

# NUK<sup>®</sup>

## Thermo Light<sup>+</sup>

Babykostwärmer mit Licht-Technologie  
Baby Food Warmer with Light Technology

Bedienungsanleitung  
Operating Instructions

(D) (GB) (F) (E) (P) (I) (RUS) (GR)



Art. No. 10.256.355

**Deutsch** ..... 3

Bitte Ausklappseite beachten

**English** ..... 15

Please note inner coverpage

**Français** ..... 26

Veuillez tenir compte des informations fournies sur les rabats

**Español** ..... 38

Por favor, tenga en cuenta la página desplegable.

**Português** ..... 50

Por favor, consulte a página desdobrável

**Italiano** ..... 62

Leggere attentamente la pagina ripiegata

**Русский** ..... 74

Пожалуйста, обратите внимание на внутреннюю сторону обложки

**Ελληνικά** ..... 87

Παρακαλούμε προσέξτε την εσωτερικά διπλωμένη σελίδα του εξώφυλλου

D

G  
B

F

E

P

I

R  
U  
S

G  
R

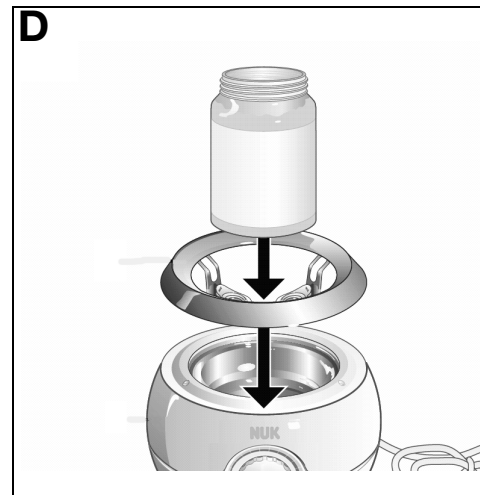
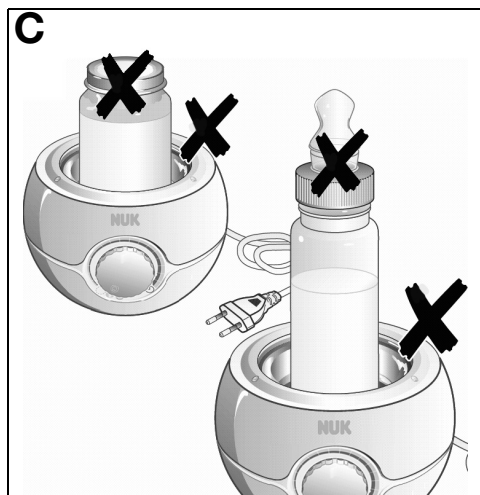
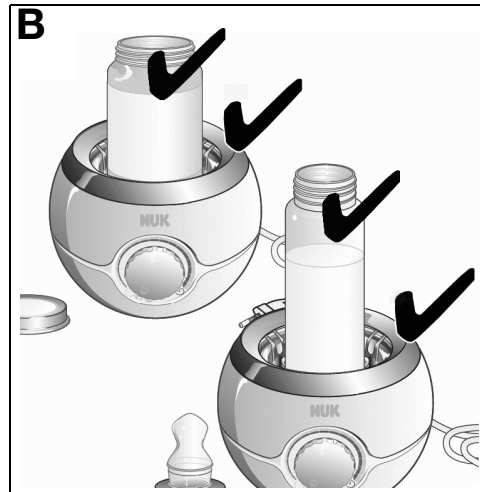
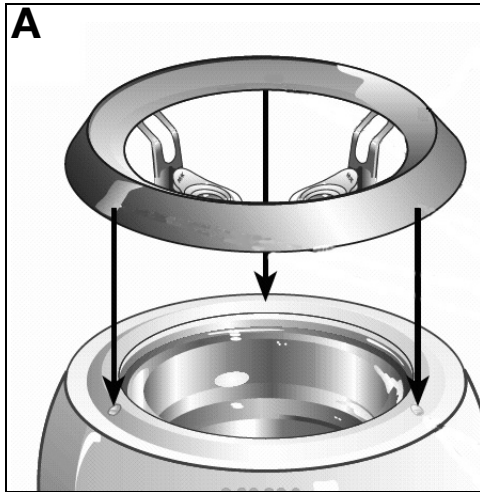

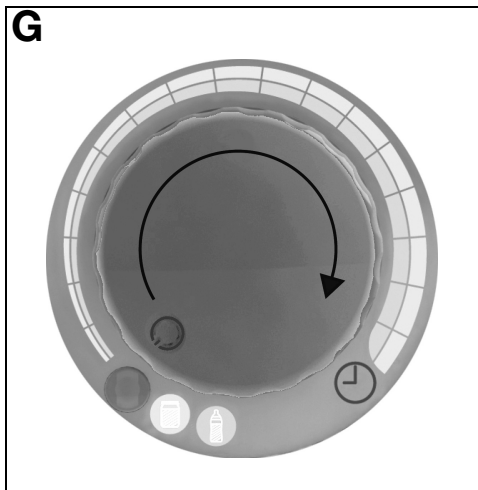
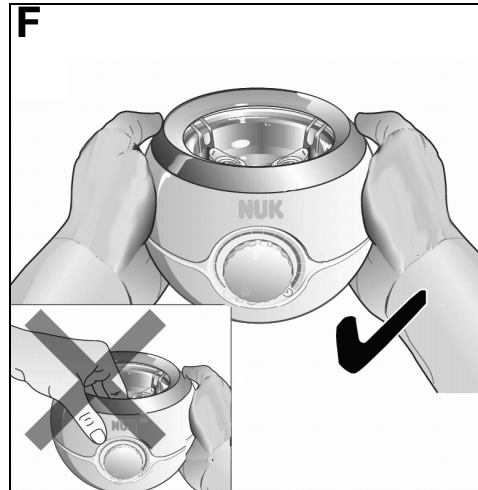
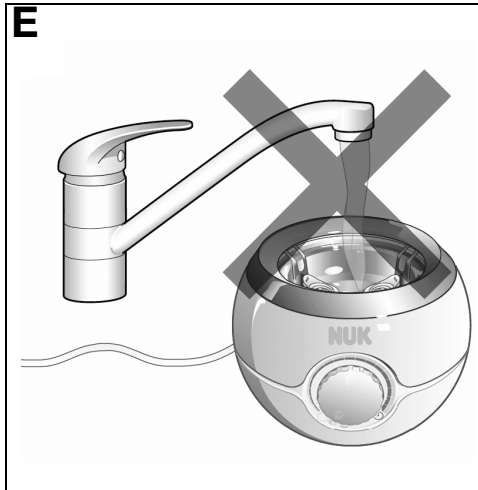

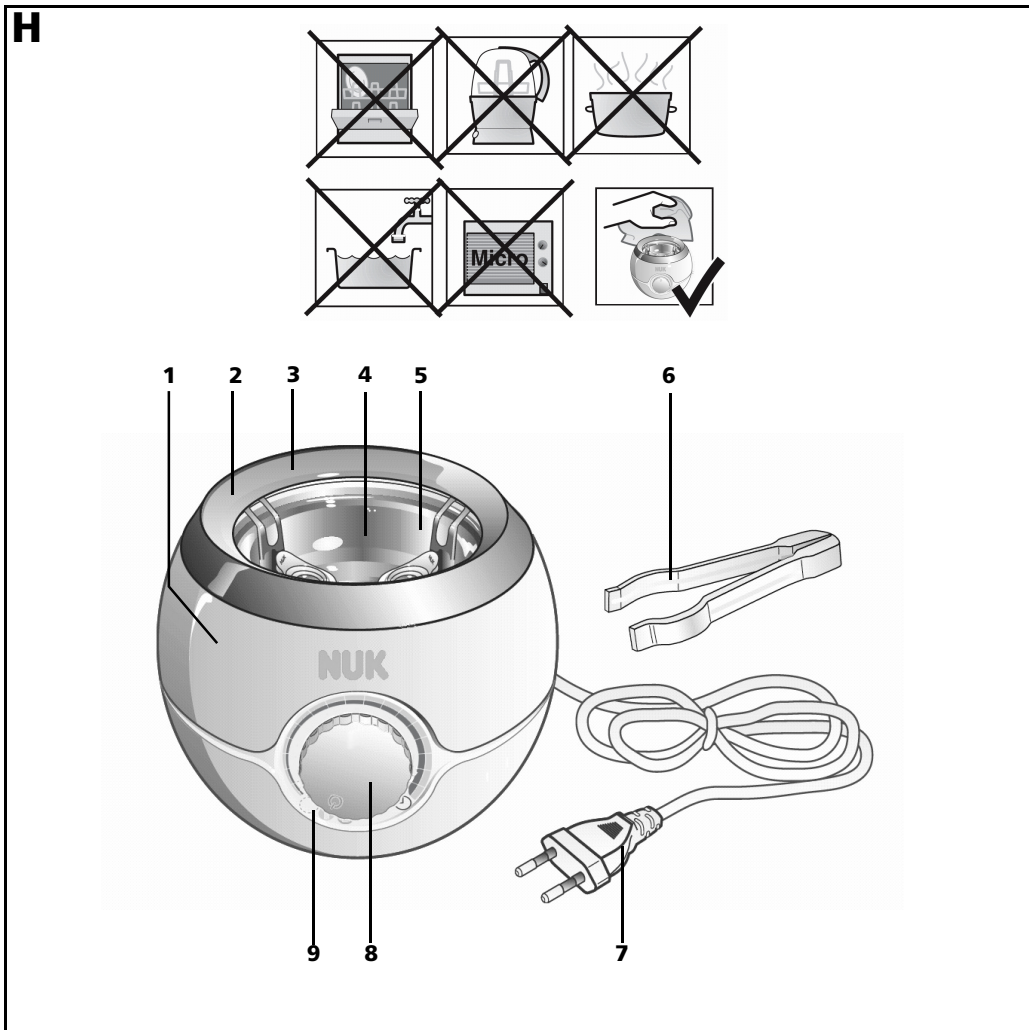

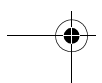
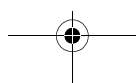
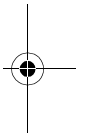
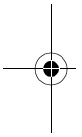
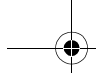

## Inhalt

<b>1. Gerätebeschreibung .....</b>	<b>4</b>
1.1 Verwendungszweck.....	4
1.2 Funktionsbeschreibung.....	4
1.3 Lieferumfang .....	5
1.4 Kennzeichnungen am Gerät.....	5
<b>2. Benennung der Teile und Funktionselemente (Abbildung H).....</b>	<b>5</b>
<b>3. Technische Daten.....</b>	<b>5</b>
<b>4. Sicherheitshinweise.....</b>	<b>5</b>
4.1 Begriffserklärung.....	5
4.2 Besondere Hinweise für dieses Gerät .....	6
4.3 Allgemeine Hinweise.....	6
4.4 Schutz vor elektrischem Schlag.....	7
4.5 Schutz vor Verbrühungen und Verbrennungen.....	7
4.6 Zur Sicherheit Ihres Kindes .....	7
4.7 Sachschäden .....	8
<b>5. Auspacken und aufstellen .....</b>	<b>8</b>
<b>6. Bedienen .....</b>	<b>9</b>
6.1 Anzeigen .....	9
6.2 Babynahrung erwärmen .....	9
6.3 Gerät vorzeitig abschalten.....	10
6.4 Einstellung korrigieren.....	10
6.5 Temperaturwächter.....	11
6.6 Überhitzungsschutz.....	11
<b>7. Reinigen .....</b>	<b>11</b>
7.1 Basis reinigen .....	11
7.2 Ringeinsatz reinigen.....	11
<b>8. Hilfestellung bei Problemen .....</b>	<b>12</b>
<b>9. Entsorgung .....</b>	<b>12</b>
<b>10. Garantie.....</b>	<b>13</b>
10.1 Service-Center .....	14
10.2 Lieferant .....	14
<b>11. Konformitätserklärung .....</b>	<b>14</b>

D

**D**

herzlichen Glückwunsch zum Kauf dieses hochwertigen Produkts von NUK!

## Sehr geehrte Kundin, sehr geehrter Kunde,

### 1. Gerätebeschreibung

#### 1.1 Verwendungszweck

Das Gerät ist für NUK Kunststoff- und Glasflaschen sowie handelsübliche Nahrungsgläschen geeignet, welche kochfest sind (mind. 100°C). Für Behälter anderer Hersteller wird keine Funktionsgarantie übernommen. Kunststoff- und Glasflaschen müssen lichtdurchlässig sein. Undurchsichtige Böden oder Seitenwände sind von der Benutzung ausgeschlossen. Bodenetiketten sind zu entfernen.

Der maximale Durchmesser für Fläschchen und Gläschen beträgt 72 mm.



Die verwendeten Fläschchen und Gläschen müssen temperaturbeständig bis **mindestens 100 °C** sein. Für Flaschen aus Polyethylen (PE) und Muttermilchbeutel ist das Gerät daher nicht geeignet.

Eingefrorene Muttermilch muss separat aufgetaut werden und kann anschließend nach Erreichen von Raum- oder Kühlschrank-Temperatur in Kunststoff- oder Glasfläschchen erwärmt werden.

Das Gerät ist für die Zubereitung von Babymilch nicht geeignet. Zubereitete Babymilch kann aber erwärmt werden.

Der NUK Babykostwärmer ist für den privaten Gebrauch bestimmt sowie für die Verwendung im Haushalt und ähnlichen Anwendungen wie beispielsweise:

- in Küchen für Mitarbeiter in Läden, Büros und anderen gewerblichen Bereichen;
- in landwirtschaftlichen Anwesen;
- von Kunden in Hotels, Motels und anderen Wohneinrichtungen;
- in Frühstückspensionen.

Der gewerbliche Gebrauch sowie ein Betreiben in sich bewegenden Fahrzeugen, z. B. Eisenbahnwaggons, ist ausgeschlossen.

Abweichend zu der unter „Sicherheitshinweise“ genannten Altersgruppe empfiehlt NUK die Benutzung des Gerätes nach Einweisung erst ab einem Alter von 12 Jahren.

#### 1.2 Funktionsbeschreibung

Dieser Babykostwärmer arbeitet mit einer patentierten Technologie. Diese erwärmt feste und flüssige Babynahrung in Kunststoff- oder Glasfläschchen bzw. Gläschen durch Infrarot-Licht. Dadurch entfällt der Einsatz von Wasser oder einem anderen Wärmeübertragungsmedium.



### 1.3 Lieferumfang

- 1 Babykostwärmer Light<sup>+</sup>, bestehend aus:
  - 1 Basis
  - 1 Ringeinsatz
  - 1 Flaschenzange
- 1 Bedienungsanleitung

### 1.4 Kennzeichnungen am Gerät

Symbol	Bedeutung
	Nebensymbol <b>3</b> warnt vor dem Berühren von heißen Oberflächen.

**D**

## 2. Benennung der Teile und Funktionselemente (Abbildung H)

- |   |  |
|---|--|
| 1 Basis                                   | 6 Flaschenzange                        |
| 2 Ringeinsatz                             | 7 Netzanschlussleitung mit Netzstecker |
| 3 Warnsymbol „Achtung, heiße Oberflächen“ | 8 Dreh-Druckknopf                      |
| 4 Glasschale                              | 9 LED-Licht, zweifarbig                |
| 5 Infrarot-Lampe                          |  |

## 3. Technische Daten

Spannungsversorgung: 230 V~/50 Hz  
 Leistung: 100 Watt  
 Schutzklasse: II  
 Max. Durchmesser Gläschen/Fläschchen: 72 mm

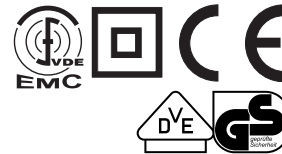

## 4. Sicherheitshinweise

### 4.1 Begriffserklärung

Folgende Signalbegriffe finden Sie in dieser Bedienungsanleitung:



**Warnung!**

Hohes Risiko: Missachtung der Warnung kann Schaden für Leib und Leben verursachen.

**Vorsicht!**

Mittleres Risiko: Missachtung der Warnung kann einen Sachschaden verursachen.

**Hinweis:**

Geringes Risiko: Sachverhalte, die im Umgang mit dem Gerät beachtet werden sollten.

**D**

## 4.2 Besondere Hinweise für dieses Gerät



**Warnung!** Beachten Sie folgende Hinweise, um Verletzungen oder Schäden zu vermeiden.

- Dieses Gerät kann von Kindern ab 3 Jahren und von Personen mit reduzierten physischen, sensorischen oder mentalen Fähigkeiten oder Mangel an Erfahrung und/oder Wissen benutzt werden, wenn sie beaufsichtigt oder bezüglich des sicheren Gebrauches des Gerätes unterwiesen wurden und die daraus resultierenden Gefahren verstanden haben. Kinder dürfen nicht mit dem Gerät spielen.
- Reinigung und Benutzer-Wartung dürfen nicht durch Kinder durchgeführt werden, es sei denn, sie sind 8 Jahre und älter und werden beaufsichtigt.
- Kinder jünger als 3 Jahre sind vom Gerät und der Netzanschlussleitung fernzuhalten.
- Das Gerät darf nicht mit einer externen Zeitschaltuhr oder einem separaten Fernwirk-system, wie zum Beispiel einer Funksteckdose, betrieben werden.
- Ziehen Sie vor jeder Reinigung den Netzstecker aus der Netzsteckdose.
- Lassen Sie das Gerät vor der Reinigung abkühlen.
- Tauchen Sie das Gerät nie in Wasser und befüllen Sie es nie mit Wasser (siehe Abb. E).

- Verwenden Sie keinesfalls scheuernde, ätzende oder kratzende Reinigungsmittel. Dadurch könnte das Gerät beschädigt werden.
- Wärmen Sie die Babynahrung nicht zu lange auf. Aus hygienischen Gründen sollte eine Stunde nicht überschritten werden.
- **Nach der Erwärmung:** Rühren Sie den Inhalt des Gläschens um. Bevor Sie Ihr Kind füttern, prüfen Sie auf der Innenseite Ihres Handgelenkes, ob die Nahrungstemperatur für Ihr Baby unbedenklich ist. Sinnvoll sind ca. 37 °C, entsprechend Ihrer eigenen Körpertemperatur.
- Während der Erwärmung im Babykostwärmer dürfen die Fläschchen oder Gläschen nicht dicht verschlossen sein. Es kann sonst Überdruck entstehen (Explosionsgefahr/Materialschäden).

## 4.3 Allgemeine Hinweise

- Lesen Sie vor dem Gebrauch bitte sorgfältig diese Bedienungsanleitung. Sie ist Bestandteil des Gerätes und muss jederzeit verfügbar sein.
- Verwenden Sie das Gerät und das Zubehör nur für den beschriebenen Verwendungszweck (siehe „1.1 Verwendungszweck“).
- Lassen Sie das Gerät während des Betriebes niemals unbeaufsichtigt, um rechtzeitig einschreiten zu können, falls Funktionsstörungen auftreten.

- Ziehen Sie nach Gebrauch immer sofort den Netzstecker.

#### 4.4 Schutz vor elektrischem Schlag



**Warnung!** Die folgenden Sicherheitshinweise sollen Sie vor einem elektrischen Schlag schützen.

- Überprüfen Sie, ob die erforderliche Netzspannung mit Ihrer Netzspannung übereinstimmt.
- Wenn das Gerät beschädigt ist, darf es keinesfalls benutzt werden. Lassen Sie das Gerät nur von qualifiziertem Fachpersonal reparieren. Wenden Sie sich dazu an den Hersteller.
- Bei Reparaturen dürfen nur Teile verwendet werden, die den ursprünglichen Gerätedaten entsprechen.
- Bei eventuellen Funktionsstörungen darf die Instandsetzung des Gerätes nur durch autorisierte Fachkräfte erfolgen.
- Wenn die Netzanschlussleitung beschädigt ist, muss sie durch den Hersteller, seinen Kundendienst oder eine ähnlich qualifizierte Person ersetzt werden, um Gefährdungen zu vermeiden.
- Fassen Sie das Gerät, die Netzanschlussleitung oder den Netzstecker niemals mit feuchten Händen an.
- Ziehen Sie die Netzanschlussleitung stets am Netzstecker heraus. Ziehen Sie niemals an der Netzanschlussleitung.

- Achten Sie darauf, dass die Netzanschlussleitung nie geknickt oder gequetscht wird.
- Halten Sie die Netzanschlussleitung von heißen Flächen (z.B. Herdplatte) fern.
- Verwenden Sie das Gerät nur in trockenen Innenräumen und auf einer trockenen, ebenen Abstellfläche. Betreiben Sie es nie in Feuchträumen.

#### 4.5 Schutz vor Verbrühungen und Verbrennungen



**Warnung!** Heiße Oberflächen können zu Verletzungen führen. Beachten Sie daher:

- Berühren Sie das Gerät innen niemals während des Betriebes. Warten Sie stets bis die Kontrollleuchte nicht mehr blinkt und damit anzeigt, dass das Gerät abgekühlt ist.
- Wir empfehlen das Gerät während des Betriebes nicht zu bewegen. Sollte dies trotzdem nötig sein, entnehmen Sie zunächst die Flasche / das Gläschen. Verwenden Sie hierzu die Flaschenzange. Schützen Sie Ihre Hände mit Küchenhandschuhen. Halten Sie das Gerät mit beiden Händen waagrecht.
- Lassen Sie das Gerät stets abkühlen, bevor Sie es reinigen.

#### 4.6 Zur Sicherheit Ihres Kindes



**Warnung!** Kinder können Gefahren oft nicht richtig einschätzen und sich dadurch Verletzungen zuziehen. Beachten Sie daher:

D

## D

- Achten Sie sorgfältig darauf, dass sich das Gerät immer außerhalb der Reichweite von Kindern befindet, damit diese es nicht an der Netzanschlussleitung herunterziehen können oder damit spielen.
- Achten Sie darauf, dass die Verpackungsfolie nicht zur tödlichen Falle für Kinder wird. Verpackungsfolien sind kein Spielzeug.
- Stellen Sie das Gerät ausschließlich auf einer ebenen, trockenen und rutschfesten Fläche auf, damit das Gerät weder umfallen noch herunterrutschen kann.
- Stellen Sie das Gerät nicht auf eine heiße Herdplatte.
- Setzen Sie das Gerät nicht dem direkten Sonnenlicht aus, da die UV-Strahlung und Überhitzung zu einer Versprödung der Kunststoffe führen kann.
- Fassen Sie das Gerät immer seitlich an (siehe Abb. F). Wenn Sie es am Ring-Einsatz festhalten, könnte das Gerät herunterfallen.

### 4.7 Sachschäden

**Vorsicht!** Um Sachschäden zu vermeiden, beachten Sie folgende Bestimmungen:

## 5. Auspacken und aufstellen

1. Nehmen Sie die Einzelteile aus der Verpackung.
  2. Überprüfen Sie, dass die Einzelteile vollständig sind (siehe „1.3 Lieferumfang“ auf Seite 5) und keine Beschädigungen aufweisen.
  3. Reinigen Sie vor der ersten Benutzung das Gerät gründlich (siehe „7. Reinigen“ auf Seite 11).
  4. Stellen Sie Basis **1** kippstabil auf eine feste, ebene, rutschfeste und wärmebeständige Oberfläche.
  5. Legen Sie den Ringeinsatz **2** in die Basis **1** (siehe Abb. **A**).  
Achten Sie darauf, dass der Ringeinsatz **2** richtig positioniert ist.
  6. Drehen Sie den Dreh-Druckknopf **8** ganz nach links.
  7. Stecken Sie den Netzstecker in eine geeignete Netzsteckdose (siehe „3. Technische Daten“ auf Seite 5).
- Das Gerät ist nun betriebsbereit.

**Vorsicht!** Betreiben Sie das Gerät nicht ohne den Ringeinsatz **2**. Die Glasschale **4** sowie Fläschchen oder Gläschen könnten bersten, wenn Sie Fläschchen oder Gläschen direkt auf die Glasschale **4** stellen.



**8**

## 6. Bedienen

**D**

### 6.1 Anzeigen

Der jeweilige Betriebszustand wird durch das zweifarbige LED-Licht **9** angezeigt:

	Kunststoff- und Glasflaschen	Nahrungsgläschen
Erwärmungsdauer	2 min - 23 min	5 min - 20 min
Dreh-Druckknopf drücken	1 mal	2 mal
Farbe des LED-Lichts <b>9</b>	blau	orange
Symbol neben der LED		
Anzeige Stand-by	Stecker ist in Steckdose, LEDs sind aus	
Anzeige Heizbetrieb	LED leuchtet dauernd	
Anzeige Warmhaltebetrieb	LED blinkt lang-kurz (3 s an, 0,5 s aus)	
Anzeige Abkühlphase	LED blinkt kurz-kurz (0,5 s an, 0,5 s aus)	

### 6.2 Babynahrung erwärmen

1. Drehen Sie den Dreh-Druckknopf **8** ganz nach links.
2. Stecken Sie den Netzstecker in eine geeignete Netzsteckdose (siehe „3. Technische Daten“ auf Seite 5).

**Vorsicht!** Erwärmen Sie keine gefrorene Nahrung, da dabei das Gläschen oder Fläschchen bersten kann. Lassen Sie gefrorene Nahrung vor dem Erwärmen im Kühlschrank oder bei Raumtemperatur auftauen.

3. Öffnen Sie das Gläschen oder das Fläschchen (siehe Abb. **B** und **C**).
4. Stellen Sie das Gläschen oder das Fläschchen mittig in den Ringeinsatz **2** (siehe Abb. **D**).

5. Wählen Sie mit dem Dreh-Druckknopf **8**, wie lange die Babynahrung erhitzt werden soll, indem Sie ihn nach rechts drehen (siehe Abb. **G**).

6. Drücken Sie den Dreh-Druckknopf **8** einmal, um Kunststoff- oder Glasflaschen zu erwärmen. Es leuchtet dann die blaue LED **9**.

7. Drücken Sie den Dreh-Druckknopf **8** innerhalb von 2 Sekunden noch einmal, wenn Sie Nahrungsgläschen erwärmen. Es leuchtet dann die orange LED **9**.

Die Infrarot-Lampe **5** leuchtet und die Erwärmung der Nahrung beginnt.

8. Um die Erwärmung vorzeitig zu beenden, drücken Sie den Dreh-Druckknopf **8** erneut.

**9**

## D

### Hinweise:

- Durch die Verschiedenheit der Nahrung und der Behälter ist eine genaue Positions-/Zeitvorgabe zur Erwärmung nicht möglich. Durch Probieren finden Sie sehr schnell die optimale Einstellung.
- Bei einer zu hohen Einstellung besteht die Gefahr, dass die Babynahrung zu lange erhitzt wird. Daher empfehlen wir Ihnen, sich von kleinen Skaleneinstellungen an die optimale Nahrungstemperatur heranzutasten.

**Vorsicht!** Gläschennahrung neigt dazu, beim Erwärmen überzuquellen. Vermeiden Sie Überlaufen der Nahrung in die Glasschale **4**. Diese kann dabei beschädigt werden. Rühren Sie Nahrung in Gläschen deshalb regelmäßig um.

9. Halten Sie das Gläschen mit der Flaschenzange **6** fest, um sich nicht an der heißen Oberfläche zu verbrennen.

10. Rühren Sie die Nahrung regelmäßig um.

Nach Ablauf der eingestellten Heizzeit schaltet das Gerät automatisch für 20 Minuten in den Warmhaltebetrieb.

11. Drücken Sie den Dreh-Druckknopf **8**, um den Warmhaltebetrieb zu beenden.

12. Drehen Sie den Dreh-Druckknopf **8** ganz nach links.

13. Entnehmen Sie das Fläschchen bzw. das Gläschen. Verwenden Sie hierzu die Flaschenzange **6**, um sich nicht an den heißen Oberflächen zu verbrennen.

Wenn Sie den Warmhaltebetrieb nicht von Hand beenden, schaltet das Gerät zunächst in die Abkühlphase, um danach in den Standby-Betrieb (Bereitschaftszustand) zu gehen.

### 6.3 Gerät vorzeitig abschalten

Sie können den Heiz- bzw. Warmhaltebetrieb jederzeit beenden, indem Sie den Dreh-Druckknopf **8** so oft drücken, bis die Infrarot-Lampe **5** erlischt.

### 6.4 Einstellung korrigieren

Sobald die Heizphase läuft, hat ein Drehen des Dreh-Druckknopfes **8** keine Auswirkung mehr auf die Heizzeit.

Um eine Einstellung zu korrigieren, gehen Sie so vor:

1. Drücken Sie den Dreh-Druckknopf **8**, um den Heiz-/ Warmhaltebetrieb zu beenden.
2. Lassen Sie das Gerät abkühlen, falls es zuvor in Betrieb war und noch heiß ist.
3. Drehen Sie den Dreh-Druckknopf **8** zunächst ganz nach links.
4. Wählen Sie die neue Heizdauer, indem Sie den Dreh-Druckknopf **8** in die entsprechende Stellung drehen.
5. Starten Sie den Heizbetrieb erneut, indem Sie den Dreh-Druckknopf **8** drücken.

## 6.5 Temperaturwächter

Zum Schutz der Elektronik ist das Gerät mit einem Temperatursensor ausgestattet. Er unterbricht den Betrieb bei zu hoher Innentemperatur. Nach ca. 10-minütiger Abkühlung ist das Gerät wieder einschaltbar.

## 6.6 Überhitzungsschutz

Zusätzlich verfügt das Gerät über eine Über-temperatursicherung, um eine Brandgefahr bei Überhitzung auszuschließen. Diese kann nur vom Fachmann oder dem Hersteller ausgetauscht werden, falls sie ausgelöst hat. Wenden Sie sich dazu an die entsprechende Service-Adresse (siehe „Contact addresses“ auf Seite 99).

D

## 7. Reinigen



**Warnung!** Um die Gefahr eines elektrischen Schlages, einer Verletzung oder einer Beschädigung zu vermeiden:

- Ziehen Sie vor jeder Reinigung den Netzstecker aus der Netzsteckdose.
- Lassen Sie das Gerät vor der Reinigung abkühlen.
- Tauchen Sie die Basis **1** nie in Wasser (siehe Abb. **E**).

**Vorsicht!** Verwenden Sie keinesfalls scheuernde, ätzende oder kratzende Reinigungsmittel. Dadurch könnte das Gerät beschädigt werden.

### 7.1 Basis reinigen

1. Reinigen Sie die Basis **1** mit einem feuchten Lappen. Sie können auch etwas Spülmittel nehmen.
2. Wischen Sie mit klarem Wasser nach.
3. Benutzen Sie das Gerät erst wieder, wenn es vollständig getrocknet ist.

**Hinweis:** Die Innenseite der Glasschale **4** können Sie bei starker Verschmutzung auch mit Glasreiniger oder einem Reiniger für Glaskeramik (Ceranfeldreiniger) säubern.

### 7.2 Ringeinsatz reinigen

Reinigen Sie den Ringeinsatz **2** von Hand im Spülbecken.

## 8. Hilfestellung bei Problemen

**D** Bei allen elektrischen Geräten können Störungen auftreten. Dabei muss es sich nicht um einen Defekt am Gerät handeln. Prüfen Sie deshalb bitte anhand der Liste, ob sich die Störung beheben lässt.

Problem	Grund	Abhilfe
Gerät arbeitet nicht.	Stromversorgung nicht gegeben.	Kontrollieren, ob der Netzstecker in einer Steckdose steckt. Sicherung am Sicherungskasten in der Wohnung prüfen.
	Temperatursensor hat ausgelöst.	10 Minuten warten, bis Gerät abgekühlt ist und dann erneut versuchen.
	Elektromagnetische Störung aus dem Netz hat das Gerät in den sicheren Zustand versetzt.	Netzstecker aus der Steckdose ziehen. Netzstecker wieder in Steckdose stecken und Gerät erneut einschalten.
	Übertemperatursicherung wurde ausgelöst.	Netzstecker aus der Steckdose ziehen. Service-Adresse kontaktieren (siehe „Contact addresses“ auf Seite 99).
Gerät weist Schäden auf (z.B. Risse, Glas, Netzkabel defekt).	Netzstecker aus der Steckdose ziehen. Service-Adresse kontaktieren (siehe „Contact addresses“ auf Seite 99).	
Dreh-Druckknopf lässt sich nicht bewegen.		
Infrarotlampe defekt	Wendelbruch	

## 9. Entsorgung



Das Symbol der durchgestrichenen Abfalltonne auf Rädern bedeutet, dass das Produkt in der Europäischen Union einer getrennten Müllsammlung zugeführt werden muss.

Dies gilt für das Produkt und alle mit diesem Symbol gekennzeichneten Zubehörteile. Gekennzeichnete Produkte dürfen nicht über den normalen Hausmüll entsorgt werden, son-

dern müssen an einer Annahmestelle für das Recycling von elektrischen und elektronischen Geräten abgegeben werden.



## 10. Garantie

Neben den Gewährleistungsverpflichtungen des Verkäufers aus dem Kaufvertrag gewähren wir als Hersteller bei sachgemäßer Handhabung des Gerätes und unter Beachtung der Bedienungsanleitung 24 Monate Garantie ab Kauf des Gerätes. Das Kaufdatum und der Gerätetyp sind durch eine Kaufquittung zu belegen.

Die gesetzlichen Rechte des Käufers werden durch diese Herstellergarantie nicht eingeschränkt.

Wir verpflichten uns, innerhalb der Garantiezeit alle Mängel zu beseitigen, die auf Material- oder Herstellungsfehlern beruhen. Verschleißteile sind von der Garantie ausgenommen.

Geringfügige Abweichungen von der Soll-Beschaffenheit, die für Wert und Gebrauchstauglichkeit des Gerätes unerheblich sind, lösen die Garantiepflicht nicht aus. Ebenso kann keine Garantie übernommen werden, wenn die Mängel am Gerät auf Transportschäden, die nicht von uns zu vertreten sind, auf Fehlgebrauch oder mangelnde Pflege zurückzuführen sind oder wenn am Gerät Eingriffe von Personen vorgenommen werden, die hierfür von uns nicht ermächtigt sind.

Die Garantieleistung erfolgt nach unserer Wahl durch Reparatur, Austausch von Teilen oder Austausch des Gerätes. Die Ausführung von Garantieleistungen bewirkt weder eine Verlängerung noch einen Neubeginn der Garantiezeit. Die Garantiefrist für eingebaute Ersatzteile endet mit der Garantiefrist für das ganze Gerät.

Weitergehende oder andere Ansprüche, insbesondere solche auf Ersatz außerhalb des Gerätes entstandener Schäden sind - soweit eine Haftung nicht zwingend gesetzlich angeordnet ist - ausgeschlossen.

Transportkosten und -risiken werden von uns nicht übernommen.

Die Einsendung eines Gerätes ohne Nachweis des Kaufdatums wird als Reparaturfall behandelt. Eine Reparatur des Gerätes erfolgt erst nach Rücksprache mit dem Kunden.

Für den Reklamationsfall bitten wir die Artikelnummer und die LOT-Nummer aufzubewahren.

Diese Garantiebedingungen gelten für in Deutschland gekaufte Geräte.

Für nicht in Deutschland gekaufte Geräte kommen die für das jeweilige Land geltenden Garantiebedingungen zur Anwendung.

MAPA GmbH, Industriestraße 21-25, 27404 Zeven, Germany

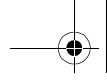

**D**

### 10.1 Service-Center

Die Service-Adressen finden Sie in „Contact addresses“ auf Seite 99.

Artikel-Nr.: 10.256.355

### 10.2 Lieferant

Bitte beachten Sie, dass diese Anschrift **keine Serviceanschrift** ist. Kontaktieren Sie ein oben benanntes Service-Center.

MAPA GmbH  
Industriestraße 21-25  
27404 Zeven  
Germany  
[www.nuk.com](http://www.nuk.com)

## 11. Konformitätserklärung

Das Gerät erfüllt alle anwendbaren europäischen Richtlinien sowie deren nationalen Umsetzungen. Diese sind aus der EU-Konformitätserklärung ersichtlich, die beim Hersteller angefordert werden kann. Die Konformitätserklärung finden Sie unter [www.nuk.com](http://www.nuk.com).

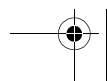
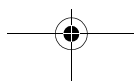
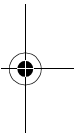
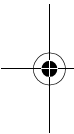

## Contents

<b>1. Description of appliance</b> .....	<b>16</b>
1.1 Proper use .....	16
1.2 Description of function .....	16
1.3 Scope of supply .....	17
1.4 Symbols on the appliance .....	17
<b>2. Key to parts (Figure H)</b> .....	<b>17</b>
<b>3. Technical data</b> .....	<b>17</b>
<b>4. Safety Instructions</b> .....	<b>17</b>
4.1 Explanation of terms .....	17
4.2 Special notes for this appliance .....	18
4.3 General information .....	18
4.4 Protection against electric shock .....	19
4.5 Preventing burns and scalds .....	19
4.6 For your child's safety .....	19
4.7 Material damage .....	20
<b>5. Unpacking and setting up</b> .....	<b>20</b>
<b>6. Operating the appliance</b> .....	<b>20</b>
6.1 Displays .....	20
6.2 Heating baby food .....	21
6.3 Switching the appliance off early .....	22
6.4 Correcting the setting .....	22
6.5 Temperature monitor .....	22
6.6 Overheating cutout .....	22
<b>7. Cleaning</b> .....	<b>22</b>
7.1 Cleaning the base .....	22
7.2 Cleaning the ring insert .....	23
<b>8. Help with problems</b> .....	<b>23</b>
<b>9. Disposal</b> .....	<b>23</b>
<b>10. Warranty</b> .....	<b>24</b>
10.1 Service Centres .....	24
10.2 Supplier .....	25
<b>11. Declaration of conformity</b> .....	<b>25</b>



## Dear customer,

Congratulations on your purchase of this high-quality NUK product!

### 1. Description of appliance

**5  
B**

#### 1.1 Proper use

The appliance is suitable for NUK plastic and glass bottles and for commercially-available glass food jars resistant to boiling (min. 100 °C). No warranty of function is made for containers made by other manufacturers. Plastic and glass bottles must be transparent. Bases or side walls which are not transparent are excluded from use. Remove base labels.

The maximum diameter for bottles and jars is 72 mm.



The bottles and jars used must be resistant up to temperatures of **at least 100 °C**. The appliance is therefore not suitable for polyethylene (PE) bottles or breast milk bags.

Frozen breast milk must be thawed separately and can then only be heated in plastic or glass bottles once it has reached room temperature or refrigerator temperature.

The appliance is not suitable for the preparation of baby milk. However, it can be used to heat up pre-prepared baby milk.

The NUK baby food warmer is intended for private use and for use at home and in similar applications, such as:

- staff kitchens in shops, offices and other commercial spheres;
- on agricultural premises;
- by customers in hotels, motels and other accommodation;
- in bed & breakfast establishments.

The warmer may not be used for commercial purposes or operated in moving vehicles - railway carriages, for example.

Please note, in contrast to the ages/groups quoted in "Safety Information", NUK recommend that this appliance should only be used by those aged 12 or over, following instruction.

#### 1.2 Description of function

This baby food warmer works with patented technology. It heats solid and liquid baby food in plastic or glass bottles/jars using infrared light. This means that water or other heat transfer media need not be used.

### 1.3 Scope of supply

- 1 baby food warmer Light<sup>+</sup>, consisting of:
  - 1 base
  - 1 ring insert
  - 1 pair of bottle tongs
- 1 set of operating instructions

### 1.4 Symbols on the appliance

Symbol	Meaning
	The adjacent symbol <b>3</b> warns against contact with hot surfaces.



### 2. Key to parts (Figure H)

- |  |                          |
|--|--------------------------|
| 1 Base                                   | 6 Bottle tongs           |
| 2 Ring insert                            | 7 Power cord with plug   |
| 3 Warning symbol "Warning, hot surfaces" | 8 Dial                   |
| 4 Glass dish                             | 9 LED light, two colours |
| 5 Infrared lamp                          |                          |

### 3. Technical data

Power supply: 230 V~/50 Hz  
 Power output: 100 W  
 Protection class: II  
 Max. diameter of jars/bottles: 72 mm

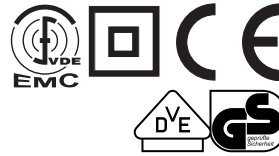

### 4. Safety Instructions

#### 4.1 Explanation of terms

The following keywords are used in these user instructions:



**Warning!**

High risk: ignoring this warning could result in a risk to life and limb.

**Caution!**

Medium risk: ignoring this warning may result in damage.

**Note:**

Low risk: points to be noted when handling the appliance.

## 4.2 Special notes for this appliance



**Warning!** Follow the instructions below to prevent injuries or damage.

**BG**

- This appliance can be used by children aged 3 or over and by people with reduced physical, sensory or mental capacity or lack of experience and/or knowledge if they are under supervision or have been instructed in the safe use of the appliance and have understood the resulting hazards. Children may not play with the appliance.
- Children may not carry out cleaning and user maintenance tasks unless they are aged over 8 and are under supervision.
- Children under the age of 3 should be kept away from the appliance and the power cord.
- The appliance may not be operated with an external timer or a separate remote control system like a remote control socket, for example.
- Take the plug out of the socket before cleaning the appliance.
- Allow the appliance to cool down before cleaning it.
- Never immerse the appliance in water and never fill it with water (see Fig. E).

- Under no circumstances use abrasive, corrosive or scratching cleaning agents, as these could damage the appliance.
- Do not heat baby food for too long. For food hygiene reasons, do not exceed one hour.
- **After heating:** Stir the contents of the jar. Before feeding your child, check on the inside of your wrist whether the temperature of the food is safe for your baby. A sensible temperature is around 37 °C, which is the same as your own body temperature.
- Bottles or jars may not be tightly sealed during heating in the baby food warmer, otherwise excessive pressure may build up (risk of explosion/material damage).

## 4.3 General information

- Please read these instructions for use carefully before using the baby food warmer. These instructions form part of the appliance and must be kept to hand at all times.
- Use the appliance and its accessories only for the proper use described (see “1.1 Proper use”).
- Never leave the appliance unsupervised during operation, so that you can intervene in good time if it malfunctions.
- Always remove the mains plug immediately after use.

#### 4.4 Protection against electric shock



**Warning!** The following safety instructions are intended to protect you from electric shock.

- Check whether the mains voltage required matches your mains voltage.
- If the appliance is damaged, it may not be used under any circumstances. Only have the appliance repaired by qualified specialists. Contact the manufacturer for this purpose.
- Only parts which correspond to the original appliance data may be used for repairs.
- In the event of any malfunction, the appliance may only be repaired by authorized specialists.
- If the power cord is damaged, it must be replaced by the manufacturer, its Customer Service department or a similarly qualified person in order to prevent hazards.
- Never touch the appliance, the power cord or the mains plug with wet hands.
- Always remove the power cord by the plug. Never pull on the power cord.
- Ensure that the power cord is never kinked or crushed.
- Keep the power cord away from hot surfaces (e.g. cooker hotplates).
- Only use the appliance in dry areas indoors and on a dry, level surface. Never operate it in damp rooms.

#### 4.5 Preventing burns and scalds



**Warning!** Hot surfaces can lead to burns, so:

- Never touch the inside of the appliance during operation. Always wait until the indicator has stopped flashing to show that the appliance has cooled down.
- We recommend not moving the appliance during operation. If this should still prove necessary, take the bottle/jar out first. Use the bottle tongs to do this. Protect your hands with oven gloves. Hold the appliance horizontally in both hands.
- Always allow the appliance to cool down before cleaning it.

**GB**

#### 4.6 For your child's safety



**Warning!** Children are often poor judges of hazards and this results in them sustaining injuries, so:

- Take particular care always to keep the appliance out of the reach of children so that they cannot pull it over or pull it down by the power cord, or play with it.
- Ensure that the plastic packaging does not become a lethal trap for children. Plastic packaging is not a toy.



## 4.7 Material damage

**Caution!** To prevent material damage, follow the instructions below.

- Place the appliance only on a level, dry and non-slip surface so that the appliance can neither fall over or slip off.

- Do not place the appliance on a hot cooker hotplate.
- Do not expose the appliance to direct sunlight, as UV rays and overheating may make the plastic brittle.
- Always hold the appliance by the sides (see Fig. F). If you hold it by the ring insert, the appliance might tip over or fall down.

## 5. Unpacking and setting up

- Take the individual parts out of the packaging.
- Check that the individual parts are complete (see "1.3 Scope of supply" on page 17) and undamaged.
- Clean the appliance thoroughly before using it for the first time (see "7. Cleaning" on page 22).
- Set up base **1** on a firm, level, non-slip, heat-resistant surface so that it cannot tip over.

**Caution!** Do not operate the appliance without ring insert **2**. Glass dish **4** and bottles or jars might explode if you place bottles or jars directly on glass dish **4**.

- Place ring insert **2** in base **1** (see Fig. A).  
Ensure that ring insert **2** is positioned correctly.
- Turn dial **8** to the far left.
- Connect the mains plug to a suitable mains socket (see "3. Technical data" on page 17).

The appliance is now operational.



## 6. Operating the appliance

### 6.1 Displays

The operating state in question is displayed by two-colour LED **9**:

	Plastic and glass bottles	Food jars
Time taken to heat	2 min. - 23 min.	5 min. - 20 min.
Press the dial	Once	Twice
Colour of LED <b>9</b>	Blue	Orange



	Plastic and glass bottles	Food jars
Symbol next to LED		
Stand-by indicator	Plug is in socket, LEDs are off	
Heating mode indicator	LED continuously on	
"Keep warm" indicator	LED flashes long and short (3 s on, 0.5 s off)	
Cooling-down phase indicator	LED flashes short and short (0.5 s on, 0.5 s off)	

**GB**

## 6.2 Heating baby food

1. Turn dial **8** to the far left.
2. Connect the mains plug to a suitable mains socket (see "3. Technical data" on page 17).

**Caution!** Do not heat frozen food, as this may cause the jar or bottle to explode. Allow frozen food to thaw in the refrigerator or at room temperature before heating it.

3. Open the jar or bottle (see Figs. **B** and **C**).
4. Put the jar or bottle in the centre of ring insert **2** (see Fig. **D**).
5. Use dial **8** to select how long the baby food is to be heated by turning it to the right (see Fig. **G**).
6. Press dial **8** once to heat plastic or glass bottles. Blue LED **9** then comes on.
7. Press dial **8** again within 2 seconds if you are heating jars of food. Orange LED **9** then comes on.

Infrared lamp **5** comes on and heating of food commences.

8. To end heating early, press dial **8** again.

### Note:

- The different natures of food and of containers mean we are unable to specify an exact position/time for heating. Just experiment, and you will soon find the ideal setting.
- At too high a setting, there is a risk of the baby food being heated for too long, so we recommend that you gradually work out the ideal food temperature using small increments on the scale.

**Caution!** Food in glass jars tends to overflow when heated. Avoid food overflowing into glass dish **4**, as the dish may be damaged. Stir the food in the jar regularly to stop this happening.

9. Hold the jar firmly with bottle tongs **6** so that you do not burn yourself on the hot surface.
10. Stir the food regularly.

Once the set heating time has elapsed, the appliance automatically switches to "Keep warm" mode for 20 minutes.

11. Press dial **8** to end "Keep warm" mode.
12. Turn dial **8** to the far left.

13. Remove the jar/bottle. Use bottle tongs **6** to do so to prevent you being burned by the hot surfaces.

If you do not end "Keep warm" mode manually, the appliance initially switches to the cooling-down phase and then goes to standby.

**G  
B**

### 6.3 Switching the appliance off early

You can end heating/keep warm mode at any time by pressing dial **8** until infrared lamp **5** goes out.

### 6.4 Correcting the setting

As soon as the heating phase is running, turning dial **8** no longer has any effect on heating time.

To correct a setting, proceed as outlined below.

1. Press dial **8** to end heating/keep warm mode.
2. Allow the appliance to cool down if it was previously in use and is still hot.

3. Initially turn dial **8** to the far left.

4. Select the new heating time by turning dial **8** to the appropriate setting.

5. Start heating mode again by pressing dial **8**.

### 6.5 Temperature monitor

The appliance is equipped with a temperature sensor to protect the electronics. This interrupts operation if too high an internal temperature is reached. After a cooling-down period of approximately 10 minutes, the appliance can be switched back on.

### 6.6 Overheating cutout

The appliance also has an overheating cutout to rule out the risk of fire in the event of overheating. If it trips, this device can only be replaced by a specialist or by the manufacturer. Contact the relevant service address (see "Contact addresses" on page 99) for this purpose.

## 7. Cleaning



**Warning!** To avoid the risk of electric shock, injury or damage:

- take the plug out of the socket before cleaning the appliance.
- allow the appliance to cool down before cleaning it.
- never immerse base **1** in water (see Fig. E).

**Caution!** Under no circumstances use abrasive, corrosive or scratching cleaning agents, as these could damage the appliance.

### 7.1 Cleaning the base

1. Clean base **1** using a damp cloth. You can also use a little detergent.
2. Wipe over with clean water.
3. Only use the appliance again when it is completely dry.

**Note** If the inside of glass dish **4** is heavily soiled, you can also use glass cleaner or a ceramic hob cleaning product to clean it.

## 7.2 Cleaning the ring insert

Clean ring insert **2** by hand in the sink.

## 8. Help with problems

Faults can occur in any electrical appliance. This does not necessarily mean that the appliance is defective, so please check the list to see whether the fault can be eliminated.

**GB**

Problem	Reason	Remedy
Appliance not working.	There is no power supply.	Check whether the plug is in a socket. Check the fuses at the fuse box in your home.
	Temperature sensor has tripped.	Wait 10 minutes until the appliance has cooled down and then try again.
	Electromagnetic fault from the mains supply has set the appliance to its "safe state".	Take the plug out of the socket. Put the plug back in the socket and switch appliance back on.
	Overheating cutout has tripped.	Take the plug out of the socket. Contact the service address (see "Contact addresses" on page 99).
Appliance is damaged (e.g. cracks, glass or power cord defective).	Mechanical action	
Dial will not move.	Mechanical fault	
Infrared lamp defective	Broken filament	

## 9. Disposal



The symbol with the crossed-out rubbish bin on wheels means that within the European Union, the product must be disposed of to a sorted rubbish collection. This applies to the product and all accessories which are marked with this symbol. Marked products must not be disposed of via the regular domestic waste but

must be handed in to a recycling centre for electrical or electronic devices. Recycling helps to reduce the use of raw materials and to relieve the environment. It is therefore imperative that you follow the disposal regulations applicable in your country.

## 10. Warranty

**B** In addition to the seller's warranty obligations arising from the contract to purchase, we as the manufacturers provide a warranty of 24 months from purchase of the appliance as long as the appliance is used properly and the operating instructions are followed. Evidence of the date of purchase and the type of appliance should be provided by means of a receipt.

The purchaser's statutory rights are unaffected by this manufacturer warranty.

During the warranty period, we undertake to remedy any defects attributable to poor materials or workmanship. Wear parts are excluded from the warranty.

Minor deviations from specified quality which do not affect the value or usability of the appliance are not covered by the warranty. We are likewise unable to accept the warranty if the defects on the appliance are due to transport damage for which we are not responsible, if they are attributable to misuse or lack of care or if the appliance has been interfered with by persons not authorized by us to do so.

The warranty service will involve repair, replacement of parts or replacement of the appliance at our discretion. The warranty period will be neither extended nor restarted by the performance of warranty services. The warranty period for any spare parts fitted will expire with the warranty period for the appliance as a whole.

Extended or different claims, especially those relating to the making good of damage

sustained outside the appliance, are excluded unless liability is compulsory in law.

We will not accept the costs or risks of transport.

An appliance sent in without evidence of the purchase date will be treated as a repair. The appliance will only be repaired following discussion with the customer.

Please keep the article number and the lot number in case of a complaint.

### 10.1 Service Centres

Addresses for service can be found in "Contact addresses" on page 99.

Article No. 10.256.355

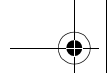

## 10.2 Supplier

Please note that this address is **not an address for service**. Contact one of the service centres mentioned above.

MAPA GmbH  
Industriestraße 21-25  
27404 Zeven  
Germany  
[www.nuk.com](http://www.nuk.com)



## 11. Declaration of conformity

The device meets all applicable European directives, as well as the relevant national laws implementing them. These are shown in the EU declaration of conformity which can be requested from the manufacturer. The Declaration of Conformity can be found at [www.nuk.com](http://www.nuk.com).

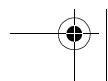
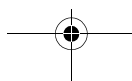
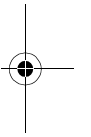
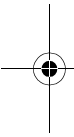

## Sommaire

<b>1. Description de l'appareil</b> .....	<b>27</b>
1.1 Usage prévu .....	27
1.2 Description du fonctionnement .....	27
1.3 Etendue de la livraison .....	28
1.4 Symboles sur l'appareil .....	28
<b>2. Désignation des pièces et éléments fonctionnels (figure H)</b> .....	<b>28</b>
<b>3. Caractéristiques techniques</b> .....	<b>28</b>
<b>4. Consignes de sécurité</b> .....	<b>28</b>
4.1 Définition .....	28
4.2 Consignes spécifiques à cet appareil .....	29
4.3 Consignes générales .....	29
4.4 Protection contre le choc électrique .....	30
4.5 Protection contre l'ébouillantage et les brûlures .....	30
4.6 Pour la sécurité de votre enfant .....	31
4.7 Dégâts matériels .....	31
<b>5. Déballage et installation</b> .....	<b>31</b>
<b>6. Utilisation</b> .....	<b>32</b>
6.1 Affichage .....	32
6.2 Réchauffer les aliments pour bébé .....	32
6.3 Eteindre l'appareil de manière anticipée .....	33
6.4 Correction des réglages .....	33
6.5 Contrôleur de température .....	34
6.6 Protection contre la surchauffe .....	34
<b>7. Nettoyage</b> .....	<b>34</b>
7.1 Nettoyage de la base .....	34
7.2 Nettoyage de la bague .....	34
<b>8. Résolution des problèmes</b> .....	<b>35</b>
<b>9. Mise au rebut</b> .....	<b>36</b>
<b>10. Garantie</b> .....	<b>36</b>
10.1 S.A.V. ....	37
10.2 Fournisseur .....	37
<b>11. Déclaration de conformité</b> .....	<b>37</b>

F

## Chère cliente, cher client,

Félicitations pour l'achat de ce produit NUK de grande qualité !

### 1. Description de l'appareil

#### 1.1 Usage prévu

L'appareil est adapté aux biberons NUK en plastique ou en verre ainsi qu'aux petits pots disponibles dans le commerce et résistants à l'eau bouillante (100 °C min.). Aucune garantie de fonctionnement n'est accordée dans le cas de l'utilisation de récipients d'autres fabricants. Les biberons en plastique et en verre doivent être translucides. Les fonds ou les parois opaques sont exclus. Les étiquettes collées sur les fonds doivent être retirées.

Le diamètre maximum des biberons et des petits pots est de 72 mm.

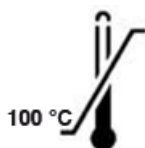

Les biberons et petits pots utilisés doivent résister à des températures **d'au moins 100 °C**. L'appareil ne convient donc pas aux biberons en polyéthylène (PE) ni aux sachets de lait maternel.

Le lait maternel congelé doit être décongelé séparément et peut ensuite être réchauffé dans des biberons en plastique ou en verre une fois qu'ils ont atteint la température ambiante ou celle du réfrigérateur.

L'appareil ne convient pas à la préparation du lait de bébé. Mais le lait de bébé préparé peut être réchauffé.

Le chauffe-aliments pour bébés est destiné à un usage privé uniquement, ainsi qu'à une utilisation au sein du foyer et des applications similaires telles que :

- dans les cuisines mises à la disposition des employés de magasins, bureaux et autres locaux professionnels ;
- dans les propriétés agricoles ;
- par les clients dans les hôtels, motels et autres modes d'hébergement ;
- dans les chambres d'hôtes.

Il est interdit de l'utiliser de manière professionnelle et de le faire fonctionner dans des véhicules en mouvement (wagons de train par ex.).

Contrairement au groupe d'âge indiqué à la section « Consignes de sécurité », NUK recommande de ne confier l'utilisation de l'appareil qu'à des enfants de 12 ans ou plus et à condition de leur avoir donné les instructions correspondantes.

#### 1.2 Description du fonctionnement

Ce chauffe-aliments pour bébés fonctionne avec une technologie brevetée. Celle-ci réchauffe des aliments pour bébés solides et liquides dans des biberons en plastique ou en verre grâce à la lumière infrarouge. De ce fait, il n'est pas nécessaire d'utiliser de l'eau ou un autre moyen de transfert de la chaleur.

### 1.3 Etendue de la livraison

- 1 chauffe-aliments pour bébés Light+ constitué de :
  - 1 base
  - 1 bague
  - 1 pince à biberon
- 1 notice d'emploi

### 1.4 Symboles sur l'appareil

Symbole	Signification
	Le symbole ci-contre <b>3</b> est un avertissement contre le contact avec les surfaces chaudes.

## 2. Désignation des pièces et éléments fonctionnels (figure H)

**F**

- |  |                                    |
|--|------------------------------------|
| 1 Base   | 5 Lampe infrarouge                 |
| 2 Bague  | 6 Pince à biberon                  |
| 3 Symbole d'avertissement<br>« Attention, surfaces chaudes » | 7 Câble secteur avec fiche secteur |
| 4 Bol en verre   | 8 Bouton-poussoir rotatif          |
|  | 9 LED bicolore                     |

## 3. Caractéristiques techniques

Alimentation électrique : 230 V~/50 Hz  
 Puissance : 100 Watt  
 Catégorie de protection : II  
 Diamètre maximum pour les biberons/petits pots : 72 mm

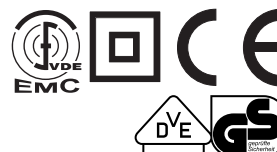

## 4. Consignes de sécurité

### 4.1 Définition

Les termes suivants figurant dans la présente notice d'utilisation sont destinés à attirer votre attention :



#### Avertissement !

Risque majeur : le non-respect de ces avertissements peut avoir des conséquences fatales pour votre santé et pour votre vie.

#### Attention !

Risque moyen : le non-respect de ces avertissements peut entraîner des dommages matériels



**Remarque :**

Risque mineur : il convient de tenir compte de ces circonstances lors de l'utilisation de l'appareil.

## 4.2 Consignes spécifiques à cet appareil



**Avertissement !** Respectez les consignes suivantes pour éviter tout dommage matériel ou corporel.

- Cet appareil peut être utilisé par des enfants à partir de 3 ans et des personnes ayant des capacités physiques, sensorielles ou mentales restreintes ou ayant un manque d'expérience et/ou de connaissance à condition qu'ils soient surveillés ou aient été instruits pour utiliser l'appareil en toute sécurité et aient compris les risques éventuels. Les enfants ne doivent pas jouer avec l'appareil.
- Le nettoyage et l'entretien de l'appareil ne doivent pas être effectués par des enfants, à moins qu'ils soient âgés de 8 ans ou plus et qu'ils soient surveillés.
- L'appareil ainsi que le câble secteur doivent être tenus hors de portée des enfants de moins de 3 ans.
- L'appareil ne doit pas être utilisé avec une minuterie externe ou un système de téléconduite séparé tel qu'une prise électrique télécommandée.

- Débranchez à chaque fois la fiche secteur avant de le nettoyer.
- Nettoyez l'appareil une fois refroidi.
- N'immergez jamais l'appareil dans l'eau et ne le remplissez jamais d'eau (voir fig. E).
- N'utilisez jamais de produits de nettoyage à récurer ni de détergents décapants ou abrasifs. Cela risque d'endommager l'appareil.
- Ne chauffez pas trop longtemps les aliments pour bébé. Pour des raisons d'hygiène, il convient de ne pas dépasser une heure.
- **Une fois les aliments réchauffés :** remuez le contenu du petit pot. Avant de donner à manger à votre bébé, vérifiez sur l'intérieur de votre poignet si la température des aliments est sans risque pour votre bébé. Une température d'environ 37 °C, qui correspond à votre propre température corporelle, est convenable.
- Pendant qu'ils sont réchauffés dans le chauffe-aliments pour bébés, les biberons ou petits pots ne doivent pas être fermés hermétiquement, sous peine de créer une surpression (risque d'explosion/de dommages matériels).

## 4.3 Consignes générales

- Veuillez lire attentivement cette notice d'emploi avant l'utilisation. Elle fait partie

intégrante de l'appareil et doit être disponible à tout moment.

- N'utilisez l'appareil et ses accessoires que dans le cadre de l'usage prévu décrit ici (voir « 1.1 Usage prévu » à la page 27).
- Ne laissez jamais l'appareil sans surveillance pendant le fonctionnement afin de pouvoir intervenir à temps en cas de dysfonctionnement.
- Débranchez la fiche secteur immédiatement après utilisation.

**F**

#### 4.4 Protection contre le choc électrique



**Avertissement !** Les consignes de sécurité suivantes doivent vous protéger contre tout choc électrique.

- Vérifiez que la tension secteur requise du bloc secteur correspond à votre tension secteur locale.
- L'appareil ne doit en aucun cas être utilisé s'il est endommagé. Ne faites réparer l'appareil que par des spécialistes qualifiés. Adressez-vous à cet effet au fabricant.
- Dans le cas de réparations, seules les pièces correspondant aux caractéristiques initiales de l'appareil peuvent être utilisées.
- En cas d'éventuels dysfonctionnements, la réparation de l'appareil peut être effectuée uniquement par des personnes qualifiées et habilitées.
- Lorsque le câble secteur est endommagé, il doit être remplacé par le fabricant, son S.A.V.

ou une personne qualifiée afin d'éviter des mises en danger.

- Ne jamais saisir l'appareil, le câble secteur ou la fiche secteur avec des mains humides.
- Retirez toujours le câble secteur au niveau de la fiche secteur. Ne tirez jamais sur le câble secteur.
- Veillez à ne pas plier ou tordre le câble secteur.
- Maintenez le câble secteur à l'écart des surfaces chaudes (par ex. plaque de cuisson).
- N'utilisez l'appareil qu'à l'intérieur, dans des pièces sèches et sur des surfaces sèches et planes. Ne le faites jamais fonctionner dans des pièces humides.

#### 4.5 Protection contre l'ébouillement et les brûlures



**Avertissement !** Les surfaces chaudes peuvent blesser. Respectez les points suivants :

- Ne touchez jamais l'intérieur de l'appareil pendant son fonctionnement. Attendez toujours que le voyant lumineux ne clignote plus, ce qui indique que l'appareil est refroidi.
- Nous recommandons de ne jamais déplacer l'appareil pendant le fonctionnement. Si vous deviez tout de même déplacer l'appareil, retirez d'abord le biberon/le petit pot. Utilisez à cet effet la pince à biberon. Protégez vos mains avec des gants de cuisine. Tenez l'appareil des deux mains à l'horizontale.

- Laissez toujours refroidir l'appareil avant de le nettoyer.

#### 4.6 Pour la sécurité de votre enfant



**Avertissement !** Les enfants ne peuvent pas estimer correctement les dangers et par conséquent peuvent se blesser. Respectez les points suivants :

- Veillez attentivement à toujours tenir l'appareil hors de portée des enfants pour qu'ils ne puissent pas tirer sur le câble secteur ou jouer avec lui.
- Veillez à ne pas laisser jouer les enfants avec le film d'emballage ; danger de mort !

#### 4.7 Dégâts matériels

**Attention !** Pour éviter tout dégât matériel, respectez les prescriptions suivantes :

- Ne posez l'appareil que sur une surface plane, sèche et antidérapante afin que l'appareil ne tombe ni ne glisse par terre.
- Ne posez pas l'appareil sur une plaque de cuisson chaude.
- N'exposez pas l'appareil aux rayons directs du soleil, car le rayonnement UV et la surchauffe peuvent provoquer une fragilisation des matières plastiques.
- Saisissez toujours l'appareil sur le côté (voir fig. **F**). Si vous le tenez au niveau de la bague, il peut tomber.

**F**

### 5. Déballage et installation



1. Sortez les différentes pièces de l'emballage.
  2. Contrôlez si toutes les pièces sont présentes (voir « 1.3 Etendue de la livraison » à la page 28) et si elles ne sont pas endommagées.
  3. Nettoyez l'appareil soigneusement avant la première utilisation (voir « 7. Nettoyage » à la page 34).
  4. Posez la base **1** de sorte qu'elle ne se renverse pas sur une surface solide, plane, antidérapante et résistante à la chaleur.
  5. Placez la bague **2** dans la base **1** (voir fig. **A**). Veillez à ce que la bague **2** soit correctement positionnée.
  6. Tournez le bouton-poussoir rotatif **8** complètement vers la gauche.
  7. Branchez la fiche secteur dans une prise secteur adaptée (voir « 3. Caractéristiques techniques » à la page 28).
- L'appareil est maintenant prêt à l'emploi.

**Attention !** Ne faites pas fonctionner l'appareil sans la bague **2**. Le bol en verre **4** ainsi que les biberons ou les petits pots peuvent éclater si vous posez ceux-ci directement sur le **4** bol.

## 6. Utilisation

### 6.1 Affichage

Les différents modes de fonctionnement sont indiqués par la LED **9** bicolore :

	Biberons en plastique et en verre	Petits pots
Durée de chauffe	2 min - 23 min	5 min - 20 min
Appuyer sur le bouton-poussoir rotatif	1 fois	2 fois
Couleur de la LED <b>9</b>	bleue	orange
Symbole à côté de la LED		
Affichage du mode stand-by	La fiche secteur est dans la prise, les LED sont éteintes	
Affichage du mode de chauffe	La LED est allumée en permanence	
Affichage du mode de garde au chaud	La LED clignote long-court (3 s allumée, 0,5 s éteinte)	
Affichage de la phase de refroidissement	La LED clignote court-court (0,5 s allumée, 0,5 s éteinte)	

### 6.2 Réchauffer les aliments pour bébé

1. Tournez le bouton-poussoir rotatif **8** complètement vers la gauche.
2. Branchez la fiche secteur dans une prise secteur adaptée (voir « 3. Caractéristiques techniques » à la page 28).

**Attention !** Ne réchauffez pas d'aliments congelés, le petit pot ou le biberon pouvant alors éclater. Faites décongeler les aliments congelés dans le réfrigérateur ou à température ambiante avant de les réchauffer.

3. Ouvrez le petit pot ou le biberon (voir fig. **B** et **C**).
4. Posez le petit pot ou le biberon au centre de la bague **2** (voir fig. **D**).
5. Avec le bouton-poussoir rotatif, sélectionnez **8** la durée pendant laquelle les aliments pour bébé doivent être réchauffés en le tournant vers la droite (voir fig. **G**).
6. Appuyez une fois sur le bouton-poussoir **8** rotatif pour réchauffer des biberons en plastique ou en verre. La LED bleue s'allume alors **9**.

7. Appuyez une nouvelle fois sur le bouton-poussoir rotatif **8** dans un délai de 2 secondes si vous réchauffez des petits pots. La LED orange s'allume alors **9**.

La lampe infrarouge **5** s'allume et les aliments commencent à être réchauffés.

8. Pour arrêter de réchauffer plus tôt que prévu, appuyez une nouvelle fois sur le bouton-poussoir **8** rotatif.

**Remarques :**

- Du fait de la diversité des aliments et des récipients, il n'est pas possible d'indiquer précisément la position et la durée requises pour le réchauffage. Vous trouverez très rapidement le réglage optimum après quelques essais.
- En cas de réglage trop fort, les aliments pour bébé risquent d'être trop longtemps réchauffés. Nous vous recommandons donc d'augmenter petit à petit la température jusqu'à ce que vous approchiez de la température optimale pour les aliments.

**Attention !** Les aliments en petit pot ont tendance à gonfler en chauffant. Evitez que les aliments ne débordent dans le bol en verre **4**. Cela peut l'endommager. Pour cette raison, remuez régulièrement la nourriture dans le petit pot.

9. Maintenez le petit pot avec la pince à **6** biberon pour ne pas vous brûler au niveau des surfaces chaudes.

10. Remuez régulièrement les aliments.

Une fois le temps de chauffe réglé écoulé, l'appareil passe automatiquement en mode de garde au chaud pour une durée de 20 minutes.

11. Appuyez sur le bouton-poussoir rotatif **8** pour mettre fin au mode de garde au chaud.

12. Tournez le bouton-poussoir rotatif **8** complètement vers la gauche.

13. Retirez le biberon ou le petit pot. Utilisez à cet effet la pince à biberon **6** pour ne pas vous brûler au niveau des surfaces chaudes.

Si vous n'arrêtez pas manuellement le mode de garde au chaud, l'appareil passe tout d'abord en phase de refroidissement puis en mode stand-by (prêt à fonctionner).

### 6.3 Eteindre l'appareil de manière anticipée

Vous pouvez mettre fin au mode de chauffe ou au mode de garde au chaud à tout moment en appuyant plusieurs fois sur le bouton-poussoir rotatif **8** jusqu'à ce que la lampe infrarouge **5** s'éteigne.

### 6.4 Correction des réglages

Dès que la phase de chauffe a commencé, faire tourner le bouton-poussoir rotatif **8** n'a plus aucune influence sur la durée de chauffe.

Pour corriger un réglage, procédez comme suit :

1. Appuyez sur le bouton-poussoir rotatif **8** pour mettre fin au mode de chauffe/au mode de garde au chaud.

2. Laisser l'appareil se refroidir s'il était préalablement en marche et encore chaud.

3. Tournez d'abord le bouton-poussoir rotatif **8** complètement vers la gauche.
4. Sélectionnez la nouvelle durée de chauffe en tournant le bouton-poussoir rotatif **8** vers la position correspondante.
5. Redémarrez le mode de chauffe en appuyant sur le bouton-poussoir **8** rotatif.

### 6.5 Contrôleur de température

**F**

Pour protéger son système électronique, l'appareil est doté d'un capteur de température. Il interrompt le fonctionnement en cas de température interne trop élevée. Après environ

10 minutes de refroidissement, l'appareil peut être remis en route.

### 6.6 Protection contre la surchauffe

L'appareil est de plus équipé d'un fusible de surtempérature, pour écarter tout risque d'incendie en cas de surchauffe. S'il s'est déclenché, il ne peut être remplacé que par un spécialiste ou le fabricant. Adressez-vous à cet effet au S.A.V. compétent (voir « Contact addresses » de la page 99).

## 7. Nettoyage



**Avertissement !** Pour éviter les risques de chocs électriques, de blessures ou tout autre endommagement :

- Débranchez à chaque fois la fiche secteur avant de nettoyer l'appareil.
- Nettoyez l'appareil une fois refroidi.
- N'immergez jamais la base **1** dans l'eau (voir fig. **E**).

**Attention !** N'utilisez jamais de produits de nettoyage à récurer ni de détergents décapants ou abrasifs. Cela risque d'endommager l'appareil.

### 7.1 Nettoyage de la base

1. Nettoyez la base **1** avec un chiffon humide. Vous pouvez aussi utiliser un peu de liquide vaisselle.
2. Rincez à l'eau claire.

3. Réutilisez l'appareil une fois qu'il est complètement sec.

**Remarque :** si la face intérieure du bol en verre **4** est très sale, vous pouvez aussi nettoyer avec un nettoyant pour vitre ou pour vitrocéramique (nettoyant pour table de cuisson vitrocéramique).

### 7.2 Nettoyage de la bague

Nettoyer la bague à la main **2** dans l'évier.

## 8. Résolution des problèmes

Tous les appareils électriques peuvent présenter des dysfonctionnements. Ceux-ci ne sont toutefois pas forcément dus à un défaut de l'appareil. Veuillez donc vérifier à l'aide de cette liste s'il est possible de résoudre le problème.

Problème	Raison	Solution
L'appareil ne fonctionne pas.	Alimentation en courant non établie.	Vérifiez si la fiche secteur est branchée dans une prise. Vérifiez les fusibles du coffret à fusible du logement.
	Le capteur de température s'est déclenché.	Attendez 10 minutes jusqu'à ce que l'appareil se refroidisse puis réessayez.
	Des interférences électromagnétiques issues du réseau ont provoqué le passage de l'appareil en mode de fonctionnement sûr.	Débranchez la fiche secteur de la prise. Rebranchez la fiche secteur dans la prise et remettez l'appareil en route.
	Le fusible de surtempérature s'est déclenché.	
L'appareil présente des traces d'endommagement (p. ex. des fissures, verre, câble secteur défectueux).	Effet mécanique	Débranchez la fiche secteur de la prise. Contactez le S.A.V. (voir « Contact addresses » de la page 99).
Impossible de bouger le bouton-poussoir rotatif.	Défaut mécanique	
Lampe infrarouge défectueuse	Rupture du filament	

**F**

## 9. Mise au rebut



Le pictogramme avec la poubelle barrée signifie que le produit doit être affecté à une collecte des déchets séparées dans les Etats membres de l'Union européenne. Cette disposition s'applique au produit et à tous les accessoires portant ce pictogramme. Il est interdit de jeter les produits marqués en conséquence dans les

**F**

ordures ménagères normales et imposé de les remettre à un poste de collecte pour le recyclage des appareils électriques et électroniques. Le recyclage aide à réduire la consommation de matières premières et soulage notre environnement. Par conséquent, veuillez absolument respecter les prescriptions en matière d'élimination en vigueur dans votre pays.

## 10. Garantie

Outre les obligations de garantie du vendeur découlant du contrat d'achat, nous garantissons, en tant que fabricant, l'appareil pendant 24 mois à partir de l'achat en cas de maniement correct de l'appareil et de respect du mode d'emploi. La date d'achat et le type d'appareil doivent être justifiés par la facture d'achat.

La présente garantie du fabricant ne restreint pas les droits de l'acheteur prévus par la loi.

Nous nous engageons pendant la garantie à éliminer tous les défauts dus à des erreurs de matériau ou de fabrication. Les pièces d'usure sont exclues de la garantie.

Les légères différences pouvant exister par rapport à la nature prévue du produit, insignifiantes pour la valeur et l'aptitude à l'emploi de l'appareil, ne rentrent pas dans le cadre de la garantie. De la même manière, nous excluons toute garantie en cas de défaut de l'appareil dû au transport et pour lequel nous ne sommes pas responsables, à une mauvaise

utilisation ou à une absence d'entretien ou à l'intervention de personnes que nous n'avons pas autorisées à utiliser l'appareil.

En cas de garantie, nous gardons le choix de décider d'une réparation, d'un remplacement de pièces ou du remplacement de l'appareil. L'exécution des prestations de garantie n'entraîne pas de prolongation de la durée de la garantie ni de recommencement de cette dernière.. La période de garantie pour les pièces de rechange montées prend fin avec la période de garantie de l'appareil complet.

Toute autre revendication, en particulier toute prétention à réparation pour des dommages survenus à l'extérieur de l'appareil, à moins que nous soyons tenus légalement d'une obligation, est exclue.

Nous n'assumons aucune responsabilité pour les coûts et risques de transport.

Si l'appareil est envoyé sans justificatif de la date d'achat, un dossier de réparation sera



ouvert. Une réparation de l'appareil s'effectue uniquement après consultation du client.

Nous vous prions de conserver le numéro d'article et le numéro de lot pour toute réclamation éventuelle.

### 10.1 S.A.V.

Vous trouverez les adresses des S.A.V. au paragraphe « Contact addresses » à la page 99.

N° article : 10.256.355

### 10.2 Fournisseur

Veillez noter que cette adresse **n'est pas une adresse de S.A.V.** Veuillez contacter un S.A.V. indiqué ci-dessus.



MAPA GmbH  
Industriestraße 21-25  
27404 Zeven  
Allemagne  
www.nuk.com

## 11. Déclaration de conformité

L'appareil est conforme à toutes les directives européennes applicables et leurs transpositions nationales. Ces directives sont énumérées dans la déclaration de conformité UE pouvant être obtenue auprès du fabricant. Vous trouverez également la déclaration de conformité sous [www.nuk.com](http://www.nuk.com).

## Índice

<b>1. Descripción del aparato</b> .....	<b>39</b>
1.1 Uso previsto .....	39
1.2 Descripción del funcionamiento .....	39
1.3 Volumen de suministro .....	40
1.4 Señalización en el aparato .....	40
<b>2. Nombre de las piezas y botones de función (Fig. H)</b> .....	<b>40</b>
<b>3. Datos técnicos</b> .....	<b>40</b>
<b>4. Avisos de Seguridad</b> .....	<b>40</b>
4.1 Terminología .....	40
4.2 Indicaciones especiales para este aparato .....	41
4.3 Información general .....	41
4.4 Protección frente a descarga eléctrica .....	42
4.5 Protección frente a escaldaduras y quemaduras .....	42
4.6 Para la seguridad de su bebé .....	43
4.7 Daños materiales .....	43
<b>5. Desembalaje y colocación</b> .....	<b>43</b>
<b>6. Manejo</b> .....	<b>44</b>
6.1 Indicaciones .....	44
6.2 Calentar la comida infantil .....	44
6.3 Desconectar el aparato antes de lo previsto .....	45
6.4 Corregir ajuste .....	45
6.5 Sensor de temperatura .....	46
6.6 Protección contra el sobrecalentamiento .....	46
<b>7. Limpieza</b> .....	<b>46</b>
7.1 Limpiar la base .....	46
7.2 Limpiar la inserción circular .....	46
<b>8. Solución de problemas</b> .....	<b>47</b>
<b>9. Eliminación</b> .....	<b>48</b>
<b>10. Garantía</b> .....	<b>48</b>
10.1 Centro de servicio técnico .....	49
10.2 Proveedor .....	49
<b>11. Declaración de conformidad</b> .....	<b>49</b>

E

## Estimado cliente:

¡Enhorabuena por haber comprado este producto de alta calidad de NUK!

### 1. Descripción del aparato

#### 1.1 Uso previsto

El aparato solo es apropiado para biberones de plástico y de cristal de NUK, así como para tarritos de alimento habituales en el mercado resistentes a la cocción (al menos 100 °C). Para recipientes de otros fabricantes no se asume ninguna garantía de funcionamiento. Los biberones de plástico y de cristal deben ser transparentes. Los fondos o laterales opacos quedan descartados para el uso. Se deben retirar las etiquetas del fondo.

El diámetro máximo para los biberones y los tarritos es de 72 mm.



Los biberones y los tarritos que se utilicen deben ser resistentes a una temperatura **de al menos 100 °C**. El aparato no es adecuado para biberones de polietileno (PE) y bolsas de leche materna.

La leche materna congelada tiene que descongelarse por separado y luego puede calentarse exclusivamente en biberones de plástico o vidrio a temperatura ambiente o temperatura del frigorífico.

El aparato no es apropiado para preparar leche para bebés. Pero sí se puede calentar la leche para bebés preparada.

El calentador para comida infantil de NUK es apto para el uso privado y para utilizarlo en el hogar y en aplicaciones similares, tales como:

- en cocinas para empleados de tiendas, oficinas y otras áreas comerciales;
- en propiedades agrícolas;
- por los clientes de hoteles, moteles y otro tipo de alojamientos;
- en pensiones con desayuno.

El uso comercial, así como el funcionamiento en vehículos en movimiento, por ejemplo en vagones de tren, está prohibido.

Para los grupos diferentes a los mencionados en las "indicaciones de seguridad", NUK recomienda el uso del aparato, tras explicar el funcionamiento, a partir de los 12 años.

#### 1.2 Descripción del funcionamiento

Este calentador para comida infantil funciona con una tecnología patentada. Calienta comida infantil sólida y líquida en biberones de plástico o de cristal mediante luz infrarroja. De este modo se elimina el uso de agua o de otro medio de transmisión de calor.

### 1.3 Volumen de suministro

- 1 calentador para comida infantil Light+, consistente en:
  - 1 base
  - 1 inserción circular
  - 1 pinza para biberones
- 1 instrucciones de uso

### 1.4 Señalización en el aparato

Símbolo	Significado
	El símbolo que aparece al lado <b>3</b> advierte del peligro de tocar superficies calientes.

## 2. Nombre de las piezas y botones de función (Fig. H)

- |  |   |
|--|---|
| <p><b>E</b></p> <p>1 Base</p> <p>2 Inserción circular</p> <p>3 Símbolo de advertencia "Atención, superficies calientes"</p> <p>4 Cubeta de cristal</p> <p>5 Lámpara de infrarrojos</p> | <p>6 Pinza para biberones</p> <p>7 Cable de conexión a la red eléctrica con clavija</p> <p>8 Botón giratorio</p> <p>9 Luz LED, de dos colores</p> |
|--|---|

## 3. Datos técnicos

Alimentación de tensión: 230 V~/50 Hz  
 Potencia: 100 vat.  
 Clase de protección: II  
 Diámetro máx. biberón/tarrito: 72 mm

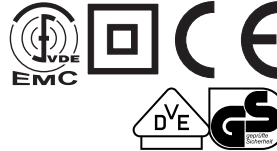

## 4. Avisos de Seguridad

### 4.1 Terminología

En las instrucciones de uso encontrará los siguientes rótulos:



#### ¡Advertencia!

Alto riesgo: no atender la advertencia puede causar daños corporales o mortales.

#### ¡Precaución!

Riesgo medio: no atender la advertencia puede causar daños materiales.

**Nota:**

Riesgo menor: circunstancias que deben atenderse al usar el aparato.

## 4.2 Indicaciones especiales para este aparato



**¡Advertencia!** Tenga en cuenta las siguientes indicaciones a fin de evitar lesiones o daños.

- Este aparato puede ser utilizado por niños a partir de 3 años y por personas con capacidades físicas, sensoriales o mentales reducidas o con falta de experiencia y/o conocimientos si son supervisados o instruidos en lo relativo al uso seguro del aparato y hayan entendido los peligros que ello entraña. Los niños no deben jugar con el aparato.
- La limpieza y el mantenimiento de usuario no deben realizarlos niños, a no ser que tengan 8 años o más y estén supervisados.
- Mantenga alejados del aparato y del cable de conexión a la red eléctrica a los niños menores de 3 años.
- El aparato no se debe utilizar con un reloj programador externo o un sistema de funcionamiento remoto separado, como por ejemplo un enchufe programable.
- Antes de proceder a la limpieza desconecte la clavija de la toma de corriente.
- Antes de la limpieza deje que el aparato se enfríe.

- No sumerja nunca el aparato en agua y no lo llene nunca con agua (ver Fig. **E**).
- No utilice en ningún caso productos de limpieza abrasivos, corrosivos o que rayen. De este modo se podría dañar el aparato.
- No caliente demasiado el alimento para bebés. Por motivos de higiene no se debe sobrepasar una hora.
- **Después del calentamiento:** remueva el contenido del tarrito. Antes de dar de comer a su bebé, compruebe en la parte interior de la muñeca si la temperatura del alimento es adecuada para él. Una temperatura razonable se sitúa en aprox. 37 °C, lo equivalente a la temperatura de su propio cuerpo.
- Durante el calentamiento en el calentador para comida infantil, los tarritos y biberones no deben estar cerrados herméticamente. Se puede originar una presión excesiva (peligro de explosión/daños materiales).

**E**

## 4.3 Información general

- Antes del uso, lea atentamente estas instrucciones de uso. Forman parte del aparato y deben estar disponibles en todo momento.
- Utilice el aparato y sus accesorios únicamente para la finalidad descrita (ver "1.1 Uso previsto" en la página 39).
- No deje nunca el aparato sin vigilancia durante el funcionamiento, para poder

intervenir a tiempo en caso de que se produzcan anomalías en el funcionamiento.

- Después de cada uso desconecte inmediatamente la clavija.

#### 4.4 Protección frente a descarga eléctrica



**¡Advertencia!** Las siguientes indicaciones de seguridad están indicadas frente a una posible descarga eléctrica.

- Compruebe si la tensión de red necesaria coincide con su tensión de red.
- Si el aparato está dañado no se debe utilizar en ningún caso. El aparato solo puede ser reparado por personal técnico cualificado. Para ello diríjase al fabricante.
- En caso de reparaciones solo se deben utilizar piezas que correspondan a los datos originales del aparato.
- En caso de eventuales fallos de funcionamiento, la reparación del aparato debe ser ejecutada únicamente por personal técnico.
- Si el cable de conexión a la red está dañado, deberá ser sustituido por el fabricante, su servicio técnico o una persona cualificada, a fin de prevenir riesgos.
- No toque nunca el aparato, el cable de conexión a la red o la clavija con las manos mojadas.
- Desconecte el cable de conexión a la red tirando siempre de la clavija. Nunca tire del cable de conexión a la red.

**E**

- Preste atención a que el cable de conexión a la red no resulte doblado o aplastado.
- Mantenga el cable de conexión a la red alejado de las superficies calientes (p. ej. placas de cocina).
- Utilice el aparato solamente en espacios interiores secos y sobre una superficie de apoyo seca y plana. Nunca utilice el aparato en espacios húmedos.

#### 4.5 Protección frente a escaldaduras y quemaduras



**¡Advertencia!** Las superficies calientes pueden provocar lesiones. Por tanto, debe tener en cuenta que:

- Durante el funcionamiento no toque nunca el interior del aparato. Espere siempre hasta que la lámpara de control ya no parpadee y, de este modo, indique que el aparato se ha enfriado.
- Recomendamos no mover el aparato mientras esté en funcionamiento. Si, no obstante, esto fuera necesario, en primer lugar retire el biberón / el tarrito. Para ello utilice las pinzas para biberones. Proteja sus manos con guantes de cocina. Mantenga el aparato en posición horizontal con las dos manos.
- Deje siempre que el aparato se enfríe antes de limpiarlo.

#### 4.6 Para la seguridad de su bebé



**¡Advertencia!** Con frecuencia, los niños no son capaces de apreciar el peligro correctamente y esto hace que se lesionen. Por tanto, debe tener en cuenta que:

- Preste mucha atención a que el aparato se encuentre siempre fuera del alcance de los niños, para que no puedan tirar del cable de conexión a la red o jueguen con él.
- Tenga cuidado de que el plástico del envase no represente un peligro mortal para los niños. Los plásticos del envase no son un juguete.

#### 4.7 Daños materiales

**¡Precaución!** A fin de evitar daños materiales, preste atención a las siguientes disposiciones:

- Coloque el aparato sobre una superficie plana, seca y antideslizante para que el aparato no se pueda caer ni resbalar.
- No coloque el aparato sobre una placa de cocina caliente.
- No exponga el aparato a la luz solar directa, dado que la radiación UV y el sobrecalentamiento pueden volver quebradizos los plásticos.
- Coja el aparato siempre por el lateral (ver Fig. F). Si lo agarra por la inserción circular, el aparato podría caerse.



### 5. Desembalaje y colocación

1. Saque del embalaje las diferentes piezas.
2. Compruebe que todas las piezas están completas (ver "1.3 Volumen de suministro" en la página 40) y que no presentan ningún daño.
3. Limpie a fondo al aparato antes del primer uso (ver "7. Limpieza" en la página 46).
4. Coloque la base **1** de forma que no se vuelque sobre una superficie firme, plana, antideslizante y resistente al calor.
5. Coloque la inserción circular **2** en la base **1** (ver Fig. A).  
Preste atención a que la inserción circular **2** esté bien colocada.
6. Gire el botón giratorio **8** completamente hacia la izquierda.
7. Enchufe la clavija en una toma de corriente adecuada (ver "3. Datos técnicos" en la página 40).



**¡Precaución!** No utilice el aparato sin la inserción circular **2**. La cubeta de cristal **4** y los biberones o tarritos pueden estallar si los coloca directamente en la cubeta de cristal **4**.

Ahora el aparato está operativo.

## 6. Manejo

### 6.1 Indicaciones

El correspondiente estado de funcionamiento se indica con la luz LED de dos colores **9**:

	Biberones de plástico y de cristal	Tarritos de alimentos
Duración del calentamiento	2 min - 23 min	5 min - 20 min
Pulsar el botón giratorio	1 vez	2 veces
Color de la luz LED <b>9</b>	azul	naranja
Símbolo al lado del LED		
Indicación de modo de espera	El enchufe está en la toma de corriente, los LED están apagados	
Indicación calentamiento	El LED se ilumina de forma continua	
Indicación mantenimiento del calor	El LED con parpadeo alterno largo-corto (3 s encendido, 0,5 s apagado)	
Indicación fase de enfriamiento	El LED con parpadeo alterno corto-corto (0,5 s encendido, 0,5 s apagado)	

### 6.2 Calentar la comida infantil

1. Gire el botón giratorio **8** completamente hacia la izquierda.
2. Enchufe la clavija en una toma de corriente adecuada (ver "3. Datos técnicos" en la página 40).

**¡Precaución!** No caliente ningún alimento congelado, ya que el biberón o el tarrito pueden estallar. Antes de calentar la comida congelada deje que esta se descongele en la nevera o a temperatura ambiente.

3. Abra el biberón o el tarrito (ver Fig. **B** y **C**).
4. Coloque el tarrito o el biberón en el centro de la inserción circular **2** (ver Fig. **D**).

5. Seleccione con el botón giratorio **8** el tiempo que se tiene que calentar la comida infantil, girándolo hacia la derecha (ver Fig. **G**).
6. Pulse el botón giratorio **8** una vez para calentar biberones de plástico o de cristal. Después se iluminará el LED azul **9**.
7. Pulse el botón giratorio **8** otra vez en el plazo de 2 segundos si quiere calentar tarritos de cristal. Después se iluminará el LED naranja **9**.

Se ilumina la lámpara de infrarrojos **5** y la comida comienza a calentarse.

8. Para finalizar el calentamiento antes de lo previsto, vuelva a pulsar el botón giratorio **8**.



#### Notas:

- Debido a las diferencias de los alimentos y de los recipientes no es posible indicar con exactitud la posición ni el tiempo para calentar los alimentos. Probando encontrará rápidamente el ajuste óptimo.
- En caso de un ajuste excesivo existe el peligro de que el alimento infantil se caliente durante demasiado tiempo. Por eso le recomendamos comenzar a probar con pequeños ajustes en la escala hasta llegar a la temperatura óptima del alimento.

**¡Precaución!** La comida para bebés tiende a rebosar al calentarse. Evite que la comida rebose y se derrame en la cubeta de cristal **4**. Esta se puede dañar. Por eso remueva la comida regularmente dentro del tarrito.

9. Sujete el tarrito con las pinzas para biberones **6** para no quemarse con las superficies calientes.

10. Remueva la comida regularmente.

Una vez transcurrido el tiempo de calentamiento ajustado, el aparato conmuta automáticamente al funcionamiento de mantenimiento de calor durante 20 minutos.

11. Pulse el botón giratorio **8** para finalizar el funcionamiento de mantenimiento de calor.

12. Gire el botón giratorio **8** completamente hacia la izquierda.

13. Retire el biberón o el tarrito. Para ello utilice las pinzas para biberones **6** para no quemarse con las superficies calientes.

Si no finaliza manualmente el funcionamiento de mantenimiento de calor, el aparato conmuta en primer lugar a la fase de enfriamiento para, después, pasar al modo de espera.

### 6.3 Desconectar el aparato antes de lo previsto

Puede finalizar en todo momento el funcionamiento del calentamiento o del mantenimiento de calor, pulsando el botón giratorio **8** hasta que la lámpara de infrarrojos **5** se apaga.

### 6.4 Corregir ajuste

En cuanto está en funcionamiento la fase de calentamiento, si se gira el botón giratorio **8** ya no tiene ningún efecto en el tiempo de calentamiento.

Para corregir un ajuste, proceda de la siguiente manera:

1. Pulse el botón giratorio **8** para finalizar el funcionamiento del calentamiento y del mantenimiento de calor.
2. Deje que el aparato se enfríe en caso de que antes estuviera funcionando y aún siguiera caliente.
3. En primer lugar gire el botón giratorio **8** completamente hacia la izquierda.
4. Seleccione el tiempo de calentamiento nuevo, girando el botón giratorio **8** a la posición correspondiente.
5. Vuelva a iniciar el funcionamiento de calentamiento pulsando del botón giratorio **8**.

## 6.5 Sensor de temperatura

Para proteger el sistema electrónico, el aparato está equipado con un sensor de temperatura. Interrumpe el funcionamiento si la temperatura interna es demasiado elevada. Después de un enfriamiento de aprox. 10 minutos, el aparato se puede volver a encender.

## 6.6 Protección contra el sobrecalentamiento

Asimismo, el aparato cuenta con un seguro de sobretensión para descartar un peligro de incendio en caso de sobrecalentamiento. Este solo puede sustituirlo un técnico o el fabricante en caso de que se haya disparado. Para ello diríjase a la correspondiente dirección del distribuidor (ver "Contact addresses" en la página 99).

## 7. Limpieza

**E**



**¡Advertencia!** A fin de evitar el peligro de una descarga eléctrica, una lesión o daños:

- Antes de proceder a la limpieza desconecte la clavija de la toma de corriente.
- Antes de la limpieza deje que el aparato se enfríe.
- Nunca sumerja la base **1** en agua (ver Fig. **E**).

**¡Precaución!** No utilice en ningún caso productos de limpieza abrasivos, corrosivos o que rayen. De este modo se podría dañar el aparato.

### 7.1 Limpiar la base

1. Limpie la base **1** con un paño húmedo. También puede utilizar un poco de detergente.
2. Aclare con agua limpia.

3. No vuelva a utilizar el aparato hasta que esté completamente seco.

**Aviso:** si está muy sucia, la parte interior de la cubeta de cristal **4** también puede limpiarla con limpiacristales o un jabón para vitrocerámica.

### 7.2 Limpiar la inserción circular

Limpie la inserción circular **2** a mano en el fregadero.

## 8. Solución de problemas

En todos los aparatos eléctricos pueden producirse averías. En este caso no tiene por qué tratarse de un defecto del aparato. Por eso compruebe con la lista si la avería se puede solucionar.

Problema	Motivo	Ayuda
El aparato no funciona.	No hay alimentación eléctrica.	Controle si la clavija está introducida en la toma de corriente. Comprobar el fusible en la caja de fusibles de la vivienda.
	El sensor de temperatura se ha activado.	Espere 10 minutos hasta que el aparato se haya enfriado e inténtelo de nuevo.
	Una avería electromagnética de la red ha provocado que el aparato se haya puesto en estado seguro.	Saque la clavija de la toma de corriente. Vuelva a introducir la clavija en la toma de corriente y vuelva a encender el aparato.
	El seguro de sobretensión se ha activado.	Saque la clavija de la toma de corriente. Póngase en contacto con la dirección del distribuidor (ver "Contact addresses" en la página 99).
El aparato presenta daños (p. ej. fisuras, cristal, cable de red defectuoso).	Efecto mecánico	
El botón giratorio no se puede mover.	Error en el mecanismo	
La lámpara de infrarrojos está defectuosa	Rotura de espiral	

**E**

## 9. Eliminación



El símbolo del cubo de basura tachado sobre ruedas significa que el producto, en la Unión Europea, tiene que ser entregado en un puesto colector de basura separada. Esta regla se aplica a este producto y a todos los accesorios marcados con este

símbolo. Los productos marcados no pueden ser desabastecidos por la basura casera normal, sino tienen que ser entregados en un puesto de recepción para el reciclaje de aparatos eléctricos y electrónicos. El reciclaje ayuda a reducir el consumo de materias primas y a aliviar el medio ambiente. Para ello tenga en cuenta sin falta la normativa sobre residuos de su país.

## 10. Garantía

**E** Además de las obligaciones de garantía del vendedor en el contrato de compraventa, nosotros, como fabricantes, ofrecemos 24 meses de garantía a partir del día de su compra si el aparato se manipula adecuadamente según las instrucciones de uso. La fecha de compra y el tipo de aparato se deben justificar con un recibo.

Los derechos legales del comprador no se ven limitados por esta garantía del fabricante.

Nos comprometemos, dentro del período de garantía, a reparar todos los defectos relacionados con el material o la fabricación. Las piezas de desgaste quedan excluidas de la garantía.

Las anomalías insignificantes de la calidad prevista que no son relevantes para el valor y la aptitud para el uso del aparato no están incluidas en las obligaciones de garantía. Asimismo, no se puede asumir la garantía si los defectos del aparato se deben a daños de transporte que no dependen de nosotros, a un uso erróneo o a la falta de cuidados o cuando en

el aparato se han realizado intervenciones a cargo de personas que no han sido autorizadas por nosotros.

La prestación de garantía será a nuestra discreción, ya sea mediante reparación, cambio de piezas o mediante la sustitución del aparato. La prestación de garantía no tiene como efecto ni una prolongación ni un nuevo comienzo del período de garantía. El período de garantía de las piezas de recambio instaladas termina con el período de garantía del aparato como tal.

Quedan excluidos los derechos a reclamaciones posteriores, especialmente por daños y perjuicios que hayan aparecido desvinculados del aparato en sí, siempre y cuando no se establezca judicialmente ninguna responsabilidad.

No nos hacemos cargo ni de los gastos ni de los riesgos de transporte.

El envío de un aparato sin comprobante de la fecha de compra será considerado como una reparación. La reparación de un aparato solo se efectúa tras consultar con el cliente.

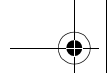

Para cualquier reclamación le rogamos conserve el número de artículo y el número de lote.

### 10.1 Centro de servicio técnico

Las direcciones del distribuidor se encuentran en "Contact addresses" en la página 99.

Núm. artículo: 10.256.355

### 10.2 Proveedor

Tenga en cuenta que esta dirección **no es una dirección de servicio técnico**. Póngase en contacto con un centro de servicio técnico indicado arriba.

MAPA GmbH  
Industriestraße 21-25  
27404 Zeven  
Alemania  
[www.nuk.com](http://www.nuk.com)

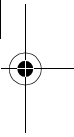
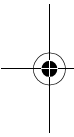

## 11. Declaración de conformidad

El aparato cumple todas las directivas europeas aplicables, así como sus aplicaciones nacionales. Estas se pueden ver en la Declaración de conformidad de la UE, que se puede solicitar al fabricante. Encontrará la Declaración de conformidad en [www.nuk.de](http://www.nuk.de).

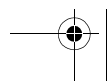
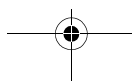

## Índice

<b>1. Descrição do aparelho</b> .....	<b>51</b>
1.1 Campo de aplicação .....	51
1.2 Descrição do funcionamento .....	51
1.3 Composição do aparelho .....	52
1.4 Símbolos no aparelho .....	52
<b>2. Denominação das peças e elementos funcionais (figura H).</b> .....	<b>52</b>
<b>3. Dados técnicos</b> .....	<b>52</b>
<b>4. Indicações de segurança</b> .....	<b>52</b>
4.1 Explicação de termos .....	52
4.2 Indicações especiais para este aparelho .....	53
4.3 Indicações gerais .....	53
4.4 Proteção contra choque elétrico .....	54
4.5 Proteção contra queimaduras e escaldões .....	54
4.6 Para a segurança do seu filho .....	55
4.7 Danos materiais .....	55
<b>5. Desembalar e montar o aparelho</b> .....	<b>55</b>
<b>6. Funcionamento</b> .....	<b>56</b>
6.1 Indicadores .....	56
6.2 Aquecer comida para bebé .....	56
6.3 Desligar o aparelho antecipadamente .....	57
6.4 Corrigir o tempo de aquecimento .....	57
6.5 Controlador de temperatura .....	58
6.6 Proteção contra sobreaquecimento .....	58
<b>7. Limpeza</b> .....	<b>58</b>
7.1 Limpar a base .....	58
7.2 Limpar o adaptador anelar .....	58
<b>8. Apoio em caso de problemas</b> .....	<b>59</b>
<b>9. Eliminação</b> .....	<b>60</b>
<b>10. Garantia</b> .....	<b>60</b>
10.1 Centro de assistência técnica .....	61
10.2 Fornecedor .....	61
<b>11. Declaração de conformidade</b> .....	<b>61</b>

P

## Estimado(a) cliente,

Muitos parabéns pela aquisição deste produto de alta qualidade da NUK!

### 1. Descrição do aparelho

#### 1.1 Campo de aplicação

Este aparelho é indicado apenas para biberões de vidro e plástico NUK, bem como para boiões de comida convencionais, de vidro, resistentes à ebulição (mín. 100°C). Não assumimos qualquer garantia pelos recipientes de outros fabricantes. Os biberões de vidro e plástico têm de ser transparentes. Fundos ou paredes não transparentes não podem ser utilizados. As etiquetas no fundo têm de ser removidas.

O diâmetro máximo para biberões e boiões é de 72 mm.



Os biberões e os boiões utilizados têm de ser resistentes a temperaturas de **pelo menos 100°C**. O aparelho não é, por isso, adequado para biberões de polietileno (PE) e para sacos para leite materno.

O leite materno congelado tem de ser descongelado separadamente e pode ser aquecido em biberões de vidro ou plástico depois de atingir a temperatura ambiente ou de frigorífico.

O aparelho não é apropriado para a preparação de leite para bebé. Leite para bebé já preparado pode, no entanto, ser aquecido.

O aquecedor de comida para bebé NUK destina-se ao uso privado, bem como à

utilização doméstica e outras utilizações similares, como por exemplo:

- em cozinhas para colaboradores de lojas, escritórios e outras áreas comerciais;
- em propriedades agrícolas;
- por clientes de hotéis, motéis e outros estabelecimentos de alojamento;
- em estabelecimentos de alojamento e pequeno-almoço.

O aparelho não se destina a utilização para fins comerciais nem deverá ser utilizado em veículos em movimento, como por exemplo, em carruagens de comboio.

No entanto, apesar da faixa etária recomendada nas "Instruções de segurança", a NUK aconselha a utilização deste aparelho, após devida instrução, apenas a partir dos 12 anos de idade.

#### 1.2 Descrição do funcionamento

Este aquecedor de comida para bebé funciona com uma tecnologia patenteada. Aquece comida para bebé sólida e líquida em biberões / boiões de vidro ou plástico através de infravermelhos. Deixa assim de ser necessária a utilização de água ou de outro meio de transmissão de calor.

### 1.3 Composição do aparelho

- 1 aquecedor de comida para bebé Light<sup>+</sup>, composto por:
  - 1 base
  - 1 adaptador anelar
  - 1 pinça
- 1 manual de instruções

### 1.4 Símbolos no aparelho

Símbolo	Significado
	○ símbolo <b>3</b> ao lado alerta para o contacto com superfícies quentes.

## 2. Denominação das peças e elementos funcionais (figura H)

- |   |   |
|---|---|
| 1 Base  | 5 Lâmpada de infravermelhos                     |
| 2 Adaptador anelar                                | 6 Pinça   |
| 3 Símbolo de aviso "Atenção, superfícies quentes" | 7 Cabo de ligação à corrente elétrica com ficha |
| 4 Recipiente de vidro                             | 8 Botão giratório                               |
|   | 9 Luz LED, bicolor                              |

## 3. Dados técnicos

**P**

Alimentação de tensão: 230 V~/50 Hz  
 Potência: 100 Watt  
 Classe de proteção: II  
 Diâmetro máx. dos boiões/biberões: 72 mm

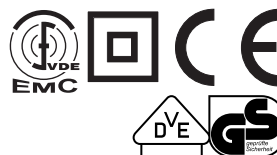

## 4. Indicações de segurança

### 4.1 Explicação de termos

Encontrará os seguintes sinais de advertência neste manual de instruções:



#### Aviso!

Risco elevado: ignorar este aviso pode constituir perigo para a integridade física e para a vida.

#### Cuidado!

Risco mediano: ignorar este aviso pode provocar danos materiais.



**Nota:**

Risco reduzido: factos a ter em atenção durante o manuseamento do aparelho.

## 4.2 Indicações especiais para este aparelho



**Aviso!** Tenha em atenção as seguintes indicações para evitar ferimentos, ou danos no aparelho.

- Este aparelho pode ser utilizado por crianças a partir dos 3 anos de idade e por pessoas com capacidades físicas, sensoriais ou mentais reduzidas, ou sem experiência e/ou conhecimento, se forem supervisionadas ou instruídas acerca da utilização segura do aparelho e tiverem compreendido os perigos daí resultantes. As crianças não podem brincar com o aparelho.
- A limpeza e a manutenção pelo utilizador não podem ser realizadas por crianças, a não ser que tenham mais de 8 anos e sejam supervisionadas.
- Mantenha o aparelho e o cabo de ligação à corrente elétrica fora do alcance de crianças com menos de 3 anos.
- O aparelho não pode ser utilizado com um temporizador externo ou um sistema de controlo remoto, como por exemplo uma tomada com controlo remoto.
- Antes de cada limpeza, retire a ficha da tomada.

- Deixe o aparelho arrefecer antes de proceder à limpeza.
- Nunca mergulhe o aparelho em água nem o encha com água (ver fig. E).
- Nunca utilize detergentes abrasivos, corrosivos ou agressivos. O aparelho pode ficar danificado.
- Não aqueça a comida para bebé durante demasiado tempo. Por questões de higiene não deve exceder-se uma hora.
- **Após o aquecimento:** Mexa o conteúdo do bocião. Antes de alimentar o seu bebé, verifique no lado de dentro do seu pulso se a temperatura da comida é segura para o seu bebé. A temperatura razoável é de cerca de 37°C, semelhante à sua própria temperatura corporal.
- Durante o aquecimento no aquecedor de comida para bebé, os biberões ou os bociões não podem estar completamente fechados, caso contrário pode ocorrer sobrepressão (perigo de explosão/danos materiais).

## 4.3 Indicações gerais

- Antes da utilização, leia atentamente este manual de instruções. O manual é parte integrante do aparelho e tem de estar sempre disponível.
- Utilize o aparelho e os acessórios apenas para o fim aqui descrito (ver "1.1 Campo de aplicação" na página 51).

- Nunca deixe o aparelho a funcionar sem vigilância, de modo a poder intervir atempadamente em caso de falhas de funcionamento.
- Após cada utilização, retire imediatamente a ficha da tomada.

#### 4.4 Proteção contra choque elétrico



**Aviso!** As seguintes instruções de segurança visam protegê-lo de um choque elétrico.

- Verifique, antes de proceder à primeira utilização, que a tensão da sua instalação elétrica é compatível com o aparelho.
- Se o aparelho estiver danificado não pode ser utilizado em circunstância alguma. Mandê reparar o aparelho apenas por um técnico qualificado. Para isso, contacte o fabricante.
- Nas reparações só podem ser utilizadas peças que correspondam aos dados originais do aparelho.
- Em caso de eventuais falhas de funcionamento, a reparação do aparelho só pode ser efetuada por técnicos autorizados.
- Se o cabo de ligação à corrente elétrica estiver danificado, deve de ser substituído pelo fabricante, pelo respetivo serviço de assistência técnica ou por uma pessoa com qualificações semelhantes, a fim de evitar perigos.
- Nunca toque no aparelho, no cabo de ligação à corrente elétrica ou na ficha com as mãos húmidas.

**P**

- Retire o cabo de ligação à corrente elétrica sempre pela ficha. Nunca puxe pelo cabo.
- Certifique-se de que o cabo de ligação à corrente elétrica nunca é dobrado ou entalado.
- Mantenha o cabo de ligação à corrente elétrica afastado de superfícies quentes (p. ex. placa de fogão).
- Utilize o aparelho apenas em espaços interiores secos e sobre uma superfície plana e seca. Nunca utilize o aparelho em espaços húmidos.

#### 4.5 Proteção contra queimaduras e escaldões



**Aviso!** Superfícies quentes podem provocar ferimentos. Por esse motivo, respeite o seguinte:

- Nunca toque no interior do aparelho em funcionamento. Espere sempre até que a luz de controlo deixe de piscar, indicando assim que o aparelho está frio.
- Recomendamos que não movimente o aparelho em funcionamento. Se no entanto isso for necessário, retire primeiro o biberão / boião, utilizando a pinça. Proteja as mãos com luvas de cozinha. Agarre no aparelho com as duas mãos, mantendo-o na horizontal.
- Deixe sempre o aparelho arrefecer antes de o limpar.

#### 4.6 Para a segurança do seu filho



**Aviso!** A maior parte das vezes, as crianças não conseguem avaliar os perigos corretamente podendo, por isso, sofrer ferimentos. Por esse motivo, respeite o seguinte:

- Tenha especial atenção para que o aparelho se mantenha sempre fora do alcance das crianças, de modo a que não o possam puxar pelo cabo de ligação à corrente elétrica nem brincar com ele.
- Tenha em atenção que a película da embalagem pode ser fatal para as crianças. As películas da embalagem não são brinquedos.

#### 4.7 Danos materiais

**Cuidado!** Para evitar danos materiais, tenha em atenção o seguinte:

- Coloque o aparelho apenas sobre uma superfície plana, seca e antiderrapante, para que o aparelho não possa cair nem escorregar.
- Não coloque o aparelho sobre uma placa de fogão quente.
- Não exponha o aparelho à luz solar direta, uma vez que os raios UV e o sobreaquecimento podem fazer com que os plásticos fiquem quebradiços.
- Pegue no aparelho sempre lateralmente (ver fig. F). Se o segurar pelo adaptador anelar, o aparelho pode cair.

### 5. Desembalar e montar o aparelho

1. Retire os componentes individuais da embalagem.
2. Verifique se os componentes individuais estão completos (ver "1.3 Composição do aparelho" na página 52) e não apresentam danos.
3. Limpe bem o aparelho antes da primeira utilização (ver "7. Limpeza" na página 58).
4. Coloque a base **1** sobre uma superfície estável, plana, antiderrapante, resistente ao calor, protegida contra queda.

**Cuidado!** Não utilize o aparelho sem o adaptador anelar **2**. O recipiente de vidro **4**, bem como biberões ou boiões, poderão rebentar se

os colocar diretamente sobre o recipiente de vidro **4**.

5. Coloque o adaptador anelar **2** na base **1** (fig. A).

Certifique-se de que o adaptador anelar **2** está corretamente posicionado.

6. Rode o botão giratório **8** completamente para a esquerda.
7. Insira a ficha numa tomada adequada (ver "3. Dados técnicos" na página 52).



O aparelho está agora operacional.

P

## 6. Funcionamento

### 6.1 Indicadores

O estado de funcionamento é exibido através da respetiva luz LED bicolor **9**:

	<b>Biberões de vidro e plástico</b>	<b>Boiões de comida</b>
Tempo de aquecimento	2 min. - 23 min.	5 min. - 20 min.
Premir o botão giratório	1 vez	2 vezes
Cor da luz LED <b>9</b>	azul	cor-de-laranja
Símbolo ao lado do LED		
Indicação de modo standby	A ficha está na tomada, os LEDs estão desligados	
Indicação de modo de aquecimento	O LED está aceso permanentemente	
Indicação de modo de manutenção da temperatura	O LED pisca longo-curto (3 seg. ligado, 0,5 seg. desligado)	
Indicação de fase de arrefecimento	O LED pisca curto-curto (0,5 seg. ligado, 0,5 seg. desligado)	

**P**

### 6.2 Aquecer comida para bebé

1. Rode o botão giratório **8** completamente para a esquerda.
  2. Insira a ficha numa tomada adequada (ver "3. Dados técnicos" na página 52).
- Cuidado!** Não aqueça comida congelada, pois o boião ou o biberão podem rebentar. Antes de aquecer, deixe a comida congelada descongelar no frigorífico ou à temperatura ambiente.
3. Abra o boião ou o biberão (fig. **B** e **C**).
  4. Coloque o boião ou o biberão no centro do adaptador anelar **2** (ver fig. **D**).

5. Seleccione o tempo de aquecimento da comida para bebé rodando o botão giratório **8** para a direita (ver fig. **G**).
  6. Prima o botão giratório **8** uma vez para aquecer biberões de vidro ou plástico. O LED azul **9** acende.
  7. Prima o botão giratório **8** novamente no espaço de 2 segundos caso esteja a aquecer boiões de comida. O LED cor-de-laranja **9** acende-se.
- A lâmpada de infravermelhos **5** acende e o aquecimento da comida começa.

8. Para terminar o aquecimento antecipadamente, prima o botão giratório **8** novamente.

**Notas:**

- Devido à diversidade de comidas e de recipientes, não é possível uma indicação precisa do tempo e da posição para o aquecimento. Descobrirá rapidamente o ajuste ideal com apenas algumas tentativas.
- A seleção de um tempo de aquecimento demasiado longo pode levar ao sobreaquecimento da comida para bebé. Por isso, recomendamos que comece por pequenos ajustes da escala até alcançar a temperatura ideal para a comida.

**Cuidado!** Os alimentos em bociões de vidro têm a tendência para transbordar durante o aquecimento. Evite o derrame de comida para o recipiente de vidro **4**; este pode ficar danificado. Por isso, mexa a comida em bociões com alguma regularidade.

9. Segure firmemente o bocião com a pinça **6** para não se queimar na superfície quente.

10. Mexa a comida regularmente.

Decorrido o tempo de aquecimento definido, o aparelho passa automaticamente para o modo de manutenção da temperatura durante 20 minutos.

11. Prima o botão giratório **8** para terminar o modo de manutenção da temperatura.

12. Rode o botão giratório **8** completamente para a esquerda.

13. Retire o biberão ou o bocião. Utilize a pinça **6** para não se queimar nas superfícies quentes.

Se não terminar o modo de manutenção da temperatura manualmente, o aparelho passa primeiro para a fase de arrefecimento e depois para o modo standby (estado de espera).

### 6.3 Desligar o aparelho antecipadamente

O modo de aquecimento e de manutenção da temperatura podem ser interrompidos a qualquer momento, premindo o botão giratório **8** até que a lâmpada de infravermelhos **5** se apague.

### 6.4 Corrigir o tempo de aquecimento

Assim que a fase de aquecimento estiver a decorrer, rodar o botão giratório **8** já não tem qualquer efeito sobre o tempo de aquecimento. Para corrigir o tempo de aquecimento proceda da seguinte forma:

1. Prima o botão giratório **8** para terminar o modo de aquecimento / manutenção da temperatura.
2. Deixe o aparelho arrefecer caso tenha estado em funcionamento anteriormente e ainda esteja quente.
3. Rode o botão giratório **8** completamente para a esquerda.
4. Selecione o novo tempo de aquecimento, rodando o botão giratório **8** para a posição adequada.

5. Reinicie o modo de aquecimento premindo o botão giratório **8**.

### 6.5 Controlador de temperatura

Para proteger a eletrônica, o aparelho está equipado com um sensor de temperatura, e interrompe o funcionamento caso a temperatura interior seja muito elevada. O aparelho pode ser ligado novamente após cerca de 10 minutos.

### 6.6 Proteção contra sobreaquecimento

Adicionalmente, o aparelho dispõe de uma proteção contra temperatura excessiva de modo a excluir o perigo de incêndio em caso de sobreaquecimento. Se esta disparar, só pode ser substituída por um técnico ou pelo fabricante. Para isso, contacte a assistência técnica através do respetivo endereço (ver "Contact addresses", na página 99).

## 7. Limpeza



**Aviso!** Para evitar o perigo de um choque elétrico, de ferimentos ou de danos:

- Antes de cada limpeza, retire a ficha da tomada.
- Deixe o aparelho arrefecer antes de proceder à limpeza.
- Nunca mergulhe a base **1** em água (ver fig. **E**).

**Cuidado!** Nunca utilize detergentes abrasivos, corrosivos ou agressivos. O aparelho pode ficar danificado.

### 7.1 Limpar a base

1. Limpe a base **1** com um pano húmido. Também pode usar um pouco de detergente.
2. Lave depois com água limpa.
3. Volte a colocar o aparelho em funcionamento apenas quando este estiver completamente seco.

**Nota:** O interior do recipiente de vidro **4** também pode ser limpo com produto de limpeza para vidros ou vitrocerâmica (produto de limpeza para placas de vitrocerâmica) em caso de maior sujidade.

### 7.2 Limpar o adaptador anelar

Limpe o adaptador anelar **2** à mão no lava-loiça.

**P**

## 8. Apoio em caso de problemas

Em todos os aparelhos elétricos é possível que surjam avarias. Contudo, não tem obrigatoriamente de se tratar de um defeito no aparelho. Por isso, verifique com base nesta lista se a avaria pode ser eliminada.

Problema	Causa	Solução
O aparelho não funciona.	Não há alimentação de corrente.	Verifique se a ficha está inserida na tomada. Verifique o fusível no quadro de fusíveis da casa.
	O sensor de temperatura disparou.	Espere 10 minutos até que o aparelho arrefeça, e tente novamente.
	Uma falha electromagnética da rede colocou o aparelho no estado de segurança.	Desligue a ficha da tomada. Insira a ficha novamente na tomada e volte a ligar o aparelho.
	A proteção contra temperatura excessiva disparou.	Desligue a ficha da tomada. Contacte a assistência técnica através do endereço (ver "Contact addresses", na página 99).
O aparelho apresenta danos (por ex., fissuras, vidro ou cabo de ligação à corrente elétrica danificado).	Ação mecânica	
O botão giratório não se move.	Falha na mecânica	
Lâmpada de infravermelhos danificada	Rutura do filamento	

## 9. Eliminação



O símbolo do contêiner do lixo com rodas, barrado por uma cruz, significa que, na União Europeia, o produto deve ser deixado numa recolha de lixo seletiva. Isto é válido para o produto e para todos os acessórios com este símbolo. Os produtos assinalados não podem

ser eliminados com o lixo doméstico normal, devendo ser entregues num ponto de recolha para reciclagem de aparelhos elétricos e eletrónicos. A reciclagem ajuda a reduzir a utilização de matérias-primas e a preservar o ambiente. Respeite impreterivelmente os regulamentos sobre eliminação vigentes no seu país.

## 10. Garantia

Para além das obrigações de garantia do vendedor constantes do contrato de compra e venda, o aparelho dispõe ainda de uma garantia do fabricante de 24 meses a partir da data da aquisição do aparelho, se este for utilizado devidamente e em conformidade com o manual de instruções. A data de aquisição e o tipo de aparelho têm de ser comprovados através de um recibo de compra.

**P**

Os direitos legais do comprador não são limitados por esta garantia do fabricante.

Comprometemo-nos a eliminar, dentro do período de garantia, todas as falhas associadas a defeitos de fabrico ou do material. As peças desgastadas não são abrangidas pela garantia.

A garantia não cobre desvios menores na composição do produto que não alteram a funcionalidade deste e tão pouco o desvalorizam. Da mesma forma, não prestamos qualquer garantia se as falhas no aparelho resultarem de danos de transporte pelos quais não somos responsáveis, de uma utilização incorrecta ou de um cuidado insuficiente, ou se

o aparelho for submetido a intervenções por pessoas não autorizadas por nós para esse fim.

A forma de prestação de garantia fica ao nosso critério, podendo optar-se pela reparação, substituição de peças ou substituição do aparelho. A realização de prestações de garantia não prolonga nem reinicia o período de garantia. O prazo de garantia para peças sobressalentes montadas termina juntamente com o prazo de garantia para todo o aparelho.

Excluem-se quaisquer direitos que possam vir a ser reivindicados para além do âmbito de vigência de garantia, em particular toda e qualquer indemnização de danos causados fora do aparelho, se da lei não resultar obrigatoriamente responsabilidade maior.

Não assumimos a responsabilidade por custos e riscos de transporte.

O envio de um aparelho sem comprovativo da data de aquisição será tratado como um caso de reparação. A reparação do aparelho só é realizada depois de se consultar o cliente.



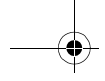

Para o caso de reclamação, pedimos-lhe que guarde a referência e o número LOT.

### 10.1 Centro de assistência técnica

Os endereços da assistência técnica encontram-se em "Contact addresses", na página 99.

Ref.<sup>a</sup>: 10.256.355

### 10.2 Fornecedor

Tenha em atenção que este endereço **não é um endereço de assistência técnica**. Contacte um dos centros de assistência técnica acima mencionados.

MAPA GmbH  
Industriestraße 21-25  
27404 Zeven  
Alemanha  
[www.nuk.com](http://www.nuk.com)

## 11. Declaração de conformidade

O aparelho está em conformidade com todas as diretivas europeias aplicáveis e as respetivas aplicações nacionais. Estas podem ser consultadas na declaração de conformidade UE, que pode ser solicitada ao fabricante. Encontra a declaração de conformidade em [www.nuk.com](http://www.nuk.com).

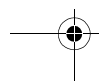
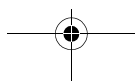
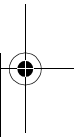
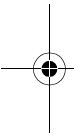

## Indice

<b>1. Descrizione dell'apparecchio</b> .....	<b>63</b>
1.1 Destinazione d'uso .....	63
1.2 Descrizione del funzionamento .....	63
1.3 Materiale in dotazione .....	64
1.4 Simboli presenti sull'apparecchio .....	64
<b>2. Denominazione dei componenti e degli elementi funzionali (FiguraH)</b> ...	<b>64</b>
<b>3. Dati tecnici</b> .....	<b>64</b>
<b>4. Indicazioni di sicurezza</b> .....	<b>64</b>
4.1 Spiegazione dei termini .....	64
4.2 Avvertenze particolari sull'apparecchio .....	65
4.3 Avvertenze generali .....	65
4.4 Protezione contro le scosse elettriche .....	66
4.5 Protezione da bruciate e ustioni .....	66
4.6 Per la sicurezza del vostro bambino .....	66
4.7 Danni ai materiali .....	67
<b>5. Disimballaggio e installazione</b> .....	<b>67</b>
<b>6. Uso</b> .....	<b>68</b>
6.1 Modalità .....	68
6.2 Riscaldamento degli alimenti per neonati .....	68
6.3 Spegnimento anticipato dell'apparecchio .....	69
6.4 Correzione della regolazione .....	69
6.5 Sensore della temperatura .....	70
6.6 Protezione contro il surriscaldamento .....	70
<b>7. Pulizia</b> .....	<b>70</b>
7.1 Pulizia della base .....	70
7.2 Pulizia del cestello .....	70
<b>8. Risoluzione dei problemi</b> .....	<b>71</b>
<b>9. Smaltimento</b> .....	<b>72</b>
<b>10. Garanzia</b> .....	<b>72</b>
10.1 Centro assistenza .....	73
10.2 Fornitore .....	73
<b>11. Dichiarazione di conformità</b> .....	<b>73</b>

## Gentili clienti,

le nostre congratulazioni per aver scelto questo pregiato prodotto della NUK!

### 1. Descrizione dell'apparecchio

#### 1.1 Destinazione d'uso

L'apparecchio serve a riscaldare i biberon di plastica e vetro NUK, oppure i vasetti per alimenti sterilizzabili (min. 100°C). Il funzionamento con contenitori di altri produttori non è garantito. I biberon di plastica e vetro devono essere trasparenti. Non è possibile utilizzare biberon con fondo o pareti laterali opachi. Rimuovere le etichette sul fondo.

Il diametro massimo dei biberon e vasetti è di 72mm.

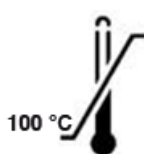

I biberon e i vasetti utilizzati devono essere resistenti al calore fino a **100 °C**. L'apparecchio non è indicato per i biberon in polietilene (PE) e i sacchetti per latte materno.

Il latte materno congelato va scongelato a parte. Potrà successivamente essere riscaldato solo con un biberon di plastica o vetro, dopo che avrà raggiunto la temperatura ambiente o frigo.

L'apparecchio non è idoneo alla preparazione del latte per neonati. Può però servire a riscaldare il latte per neonati già pronto.

Lo scaldabiberon NUK è destinato all'uso privato in ambito domestico e in situazioni simili, come ad esempio:

- cucine riservate ai collaboratori di negozi, uffici e altri esercizi commerciali;
- proprietà agricole;
- ospiti di hotel, motel e altre strutture residenziali;
- pensioni bed & breakfast .

È da escludersi l'impiego professionale nonché all'interno di mezzi in movimento, p.es. vagoni ferroviari.

Oltre alle categorie menzionate nelle "Avvertenze di sicurezza", NUK consiglia l'utilizzo dell'apparecchio a persone debitamente addestrate e di età non inferiore ai 12 anni.

#### 1.2 Descrizione del funzionamento

Lo scaldabiberon/scaldapappa funziona secondo una tecnologia brevettata. Essa consiste nel riscaldare gli alimenti per neonati in biberon di plastica o vetro, o anche in vasetti, tramite la luce ad infrarossi. In tal modo si può fare a meno dell'acqua o di altri liquidi termoconvettori.

### 1.3 Materiale in dotazione

- 1 scaldabiberon/scaldappa Light<sup>+</sup>, composto da:
  - 1 base
  - 1 cestello
  - 1 pinza per biberon
- 1 manuale d'uso

### 1.4 Simboli presenti sull'apparecchio

Simbolo	Significato
	Il simbolo a fianco <b>3</b> avvisa di non toccare le superfici calde.

## 2. Denominazione dei componenti e degli elementi funzionali

(FiguraH)

- |   |                                |
|---|--------------------------------|
| 1 Base  | 5 Lampada a infrarossi         |
| 2 Cestello  | 6 Pinza per biberon            |
| 3 Simbolo di avvertimento "Attenzione, superfici calde" | 7 Cavo e spina di collegamento |
| 4 Vetro   | 8 Manopola                     |
|   | 9 Luce LED, due colori         |

## 3. Dati tecnici

Tensione di alimentazione: 230 V~/50 Hz  
 Potenza: 100 Watt  
 Classe isolamento: II.  
 Diametro massimo biberon/vasetti: 72 mm

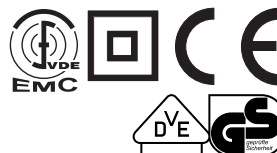

## 4. Indicazioni di sicurezza

### 4.1 Spiegazione dei termini

Nelle presenti istruzioni per l'uso vengono utilizzati i seguenti termini di segnalazione:



#### Avvertenza!

Pericolo elevato: la mancata osservanza dell'avvertenza può determinare lesioni fisiche e mortali.

#### Attenzione!

Pericolo medio: la mancata osservanza dell'avvertenza può causare danni materiali.

#### Nota:

Pericolo ridotto: circostanze che devono essere osservate nell'utilizzo dell'apparecchio.

## 4.2 Avvertenze particolari sull'apparecchio



**Attenzione!** Rispettare le seguenti avvertenze per evitare lesioni e danni.

- Questo apparecchio non è destinato all'utilizzo da parte di bambini di età inferiore ai 3 anni e di persone con ridotte capacità fisiche, sensoriali o mentali oppure che manchino della necessaria esperienza e/o competenza, salvo che queste persone vengano sorvegliate da altre persone responsabili per la loro sicurezza o che ricevano precise istruzioni sul funzionamento dell'apparecchio stesso. I bambini non devono giocare con l'apparecchio.
- La pulizia e la manutenzione non devono essere effettuate da bambini di età inferiore ai 8 anni e non sorvegliati.
- Tenere lontano i bambini di età inferiore agli 3 anni dall'apparecchio e dal cavo di collegamento alla rete.
- Non utilizzare l'apparecchio con un timer esterno o un telecomando separato, come ad esempio una presa radio.
- Prima di pulire staccare la spina dalla presa.
- Far raffreddare completamente l'apparecchio.
- Non immergere mai l'apparecchio in acqua e non riempirlo mai con acqua (ved. fig. E).

- Non utilizzare mai detersivi abrasivi o aggressivi. L'apparecchio potrebbe rovinarsi.
- Non riscaldare il cibo per troppo tempo. Per motivi igienici è consigliabile non superare l'ora.
- **Dopo il riscaldamento:** Mescolare il contenuto del vasetto. Verificare la temperatura del cibo all'interno del proprio polso prima di servirlo al bebè. La temperatura ideale è ca. 37 °C che corrisponde alla temperatura corporea.
- Durante il riscaldamento non chiudere biberon o vasetti troppo stretti nello scaldabiberon, altrimenti potrebbe crearsi una pressione eccessiva (pericolo di esplosione/danni al materiale).

## 4.3 Avvertenze generali

- Leggere attentamente le presenti istruzioni prima dell'uso. Esse costituiscono parte integrante dell'apparecchio e devono sempre essere tenute a portata di mano.
- L'apparecchio e gli accessori devono essere utilizzati esclusivamente per lo scopo descritto (ved. "1.1 Destinazione d'uso" a pagina 63).
- Non lasciate mai incustodito l'apparecchio durante l'esercizio, per poter intervenire tempestivamente in caso di anomalie di funzionamento.
- Dopo l'uso staccare immediatamente la presa.

#### 4.4 Protezione contro le scosse elettriche



**Attenzione!** Le seguenti avvertenze di sicurezza vi proteggono da eventuali scosse elettriche.

- Verificare che la tensione di rete corrisponda alla tensione domestica.
- Non utilizzare in nessun caso l'apparecchio se danneggiato. Le riparazioni possono essere eseguite solo da tecnici autorizzati. Per informazioni a riguardo rivolgersi al produttore.
- Eseguendo riparazioni si possono utilizzare solo parti corrispondenti ai dati originali dell'apparecchio.
- In caso di eventuali malfunzionamenti, la riparazione dell'apparecchio deve essere eseguita esclusivamente da personale qualificato.
- Se il cavo di collegamento è danneggiato, per evitare pericoli, deve essere sostituito dal produttore, dal relativo servizio di assistenza clienti o da una persona parimenti qualificata.
- Non afferrare mai l'apparecchio, il cavo di collegamento o la spina con le mani bagnate.
- Staccare sempre il cavo di collegamento tirando la spina. Non tirare mai il cavo di collegamento.
- Accertarsi che il cavo di collegamento non sia piegato o schiacciato.
- Tenere il cavo di collegamento lontano da superfici calde (ad esempio la piastra della cucina).

- Utilizzare l'apparecchio solo in locali al chiuso e asciutti, collocandolo su una superficie asciutta e piana. Non metterlo mai in servizio in locali umidi.

#### 4.5 Protezione da bruciature e ustioni



**Attenzione!** Le superfici calde possono provocare lesioni. Osservate pertanto le seguenti indicazioni:

- Non toccare mai la parte interna dell'apparecchio mentre è in funzione. Attendere sempre che la spia di controllo smetta di lampeggiare, indicando in tal modo che l'apparecchio si è raffreddato.
- Non spostare mai l'apparecchio mentre è in funzione. Se fosse necessario spostarlo, rimuovere dapprima il biberon / il vasetto, utilizzando l'apposita pinza. Proteggere le mani con guanti da cucina e reggere l'apparecchio in orizzontale con entrambe le mani.
- Lasciare raffreddare l'apparecchio prima di pulirlo.

#### 4.6 Per la sicurezza del vostro bambino



**Attenzione!** I bambini spesso non sono in grado di valutare correttamente i pericoli e corrono quindi il rischio di procurarsi lesioni. Osservate pertanto le seguenti indicazioni:

- Accertarsi scrupolosamente che l'apparecchio sia sempre fuori dalla portata

dei bambini, affinché non possano tirare o giocare con il cavo di collegamento.

- Attenzione: il cellofan dell'imballo può essere causa di soffocamento per i bambini. Non lasciare che sia utilizzato come giocattolo.

#### 4.7 Danni ai materiali

**Attenzione!** Per evitare danni ai materiali attenersi a quanto segue:

- Collocare l'apparecchio solo su una superficie piana, asciutta e stabile, in modo

che l'apparecchio non possa cadere o scivolare.

- Non collocare l'apparecchio sulla piastra della cucina calda.
- Non esporre l'apparecchio alla luce solare diretta per evitare un infragilimento del materiale plastico dovuto all'esposizione ai raggi UV e al surriscaldamento.
- Afferrare l'apparecchio sui lati (ved. fig. F). Afferrando l'apparecchio per il cestello potrebbe cadere.

### 5. Disimballaggio e installazione

1. Estrarre i singoli componenti dall'imballaggio.
2. Verificare che siano presenti tutti i componenti (ved. "1.3 Materiale in dotazione" a pagina 64) e che questi non presentino danneggiamenti.
3. Pulire a fondo l'apparecchio prima del primo uso (ved. "7. Pulizia" a pagina 70).
4. Collocare la base **1** in equilibrio stabile su una superficie rigida, piana, antiscivolo e resistente al calore.

**Attenzione!** Non far funzionare l'apparecchio senza il cestello **2**. Il vetro **4** i biberon o i vasetti rischiano di spaccarsi, se vengono a trovarsi in diretto contatto con il vetro **4**.

5. Inserire il cestello **2** nella base **1** (ved. fig. A). Assicurarsi che il cestello **2** sia posizionato correttamente.
6. Ruotare la manopola **8** completamente verso sinistra.

7. Inserire la spina di rete in una presa di corrente adatta (ved. "3. Dati tecnici" a pagina 64).

L'apparecchio è ora pronto all'uso.



## 6. Uso

### 6.1 Modalità

Lo stato operativo viene segnalato dalla luce LED a due colori **9**:

	<b>Biberon di plastica e vetro</b>	<b>Vasetti per alimenti</b>
Durata di riscaldamento	2 min - 23 min	5 min - 20 min
Premere la manopola	1 volta	2 volte
Colore della luce LED <b>9</b>	blu	arancione
Simbolo accanto al LED		
Modalità Stand-by	La spina è nella presa, i LED sono spenti	
Modalità di riscaldamento	Il LED è acceso fisso	
Modalità di mantenimento calore	Il LED lampeggia a intermittenza lungo-breve (3 s acceso, 0,5 s spento)	
Fase di raffreddamento	Il LED lampeggia a intermittenza breve-breve (0,5 s acceso, 0,5 s spento)	

### 6.2 Riscaldamento degli alimenti per neonati

1. Ruotare la manopola **8** completamente verso sinistra.
2. Inserire la spina di rete in una presa di corrente adatta (ved. "3. Dati tecnici" a pagina 64).

**Attenzione!** Non scaldare cibi congelati, altrimenti i vasetti o i biberon potrebbero scoppiare. Prima di scaldarli nell'apparecchio, scongelarli fino a che raggiungano la temperatura frigo o ambiente.

3. Aprire il vasetto o il biberon (ved. fig. **B** e **C**).

4. Collocare il vasetto o il biberon al centro del cestello **2** (ved. fig. **D**).
5. Ruotando verso destra la manopola **8** selezionare il tempo di riscaldamento degli alimenti (ved. fig. **G**).
6. Ruotare una volta la manopola **8** per riscaldare i biberon di plastica o vetro. Il LED blu **9** si accende.
7. Premere la manopola **8** ancora una volta entro 2 secondi per riscaldare i vasetti per alimenti. Il LED arancione **9** si accende.

La lampada a infrarossi **5** si accende e inizia il riscaldamento degli alimenti.



8. Per interrompere il riscaldamento premere nuovamente la manopola **8**.

**Note:**

- Per via dei differenti tipi di cibi e contenitori disponibili in commercio, non è possibile fornire un'indicazione precisa della posizione/ del tempo da utilizzarsi per il riscaldamento. Procedendo per tentativi si trova tuttavia ben presto la misura ottimale.
- Se la regolazione è eccessiva sussiste il pericolo che gli alimenti si riscaldino per troppo tempo. Consigliamo pertanto di cercare la temperatura ideale per gli alimenti procedendo con piccole regolazioni sulla scala.

**Attenzione!** Gli omogeneizzati in vasetto tendono a gonfiarsi quando si riscaldano. Evitare che gli alimenti fuoriescano nel vetro **4** danneggiandolo. Mescolare pertanto regolarmente i vasetti

9. tenere i vasetti fermi con la pinza per biberon **6** per evitare di ustionarsi a contatto con le superfici calde.

10. Mescolare regolarmente gli alimenti.

Quando sarà decorso il tempo di riscaldamento regolato, l'apparecchio si commuta per 20 minuti sulla modalità di mantenimento calore.

11. Premere la manopola **8** per disattivare la modalità di mantenimento calore.

12. Ruotare la manopola **8** completamente verso sinistra.

13. Prelevare il biberon o il vasetto utilizzando la pinza per biberon **6** per evitare di ustionarsi a contatto con le superfici calde.

Se la modalità di mantenimento calore non viene disattivata manualmente, l'apparecchio si commuta nella fase di raffreddamento e infine nella modalità standby.

### 6.3 Spegnimento anticipato dell'apparecchio

Le modalità di riscaldamento e di mantenimento calore possono essere disattivate in qualsiasi momento premendo la manopola **8** finché la lampada a infrarossi **5** di spegne.

### 6.4 Correzione della regolazione

Durante la fase di riscaldamento l'azionamento della manopola **8** non influisce sul tempo di riscaldamento.

Per correggere una regolazione procedere come segue:

1. Premere la manopola **8** per disattivare la modalità di riscaldamento/mantenimento calore.
2. Lasciar raffreddare l'apparecchio se era in funzionamento ed è ancora caldo.
3. Ruotare dapprima la manopola **8** completamente verso sinistra.
4. Selezionare la nuova durata del riscaldamento ruotando la manopola **8** nella posizione corrispondente.
5. Avviare nuovamente la modalità di riscaldamento premendo la manopola **8**.

## 6.5 Sensore della temperatura

Per proteggere l'elettronica, l'apparecchio è dotato di un sensore temperatura, che interrompe il funzionamento in caso di elevata temperatura interna. Si può riaccendere l'apparecchio dopo ca. 10 minuti di raffreddamento.

## 6.6 Protezione contro il surriscaldamento

Inoltre l'apparecchio dispone di un interruttore di massima, che interviene se la temperatura è eccessiva. Può essere sostituito solo da un tecnico o dal produttore. Rivolgersi al servizio assistenza (per l'indirizzo corrispondente ved. "Contact addresses" a pagina 99).

## 7. Pulizia



**Attenzione!** Per evitare scosse elettriche, lesioni o danni:

- Prima di pulire sfilare la spina dalla presa.
- Far raffreddare completamente l'apparecchio.
- Non immergere mai la base **1** in acqua (ved. fig. **E**).

**Cautela!** Non utilizzare mai detergenti abrasivi o aggressivi. L'apparecchio potrebbe rovinarsi.

### 7.1 Pulizia della base

1. Pulite la base **1** con un panno inumidito. Si può utilizzare anche un poco di detergente.
2. Sciacquare con acqua pulita.
3. Riutilizzare l'apparecchio soltanto quando è completamente asciutto.

**Nota:** in caso di sporco ostinato la parte interna del vetro **4** può essere pulita anche con detergente per vetri o per vetroceramica (piani di cottura in Ceran).

### 7.2 Pulizia del cestello

Pulire il cestello **2** a mano nel lavello.

## 8. Risoluzione dei problemi

In qualsiasi apparecchio elettrico possono insorgere delle anomalie. Non è detto però che si tratti di un guasto. Controllare pertanto in base allo specchietto sottostante se l'anomalia è rimediabile.

Problema	Causa	Risoluzione
L'apparecchio non funziona.	Alimentazione di corrente elettrica assente.	Controllare se la spina è infilata nella presa. Controllare i fusibili nel quadro elettrico di casa.
	È scattato il sensore della temperatura d'esercizio.	Attendere almeno 10 minuti, finché l'apparecchio non si sarà raffreddato e riprovare.
	Un'interferenza elettromagnetica proveniente dalla rete ha fatto scattare l'apparecchio in modalità di sicurezza.	Sfilare la spina dalla presa. Infilare nuovamente la spina nella presa e riaccendere l'apparecchio.
	L'interruttore di massima è scattato.	
L'apparecchio presenta deterioramenti (ad es. crepature vetro, cavo guasto).	Sollecitazioni meccaniche	Sfilare la spina dalla presa. Contattare il servizio assistenza (ved. "Contact addresses" a pagina 99).
Non si riesce a ruotare la manopola.	Problemi dei componenti meccanici.	
Lampada a infrarossi guasta	Rottura filamento	

## 9. Smaltimento



Il simbolo con il bidone della spazzatura su ruote con croce significa che nell'Unione Europea il prodotto deve essere smaltito nella spazzatura differenziata. Ciò vale sia per il prodotto che per tutti gli accessori contrassegnati con lo stesso simbolo. I prodotti contrassegnati non possono essere smaltiti nei rifiuti normali, ma

devono essere consegnati ad un ufficio accettazione di riciclaggio per apparecchiature elettriche ed elettroniche. Il riciclaggio aiuta a ridurre notevolmente il consumo di materie grezze e soprattutto l'inquinamento ambientale. Rispettare scrupolosamente le disposizioni in materia di smaltimento in vigore nel proprio paese.

## 10. Garanzia

Oltre alla garanzia di legge fornita dal venditore, maneggiando l'apparecchio con cautela e attenendosi alle istruzioni per l'uso, il produttore garantisce 24 mesi di garanzia dalla data di acquisto del prodotto. La ricevuta di acquisto fa fede per la data di acquisto e il tipo di apparecchio.

La garanzia del venditore non pregiudica i diritti di legge dell'acquirente.

Per la durata della garanzia ci impegniamo a risolvere eventuali difetti del materiale o di fabbricazione. Le parti soggette ad usura sono escluse dalla garanzia.

Eventuali scostamenti dalle caratteristiche concordate del prodotto, irrilevanti per valore e idoneità all'uso dell'apparecchio, non saranno risarciti. Non potrà altresì essere fornita alcuna garanzia per difetti dell'apparecchio riconducibili a danni di trasporto che non dipendono da noi, a un utilizzo errato o a una cura insufficiente o in caso di interventi sull'apparecchio eseguiti da persone non autorizzate dal produttore.

Ci riserviamo di scegliere se riparare o sostituire l'apparecchio in tutto o in parte. L'effettuazione di una riparazione in garanzia non comporta il prolungamento, né l'inizio di una nuova garanzia. La garanzia dei pezzi di ricambio montati cessa con la garanzia dell'apparecchio nel suo insieme.

Si escludono ulteriori diritti di garanzia, in particolare per danni che non riguardano l'apparecchio, fatte salve le garanzie previste dalla legge.

Non ci assumiamo i costi e i rischi del trasporto.

L'invio dell'apparecchio senza la dimostrazione della data d'acquisto comporta l'addebito dei costi di riparazione. Il cliente verrà contattato prima di effettuare qualsiasi riparazione all'apparecchio.

Conservare codice articolo e numero di LOTTO per eventuali reclami.

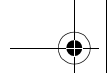

## 10.1 Centro assistenza

Gli indirizzi per l'assistenza si trovano "Contact addresses" a pagina 99.

N. articolo: 10.256.355

## 10.2 Fornitore

Ricordiamo che questo indirizzo **non è l'indirizzo dell'assistenza**. Contattate un centro assistenza sopraindicato.

MAPA GmbH  
Industriestraße 21-25  
27404 Zeven  
Germany  
[www.nuk.com](http://www.nuk.com)

## 11. Dichiarazione di conformità

L'apparecchio è conforme alle direttive europee applicabili e alle misure in vigore a livello nazionale, così come riportate nella dichiarazione di conformità CE, richiedibile al produttore. La dichiarazione di conformità è consultabile all'indirizzo [www.nuk.com](http://www.nuk.com).

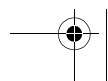
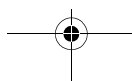
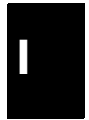
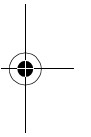
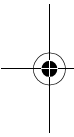

## Содержание

<b>1. Описание подогревателя</b> .....	<b>75</b>
1.1 Назначение .....	75
1.2 Описание функций подогревателя .....	76
1.3 Объем поставки.....	76
1.4 Обозначения на подогревателе .....	76
<b>2. Названия частей подогревателя и функциональных элементов (рис. Н) .....</b>	<b>76</b>
<b>3. Технические характеристики</b> .....	<b>76</b>
<b>4. Указания по технике безопасности</b> .....	<b>77</b>
4.1 Пояснение понятий.....	77
4.2 Особые указания по использованию данного устройства .....	77
4.3 Общие указания.....	78
4.4 Защита от поражения электрическим током .....	78
4.5 Для безопасности Вашего ребенка .....	79
4.6 Материальный ущерб .....	79
<b>5. Распаковка и установка подогревателя</b> .....	<b>80</b>
<b>6. Использование подогревателя</b> .....	<b>80</b>
6.1 Индикация .....	80
6.2 Подогрев детского питания .....	81
6.3 Преждевременное выключение устройства.....	82
6.4 Изменение настройки.....	82
6.5 Температурный датчик .....	83
6.6 Защита от перегрева .....	83
<b>7. Очистка</b> .....	<b>83</b>
7.1 Очистка корпуса .....	83
7.2 Очистка съемного кольца .....	83
<b>8. Устранение неисправностей</b> .....	<b>84</b>
<b>9. Утилизация</b> .....	<b>85</b>
<b>10. Гарантия</b> .....	<b>85</b>
10.1 Сервисная служба .....	86
10.2 Поставщик .....	86
<b>11. Сертификат соответствия</b> .....	<b>86</b>

## Уважаемые покупатели!

Поздравляем Вас с покупкой данного высококачественного продукта NUK!

### 1. Описание подогревателя

#### 1.1 Назначение

Подогреватель подходит для подогрева детского питания в пластмассовых и стеклянных бутылочках NUK, а также стандартных баночках, выдерживающих температуру кипения (мин. 100 °C). При использовании бутылочек других производителей функциональность устройства не гарантируется. Пластмассовые и стеклянные бутылочки должны быть светопрозрачными. Использование бутылочек с непрозрачным дном или светонепроницаемыми стенками исключено. Необходимо удалить этикетки со дна бутылочек.

Максимальный диаметр бутылочек и баночек составляет 72 мм.

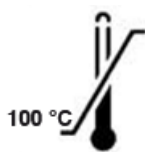

Используемые бутылочки должны выдерживать температуру максимально до 100°C. Устройство не предназначено для бутылочек из полиэтилена (PE) и пакетов с грудным молоком.

Замороженное грудное молоко следует сначала разморозить, затем, после достижения им комнатной температуры или

температуры холодильника, его можно подогревать в пластиковых или стеклянных бутылочках.

Подогреватель не подходит для приготовления заменителей грудного молока. Но приготовленный заменитель грудного молока можно разогреть в нем.

Подогреватель детского питания NUK предназначен для частного использования, а также для использования в домашнем хозяйстве и аналогичных местах, например:

- на кухнях для сотрудников магазинов, офисов и других коммерческих организаций;
- в сельскохозяйственных предприятиях;
- постояльцами гостиниц, мотелей и т.п.
- в пансионатах.

Прямое коммерческое использование, а также использование в движущихся транспортных средствах, например, железнодорожных вагонах, исключается.

Несмотря на приведенные в разделе "Указания по технике безопасности" возрастные группы, фирма NUK рекомендует разрешать пользование прибором только лицам в возрасте от 12 лет после получения ими соответствующих указаний.

**R  
U  
S**

## 1.2 Описание функций подогревателя

Данный подогреватель детского питания работает по запатентованной технологии. Он разогревает кашеобразное и жидкое детское питание в пластмассовых или стеклянных бутылочках или баночках с помощью инфракрасного излучения. Таким образом, нет необходимости использовать воду или другие среды для передачи тепла.

## 1.3 Объем поставки

- 1 Подогреватель детского питания с технологией светового нагрева, состоящий из:
  - 1 корпуса
  - 1 съемного кольца
  - 1 щипцов для бутылочек
- 1 Инструкция по применению

## 1.4 Обозначения на подогревателе

Символ	Значение
	Стоящий рядом символ <b>3</b> предостерегает от прикосновения к горячим поверхностям.

## 2. Названия частей подогревателя и функциональных элементов (рис. H)

- |   |                           |
|---|---------------------------|
| 1 Корпус  | 5 Инфракрасная лампочка   |
| 2 Съемное кольцо  | 6 Щипцы для бутылочек     |
| 3 Предупредительный символ «Внимание! Горячая поверхность!» | 7 Сетевой кабель с вилкой |
| 4 Стеклянный контейнер                                      | 8 Кнопка-регулятор        |
|   | 9 Светодиод двух цветов   |

## 3. Технические характеристики

**RUS**  
 Электропитание: 230 В / 50 Гц  
 Напряжение: 100 Вт  
 Класс защиты: II  
 Максимальный диаметр баночек/бутылочек: 72 см

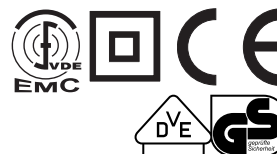



## 4. Указания по технике безопасности

### 4.1 Пояснение понятий

В данной инструкции по применению Вы найдете следующие обозначения:



**Внимание!**

Высокая степень риска: несоблюдение данного указания может быть опасным для здоровья и жизни.

**Осторожно!**

Средняя степень риска: несоблюдение данного указания может нанести материальный ущерб.

**Примечание:**

Низкая степень риска: положения, на которые необходимо обратить внимание при обращении с устройством.

### 4.2 Особые указания по использованию данного устройства

Во избежание получения травм или материального ущерба соблюдайте следующие указания:

- Данным устройством разрешается пользоваться детям старше 3 лет и лицам с ограниченными физическими, сенсорными и умственными способностями или лицам, не имеющим достаточного опыта и/или достаточных знаний, в случае, если они находятся

под присмотром или получили указания по безопасному пользованию устройством и осознали связанные с этим риски. Детям не разрешается играть с устройством.

- Не допускаются очистка и обслуживание устройства детьми младше 8 лет. Дети старше данного возраста могут делать это только под присмотром взрослых.
- Дети младше 3 лет не должны иметь доступа к устройству и сетевому кабелю.
- Запрещается пользоваться устройством с применением внешнего реле времени или отдельной системы дистанционного управления, например, радиорозетки.
- Перед каждой очисткой устройства вынимайте вилку из розетки.
- Перед очисткой дайте устройству остыть.
- Никогда не погружайте устройство в воду и не наполняйте его водой (см. рис. E).
- Никогда не используйте абразивные и едкие моющие средства. Это может привести к повреждению устройства.
- Не подогревайте детское питание слишком долго. Из соображений

**R  
U  
S**

гигиены максимальное время подогрева не должно превышать один час.

• **По окончании подогрева:**

Перед началом кормления ребенка перемешайте содержимое баночки или бутылочки и проверьте температуру детского питания на внутренней стороне запястья. Температура детского питания должна составлять примерно 37 °С, что соответствует температуре Вашего тела.

- Во время подогрева бутылочки и баночки с детским питанием не должны быть плотно закрытыми. В противном случае может возникнуть избыточное давление (опасность взрыва/повреждения материала).

#### 4.3 Общие указания

Перед использованием устройства внимательно прочтите данную инструкцию по применению. Она является его составной частью и должна быть всегда под рукой.

- Используйте устройство и принадлежности только по указанному назначению (см. раздел «1.1 Назначение»).
- **Никогда не оставляйте включенное устройство без присмотра, чтобы в случае возникновения неисправностей вовремя отреагировать на них.**

**R  
U  
S**

#### 4.4 Защита от поражения электрическим током



**Внимание!** Соблюдение следующих указаний по безопасности защитит Вас от поражения электрическим током.

- Проверьте, соответствует ли необходимое сетевое напряжение напряжению в Вашей сети.
- Ни в коем случае не пользуйтесь устройством, если оно повреждено. Ремонт устройства должен производиться только квалифицированным специалистом. Для этого обратитесь к производителю устройства.
- При ремонте устройства разрешается использовать только детали, соответствующие исходным техническим характеристикам устройства.
- При возможных нарушениях функций устройства ремонт должен производиться только уполномоченными специалистами.
- Если поврежден сетевой кабель, то в целях безопасности его замену должен производить изготовитель, его сервисная служба или другое квалифицированное лицо.
- Никогда не дотрагивайтесь до устройства, сетевого кабеля или вилки влажными руками.
- Всегда вынимайте сетевой кабель из розетки, потянув за вилку. Никогда не тяните за сам кабель.

- Следите за тем, чтобы сетевой кабель никогда не перегибался или не был зажат.
- Держите сетевой кабель вдали от горячих поверхностей (например, от поверхности плиты).
- Используйте устройство только в сухом помещении, на сухой и ровной поверхности. Никогда не используйте устройство во влажных помещениях.



**Внимание!** Контакт с горячими поверхностями может привести к получению травм. Поэтому следует учитывать следующее:

- Никогда не прикасайтесь к внутренней части устройства во время его работы. Подождите, пока контрольная лампочка перестанет мигать, указывая таким образом на то, что устройство остыло.
- Мы рекомендуем не передвигать устройство во время его работы. Если это все же необходимо, выньте сначала бутылочку/баночку с помощью щипцов для бутылочек. Для защиты рук используйте прихватки. Держите устройство обеими руками горизонтально.
- Перед очисткой всегда дайте устройству остыть.

#### 4.5 Для безопасности Вашего ребенка



**Внимание!** Дети часто не в состоянии правильно оценить реальную опасность и поэтому могут получить травмы. В связи с этим необходимо учитывать следующее:

- Внимательно следите за тем, чтобы устройство всегда находилось в недоступном для детей месте, так чтобы они не смогли опрокинуть его, потянув за сетевой кабель, или играть с ним.
- Упаковочная пленка может стать причиной удушья ребенка, поэтому детям не разрешается играть с ней.

#### 4.6 Материальный ущерб

**Осторожно!** Во избежание нанесения материального ущерба соблюдайте следующие указания:

- Устанавливайте устройство только на ровной, сухой и нескользкой поверхности, для того, чтобы оно не смогло опрокинуться или соскользнуть.
- Не ставьте устройство на горячую поверхность плиты.
- Не подвергайте устройство воздействию прямых солнечных лучей, т.к. ультрафиолетовое излучение и перегрев могут привести к повреждению материала.
- Берите устройство, держа его обеими руками с внешней стороны (см. рис. F).

**R  
U  
S**

Если Вы возьмете устройство за съемное кольцо, то оно может выпасть из рук.

## 5. Распаковка и установка подогревателя

1. Выньте отдельные части устройства из упаковки.
2. Проверьте наличие всех составных частей (см. раздел «1.3 Объем поставки» на странице 76) и удостоверьтесь, что они не повреждены.
3. Тщательно очистите устройство перед первым использованием (см. раздел «7. Очистка» на странице 83).
4. Установите корпус устройства **1** на прочную, ровную, нескользкую термостойкую поверхность так, чтобы он не мог опрокинуться.
5. Вставьте съемное кольцо **2** в корпус устройства **1** (см. рис. А).  
Следите за тем, чтобы съемное кольцо **2** было правильно расположено.
6. Поверните кнопку-регулятор **8** влево до конца.
7. Вставьте вилку в розетку, подходящую для использования устройства (см. раздел «3. Технические характеристики» на странице 76).

**Осторожно!** Не используйте устройство без съемного кольца **2**. Стекланный контейнер **4**, а также бутылочка или баночка могут



треснуть, если Вы установите бутылочку или баночку непосредственно в стекланный контейнер **4**.  
Устройство готово к использованию.

## 6. Использование подогревателя

### 6.1 Индикация

Соответствующий режим работы устройства показывается с помощью двухцветного светодиода **9**:

	Пластмассовые и стекланные бутылочки	Баночки с детским питанием
Длительность подогрева	2 – 23 мин.	5 – 20 мин.
Количество нажатия кнопки-регулятора	один раз	два раза
Цвет светодиода <b>9</b>	синий	оранжевый

	Пластмассовые и стеклянные бутылочки	Баночки с детским питанием
Символ, изображенный рядом со светодиодом		
Режим ожидания	Вилка включена в розетку.	
Режим подогрева	Светодиод горит постоянно.	
Режим поддержания температуры	Светодиод мигает один раз долго, один раз быстро (3 сек. – вкл., 0,5 сек. – выкл.)	
Режим охлаждения	Светодиод мигает быстро (0,5 сек. – вкл., 0,5 сек. – выкл.)	

## 6.2 Подогрев детского питания

1. Поверните кнопку-регулятор **8** влево до конца.
2. Вставьте вилку в розетку, подходящую для использования подогревателя (см. раздел «3. Технические характеристики» на странице 76).

**Осторожно!** Не разогревайте замороженное детское питание, т.к. баночка или бутылочка могут треснуть во время подогрева. Перед использованием устройства разморозьте питание до температуры холодильника или до комнатной температуры.

3. Откройте баночку или бутылочку (см. рис. **В** и **С**).
4. Поставьте баночку или бутылочку посередине съемного кольца **2** (см. рис. **D**).
5. Выберите с помощью кнопки-регулятора **8** длительность подогрева детского питания, поворачивая регулятор вправо (см. рис. **G**).
6. Нажмите один раз на кнопку-регулятор **8** для подогрева пластмассовых или

стеклянных бутылочек. Светодиод **9** загорится синим цветом.

7. Нажмите на кнопку-регулятор **8** в течение двух секунд еще раз, если Вы подогреваете детское питание в баночке. Светодиод загорится оранжевым цветом **9**.

Загорается инфракрасная лампочка **5** и начинается процесс подогрева питания.

8. Для того, чтобы преждевременно завершить процесс подогрева, снова нажмите на кнопку-регулятор **8**.

### Примечание:

- В связи с различными емкостями и свойствами продуктов питания невозможно привести точные данные для времени подогрева. Оптимальную настройку можно быстро определить опытным путем.
- При повороте кнопки-регулятора на слишком высокую отметку шкалы существует опасность того, что детское

**R  
U  
S**

питание будет разогреваться слишком долго. Поэтому мы рекомендуем Вам при поиске оптимальной температуры питания начинать с невысокого уровня подогрева.

**Осторожно!** При подогреве в баночках детское питание часто переливается через край. Избегайте попадания питания в стеклянный контейнер **4**. Это может привести к его повреждению. Поэтому детское питание в баночках следует регулярно перемешивать.

9. Во избежание получения ожогов держите баночку с помощью щипцов для бутылочек **6**.

10. Регулярно перемешивайте детское питание.

Если установленное время подогрева закончилось, устройство автоматически переходит на 20 минут в режим поддержания температуры.

11. Для завершения режима поддержания температуры нажмите на кнопку-регулятор **8**.

12. Поверните кнопку-регулятор **8** влево до конца.

**SCRS** 13. Извлеките бутылочку или баночку. Используйте при этом щипцы для бутылочек **6** во избежание получения ожогов.

Если Вы сами не отключили режим поддержания температуры, то устройство сначала переходит в режим охлаждения, а

затем в режим ожидания (состояние готовности к эксплуатации).

### 6.3 Преждевременное выключение устройства

Вы можете в любое время завершить процесс подогрева или режим поддержания температуры. Для этого нажимайте на кнопку-регулятор **8** до тех пор, пока инфракрасная лампочка **5** не погаснет.

### 6.4 Изменение настройки

Как только включился режим подогрева, больше невозможно изменить длительность подогрева с помощью кнопки-регулятора **8**.

Для изменения настройки необходимо выполнить следующее:

1. Нажмите на кнопку-регулятор **8** для завершения режима подогрева/поддержания температуры.
2. Дайте устройству остыть в случае, если оно до этого работало и еще горячее.
3. Поверните кнопку-регулятор **8** сначала влево до конца.
4. Выберите новую длительность подогрева, устанавливая кнопку-регулятор **8** в соответствующее положение на шкале.
5. Снова включите режим подогрева, нажав на кнопку-регулятор **8**.

## 6.5 Температурный датчик

Для защиты электроники устройство оснащено температурным датчиком. Он прерывает работу подогревателя при слишком высокой внутренней температуре. После охлаждения в течение примерно 10 минут устройство можно снова включать.

## 6.6 Защита от перегрева

Дополнительно в устройстве установлен предохранитель от перегрева для того, чтобы исключить опасность возникновения пожара из-за перегрева прибора. Если данный предохранитель сработал, то его замену может произвести только специалист или производитель. Для этого обратитесь в сервисную службу по соответствующему адресу (см. «Contact addresses» на странице 99).

## 7. Очистка



**Внимание!** Во избежание поражения электрическим током, получения травм или повреждений:

- перед каждой очисткой устройства извлекайте вилку из розетки.
- перед очисткой дайте устройству остыть.
- никогда не погружайте корпус устройства **1** в воду (см. рис. **Е**).

**Осторожно!** Ни в коем случае не используйте для очистки абразивные или едкие моющие средства. Это может привести к повреждению устройства.

### 7.1 Очистка корпуса

1. Очистите корпус **1** влажной тряпочкой. При этом Вы можете использовать небольшое количество моющего средства.

2. Хорошо промойте тряпочку чистой водой и еще раз оботрите корпус.
3. Используйте устройство только после того, как оно полностью высохло.

**Примечание:** При сильном загрязнении внутренних стенок стеклянного контейнера **4** Вы можете использовать чистящее средство для стекла или стеклокерамики (Чистящее средство для стеклокерамических плит).

### 7.2 Очистка съёмного кольца

Промойте съёмное кольцо **2** руками в раковине.

**R  
U  
S**

## 8. Устранение неисправностей

Во всех электрических приборах могут возникать неисправности. При этом необязательно речь идет о дефекте устройства. Поэтому проверьте, пожалуйста, с помощью нижеприведенной таблицы, можно ли устранить неисправность.

Проблема	Причина	Устранение
Устройство не работает.	Отсутствует подача тока.	Проверьте, вставлена ли вилка в розетку. Проверьте предохранители в коробке с предохранителями в квартире.
	Сработал датчик температуры.	Подождите 10 минут, пока устройство остынет, и попытайтесь снова его включить.
	При электромагнитных помехах в сети устройство переходит в режим безопасного состояния.	Выньте вилку из розетки. Снова вставьте вилку в розетку и включите устройство.
	Сработал предохранитель от перегрева.	Выньте вилку из розетки. Обратитесь в сервисную службу (см. «Contact addresses» на странице 99).
Устройство повреждено (например, появились трещины, поврежден стеклянный контейнер, сетевой кабель).	Механическое воздействие.	
Кнопка-регулятор не поворачивается.	Ошибка в механике устройства.	
Неисправна инфракрасная лампочка.	Обрыв нити накала.	

**R  
U  
S**



## 9. Утилизация



Символ перечеркнутого мусорного бака на колесах означает, что в странах Европейского Союза продукт подлежит отдельной утилизации. Это относится к данному изделию и ко всем составным частям с данным

символом. Изделия, помеченные таким образом, нельзя выбрасывать вместе с обычным бытовым мусором, их нужно сдавать для переработки в пункты приема бывших в употреблении электрических и электронных приборов.

## 10. Гарантия

Помимо гарантийных обязательств продавца согласно договору покупки, производитель также предоставляет гарантию на 2 года с даты покупки при условии бережного обращения с устройством и соблюдении инструкции по применению. Дата покупки и тип устройства указаны в квитанции на покупку.

Законные права покупателя не ограничиваются данной гарантией производителя.

Мы обязуемся в течение гарантийного срока устранить все неполадки устройства, связанные с дефектами материала или ошибками конструкции. Гарантия не затрагивает быстроизнашивающиеся детали.

Незначительные отклонения устройства от плановых характеристик, не влияющие на функциональность устройства при его использовании, не являются поводом для исполнения гарантийных обязательств. Кроме того, гарантия не распространяется на дефекты устройства, полученные при

транспортировке, выполняемой не производителем, а также возникшие в результате ненадлежащего обращения с устройством или ухода за ним, или доступа к устройству неуполномоченных для этого лиц. Исполнение гарантийных обязательств происходит на наш выбор путём проведения ремонтных работ, замены деталей устройства или устройства целиком. Оно не влечет за собой продление существующего или начало нового гарантийного срока. Гарантийные сроки для встроенных запасных частей истекают одновременно с гарантийным сроком для самого устройства.

Прочие претензии, в частности, связанные с возмещением не связанного с устройством ущерба, не принимаются, за исключением случаев принятия претензий, предписанных законодательством.

Нами не перенимаются расходы и риски, связанные с транспортировкой.

Гарантия не распространяется на устройства без подтвержденной даты покупки.

**R  
U  
S**

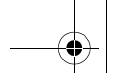

Ремонт устройства производится только после обсуждения с покупателем.

На случай претензии просим Вас сохранять номер артикула и номер партии.

### 10.1 Сервисная служба

Адреса сервисной службы Вы найдете на странице 99 в разделе «Contact addresses» (Контактные адреса).

Номер артикула: 10.256.355

### 10.2 Поставщик

Пожалуйста, примите во внимание, что данный адрес **не является адресом сервисной службы**. Обращайтесь в соответствующий сервисный центр.

МАПА ГмбХ  
Индустриштрассе 21-25  
27404 Цевен  
Германия  
[www.nuk.com](http://www.nuk.com)

## 11. Сертификат соответствия

Устройство удовлетворяет всем применяемым европейским директивам и соответствующим национальным нормам. Они перечислены в сертификате соответствия нормам ЕС, который можно запросить у производителя. Сертификат соответствия имеется на сайте [www.nuk.com](http://www.nuk.com).

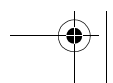
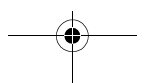
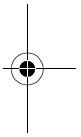
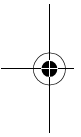

## Περιεχόμενα

<b>1. Περιγραφή συσκευής</b> .....	<b>88</b>
1.1 Σκοπός χρήσης .....	88
1.2 Περιγραφή λειτουργίας .....	88
1.3 Περιεχόμενο παράδοσης .....	89
1.4 Σήμανση στη συσκευή .....	89
<b>2. Αναφορά μερών και λειτουργικών στοιχείων (εικόνα Η)</b> .....	<b>89</b>
<b>3. Τεχνικά στοιχεία</b> .....	<b>89</b>
<b>4. Υποδείξεις ασφαλείας</b> .....	<b>89</b>
4.1 Επεξήγηση όρων .....	89
4.2 Ειδικές υποδείξεις για αυτή τη συσκευή .....	90
4.3 Γενικές υποδείξεις .....	90
4.4 3.4 Προστασία από ηλεκτροπληξία .....	91
4.5 Προστασία από εγκαύματα και ζεματίσματα .....	91
4.6 Για την ασφάλεια του παιδιού σας .....	92
4.7 Υλικές βλάβες .....	92
<b>5. Αποσυσκευασία και τοποθέτηση</b> .....	<b>92</b>
<b>6. Χειρισμός</b> .....	<b>93</b>
6.1 Ενδείξεις .....	93
6.2 Θέρμανση βρεφικών τροφών .....	93
6.3 Προσεκτική απενεργοποίηση συσκευής .....	94
6.4 Διόρθωση ρύθμισης .....	94
6.5 Ελεγκτής θερμότητας .....	95
6.6 Προστασία από υπερθέρμανση .....	95
<b>7. Καθαρισμός</b> .....	<b>95</b>
7.1 Καθαρισμός βάσης .....	95
7.2 Καθαρισμός δακτυλίου .....	96
<b>8. Βοήθεια σε περίπτωση προβλημάτων</b> .....	<b>96</b>
<b>9. Απόσυρση</b> .....	<b>97</b>
<b>10. Εγγύηση</b> .....	<b>97</b>
10.1 Κέντρο εξυπηρέτησης .....	98
10.2 Προμηθευτής .....	98
<b>11. Δήλωση συμμόρφωσης</b> .....	<b>98</b>

**G  
R**

## Αγαπητή πελάτισσα, αγαπητέ πελάτη,

συγχαρητήρια για την αγορά αυτού του προϊόντος υψηλής ποιότητας της NUK!

### 1. Περιγραφή συσκευής

#### 1.1 Σκοπός χρήσης

Η συσκευή είναι κατάλληλη για πλαστικά και γυάλινα μπιμπερό NUK καθώς και για γυάλινα βαζάκια του εμπορίου, α οποία μπορούν να βράσουν (τουλ. 100°C). Για δοχεία άλλου κατασκευαστή δεν πρόκειται να αναλάβουμε καμία ευθύνη. Τα πλαστικά και τα γυάλινα μπιμπερό πρέπει να είναι διαφανή. Ο μη διαφανής πάτος ή πλευρικά τοιχώματα δεν πρέπει να χρησιμοποιούνται. Πρέπει να αφαιρείτε τις ετικέτες πυθμένα.

Η μέγιστη διάμετρος μπιμπερό και βάζων ανέρχεται σε 72 mm.



Τα μπιμπερό και βάζα που χρησιμοποιούνται πρέπει να είναι ανθεκτικά στη θερμότητα έως **τουλάχιστον 100 °C**. Για μπιμπερό από πολυαιθυλένιο (PE) και δοχεία μητρικού γάλακτος δεν είναι συνεπώς κατάλληλα για τη συσκευή.

Το κατεψυγμένο μητρικό γάλα πρέπει να ξεπαγώνει μεμονωμένα και μπορεί να θερμανθεί μόνο εφόσον φτάσει σε θερμοκρασία δωματίου ή ψυγείου μέσα σε πλαστικό ή γυάλινο μπιμπερό.

Η συσκευή δεν είναι κατάλληλη για προετοιμασία γάλακτος για μωρά. Το έτοιμο γάλα για μωρά μπορεί ωστόσο να θερμανθεί.

Ο θερμαντήρας βρεφικών τροφών NUK είναι κατάλληλος για ιδιωτική χρήση καθώς και για χρήση στο νοικοκυριό κα για παρόμοιες εφαρμογές, όπως για παράδειγμα

- σε κουζίνες για εργαζομένους σε καταστήματα, γραφεία και άλλους βιομηχανικούς τομείς,
- σε αγροτικές επιχειρήσεις,
- για επισκέπτες ξενοδοχείων, μοτέλ και άλλων εγκαταστάσεων στέγασης,
- σε πενσιόν με πρωινό.

Η άμεση επαγγελματική χρήση καθώς και η λειτουργία σε οχήματα που βρίσκονται σε κίνηση, π.χ. σε σιδηροδρομιά βαγόνια απαγορεύεται.

Εκτός της ηλικιακής ομάδας που αναφέρεται στο σημείο „Υποδείξεις ασφάλειας”, τότε η NUK προτείνει τη χρήση της συσκευής μετά από καθοδήγηση μόνο από ηλικία από 12 ετών.

#### 1.2 Περιγραφή λειτουργίας

Ο θερμαντήρας βρεφικών τροφών εργάζεται με πατενταρισμένη τεχνολογία. Αυτή η συσκευή θερμαίνει στέρες και υγρές βρεφικές τροφές μέσα σε πλαστικά ή γυάλινα μπιμπερό ή βάζα με υπέρυθη ακτινοβολία. Έτσι δεν χρειάζεται να χρησιμοποιηθεί νερό ή άλλος φορέας μεταφοράς θερμότητας.

### 1.3 Περιεχόμενο παράδοσης

- 1 θερμαντήρας βρεφικών τροφών Light+, αποτελείται από:
  - 1 βάση
  - 1 δακτύλιο
  - 1 λαβίδα για μπιμπερό
- 1 εγχειρίδιο οδηγιών χρήσης

### 1.4 Σήμανση στη συσκευή

Σύμβολο	Σημασία
	Το δίπλα σύμβολο <b>3</b> προειδοποιεί σε περίπτωση επαφής με υπέρθερμες επιφάνειες.

## 2. Αναφορά μερών και λειτουργικών στοιχείων (εικόνα Η)

- |  |  |
|--|--|
| 1 Βάση   | 5 Λυχνία υπεριώδους ακτινοβολίας       |
| 2 Δακτύλιος  | 6 Λαβίδα φιαλών                        |
| 3 Προειδοποιητικό σύμβολο „Προσοχή, υπέρθερμες επιφάνειες“ | 7 Καλώδιο ηλεκτρικής σύνδεσης με βύσμα |
| 4 Γυάλινο δοχείο   | 8 Περιστρεφόμενο πλήκτρο               |
|  | 9 Φως LED, δίχρωμο                     |

## 3. Τεχνικά στοιχεία

Τροφοδοσία τάσης: 230 V~/50 Hz  
 Ισχύς: 100 Watt  
 Κλάση προστασίας: II  
 Μέγ. διάμετρος μπιμπερό/βάζων: 72 mm

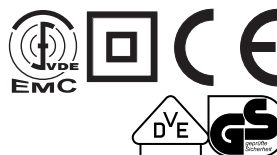

## 4. Υποδείξεις ασφαλείας

### 4.1 Επεξήγηση όρων

Σε αυτές τις Οδηγίες χειρισμού θα βρείτε τους ακόλουθους όρους σήματα:



#### Προειδοποίηση!

Μεγάλος κίνδυνος: Παραβίαση της προειδοποίησης ενδέχεται να προκαλέσει σωματική βλάβη και βλάβη για τη ζωή.

#### Προσοχή!

Μέτριος κίνδυνος: Παραβίαση της προειδοποίησης ενδέχεται να προκαλέσει υλική βλάβη.

#### Υπόδειξη:

Μικρός κίνδυνος: Θέματα, σχετικά με το χειρισμό της συσκευής που πρέπει να λαμβάνονται υπόψη.

**GR**

## 4.2 Ειδικές υποδείξεις για αυτή τη συσκευή



**Προειδοποίηση!** Λάβετε υπόψη σας την παρακάτω υπόδειξη, προς αποφυγή πρόκλησης τραυματισμών και βλαβών.

- Η παρούσα συσκευή επιτρέπεται να χρησιμοποιείται από παιδιά ηλικίας μικρότερης των 3 ή από άτομα με περιορισμένες σωματικές, ψυχικές ή νοητικές ικανότητες ή από άτομα με ελλιπή εμπειρία ή/κα γνώση, εφόσον υπάρχει παρακολούθηση ή κατάρτιση σχετικά με την ασφαλή χρήση της συσκευής και των κινδύνων που ενδέχεται να προκύψουν. Τα παιδιά απαγορεύεται να παίζουν με τη συσκευή.
- Ο καθαρισμός και η συντήρηση από τον χρήστη δεν επιτρέπεται να πραγματοποιείται από παιδιά, εκτός και αν είναι ηλικίας άνω των 8 ετών και υπάρχει παρακολούθηση.
- Τα παιδιά ηλικίας κάτω των 3 ετών πρέπει να μένουν μακριά από το ηλεκτρικό καλώδιο.
- Η συσκευή δεν επιτρέπεται να λειτουργεί με εξωτερικό χρονόμετρο ή μεμονωμένο σύστημα τηλεχειρισμού, όπως για παράδειγμα ασύρματη πρίζα.
- Αποσυνδέστε πριν από τον καθαρισμό το βύσμα από την πρίζα.

**RG**

- Επιτρέψτε στη συσκευή να κρυώσει πριν από τον καθαρισμό.
- Μην βυθίσετε ποτέ τη συσκευή σε νερό και μην τη γεμίζετε ποτέ με νερό (βλέπε εικ. **E**).
- Μην χρησιμοποιείτε επιθετικά ή ερεθιστικά καθαριστικά μέσα. Κάτι τέτοιο ενδέχεται να προκαλέσει βλάβη στη συσκευή.
- Μην θερμαίνετε τη βρεφική τροφή για μεγάλο χρονικό διάστημα. Για λόγους υγιεινής δεν πρέπει να υπερβαίνετε τη μία ώρα.
- **Μετά τη θέρμανση:** Ανακινήστε το περιεχόμενο της φιάλης. Προτού ταΐσετε το παιδί σας, ελέγξτε στην εσωτερική πλευρά του καρπού σας αν η θερμοκρασία της τροφής είναι ασφαλής για το μωρό σας. Πρέπει να κυμαίνεται σε περ. 37 °C, σύμφωνα με τη θερμοκρασία σώματός σας.
- Κατά τη διάρκεια της θέρμανσης μέσα στο θερμαντήρα βρεφικών τροφών, τα μπιμπερό ή τα βάζα δεν πρέπει να είναι κλειστά αεροστεγώς. Διαφορετικά ενδέχεται να προκληθεί υπερπίεση (κίνδυνος έκρηξης/υλικών βλαβών).

## 4.3 Γενικές υποδείξεις

- Πριν χρησιμοποιήσετε την αντλία, διαβάστε προσεκτικά αυτές τις οδηγίες χειρισμού. Αποτελούν συστατικό μέρος της συσκευής και πρέπει να είναι ανά πάσα στιγμή διαθέσιμες.

- Χρησιμοποιείτε τη συσκευή και τα αξεσουάρ μόνο για τον περιγραφόμενο σκοπό χρήσης (βλέπε “1.1 Σκοπός χρήσης” στη σελίδα 88).
- Παρατηρείτε πάντα τη συσκευή κατά τη διάρκεια της λειτουργίας της, έτσι ώστε να μπορείτε να επεμβείτε εγκαρως σε περίπτωση που προκύψουν λειτουργικές διαταραχές.
- Μετά από τη χρήση, αποσυνδέετε πάντα το βύσμα.

#### 4.4 3.4 Προστασία από ηλεκτροπληξία

 **Προειδοποίηση!** Οι ακόλουθες υποδείξεις ασφαλείας σας προφυλάσσουν από ηλεκτροπληξία.

- Ελέγξτε αν η απαιτούμενη τάση δικτύου συμφωνεί με την τάση του δικού σας ηλεκτρικού δικτύου.
- Εάν η συσκευή φέρει βλάβη, δεν επιτρέπεται να την χρησιμοποιείτε. Αναθέστε την επιδιόρθωση της συσκευής σε εξουσιοδοτημένο ειδικό προσωπικό. Για το σκοπό αυτό απευθυνθείτε στον κατασκευαστή.
- Κατά τις επιδιορθώσεις πρέπει να χρησιμοποιείτε μόνο μέρη, τα οποία ανταποκρίνονται στα αρχικά δεδομένα συσκευής.
- Σε περίπτωση λειτουργικών διαταραχών η επισκευή της συσκευής επιτρέπεται να διεξαχθεί μόνο από το εξουσιοδοτημένο προσωπικό.

- Αν το καλώδιο ρεύματος έχει υποστεί βλάβη, θα πρέπει για την αποφυγή κινδύνων να αντικαθίσταται από τον κατασκευαστή, την υπηρεσία σέρβις πελατών ή παρεμφερές εξειδικευμένο άτομο.
- Μην πιάνετε ποτέ τη συσκευή, το καλώδιο ρεύματος ή το βύσμα του καλωδίου ρεύματος με υγρά χέρια.
- Φροντίστε να αποσυνδέετε το καλώδιο ρεύματος πάντα από το βύσμα του. Μην τραβάτε ποτέ το καλώδιο ρεύματος.
- Προσέχετε ώστε να μην τσακιστεί ούτε να συνθλιπτεί ποτέ το καλώδιο ρεύματος.
- Διατηρείτε το καλώδιο ρεύματος μακριά από θερμές επιφάνειες (π.χ. εστία κουζίνας).
- Χρησιμοποιείτε τη συσκευή μόνο σε στεγνούς εσωτερικούς χώρους και σε στεγνές, επίπεδες επιφάνειες. Μην τη λειτουργείτε ποτέ σε υγρούς χώρους.

#### 4.5 Προστασία από εγκαύματα και ζεματίσματα

 **Προειδοποίηση!** Οι υπέρθερμες επιφάνειες ενδέχεται να προκαλέσουν τραυματισμούς. Συνεπώς πρέπει να προσέχετε:

- Μην αγγίζετε ποτέ τη συσκευή κατά τη διάρκεια της λειτουργίας. Αναμείνατε έως ότου η λυχνία ελέγχου να σταματήσει να αναβοσβήνει, γεγονός που υποδεικνύει ότι η συσκευή έχει κρυώσει.
- Προτείνουμε να μην μετακινείτε τη συσκευή κατά τη διάρκεια της λειτουργίας. Εφόσον χρειαστεί, αφαιρείτε τα μπιμπερό/ βάζα.

**GR**

Χρησιμοποιήστε τη λαβίδα φιαλών. Προστατέψτε τα χέρια σας με γάντια κουζίνας. Κρατάτε τη συσκευή και με τα δύο σας χέρια σε οριζόντια θέση.

- Επιτρέψτε στη συσκευή να κρυώσει προτού την καθαρίσετε.

#### 4.6 Για την ασφάλεια του παιδιού σας



**Προειδοποίηση!** Τα παιδιά συχνά δεν εκτιμούν σωστά τους κινδύνους και άρα μπορεί να υποστούν τραυματισμούς. Συνεπώς πρέπει να προσέχετε:

- Φροντίστε ώστε η συσκευή να βρίσκεται διαρκώς μακριά από παιδιά, έτσι ώστε να μην μπορούν να τραβήξουν το ηλεκτρικό καλώδιο και να παίξουν μαζί του.
- Προσέχετε ώστε το φύλλο συσκευασίας να μην αποτελέσει θανατηφόρα παγίδα για παιδιά. Τα φύλλα συσκευασίας δεν είναι παιχνίδια.

#### 4.7 Υλικές βλάβες

**Προσοχή!** Για να αποφύγετε τις υλικές βλάβες, λάβετε υπόψη σας τους παρακάτω κανονισμούς:

- Τοποθετείτε τη συσκευή μόνο πάνω σε επίπεδη, στεγνή και αντλιοσθητική επιφάνεια, έτσι ώστε η συσκευή να μην μπορεί να πέσει ή γλιστρήσει.
- Μην τοποθετείτε τη συσκευή πάνω σε υπέρθερμη εστία κουζίνας.
- Μην εκθέτετε τη συσκευή σε άμεσο ηλιακό φως, διότι η υπερϊώδης ακτινοβολία και η υπερθέρμανση ενδέχεται να καταστήσουν εύθρυπτα τα πλαστικά εξαρτήματα.
- Πιάνετε πάντα τη συσκευή από το πλάι (βλέπε εικ. **F**). Εάν συγκρατείτε τη συσκευή από τον δακτύλιο, η συσκευή μπορεί να πέσει.

### 5. Αποσυσκευασία και τοποθέτηση

1. Βγάζετε τα μεμονωμένα εξαρτήματα από τη συσκευασία.
2. Ελέγχετε εάν υπάρχει πληρότητα των μεμονωμένων εξαρτημάτων (βλέπε “1.3 Περιεχόμενο παράδοσης” στη σελίδα 89) και δεν εμφανίζουν φθορές.
3. Καθαρίζετε σχολαστικά τη συσκευή πριν από την πρώτη χρήση (βλέπε “7. Καθαρισμός” στη σελίδα 95).
4. Τοποθετήστε τη βάση πάνω **1** σε σταθερή, αντλιοσθητική και ανθεκτική στη θερμότητα επιφάνεια.

**Προσοχή!** Μην λειτουργείτε ποτέ τη συσκευή χωρίς δακτύλιο **2**. Το γυάλινο δοχείο **4** καθώς και τα μπιμπερό ή βάζα ίσως εκραγούν σε περίπτωση που τοποθετηθούν ακριβώς πάνω στο γυάλινο δοχείο **4**.



5. Τοποθετήστε τον δακτύλιο **2** στη βάση **1** (βλέπε εικ. **A**).  
Φροντίστε ώστε να τοποθετείτε σωστά τον δακτύλιο **2**.
6. Στρέψτε το περιστρεφόμενο πλήκτρο **8** εντελώς προς τα αριστερά.
7. Τοποθετήστε το φισ του καλωδίου ρεύματος σε μία κατάλληλη ηλεκτρική πρίζα (βλέπε “3. Τεχνικά στοιχεία” στη σελίδα 89).  
Η συσκευή βρίσκεται σε κατάσταση λειτουργικής ετοιμότητας.

## 6. Χειρισμός

### 6.1 Ενδείξεις

Η εκάστοτε λειτουργική κατάσταση εμφανίζεται με τη βοήθεια του δίχρωμου φωτός LED **9**:

	Πλαστικά και γυάλινα μπιμπερό	Βάζα βρεφικής τροφής
Διάρκεια θέρμανσης	2 min - 23 min	5 min - 20 min
Πιέστε το περιστρεφόμενο πλήκτρο	1 φορά	2 φορές
Χρώμα φωτός LED 9	μπλε	πορτοκαλί
Σύμβολο δίπλα από LED		
Ένδειξη Stand-by	Βύσμα σε πρίζα, LED εκτός	
Ένδειξη λειτουργίας θέρμανσης	Το LED παραμένει αναμμένο	
Ένδειξη διατήρησης θερμότητας	Το LED αναβοσβήνει αργά - σύντομα (3 s εντός, 0,5 s εκτός)	
Ένδειξη φάσης κρυώματος	Το LED αναβοσβήνει σύντομα - σύντομα (0,5 s εντός, 0,5 s εκτός)	

### 6.2 Θέρμανση βρεφικών τροφών

- Στρέψτε το περιστρεφόμενο πλήκτρο **8** εντελώς προς τα αριστερά.
- Τοποθετήστε το φισ του καλωδίου ρεύματος σε μία κατάλληλη ηλεκτρική πρίζα (βλέπε “3. Τεχνικά στοιχεία” στη σελίδα 89).

**Προσοχή!** Μην θερμαίνετε κατεψυγμένες βρεφικές τροφές, διότι ενδέχεται να εκραγούν τα μπιμπερό ή τα βάζα. Επιτρέψτε στην

κατεψυγμένη τροφή να ξεπαγώσει πριν από τη θέρμανση μέσα σε ψυγείο ή σε θερμοκρασία δωματίου.

- Ανοίξτε το μπιμπερό ή το βάζο (βλέπε εικ. **B** και **C**).
- Τοποθετήστε το μπιμπερό ή το βάζο στη μέση του δακτυλίου **2** (βλέπε εικ. **D**).

**G  
R**

5. Επιλέξτε με το περιστρεφόμενο πλήκτρο **8**, τη διάρκεια θέρμανσης της βρεφικής τροφής, στρέφοντάς το προς τα δεξιά (βλέπε εικ. **G**).
  6. Πιέστε το περιστρεφόμενο πλήκτρο **8** μία φορά για να θερμάνετε το πλαστικό ή γυάλινο μπιμπερό. Στο σημείο αυτό ανάβει το μπλε LED **9**.
  7. Πιέστε το περιστρεφόμενο πλήκτρο **8** εντός 2 δευτερολέπτων μία φορά, σε περίπτωση θέρμανσης βάζων βρεφικής τροφής. Στο σημείο αυτό ανάβει το πορτοκαλί LED **9**.
- Η λυχνία υπεριώδους ακτινοβολίας **5** ανάβει και ξεκινάει η θέρμανση της τροφής.
8. Για πρόωρη ολοκλήρωση της θέρμανσης, πατήστε εκ νέου το περιστρεφόμενο πλήκτρο **8**.

#### Υποδείξεις:

- Λόγω της διαφοράς μεταξύ των τροφών και του δοχείου δεν είναι δυνατό να καθοριστεί ακριβώς η ποσότητα νερο για τη θέρμανση. Δοκιμάζοντας θα διαπιστώσετε γρήγορα τη βέλτιστη ρύθμιση.
- Σε περίπτωση πολύ υψηλής ρύθμισης υπάρχει κίνδυνος παρατεταμένης θέρμανσης της βρεφικής τροφής. Προτείνουμε την επιλογή μικρών ρυθμίσεων για τη βέλτιστη θερμοκρασία βρεφικής τροφής.

**Προσοχή!** Η τροφή έχει τάση να ξεχειλίζει σε περίπτωση θέρμανσης. Αποφύγετε την υπερχείλιση της τροφής μέσα στο βάζο **4**. Κάτι τέτοιο ενδέχεται να προκαλέσει βλάβη. Για τον σκοπό αυτό αναδεύστε την τροφή ομοιόμορφα.

**RG**

9. Κρατήστε το βάζο με τη λαβίδα φιαλών **6** σταθερά, για να μην υποστείτε έγκαυμα λόγω της υπέρθερμης επιφάνειας.
10. Αναδεύστε ομοιόμορφα την τροφή.  
Μετά από το πέρας του ρυθμισμένου χρόνου θέρμανσης η συσκευή μεταβαίνει αυτόματα για 20 λεπτά σε λειτουργία διατήρησης θερμότητας.
11. Πιέστε το περιστρεφόμενο πλήκτρο **8**, για να τερματίσετε τη λειτουργία διατήρησης θερμότητας.
12. Στρέψτε το περιστρεφόμενο πλήκτρο **8** εντελώς προς τα αριστερά.
13. Αφαιρέστε τα μπιμπερό ή τα βάζα. Για τον σκοπό αυτό χρησιμοποιήστε τη λαβίδα φιαλών **6**, για να μην υποστείτε έγκαυμα από τις υπέρθερμες επιφάνειες.

Όταν δεν τερματίσετε τη λειτουργία διατήρησης θερμότητας χειροκίνητα, η συσκευή μεταβαίνει σε φάση κρυώματος, για να προχωρήσει σε λειτουργία Standby (λειτουργία ετοιμότητας).

### 6.3 Προσεκτική απενεργοποίηση συσκευής

Μπορείτε να τερματίσετε ανά πάσα στιγμή τη λειτουργία διατήρησης θερμότητας, πιέζοντας το περιστρεφόμενο πλήκτρο **8** έως ότου σβήσει η λυχνία υπεριώδους ακτινοβολίας **5**.

### 6.4 Διόρθωση ρύθμισης

Αμέσως μόλις ολοκληρωθεί η φάση θέρμανσης, η στρέψη του περιστρεφόμενου πλήκτρου **8** δεν επηρεάζει πλέον τη διάρκεια θέρμανσης. Για να διορθώσετε τη ρύθμιση, ενεργήστε ως εξής:

1. Πιέστε το περιστρεφόμενο πλήκτρο **8**, για να τερματίσετε τη λειτουργία θέρμανσης/ διατήρησης θερμότητας.
2. Επιτρέψτε στη συσκευή να κρυώσει, σε περίπτωση που ήταν ήδη σε λειτουργία και είναι ακόμα ζεστή.
3. Στρέψτε το περιστρεφόμενο πλήκτρο **8** εντελώς προς τα αριστερά.
4. Επιλέξτε νέα διάρκεια θέρμανσης, στρέφοντας το περιστρεφόμενο πλήκτρο **8** στην κατάλληλη ρύθμιση.
5. Ξεκινήστε εκ νέου τη λειτουργία θέρμανσης, πιέζοντας το περιστρεφόμενο πλήκτρο **8**.

### 6.5 Ελεγκτής θερμότητας

Για προστασία του ηλεκτρονικού συστήματος, η συσκευή είναι εξοπλισμένη με αισθητήρα

θερμοκρασίας. Διακόπτει τη λειτουργία σε περίπτωση υψηλής εσωτερικής θερμοκρασίας. Μετά από περ. κρύωματος διάρκειας 10 λεπτών, μπορείτε να ενεργοποιήσετε εκ νέου τη συσκευή.

### 6.6 Προστασία από υπερθέρμανση

Επίσης η συσκευή διαθέτει ασφάλεια υπερθέρμανσης, προς αποφυγή πυρκαγιάς λόγω υπερθέρμανσης. Αυτή μπορεί να αντικατασταθεί από ειδικό ή τον κατασκευαστή, σε περίπτωση που έχει ενεργοποιηθεί. Για το σκοπό αυτό απευθυνθείτε στην αντίστοιχη διεύθυνση σέρβις (βλέπε "Contact addresses" στη σελίδα 99).

## 7. Καθαρισμός



**Προειδοποίηση!** Προς αποφυγή ηλεκτροπληξίας, τραυματισμού ή βλάβης στη συσκευή::

- Αποσυνδέστε πριν από τον καθαρισμό το βύσμα από την πρίζα.
- Επιτρέψτε στη συσκευή να κρυώσει πριν από τον καθαρισμό.
- Μην βυθίζετε ποτέ τη βάση **1** μέσα σε νερό (βλέπε εικ. **E**).

**Προσοχή!** Μην χρησιμοποιείτε επιθετικά ή ερεθιστικά καθαριστικά μέσα. Κάτι τέτοιο ενδέχεται να προκαλέσει βλάβη στη συσκευή.

### 7.1 Καθαρισμός βάσης

1. Καθαρίστε τη βάση **1** με υγρό πανί. Μπορείτε να χρησιμοποιήσετε μικρή ποσότητα απορρυπαντικού.
2. Σκουπίστε με καθαρό νερό.
3. Χρησιμοποιήστε τη συσκευή μόνο όταν έχει στεγνώσει καλά.

**Υπόδειξη:** Μπορείτε να καθαρίσετε την εσωτερική πλευρά του γυάλινου δοχείου **4** με καθαριστικό για γυαλί ή για κεραμικό (κεραμικές εστίες) εφόσον είναι πολύ λερωμένο.

**G  
R**

## 7.2 Καθαρισμός δακτυλίου

Καθαρίστε τον δακτύλιο 2 χειροκίνητα μέσα στο νεροχύτη.

## 8. Βοήθεια σε περίπτωση προβλημάτων

Σε όλες τις ηλεκτρικές συσκευές ενδέχεται να προκύψουν βλάβες. Ωστόσο κάτι τέτοιο δεν πρέπει να αφορά οπωσδήποτε σε ελάττωμα στη συσκευή. Για τον λόγο αυτό ελέγξτε με τη βοήθεια του καταλόγου, το αν είναι δυνατή η αντιμετώπιση της βλάβης.

Πρόβλημα	Αιτία	Βοήθεια
Η συσκευή δεν λειτουργεί.	Δεν υπάρχει τροφοδοσία ρεύματος.	Ελέγξτε αν έχει συνδεθεί το βύσμα στην πρίζα. Ελέγξτε την ασφάλεια στον ηλεκτρικό πίνακα του σπιτιού.
	Ενεργοποιήθηκε ο αισθητήρας θερμοκρασίας.	Περιμένετε 10 λεπτά, έως ότου κρυώσει η συσκευή και εν συνεχεία δοκιμάστε ξανά.
	Ηλεκτρομαγνητική βλάβη στο δίκτυο έχει θέσει τη συσκευή σε κατάσταση ασφαλείας.	Αποσυνδέστε το βύσμα από την πρίζα. Συνδέστε εκ νέου το βύσμα στην πρίζα και ενεργοποιήστε εκ νέου τη συσκευή.
	Ενεργοποιήθηκε η ασφάλεια υπερθέρμανσης.	
Η συσκευή παρουσιάζει βλάβες (π.χ. ρωγμή, γυαλί, ηλεκτρικό καλώδιο ελαττωματικά).	μηχανική καταπόνηση	Αποσυνδέστε το βύσμα από την πρίζα. Επικοινωνήστε στη διεύθυνση σέρβις (βλέπε "Contact addresses" στη σελίδα 99).
Δεν είναι δυνατή η μετακίνηση του περιστρεφόμενου πλήκτρου.	Σφάλμα στο μηχανικό σύστημα	
Ελαττωματική λυχνία υπεριώδους ακτινοβολίας	Σπάσιμο	

## 9. Απόσυρση



Το σύμβολο του διαγραμμένου δοχείου απορριμμάτων δηλώνει ότι το προϊόν στην Ευρωπαϊκή Ένωση πρέπει να αποσυρθεί σε ξεχωριστή συλλογή απορριμμάτων. Αυτό ισχύει για το προϊόν και για όλα τα εξαρτήματα που φέρουν τη σήμανση με το ίδιο σύμβολο. Προϊόντα που φέρουν σήμανση δεν επιτρέπεται να

αποσύρονται με τα κανονικά οικιακά απορρίμματα, αλλά πρέπει να συλλέγονται σε ειδικά σημεία υποδοχής για την ανακύκλωση ηλεκτρικών και ηλεκτρονικών συσκευών. Η ανακύκλωση υποστηρίζει τη μείωση κατανάλωσης πρώτων υλών και ανακουφίζει το περιβάλλον. Συνεπώς τηρείτε οπωσδήποτε τους κανονισμούς απόρριψης που ισχύουν στη χώρα σας.

## 10. Εγγύηση

Εκτός από τις υποχρεώσεις εγγυοδοσίας του πωλητή που προκύπτουν από τη σύμβαση πώλησης, σε περίπτωση προσεκτικού χειρισμού της συσκευής και λαμβάνοντας υπόψη τις οδηγίες χειρισμού, ο κατασκευαστής σας παρέχει εγγύηση 24 μηνών από τη στιγμή αγοράς της συσκευής. Η ημερομηνία αγοράς και ο τύπος συσκευής πρέπει να αποδεικνύονται με μία απόδειξη αγοράς.

Τα νόμιμα δικαιώματα του αγοραστή δεν περιορίζονται από την παρούσα εγγύηση κατασκευαστή.

Υποχρεούμαστε να επιδιορθώσουμε όλες τις ελλείψεις, που οφείλονται σε ελαττώματα υλικού ή σε σφάλματα κατασκευής εντός της διάρκειας της εγγύησης. Τα μέρη φθοράς αποκλείονται από την εγγύηση.

Αμελητέες αποκλίσεις από την προδιαγραφόμενη κατάσταση, οι οποίες είναι ασήμαντες για την αξία και την καταλληλότητα χρήσης συσκευής, δεν αποτελούν υποχρέωση εγγυοδοσίας. Επίσης δεν είναι δυνατή η απόδοση

εγγύησης εφόσον η έλλειψη στη συσκευή οφείλεται σε βλάβες κατά τη μεταφορά, οι οποίες δεν οφείλονται σε εμάς, σε εσφαλμένη χρήση ή σε ελλιπή φροντίδα, ή σε περίπτωση που έχουν λάβε χώρα επεμβάσεις στη συσκευή από άτομα, τα οποία δεν έχουμε εξουσιοδοτήσει.

Η εγγυοδοσία πραγματοποιείται κατ' επιλογή μας, με επιδιόρθωση, αντικατάσταση εξαρτημάτων ή αντικατάσταση της συσκευής. Η απόδοση εγγυοδοσίας δεν έχει ως αποτέλεσμα την επιμήκυνση ούτε την εκ νέου έναρξη της διάρκειας εγγύησης. Η προθεσμία εγγύησης για ενσωματωμένα ανταλλακτικά ολοκληρώνεται με την προθεσμία εγγύησης για ολόκληρη η συσκευή.

Αποκλείονται περαιτέρω ή άλλες αξιώσεις, ειδικά σε ό,τι αφορά σε αποζημίωση για βλάβες εκτός της συσκευής, φόσον η ευθύνη δεν ορίζεται αναγκαστικά από το νόμο.

Δεν αναλαμβάνουμε τα έξοδα και τους κινδύνους μεταφοράς.

**GR**

Η αποστολή συσκευής χωρίς αποδεικτικό ημερομηνίας αγοράς αντιμετωπίζεται ως περίπτωση επισκευής. Η επιδιόρθωση συσκευής πραγματοποιείται μόνο μετά από συνεννόηση με τον πελάτη.

Για περίπτωση παράπουνου, παρακαλούμε να φυλάξετε τον αριθμό τεμαχίου και τον αριθμό παρτίδας.

### 10.1 Κέντρο εξυπηρέτησης

Τις διευθύνσεις για το σέρβις θα τις βρείτε στο σημείο «Contact addresses» στη σελίδα 99.

Αρ. τεμαχίου: 10.256.355

### 10.2 Προμηθευτής

Παρακαλούμε έχετε κατά νου ότι η εν λόγω διεύθυνση **δεν αποτελεί διεύθυνση σέρβις**. Επικοινωνήστε με ένα κέντρο εξυπηρέτησης που αναφέρεται παραπάνω.

MAPA GmbH  
Industriestraße 21-25  
27404 Zeven  
Germany  
[www.nuk.com](http://www.nuk.com)

## 11. Δήλωση συμμόρφωσης

Η συσκευή ανταποκρίνεται σε όλες τις ισχύουσες ευρωπαϊκές κατευθυντήριες οδηγίες καθώς και στα εναρμονισμένα πρότυπα. Αυτά αναφέρονται στη δήλωση συμμόρφωσης ΕΕ, την οποία μπορείτε να ζητήσετε από τον κατασκευαστή. Μπορείτε να βρείτε τη δήλωση συμμόρφωσης στη διεύθυνση [www.nuk.com](http://www.nuk.com).

GR

## Contact addresses

### D – DEUTSCHLAND

MAPA GmbH  
Industriestraße 21-25  
27404 Zeven  
☎ +49 180 1 62 72 46  
(0,04 EUR/Min. aus dem Festnetz,  
Mobilfunk max. 0,42 Euro/Minute)  
nuk-info@mapa.de  
www.nuk.de

### E – SPAIN

Roche Diagnostics, SL  
Avda. de la Generalitat, 171-173  
08174 Sant Cugat del Vallès  
Barcelona, España  
www.nuk.com.es

Mapa Spontex Ibérica S.A.U.  
Gran Via de Les Corts Catalanes, 866-872, 3<sup>rd</sup>D,  
08018 Barcelona,  
N.I.F. A-46-235685

### GB – GREAT BRITAIN

Mapa Spontex UK Ltd.  
Berkeley Business Park  
Wainwright Road  
Worcester WR4 9ZS  
Great Britain  
www.nuk.co.uk  
Helpline: 0845 300 2467

### GR – GREECE

ΦΑΡΜΑΠΟ ΕΕ-Χ.ΤΖΗΜΟ & ΣΙΑ  
Τ.Θ. 291 - ΚΑΛΟΧΩΡΙ 57009  
ΘΕΣΣΑΛΟΝΙΚΗ  
☎ 2310 751 525  
Φαξ: 2310 789 621  
E-mail: info@nuk.gr

### H – Hungary

For Baby Kft.  
Szölöskert u. 5,  
2092 Budakeszi  
☎ +36 23 454 867  
www.nuk-baby.hu  
info@forbaby.hu

### IRL – IRELAND

Intrapharma Consumer Health  
Magna Business Park, Citywest Road  
Dublin 24  
United Drug House

### I – ITALY

MAPA GmbH  
Industriestraße 21-25  
27404 Zeven  
Germania  
e-mail: nuk-italia@mapa.de

### LT – LITHUANIA

German Products Baltics SIA  
Silzernieki 1, Garupe  
Carnikavas novads  
Latvija  
Fax: +371 26667948

### LV – LATVIA

German Products Baltics SIA  
Silzernieki 1, Garupe  
Carnikavas novads - Latvija  
☎ 67299994  
www.gpbaltics.lv  
info@gpbaltics.lv  
Fax: 67279996

### N – NORWAY

Chrom as  
Karoline Kristiansens vei 3  
0661 Oslo  
Tel. Kundeservice: 23 34 48 30  
Email: kundeservice@chrom.no

Babycare AS  
Postboks 5524, Voiebyen  
4677 Kristiansand  
www.babycare.no

### PE – Peru

Importado por: E.B. PAREJA LECAROS S.A.  
Jr. Sebastián Tellería 253 – San Isidro  
Lima  
Perú  
RUC 20100579228  
Tel. +51 (1) 611 8100

### PL – POLAND

BABY LAND Dariusz Staniszewski  
al. Stanów Zjednoczonych 67/D7  
04-028 Warszawa  
biuro: ul. Trakt Brzeski 118  
05-077 Warszawa-Wesoła  
tel.: +48 22 773 36 76 (78, 79, 81)  
www.nuk.pl

### P – PORTUGAL

Representado e distribuído em Portugal por:  
Laboratórios Vitória  
Rua Elias Garcia,  
28 - 2700-327 Amadora

### RO – ROMANIA

Biochefarm International SRL  
Str. Balta Albina nr. 133L, Sector 3  
032622 Bucuresti, Romania  
Tel.: 021 2233164, Fax: 021 2223088  
E-mail: office@biochefarm.ro

### RUS – RUSSIA

A.K. Хаазе  
Остханделъсгезельшафт мбХ  
Московское представительство  
ул. Дмитрия Ульянова д. 16 корп. 2  
офис 391-392  
117292 Москва / Россия  
www.nuk-baby.ru / medical@achaase.ru

### S – SWEDEN

GB Barnartiklar AB  
Fågelviksvägen 18 - 20  
145 53 NORSBORG  
☎ 08 556 35 825  
Fax 08 464 98 48  
info@gbab.com; www.gbab.com

### SLO – SLOVENIA

Merit international d.o.o.  
Letališka c. 3c  
Ljubljana  
☎ +386 1 54 84 300  
FAX. +386 1 54 84 304  
www.merit-international.si

### SK – SLOVAKIA

MAPA Spontex Volf & Co. s.r.o.  
Prodašice 4  
29404 Dolní Bousov  
Czech Republic

### SRB-SERBIA

YUGLOB d.o.o.  
Zrenjaninski put bb (121t)  
11211 Beograd, Borca  
☎ +381 11 2960-784  
e-mail: office@yuglob.rs

### TR – TURKEY

ATAK DIŞ TIC. A.Ş.  
Maya Akar Center K:20 Esentepe  
Istanbul  
☎ 0212 211 74 00

### UA – UKRAINE

Імпортер в Україну:  
ТОВ «Мощарт Імпорнт»,  
вул. Боженка, 19-В, Одеса, 65098,  
Україна.  
тел. (0482) 305-454

### ZA – SOUTH AFRICA

Artemis Brands (PTY) Ltd.  
P.O. Box 130782  
Bryanston 2074  
☎ +2711 8851124  
Fax: +2711 8851184

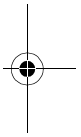
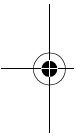
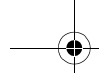

MAPA GmbH  
Industriestraße 21-25  
27404 Zeven  
Germany  
www.nuk.com

 Matr.-Nr. 10.520.212  
REV 400 / 02.2014

NUK is a registered trademark of MAPA GmbH/Germany

