

Безопасността на този продукт с марка **chipolino** и използваните материали е гарантирана и потвърдена чрез лабораторни изпитвания по изискванията на европейските стандарти.

ИНСТРУКЦИЯ ЗА ПОЛЗВАНЕ НА ДЕТСКА КОЛИЧКА “АЛДО”

ALDO

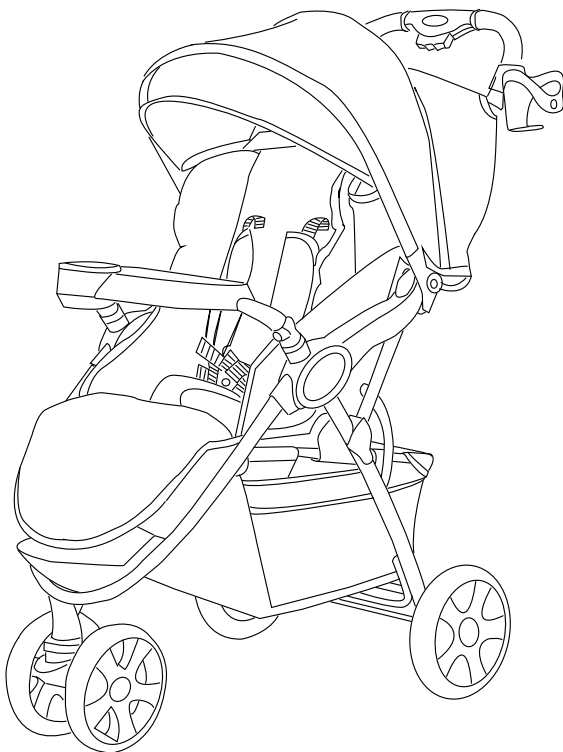

МОЛЯ, ПРОЧЕТЕТЕ ВНИМАТЕЛНО ИНСТРУКЦИЯТА И Я ЗАПАЗЕТЕ ЗА СПРАВКА НА ЛЕСНО ДОСТЪПНО И СИГУРНО МЯСТО! ТЯ СЪДЪРЖА ВАЖНА ИНФОРМАЦИЯ, УКАЗАНИЯ И ПРЕПОРЪКИ ЗА КОЛИЧКАТА И ЗА БЕЗОПАСНАТА ѝ УПОТРЕБА.

Тази количка е предназначена за едно дете на възраст над 6 месеца и тегло до 15 kg.

Петточков колан осигурява безопасността на детето. Положенията на облегалката за гръбчето на детето, на поставката за крачетата и на сенника се регулират.

Количката е произведена в съответствие с изискванията на Директива 2001/95/ЕО „Обща безопасност на продуктите“ на Европейския парламент и Съвета, на европейския стандарт EN 1888:2012 „Изделия за отглеждане на малки деца. Колесни средства за придвижване на деца (детски колички)“. Изисквания за безопасност и методи за изпитване“ и на нормативните актове от националното законодателство, в т.ч. Закон за защита на потребителите.

ВНИМАНИЕ! Вашето дете ще бъде защитено максимално при условие, че спазвате указанията и препоръките от инструкцията! Обърнете особено внимание на предупрежденията и осигурете всички необходими предпазни мерки, за да предотвратите риска от нараняване или увреждане на детето и да осигурите неговата безопасност! Вие носите отговорност за безопасността на детето, ако не спазвате и не се съобразявате с тези указания и препоръки! Уверете се че всеки, който ползва количката, е запознат с инструкцията и я спазва. Неспазването на тези предупреждения, на инструкциите за монтаж, експлоатация и поддръжка, може да доведе до сериозни наранявания или увреждане на детето!

ВНИМАНИЕ! УКАЗАНИЯ И ПРЕДУПРЕЖДЕНИЯ ЗА БЕЗОПАСНОСТ

- 1. ВНИМАНИЕ! НИКОГА НЕ ОСТАВЯЙТЕ ДЕТЕТО БЕЗ НАДЗОР ОТ ВЪЗРАСТЕН!**
- 2. ВНИМАНИЕ! СЕДАЛКАТА НА ТАЗИ КОЛИЧКА НЕ Е ПОДХОДЯЩА ЗА ДЕЦА НА ВЪЗРАСТ ПОД 6 МЕСЕЦА.**
- 3. Седалката на тази количка трябва да се използва за деца над 6 месеца, които могат да остават стабилно и самостоятелно в седнало положение!**
- 4. ВНИМАНИЕ! Използването на количката за дете с тегло по-голямо от 15 kg ще причини свръх натоварване, напрежение и нестабилност на конструкцията, може да предизвика риск от преобръщане на количката и сериозни увреждания на детето!**
- 5. Количката е предназначена да вози само едно дете. Опасно е да се возят едновременно две или повече деца.**
- 6. Максималното натоварване на коша за багаж не трябва да е по-голямо от 3 kg. Багажът трябва да бъде равномерно разпределен. Не го претоварвайте! Не използвайте коша за багаж за возене на дете в него!**
- 7. Винаги закрепвайте сенника към облегалката за гръбчето, за да предотвратите изхлузване на детето от количката и нараняването му!**
- 8. ВНИМАНИЕ! ВИНАГИ ИЗПОЛЗВАЙТЕ БЕЗОПАСНИТЕ КОЛАНИ, ЗА ДА ИЗБЕГНЕТЕ РИСКА ОТ ПАДАНЕ ИЛИ СВЛИЧАНЕ НА ДЕТЕТО ОТ КОЛИЧКАТА! Регулирайте дължината им според големината на детето така, че да го обхващат плътно, да не променят дължината си и да не са усукани. Периодично проверявайте дали са стабилно закрепени за конструкцията на количката и за сигурността на закопчаването! Коланите не трябва да са захабени или прокъсани, а пластмасовите токи и закопчалки трябва да са здрави, без увреждания и да осигуряват сигурна връзка.**
- 9. Първоначалното сглобяване, разгъването и сгъването да се извършват само от възрастен.**
- 10. Преди всяка употреба проверявайте изправността на количката и стабилността на фиксирането на частите (сенник, подложка за крака, облегалка, борд) в избраното положение. Прекратете използването, ако има износени или разхлабени съединения, повредени или липсващи части! Рискът за увреждане на детето е голям!**
- 11. Преди всяка употреба проверявайте действието на устройството за паркиране! Задействайте това устройство винаги, когато количката не се движи, особено при наклонени терени или когато поставяте или отстранявате детето от количката!**
- 12. Преди да поставите детето в количката се уверете, че количката е напълно разгъната и всички блокиращи механизми са задействани, за да предотвратите нараняване на детето от внезапно сгъване на количката.**

13. Сгъвайте и разгъвайте количката внимателно, за да избегнете опасността от прищипване на пръсти. Убедете се, че държите детето на безопасно разстояние, когато правите настройки, разгъвате или сгъвате количката.
14. Никога не вдигайте, не сгъвайте количката и не извършвайте действия като настройки, регулиране, ремонти и други, когато има дете в нея!
15. Пазете детето от достъп до всякакви делими или движещи се части.
16. Не променяйте положението на гръбчето, когато детето е в количката! Положението на облегалката трябва да се установява само от възрастен.
17. Не поставяйте чанти и други предмети в количката при детето или върху сеника! Всеки товар, закрепен на дръжките, борда, на гърба на облегалката или отстрани на количката, може да повлияе на нейната стабилност. Не претоварвайте количката. В противен случай тя може да се преобърне и да се увреди детето.
18. Не поставяйте предмети с дълги връзки около врата на детето и не поставяйте допълнителни връзки на играчките, за да избегнете риска от задушаване.
19. Не поставяйте допълнително подложки на седалката и облегалката. Те ще възпрепятстват ефективното използване на безопасителните колани и ще намалят сигурността и стабилността на детето в количката!
20. Винаги дръжте предпазния борд закопчан, докато детето е в количката! Опасно за детето е да вдигате количката посредством борда!
21. Не позволявайте на детето да се изправя в количката, да се катери или да виси на нея!
22. Не позволявайте на деца да си играят с количката! Опасно е деца или животни да играят и тичат в близост до количката или под нея!
23. **ВНИМАНИЕ! КОЛИЧКАТА ПРИДВИЖВАЙТЕ СЪС СКОРОСТ, РАВНА НА СКОРОСТТА ПРИ ХОДЕНЕ. КОЛИЧКАТА НЕ Е ПОДХОДЯЩА ЗА ТИЧАНЕ И ПЪРЗАЛЯНЕ.**
24. Не използвайте количката по стълби или ескалатори, защото може да загубите контрол върху количката, детето да падне и да се нарани! Трябва да сте с повишено внимание при слизане или качване на тротоар или стъпало.
25. **ВНИМАНИЕ! ПАЗЕТЕ ОТ ОГЪН!** Не използвайте количката в близост до отоплителни уреди, басейни или други опасни места! Отчитайте риска за увреждане на детето от силни източници на топлина като открит огън, скари, грилове, газови котлони и др.! В случай на непредвиден контакт или близост с източник на пламване, детегледачът трябва бързо да отстрани детето от продукта, преди то да бъде наранено!
26. Не правете промени по конструкцията или модификации, защото те може да застрашат безопасността на детето. Използвайте резервни части или други компоненти, които са препоръчани или доставени от производителя. В противен случай производителят не носи отговорност за безопасността на продукта. При проблем се свържете с търговеца или оторизиран сервиз за консултация или ремонт.
27. Трябва да държите сгънатата количка на място, до което малки деца нямат достъп! В противен случай дете може да бутне количката и да се нарани.
28. Не поставяйте други предмети върху количката, когато я транспортирате или съхранявате, независимо от това дали е сгъната или не, защото може да я повредите.
29. **ВНИМАНИЕ!** Всяка пластична обвивка трябва да се отстрани, унищожи или държи далеч от деца - както по време на разпаковането, така и след това! Така ще предотвратите рисковете от удушаване и/или асфикция (задушаване), вследствие омотаване на опаковката около детето или от външно запушване на дихателните пътища през устата или носа.



УКАЗАНИЯ ЗА СГЛОБЯВАНЕ. ФУНКЦИИ

Количката се доставя от производителя частично сглобена. За да завършите сглобяването, не се налага да ползвате инструменти.

Следвайте точно указанията от текста и от приложените фигури. Фиксирането на определена позиция в повечето случаи е съпроводено със звук от щракване.

ВАЖНО! След изпълнението на всяка операция се убедете, че сте изпълнили указанията правилно и фиксирането е стабилно.

ВНИМАНИЕ! Пазете ръцете си от прищипване при изпълнение на отделните операции, особено при сгъване и разгъване на количката!

ВНИМАНИЕ! Не допускайте присъствието на деца под 3 години по време на сглобяването или на разглобяването, за да избегнете наранявания в резултат на достъпът им до дребни или разглобени части! Пазете ръцете си от прищипване при изпълнение на отделните операции, особено при сгъване и разгъване на количката!

ОСНОВНИ ЧАСТИ НА КОЛИЧКАТА



поставка за
чаша/шише



предно колело

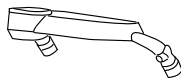

предпазен борд
с табла

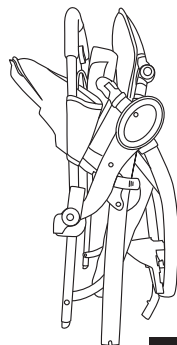

рама



задно колело
2 бр.



задна ос
и паркираоо устройство

фиг.1

РАЗГЪВАНЕ НА КОЛИЧКАТА

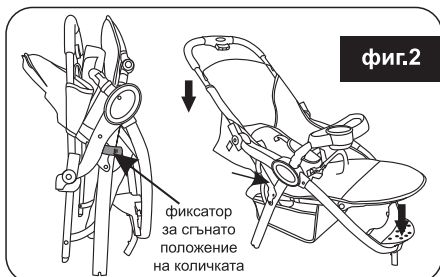

Поставете сгънатата рама на количката върху равна повърхност. Освободете фиксатора, който държи количката в сгънато положение. Издърпайте дръжката нагоре, докато чуete щракване и рамата се фиксира в разгънато положение (фиг. 2).

ВНИМАНИЕ! Винаги преди употреба проверявайте дали разгънатото положение е фиксирано.

ПРЕДНО КОЛЕЛО

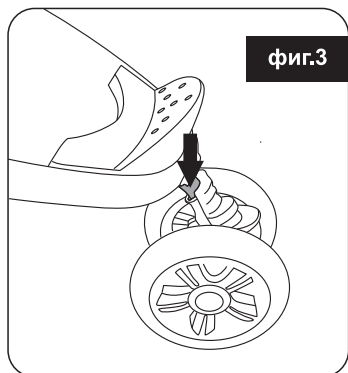

Монтиране на предното колело

Поставете адаптора на предното колело в отвора на механизма от предната тръба. Натиснете силно, докато чуete щракване и щифтчето от тръбата се покаже през съответния отвор на предното колело (фиг. 3). Проверете дали колелото е фиксирано стабилно, като го издърпате навън.

Демонтиране на предното колело

За да демонтирате предното колело, натиснете щифтчето и издърпайте колелото надолу.

ЗАДНИ КОЛЕЛА

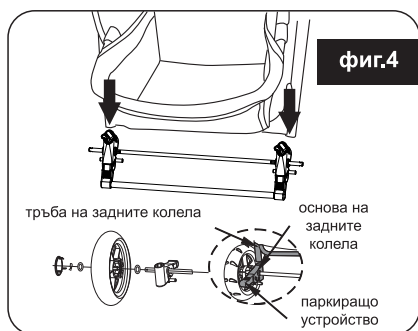

Поставете задната ос към задните тръби на количката така, че спираният педал да е от външната страна (фиг.4). Монтирайте с натиск, докато щифтовете от задните тръби попаднат в отворите на задната ос и чуete щракване. Уверете се, че задната ос е правилно монтирана и сигурно фиксирана към рамата на количката.

От всяка страна на задната ос поставете шайба, задно колело, отново шайба, шплент и затворете с декоративното капаче (фиг.4). Убедете, че колелата са правилно поставени и сигурно фиксирани.

ПРЕДПАЗЕН БОРД С ТАБЛИЧКА

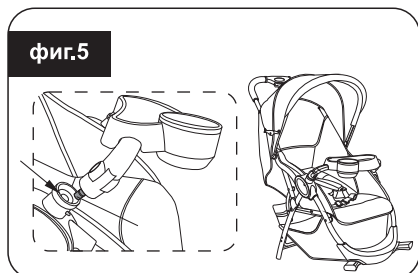

Поставете предпазния борд с табличката към подлакътниците на седалката на количката (фиг. 5) и фиксирайте с натиск. Натиснете бутоните за освобождаване на предпазния борд, намиращи се в основата на подлакътниците, и издърпайте навън.

ВНИМАНИЕ! Винаги използвайте предпазния борд в комбинация с обезопасителните колани, когато детето е в количката.

ОБЕЗОПАСИТЕЛНИ КОЛАНИ

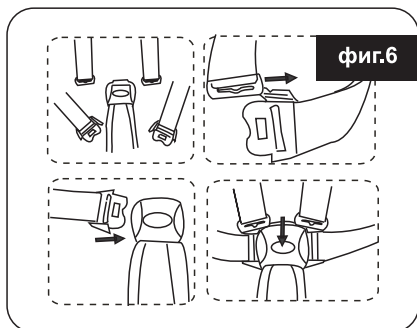

Тази количка е оборудвана с 5-точков обезопасителен колан.

ВНИМАНИЕ! Използването на коланите е задължително, когато детето може да остане в седнало положение без чужда помощ и когато започне да се надига с ръце или на колене! Винаги, когато детето е в количката, дори и за кратък период от време, коланите трябва да са поставени и закопчани, а детето да бъде под наблюдение.

Винаги поставяйте обезопасителните колани, за да избегнете нараняване от изплъзване или падане на детето. След като

закопчавате токите на коланите установете дължината им спрямо вашето дете, за да осигурите безопасността му в количката. Използвайте раменните колани в комбинация с коланите, минаващи през кръстчето.

За да закопчавате обезопасителния колан, приплъзнете един към друг свободните краища на поясните и раменните колани (фиг. 6-1 и 6-2). Така обединените краища вкарайте в обединяващата тока, докато чуete щракване (фиг. 6-3). Регулирайте дължината на раменните и поясните колани посредством токите според големината на детето. Убедете се, че коланите не са усукани и обхващат добре детето.

За да откопчавате обезопасителния колан, натиснете бутон в средата на обединяващата тока и издърпайте коланите от токата (фиг. 6-4).

ПОСТАВКА ЗА ШИШЕ/ЧАША



Монтирайте поставката за шише/чаша към механизма, закрепен от лявата страна на дръжката. Натиснете надолу, за да се фиксира (фиг. 7).

ВНИМАНИЕ! Не оставяйте без постоянно наблюдение ПОСТАВКАТА ЗА ШИШЕ / ЧАША, особено когато течностите са **ТОПЛИ!** При определени обстоятелства (неравни и наклонени терени, несъобразени действия) течността може да се разлее и съществува риск детето да пострада.

ПРАВОЛИНЕЙНО И ВЪРТЕЛИВО ДВИЖЕНИЕ НА ПРЕДНОТО КОЛЕЛО

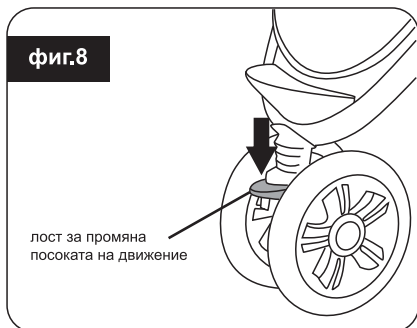

лоста за промяна посоката на движение (фиг. 8) нагоре. При фиксиране на лостчето ще чуете звук от щракване.

Въртеливо движение

Предното колело ще извършва въртеливо движение, когато натиснете надолу лоста за промяна посоката на движение (фиг. 8). При фиксиране на лоста ще чуете звук от щракване.

ВНИМАНИЕ! Изправността на лоста за промяна посоката на движение е от значение за заключването на предното колело и за безопасното използване на количката.

ВНИМАНИЕ! Когато се движите с количката по неравни повърхности, установете предното колело в положение за извършване на праволинейно движение! За равни повърхности използвайте въртеливото движение на колелото. Тези две възможности осигуряват по-лесно придвижване, а колелото няма да се износва и поврежда.

ПРИСПОСОБЛЕНИЕ ЗА ПАРКИРАНЕ

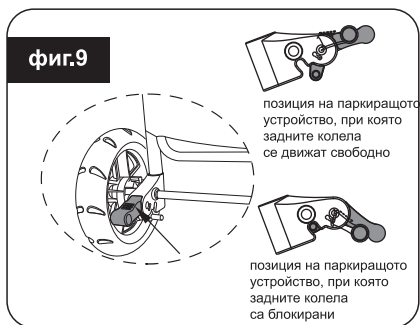

Количката има приспособление за паркиране, с което се блокират едновременно двете задни колела, съответно движението на количката.

Натиснете с крак надолу лоста на приспособлението за паркиране, за да блокирате движението на количката (фиг. 9). За да се убедите, че приспособлението за паркиране е задействано, при леко побутване количката не трябва да се движи. Повдигнете с крак лоста нагоре, за да освободите приспособлението за паркиране и количката да се движи свободно.

ВНИМАНИЕ! Когато количката е в покой, винаги използвайте паркиращото устройство! Не оставяйте количката по наклонена повърхност, когато в нея има дете, дори и при задействано паркиращо устройство.

ВНИМАНИЕ! Винаги преди да поставите или да отстраните детето от количката, както и когато паркирате, сгъвате или извършвате настройки, трябва да задействате приспособлението за паркиране!

ПОДЛОЖКА ЗА КРАЧЕТА

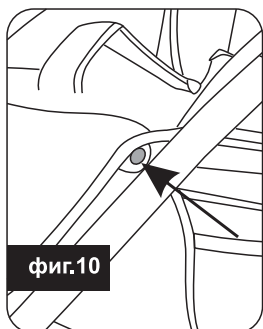

Подложката за крачетата може да се установява в две позиции. Натиснете едновременно бутоните от двете страни на подложката и регулирайте в желаната позиция (фиг. 10).

РЕГУЛИРАНЕ ПОЛОЖЕНИЕТО НА ОБЛЕГАЛКАТА

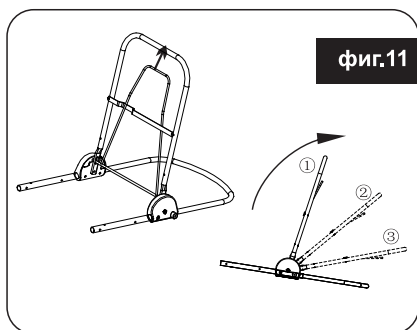

Положението на облегалката за гръбчето на седалката се установява в 3 позиции – легнало, полулегнало и седнало положение. За да свалите облегалката в по-ниска позиция или да я установите в легнало положение, издърпайте нагоре П-образния механизъм за регулиране (фиг. 11). Преместете облегалката назад и отпуснете механизма, за да се фиксира до избраното положение.

За да преместите облегалката от ниска в по-висока позиция, трябва да я избутате с ръка в посока нагоре. При достигане на всяка една от трите позиции, ще чуете щракване.

ВНИМАНИЕ! Не трябва да променяте позицията на облегалката, когато в количката има дете. В случай, че решите да промените позицията, когато детето е в количката, задължително трябва детето да е в седнало положение и да не се опира на облегалката.

РЕГУЛИРАНЕ ПОЛОЖЕНИЕТО НА СЕННИКА

Количката е оборудвана с голям сенник с цип, джоб за аксесоари и странични прозорчета с мрежа.

Отворете ципа, за да увеличите площта на сенника при разгъване.

За да разгънете или сгънете сенника, трябва да го издърпате напред или да го избутате назад до достигане на желаното положение.

ВНИМАНИЕ! Винаги закрепвайте сенника за седалката на количката посредством ципа в долния му край, за да предотвратите изхлузване на детето от количката и нараняването му.

СГЪВАНЕ НА КОЛИЧКАТА

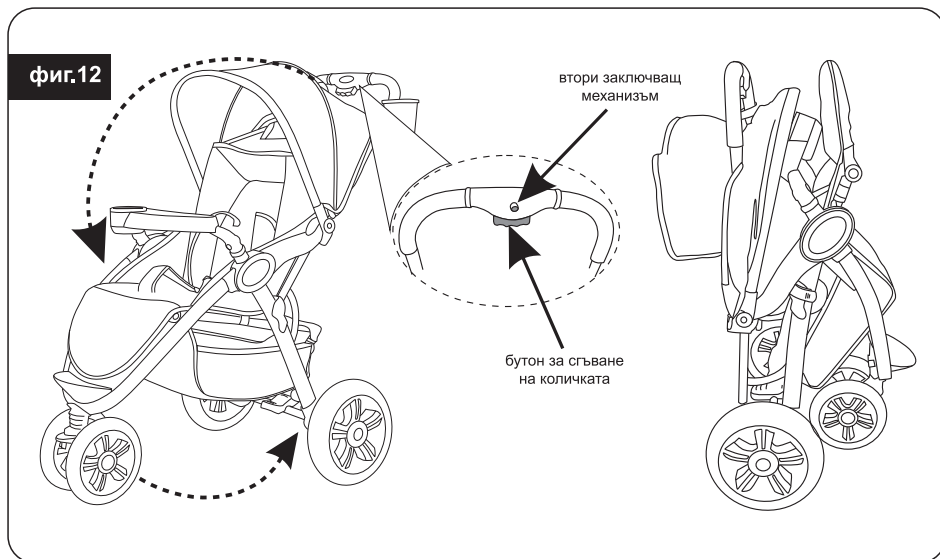

ВНИМАНИЕ! Убедете се, че държите детето на безопасно разстояние, когато разгъвате или сгъвате количката.

ВНИМАНИЕ! Преди да сгънете количката, задължително поставете облегалката на седалката в седнало положение, сгънете сенника и отстранете багажа от багажника и джоба на сенника. В противен случай ще повредите количката!

За да сгънете количката (**фиг.12**):

- Задействайте паркиращото устройство;
- Натиснете бутона за сгъване на количката. Едновременно с това натиснете бутона на втория заключващ механизъм.
- Натиснете дръжката напред и надолу, докато чуete щракване и количката се фиксира в сгънато положение (**фиг. 12**).

ВНИМАНИЕ! НЕ СГЪВАЙТЕ И НЕ РАЗГЪВАЙТЕ КОЛИЧКАТА, КОГАТО В НЕЯ ИМА ДЕТЕ!

УКАЗАНИЯ ЗА ПРОФИЛАКТИКА И ПОДДРЪЖКА

1. Редовно проверявайте заключващите устройства, спирачките, безопасните колани и закопчалките, съединенията и фиксиращите механизми, за да сте сигурни, че не са износени или повредени.
2. Ако установите разхлабени, скъсани и повредени части, те трябва да бъдат ремонтирани или подменени.
3. Паркиращото устройство, колелата и гумите се износват по-бързо. При необходимост трябва да ги подмените.
4. Смазвайте периодично задвижващите механизми. При необходимост подновете нитовете. Препоръчително е използването на силиконово масло или силиконов спрей.
5. Замърсените метални и пластмасови части затрудняват нормалните функции на количката. Почистете ги, след което смажете с масло.
6. За да почистите дамската, замърсени пластмасови или метални части от продукта, използвайте кърпа или гъба, навлажнени с вода или мек препарат.
7. Никога не почиствайте с препарати, съдържащи абразивни частици, амоняк, белина или спирт.
8. Винаги след почистване оставайте количката да изсъхне напълно и след това я използвайте или приберете за съхранение.
9. Съхранявайте количката на закрито. Въздействията на околната среда - морски въздух, посипани със соли пътища, киселинни дъждове и др., както и съхранението на открито, водят до появата на корозия.
10. Не съхранявайте количката във влажна среда. В случай, че сте използвали количката във влажна среда, трябва да я разгънете, да я подсушите със суха кърпа и оставете да изсъхне напълно по естествен начин. Възможно е да се появи мухъл по количката, ако я съхраните влажна.
11. Прекаленото излагане на слънце допринася за по-бързото стареене на пластмасовите части и избледняване на дамската.
12. Не поставяйте други предмети върху количката, когато я съхранявате, независимо от това дали е сгъната или не, защото може да я повредите.
13. При проблеми, свързани с нормалната експлоатация на количката, се обръщайте за консултация или ремонт към оторизираните сервизи.
14. Препоръчително е извършването на основен преглед и пълна профилактика на количката от сервизен специалист, особено след продължително съхранение или при необходимост да се ползва за друго дете.

Материал на дамската:

Лицева част: Полиестер, еко кожа

Пълнеж: 100% полиестер



LKAL016xxxx

chipolino