

Безопасността на този продукт с марка **chipolino** и използваните материали е гарантирана и потвърдена чрез лабораторни изпитвания по изискванията на европейските стандарти.

ИНСТРУКЦИЯ ЗА ПОЛЗВАНЕ НА ДЕТСКА КОЛИЧКА „ЗЕТА”

ZETA

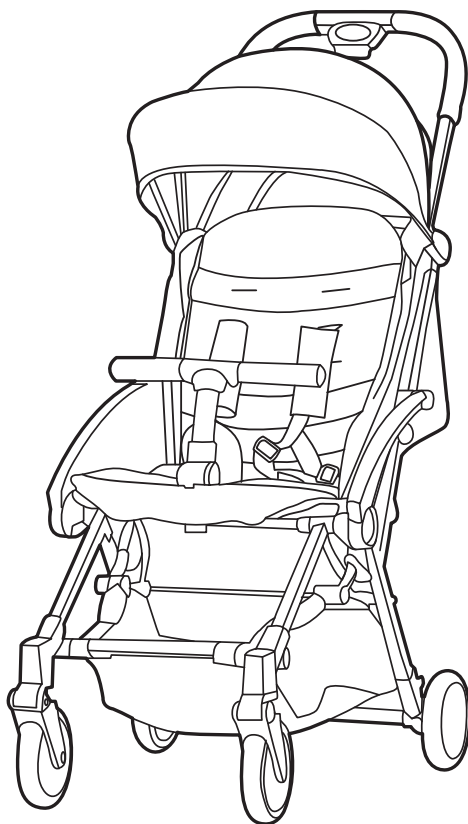

МОЛЯ, ПРОЧЕТЕТЕ ВНИМАТЕЛНО ИНСТРУКЦИЯТА И Я ЗАПАЗЕТЕ ЗА СПРАВКА НА ЛЕСНО ДОСТЪПНО И СИГУРНО МЯСТО! ТЯ СЪДЪРЖА ВАЖНА ИНФОРМАЦИЯ, УКАЗАНИЯ И ПРЕПОРЪКИ ЗА КОЛИЧКАТА И ЗА БЕЗОПАСНАТА ѝ УПОТРЕБА.

Тази детска количка е предназначена за едно дете на възраст от 0 до 36 месеца и тегло до 15 kg. Количката е снабдена с петточков колан, който осигурява безопасността на детето. Положенията на облегалката за гръбчето на детето и сенника могат да се регулират и установяват в различни позиции.

Количката е произведена в съответствие с изискванията на Директива 2001/95/ЕО „Обща безопасност на продуктите“ на Европейския парламент и Съвета, на европейския стандарт EN 1888:2012 „Изделия за отглеждане на малки деца. Колесни средства за придвижване на деца (детски колички). Изисквания за безопасност и методи за изпитване“ и на нормативните актове от националното законодателство, в т.ч. Закон за защита на потребителите.

ВНИМАНИЕ! Вашето дете ще бъде защитено максимално при условие, че спазвате указанията и препоръките от инструкцията! Обърнете особено внимание на предупрежденията и осигурете всички необходими предпазни мерки, за да предотвратите риска от нараняване или увреждане на детето и да осигурите неговата безопасност! Вие носите отговорност за безопасността на детето, ако не спазвате и не се съобразявате с тези указания и препоръки! Уверете се, че всеки, който ползва продуктите от комплекта, е запознат с инструкциите и ги спазва. Неспазването на указанията за безопасност и на инструкциите за монтаж, експлоатация и поддръжка, може да доведе до сериозни наранявания или увреждане на детето!

ВНИМАНИЕ! УКАЗАНИЯ И ПРЕДУПРЕЖДЕНИЯ ЗА БЕЗОПАСНОСТ

- 1. ВНИМАНИЕ! НИКОГА НЕ ОСТАВЯЙТЕ ДЕТЕТО БЕЗ НАДЗОР ОТ ВЪЗРАСТЕН!**
- 2. ВНИМАНИЕ!** Използването на количката за дете с тегло по-голямо от 15 kg ще причини свръх натоварване, напрежение и нестабилност на конструкцията, може да предизвика риск от преобръщане на количката и сериозни увреждания на детето!
- 3. Количката е предназначена да вози само едно дете. Опасно е да се возят едновременно две или повече деца.**
- 4. Използвайте позицията на облегалката за седнало положение на детето след 6-месечната му възраст! Позицията на облегалката за гръбчето в положение „седнало“ не е подходяща за деца на възраст до 6 месеца!**
- 5. За новородени бебета използвайте най-легналото положение на облегалката за гръбчето на седалката! Винаги закрепвайте сенника към облегалката, за да предотвратите изхлупване на бебето от количката и нараняването му!**
- 6. ВНИМАНИЕ!** Не поставяйте допълнително дюшече на седалката!
- 7. Допълнително поставените подложки на седалката и облегалката ще възпрепятстват ефективното използване на обезопасителните колани и ще намалят сигурността и стабилността на детето в количката!**
- 8. Положението на облегалката трябва да се установява само от възрастен, който води децата! Не променяйте положението на облегалката за гръбче, когато детето е в количката!**
- 9. Максималното натоварване на коша за багаж на количката не трябва да е по-голямо от 3 kg. Багажът трябва да бъде равномерно разпределен. Не претоварвайте! Не използвайте коша за багаж за возене на дете в него!**
- 10. ВНИМАНИЕ!** ВИНАГИ ИЗПОЛЗВАЙТЕ ОБЕЗОПАСИТЕЛНИТЕ КОЛАНИ, ЗА ДА ИЗБЕГНЕТЕ РИСКА ОТ ПАДАНЕ ИЛИ СВЛИЧАНЕ НА ДЕТЕТО ОТ КОЛИЧКАТА! Използвайте коланите, както за новородени деца, така и когато детето може да остане в седнало положение без чужда помощ и може да се надига с ръце или на колена! Регулирайте дължината им според големината на детето така, че да го обхващат плътно, да не променят дължината си и да не са усукани. Периодично проверявайте дали са стабилно закрепени за конструкцията на количката и за сигурността на закопчаването! Коланите не трябва да са захабени или прокъсани, а пластмасовите токи и закопчалки трябва да са здрави, без увреждания и да осигуряват сигурна връзка.
- 11. Първоначалното сглобяване на количката, разгъването и сгъването ѝ да се извършват само от възрастен!**
- 12. Не допускайте присъствието на деца под 3 години по време на сглобяването и разглобяването на продукта. Дръжте децата си настрана от разглобени части на количката, за да избегнете наранявания.**
- 13. Преди всяка употреба проверявайте фиксирането на облегалката и борда. Прекратете използването, ако има износени или разхлабени съединения, повредени или липсващи части! Рискът за увреждане на детето е голям.**

14. Преди всяка употреба проверявайте действието на устройството за паркиране! Задействайте това устройство винаги, когато количката не се движи, особено при наклонени терени или когато поставяте или отстранявате детето от количката!
15. Преди да поставите детето в количката се уверете, че количката е напълно разгъната и всички блокиращи механизми са задействани, за да предотвратите нараняване на детето от внезапно сгъване на количката.
16. Сгъвайте и разгъвайте количката внимателно, за да избегнете опасността от прищипване на пръсти. Убедете се, че държите детето на безопасно разстояние, когато правите настройки, разгъвате или сгъвате количката.
17. Никога не вдигайте, не сгъвайте количката и не извършвайте действия като настройки, регулиране, ремонти и др., когато има дете в нея!
18. Когато детето е в количката, главичката му трябва да бъде под горния край на облегалката за гърба на седалата.
19. Пазете детето от достъп до всякакви делими или движещи се части на количката.
20. Не поставяйте чанти и други предмети в количката при детето или върху сеника! Всеки товар, закрепен на дръжката, борда, на гърба на облегалката или отстрани на количката, може да повлияе на нейната стабилност. Не претоварвайте количката. В противен случай тя може да се преобърне и да се увреди детето.
21. Не поставяйте други предмети върху количката, когато я транспортирате или съхранявате, независимо от това дали е сгъната или не, защото може да я повредите.
22. Не поставяйте предмети с дълги връзки около врата на детето и не поставяйте допълнителни връзки на играчките, за да избегнете риска от задушаване.
23. Винаги дръжте предпазна борд фиксиран, докато детето е в количката! Опасно за детето е да вдигате количката посредством борда!
24. Не позволявайте на детето да се изправя в количката, да се катери или да виси на нея!
25. Не позволявайте на деца да си играят с количката! Опасно е деца или животни да играят и тичат в близост до количката или под нея!
26. **ВНИМАНИЕ!** КОЛИЧКАТА ПРИДВИЖВАЙТЕ СЪС СКОРОСТ, РАВНА НА СКОРОСТТА ПРИ ХОДЕНЕ. КОЛИЧКАТА НЕ Е ПОДХОДЯЩА ЗА ТИЧАНЕ И ПЪРЗАЛЯНЕ.
27. Не използвайте количката по стълби или ескалатори, защото може да загубите контрол върху количката, детето да падне и да се нарани! Трябва да сте с повишено внимание при слизане или качване на тротоар или стъпало.
28. **ВНИМАНИЕ!** ПАЗЕТЕ ОТ ОГЪН! Не използвайте количката в близост до отоплителни уреди, басейни или други опасни места! Отчитайте риска за увреждане на детето от силни източници на топлина като открит огън, скари, грилове, газови котлони и др.! В случай на непредвиден контакт или близост с източник на пламване, детегледачът трябва бързо да отстрани детето от продукта, преди то да бъде наранено!
29. Не правете промени по конструкцията или модификации, защото те може да застрашат безопасността на детето. Използвайте резервни части или други компоненти, които са препоръчани или доставени от производителя. В противен случай, производителят не носи отговорност за безопасността на продукта. При възникване на проблем се свържете с търговеца или оторизиран сервиз за консултация или ремонт.
30. Трябва да държите сгънатата количка на място, до което малки деца нямат достъп! В противен случай дете може да бутне количката и да се нарани.
31. Не съхранявайте количката във влажна среда за дълго време, за да предотвратите появата на мухъл по дамаската или ръжда по металните части.
32. Преди да ползвате количката се убедете, че е напълно суха.
33. Използвайте продукта само по предназначение.
34. **ВНИМАНИЕ!** Всяка пластична обвивка трябва да се отстрани, унищожи или държи далеч от деца – както по време на разопаковането, така и след това! Така ще предотвратите рисковете от удушване и/или асфикция (задушаване), вследствие омотаване на опаковката около детето или от външно запушване на дихателните пътища през устата или носа.



ОСНОВНИ ЧАСТИ

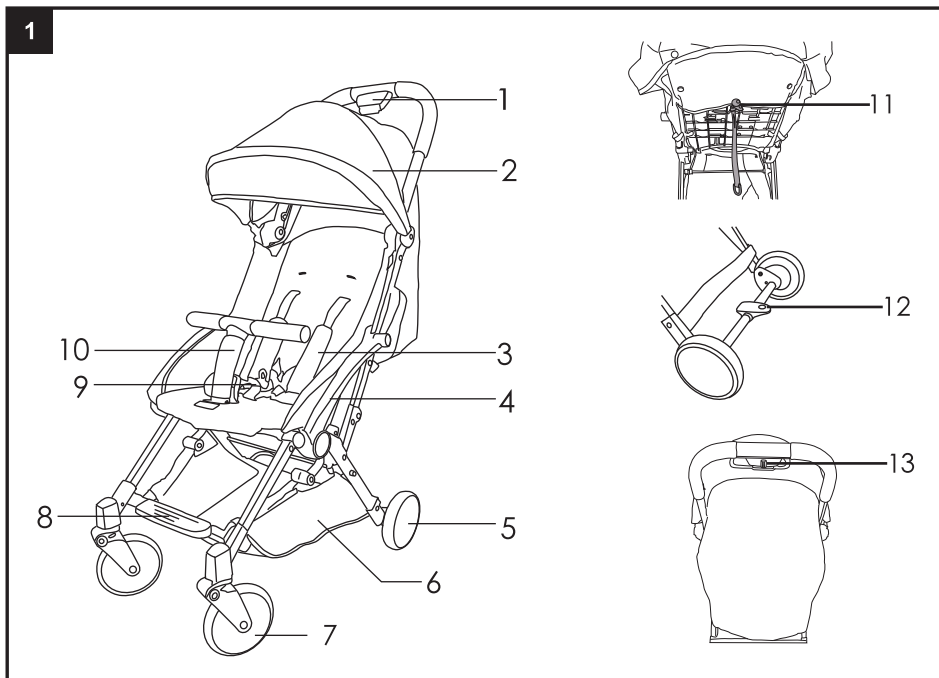

1	Бутони за сгъване на количката	1	Поставака за крачета
2	Сенник	2	Тока на предпазния колан
3	Раменни колани	3	Предпазен борд
4	Подлакътници	4	Бутон за регулиране позициите на облегалката
5	Задни колела	5	Паркиращо устройство
6	Кош за багаж	6	Бутон за сгъване и прибиране на дръжката
7	Предни колела		

УКАЗАНИЯ ЗА СГЛОБЯВАНЕ НА КОЛИЧКАТА. ФУНКЦИИ.

Количката се доставя от производителя частично сглобена. За да завършите сглобяването, не се налага да ползвате инструменти.

Следвайте точно указанията от текста и от приложените фигури. Фиксирането на определена позиция, в повечето случаи, е съпроводено със звук от щракване.

ВАЖНО! След изпълнението на всяка операция се убедете, че сте изпълнили указанията правилно и фиксирането е стабилно.

ВНИМАНИЕ! Не допускайте присъствието на деца под 3 години по време на сглобяването или на разглобяването, за да избегнете наранявания в резултат на достъпът им до дребни или разглобени части!

ВНИМАНИЕ! Пазете ръцете си от прищипване при изпълнение на отделните операции, особено при сгъване и разгъване на количката!

РАЗГЪВАНЕ НА КОЛИЧКАТА

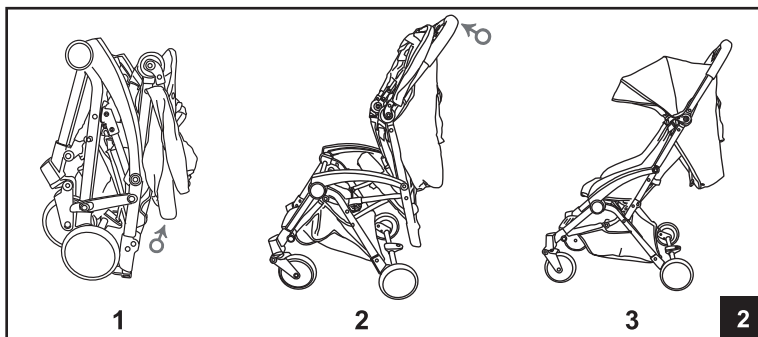

1. Поставете сгънатата рама на количката върху равна повърхност, както е показано на фиг. 2-1. Освободете фиксатора за заключване на количката (фиг. 2-1).
2. Хванете дръжката и я издърпайте рязко нагоре (фиг. 2-2), докато количката се разгъне напълно и чуete звук от щракване (фиг. 2-3).

ВНИМАНИЕ! Проверете сигурността на заключване на количката в разгънато положение.

ПОСТАВЯНЕ И ОТСТРАНЯВАНЕ НА ПРЕДПАЗНИЯ БОРД

Поставяне на предпазния борд

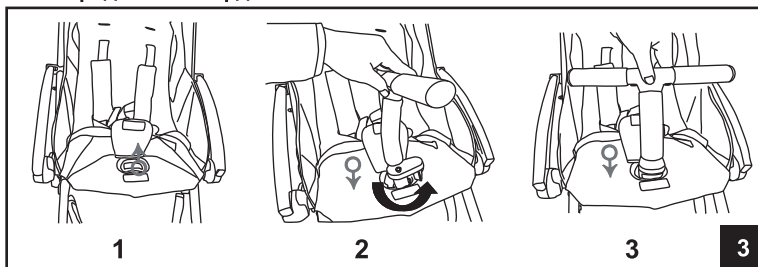

- 1) Повдигнете мекото капаче от дамската на седалката (фиг. 3-1).
- 2) Подравнете бутона от основата на предпазния борд с отвора от седалката, както е показано на фиг. 3-2.
- 3) Завъртете борда на 90° и натиснете надолу, докато чуete щракване и бордът се фиксира (фиг. 3-3).

Отстраняване на предпазния борд

- 1) Завъртете на 90° бутона на предпазния борд, намиращ се под седалката на количката (фиг. 4-1).
- 2) В същото време с другата ръка издърпайте борда нагоре (фиг. 4-2) и го извадете от седалката.
- 3) Покрийте с мекото капаче от дамската на седалката (фиг. 4-3).

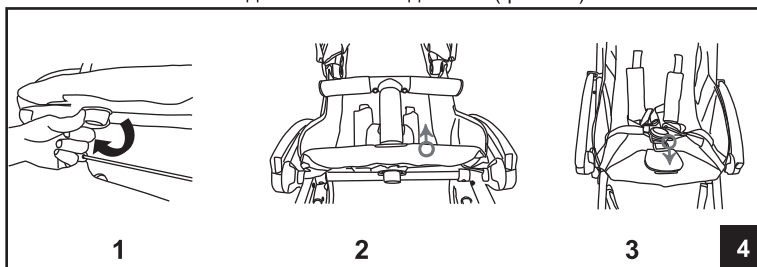

Позиции на борда

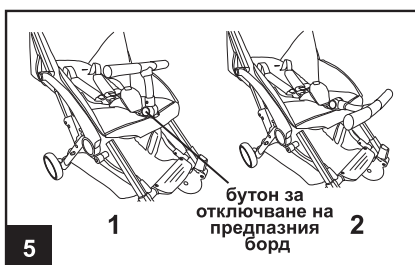

- 1) Натиснете бутона за отключване на предпазния борд, намиращ се от едната страна в основата на борда (фиг. 5-1) и установете борда в хоризонтално положение, както е показано на фиг. 5-2.
- 2) За да използвате предпазния борд трябва да го установите във вертикално положение, докато чуete щракване и бордът се фиксира.

ВНИМАНИЕ! Винаги използвайте предпазния борд в комбинация с обезопасителните колани, когато детето е в количката!

ПРИСПОСОБЛЕНИЕ ЗА ПАРКИРАНЕ

Количката има приспособление за паркиране, с което се блокират едновременно двете задни колела, съответно движението на количката.

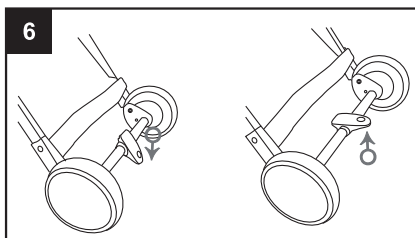

- 1) Натиснете надолу лоста, разположен на задната ос (фиг. 6-1), за да блокирате движението на количката. Убедете се, че приспособлението за паркиране е задействано. При леко побутване количката не трябва да се движи.
- 2) Повдигнете лоста (фиг. 6-2), за да освободите движението на количката.

ВНИМАНИЕ! Когато количката е в покой, винаги използвайте паркиращото устройство! Не оставяйте количката по наклонена повърхност, когато в нея има дете, дори и при задействано паркиращо устройство!

ВНИМАНИЕ! Винаги преди да поставите или да отстраните детето от количката, както и когато паркирате, сгъвате или извършвате настройки, трябва да задействате приспособлението за паркиране!

СЕННИК

Рамка на сенника

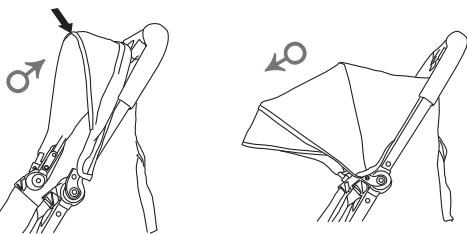

7

За да сгънете (фиг. 7-1) или разгънете (фиг. 7-2) сенника, трябва да го придърпате напред или назад, посредством рамката му, до достигане на желаното положение.

ВНИМАНИЕ! Винаги закрепвайте сенника за гърба на седалката на количката посредством велкро-лентата, за да предотвратите изхлузване на детето от количката и нараняването му.

РЕГУЛИРАНЕ ПОЛОЖЕНИЕТО НА ОБЛЕГАЛКАТА

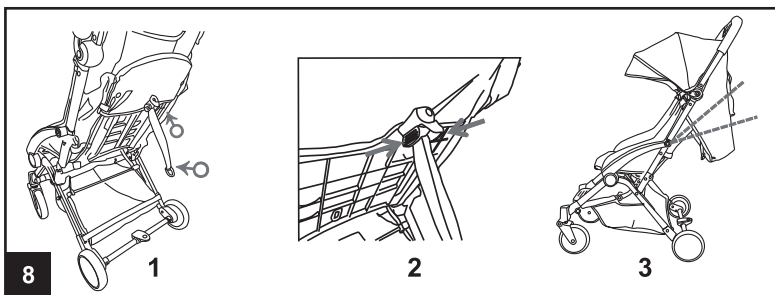

8

1

2

3

Посредством механизма на гърба на облегалката на количката (фиг. 8-1) може да установявате различни позиции за гръбчето на детето.

- 1) За да свалите облегалката в по-ниска позиция, стиснете с пръсти токата на механизма за регулиране положението на облегалката (фиг. 8-2) и издърпайте токата надолу. Отпуснете токата, за да се фиксира желаното положение на облегалката (фиг. 8-3).
- 2) За да установите облегалката в по-висока позиция, хванете края на колана, стиснете с пръсти токата и я придвижете нагоре до желаната позиция. След това отпуснете токата, за да фиксирате избраното положение

ВНИМАНИЕ! За новородени бебета използвайте най-легналото положение на облегалката за гръбчето на седалката! **НЕ ПОСТАВЯЙТЕ ДОПЪЛНИТЕЛНО ДЮШЕЧЕ!** Положението на облегалката трябва да се установява само от възрастен! При неспазване на тези условия има риск детето да падне от количката и да се увреди.

ВНИМАНИЕ! Не трябва да промените позицията на облегалката, когато има дете в количката. В случай, че решите да промените позицията, когато детето е в количката, задължително трябва детето да е в седнало положение и да не се опира на облегалката.

ПОСТАВЯНЕ И РЕГУЛИРАНЕ НА ПРЕДПАЗНИТЕ КОЛАНИ

Количката е оборудвана с 5-точков обезопасителен колан.

ВНИМАНИЕ! ИЗПОЛЗВАНЕТО НА ПРЕДПАЗНИТЕ КОЛАНИ Е ЗАДЪЛЖИТЕЛНО, КАКТО ЗА НОВОРОДЕНИ ДЕЦА, ТАКА И КОГАТО ДЕТЕТО МОЖЕ ДА ОСТАВА В СЕДНАЛО ПОЛОЖЕНИЕ БЕЗ ЧУЖДА ПОМОЩ И МОЖЕ ДА СЕ НАДИГА С РЪЦЕ ИЛИ НА КОЛЕНЕ!

ВНИМАНИЕ! Винаги, когато детето е в количката, дори за кратък период от време, предпазните коланите трябва да са поставени, закопчани и детето да бъде под наблюдение. Така ще избегнете нараняване от изплъзване или падане на детето.

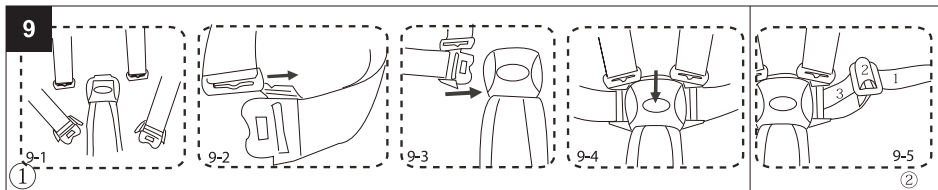

Закопчаване на коланите

- 1) Съединете свободните краища (фиг. 9-1) на раменните и поясните колани, както е показано на фиг. 9-2. Така обединените краища вкарайте в обединяващата тока, докато чуе щракване (фиг. 9-3).
- 2) Регулирайте дължината на отделните части според големината на детето, посредством токите на раменните и поясните колани (фиг. 9-5). Проверете дали фиксирането е сигурно. Убедете се, че коланите не са усукани и обхващат добре детето.

ВАЖНО! Използвайте раменните колани в комбинация с коланите, минаващи през кръстчето.

Освобождане на коланите

Натиснете бутона в средата на обединяващата тока (фиг. 9-4) и издърпайте коланите от токата.

Височина на коланите

Може да установите раменните колани в 3 позиции според височината на детето. Винаги проверявайте дали раменните колани са на правилната височина за вашето дете. Те трябва да преминават през отворите на седалката и дамската, които са на нивото на раменете на детето или през най-близките отвори на височина над раменете му.

За да промените височината на раменните колани, следвайте следните стъпки:

- 1) Ориентирайте всяка една от токите в края на колана, намиращи се на гърба на седалката, към съответните отвори и издърпайте внимателно двата раменни колана от предната страна на седалката през отворите на облегалката и дамската;
- 2) Прокарайте всяка една от токите на раменните колани през по-нисък или по-висок отвор на дамската и облегалката, в зависимост от желаната височина и завъртете токата, така че да се фиксира към облегалката на количката.

СГЪВАНЕ НА КОЛИЧКАТА

ВНИМАНИЕ! Убедете се, че държите детето на безопасно разстояние, когато разгъвате или сгъвате количката.

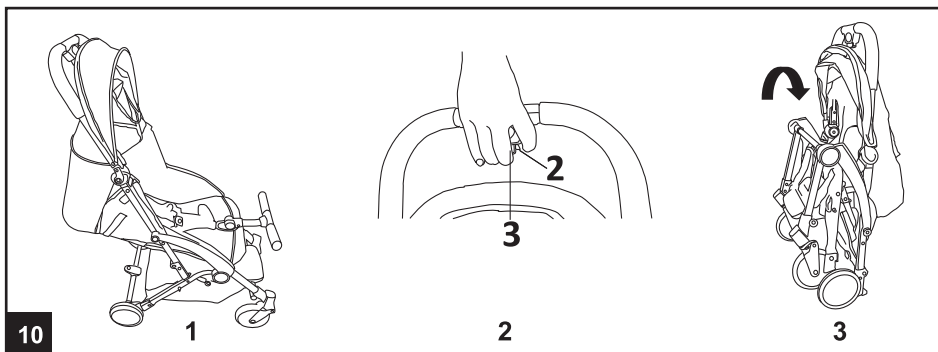

За да изпълните сгъването, трябва да извършите последователно следните действия:

- 1) Задействайте паркиращото устройство на задните колела;
- 2) Установете предпазния борд в хоризонтално положение (фиг. 10-1);
- 3) Приберете сенника към дръжката (фиг. 10-1);
- 4) Изпразнете коша за багаж;
- 5) Застанете от страната на дръжката;
- 6) Натиснете бутон за сгъване на количката № 2, разположен върху бутон за сгъване на количката № 3, намиращи се на дръжката (фиг. 10-2).
- 7) Задръжте натиснат бутон № 2 и едновременно с това натиснете бутон за сгъване на количката № 3 (фиг. 10-2);
- 8) Натиснете дръжката напред и надолу, докато количката се сгъне.

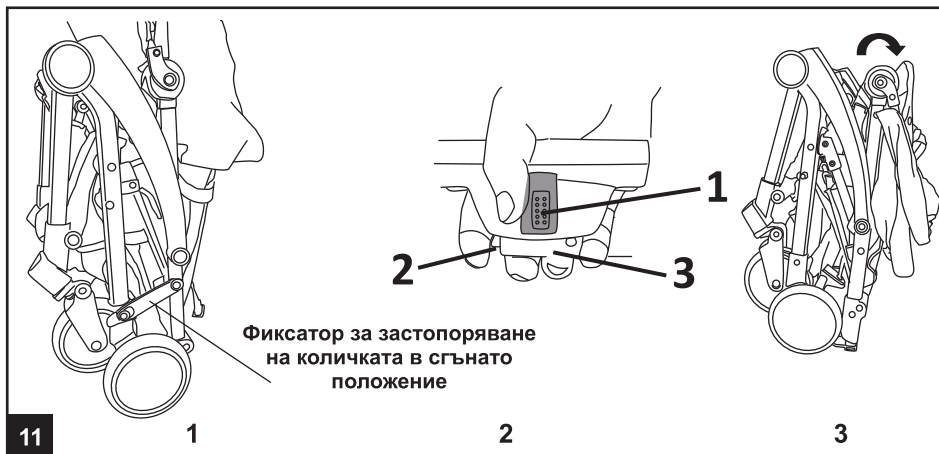

За да довършите сгъването на количката трябва да приберете дръжката към сгънатата рама:

- 9) Застопорете фиксатора на количката в сгънато положение на количката (фиг. 11-1).
- 10) За да приберете дръжката трябва последователно да натиснете и задържите бутони № 1, 2 и 3, както е показано на фиг. 11-2.
- 11) Едновременно с това натиснете надолу дръжката и я приберете към сгънатата рама на количката, както е показано на фиг. 11-3.

ВНИМАНИЕ! НЕ СГЪВАЙТЕ КОЛИЧКАТА, КОГАТО В НЕЯ ИМА ДЕТЕ!

УКАЗАНИЯ ЗА ПРОФИЛАКТИКА И ПОДДРЪЖКА

1. Редовно проверявайте заключващите устройства, спирачките, безопасните колани и закопчалките, съединенията и фиксиращите механизми, за да сте сигурни, че са изправни, не са износени или повредени.
2. Ако установите разхлабени, скъсани и повредени части, те трябва да бъдат ремонтирани или подменени.
3. Паркиращото устройство, колелата и гумите се износват по-бързо от останалите части. При необходимост трябва да ги подмените.
4. Смазвайте периодично задвижващите механизми. При необходимост подновете нитовете. Препоръчително е използването на силиконово масло или силиконов спрей.
5. Замърсените метални и пластмасови части затрудняват нормалните функции на количката. Почистете ги, след което смажете с масло.
6. За да почистите дамската, замърсени пластмасови или метални части, използвайте мека памучна кърпа или гъба, навлажнени с вода или мек препарат.
7. Никога не почиствайте с препарати, съдържащи абразивни частици, амоняк, белина или спирт.
8. Винаги след почистване оставяйте количката да изсъхне напълно и след това я използвайте или приберете за съхранение.
9. Съхранявайте количката на закрито. Въздействията на околната среда - морски въздух, посипани със соли пътища, киселинни дъждове и др., както и съхранението на открито, водят до появата на корозия.
10. Не съхранявайте количката във влажна среда. В случай, че сте я използвали във влажна среда, трябва да я разгънете, да я подсушите със суха кърпа и оставите да изсъхне напълно по естествен начин. Възможно е да се появи мухъл по количката, ако я съхраните влажна.
11. Прекаленото излагане на слънце допринася за по-бързото стареене на пластмасовите части и избледняване на дамската.
12. Не поставяйте други предмети върху количката, когато я съхранявате, защото може да я повредите.
13. При проблеми, свързани с нормалната експлоатация, се обръщайте за консултация или ремонт към оторизираните сервиси.
14. Препоръчително е извършването на основен преглед и пълна профилактика на продуктите от сервизен специалист, особено след продължително съхранение или при необходимост да се ползват за друго дете.

Състав на дамската:

Лицева част : 100% полиестер

Пълнеж: 100% полиестер



chipolino