

Безопасността на този продукт с марка **chipolino** и използваните материали е гарантирана и потвърдена чрез лабораторни изпитвания по изискванията на европейските стандарти.

ИНСТРУКЦИЯ ЗА ПОЛЗВАНЕ НА ПРОХОДИЛКА ЗА МАЛКИ ДЕЦА „ХЕЛИ”

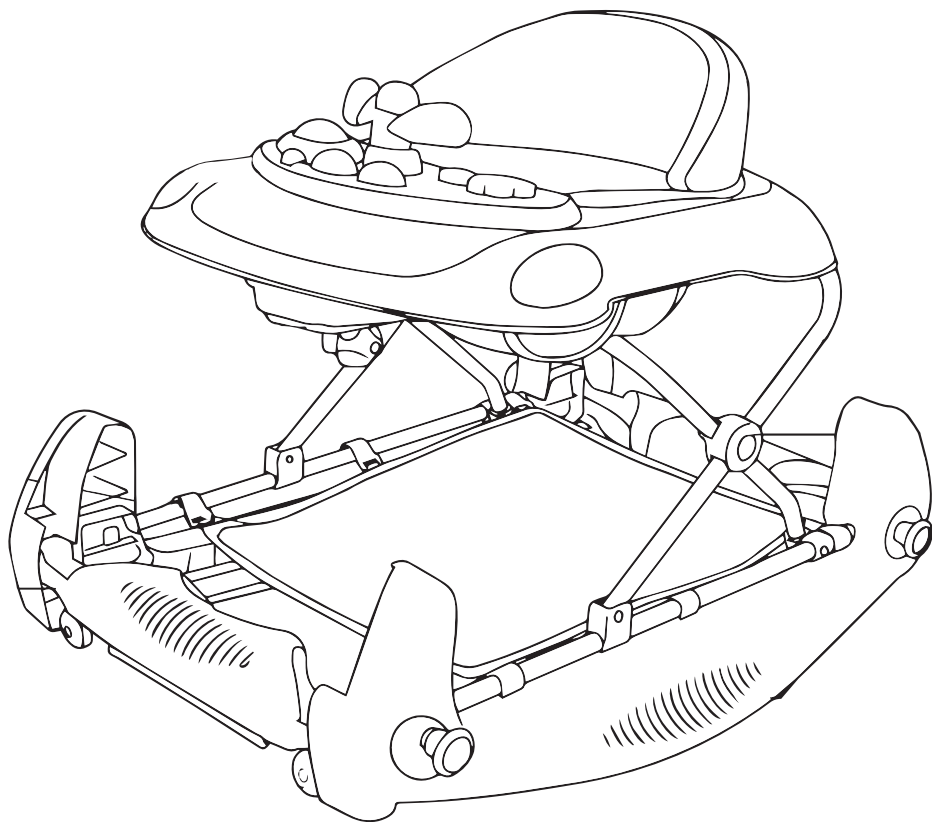

МОЛЯ, ПРОЧЕТЕТЕ ВНИМАТЕЛНО ИНСТРУКЦИЯТА И Я ЗАПАЗЕТЕ ЗА СПРАВКА НА ЛЕСНО ДОСТЪПНО И СИГУРНО МЯСТО! ТЯ СЪДЪРЖА ВАЖНА ИНФОРМАЦИЯ, УКАЗАНИЯ И ПРЕПОРЪКИ ЗА ПРОХОДИЛКАТА И ЗА БЕЗОПАСНАТА ѝ УПОТРЕБА.

Проходилката подпомага малките деца да се придвижват, когато все още не могат да ходят самостоятелно, но могат да седят сами, без чужда помощ. Предназначена е за деца на възраст около и повече от 6 месеца и тегло, не по-голямо от 12 kg. Табличката е с монтирана играчка с мелодии и светлини за забавление на детето. Седалката може да се регулира и установява на 3 нива според височината на детето. Дамаската може да се демонтира и да се пере. Има 6 броя ограничители (стопери), разположени под носещата рама, предназначени да осигуряват добър контакт с повърхността и да предпазват проходилката от преобръщане и падане по стълби и колело-стопер, което спира проходилката, ако тръгне внезапно. Проходилката има люлееща функция, която се активира при завъртане на подвижните страни на основата. Може да се сгъва компактно, за улеснение при съхранение, пренасяне и транспорт.

Този продукт е произведен в съответствие с изискванията на Директива 2001/95/ЕО „Обща безопасност на продуктите“ на Европейския парламент и Съвета, на европейския стандарт EN 1273:2005 „Предмети за отглеждане на малки деца. Проходилки за бебета. Изисквания за безопасност и методи за изпитване“ и на нормативните актове от националното законодателство.

Монтираната на табличката играчка е предназначена за деца на възраст под 3 години. Отговаря на изискванията на Директива 2009/48/ЕО „Безопасност на детските играчки“ на Европейския парламент и Съвета, Наредбата за съществените изисквания и оценяване съответствието на играчките, Наредбата за маркировка на съответствие и на приложимите за тази играчка европейски стандарти.

ВНИМАНИЕ! Вашето дете ще бъде защитено максимално при условие, че спазвате указанията и препоръките от инструкцията! Обърнете особено внимание на предупрежденията и осигурете всички необходими предпазни мерки, за да предотвратите риска от нараняване или увреждане на детето и да осигурите неговата безопасност! Вие носите отговорност за безопасността на детето, ако не спазвате и не се съобразявате с тези указания и препоръки! Уверете се че всеки, който ползва проходилката, е запознат с инструкцията и я спазва. Неспазването на тези предупреждения, на инструкциите за монтаж, експлоатация и поддръжка, може да доведе до сериозни наранявания или увреждане на детето!

ВНИМАНИЕ! СЪВЕТИ ЗА БЕЗОПАСНОСТ. ПРЕДУПРЕЖДЕНИЯ

1. ВНИМАНИЕ! НИКОГА НЕ ОСТАВЯЙТЕ ДЕТЕТО БЕЗ НАДЗОР ОТ ВЪЗРАСТЕН! НАБЛЮДАВАЙТЕ ГО ПОСТОЯННО, ДОКАТО Е В ПРОХОДИЛКАТА, ЗАЩОТО ТО МОЖЕ ДА ДОСТИГА ПОВЕЧЕ ПРЕДМЕТИ, ДА СЕ ПРИДВИЖВА ПО-БЪРЗО И НА ПО-ГОЛЕМИ РАЗСТОЯНИЯ!

2. ВНИМАНИЕ! Не използвайте проходилката, ако детето не може самостоятелно и без чужда помощ да седи в нея!

3. ВНИМАНИЕ! Не използвайте проходилката за деца, които могат да ходят сами и тежат повече от 12 kg! Преустановете употребата на проходилката, когато детето се научи да ходи само или да стои изправено без чужда помощ! Използването на проходилката за дете с по-голямо тегло от допустимите 12kg ще причини свръх натоварване, напрежение и нестабилност на конструкцията, може да предизвика риск от преобръщане и сериозни увреждания на детето!

4. За да намалите риска от изхлузване на детето от седалката, трябва да се убедите, че и двете му крачета докосват пода.

5. Трябва да използвате тази проходилка само за кратки периоди от време. Препоръчителна е продължителност от 20 минути.

6. ВНИМАНИЕ! Не поставяйте в проходилката дете, което може да ходи самостоятелно, без чужда помощ!

7. Сгъването на проходилката и аксесоарите към нея, да се извършва само от възрастен!

8. Преди да използвате проходилката се уверете, че сте спазвали точно указанията за монтаж! Преди всяка употреба проверявайте изправността на всички части! Не използвайте проходилката преди да се уверите, че всички части са изправни и са установени и фиксирани в правилната позиция! Преди да поставите детето в проходилката се уверете, че е напълно разгъната, сигурно фиксирана в отворено положение и че седалката е в правилната позиция и фиксирана. Така ще предотвратите нараняване на детето от внезапно сгъване на проходилката. Всички проверки трябва да се извършват от възрастен!

9. Връзките могат да предизвикат задушаване. Не поставяйте предмети с връзки около врата на детето, като напр. качулка с връзки или биберон на връзка! Не завързвайте шнуrowe, връзки и панделки и не окачвайте допълнителни играчки и други предмети на проходилката, за да предотвратите риска от омотаване около детето и задушаване или преобръщане на проходилката!

10. **ВНИМАНИЕ!** ПРОХОДИЛКАТА Е ПРЕДНАЗНАЧЕНА ЗА ИЗПОЛЗВАНЕ САМО В ДОМАШНИ УСЛОВИЯ, НА РАВНИ И БЕЗ НАКЛОН ПОВЪРХНОСТИ, СВОБОДНИ ОТ ПРЕДМЕТИ, КОИТО БИХА МОГЛИ ДА Я СПЪНАТ И/ИЛИ ПРЕОБЪРНАТ. НЕ ПОСТАВЯЙТЕ ВЪРХУ ПРОХОДИЛКАТА ПРЕДМЕТИ, ЗАЩОТО ОТ ТЕЖЕСТТА ИМ ПРОХОДИЛКАТА МОЖЕ ДА СЕ НАКЛОНИ, ПРЕОБЪРНЕ И ДЕТЕТО ДА СЕ НАРАНИ! НИКОГА НЕ ИЗПОЛЗВАЙТЕ В БЛИЗОСТ ДО СТЬЛБИЩА, ПРАГОВЕ, ИЗДАТИНИ, УЛИЦИ, БАСЕЙНИ И ОТОПЛИТЕЛНИ УРЕДИ! ЗА ДА ИЗБЕГНЕТЕ СЕРИОЗНИ НАРАНЯВАНИЯ ИЛИ СМЪРТ, ОБЕЗОПАСЕТЕ СТЬЛБИЩАТА, СТЬПАЛАТА И ПРАГОВЕТЕ, ПРЕДИ ДА ИЗПОЛЗВАТЕ ПРОХОДИЛКАТА!

11. **ВНИМАНИЕ!** Не използвайте и не поставяйте проходилката на повдигнати и/или неравни повърхности, когато има дете в нея!

12. Когато детето е в проходилката, не трябва да има достъп до остри предмети. Не трябва да има достъп до малки предмети или лекарства! Така ще предотвратите риска от задушаване и от вредни за здравословното състояние на детето последиствия!

13. Докато детето е в проходилката, не позволявайте други деца или животни да се движат и тичат в близост до проходилката.

14. За да предпазите детето от нараняване, винаги предприемайте мерки, с които да предотвратите сблъсък на проходилката и детето в стъклени врати, прозорци, мебели, издадени или остри предмети!

15. **ВНИМАНИЕ!** Да се пази от огън! За да избегнете изгаряния, предприемете мерки за ограничаване достъпа на детето в проходилката до горещи течности, готварски печки, радиатори, отоплителни уреди, камини и други източници на топлина. Приберете също всички горещи напитки, електрически шнуrowe и други потенциално опасни предмети на недостъпно за детето място!

16. Детето не трябва да е в проходилката по време на ремонт или настройки!

17. Преустановете използването на проходилката, ако тя се повреди, счупи или установите липсващи части!

18. Никога не носете проходилката с дете в нея! Не променяйте положението на седалката, не сгъвайте, не премествайте и не извършвайте настройки или ремонти, когато има дете в проходилката!

19. Не вдигайте и не носете проходилката посредством табличката или играчката!

20. Не поставяйте тежки предмети върху проходилката, когато я транспортирате или съхранявате. Това може да я повреди или направи нестабилна и съществува риск за увреждане на детето!

21. Когато не използвате проходилката, трябва да я оставите за съхранение на безопасно място, до което нямат достъп малки деца. Не съхранявайте и не оставайте проходилката продължително време на места, изложени на много високи или много ниски температури или на влага.

22. При необходимост от ремонт, използвайте само резервни части, одобрени от производителя и препоръчани от дистрибутора или фирмения сервиз!

23. Не правете промени по конструкцията или модификации! Безопасността на този продукт е гарантирана от производителя и е потвърдена чрез лабораторни изпитвания. Ако възникне проблем при експлоатацията на продукта, не извършвайте сами ремонт, а се свържете с търговеца или оторизиран сервиз за консултация или ремонт. Производителят не поема отговорност за безопасността в случай, че са използвани резервни части, различни от оригиналните за одобрения и изпитан тип.

24. Когато проходилката е сгъната, я оставете на място, до което деца не могат да имат достъп! В противен случай дете може да бутне проходилката и да се нарани.

25. Играчката е електрическа и не трябва да се мокри или потапя във вода! Почистването на пластмасовите части да се извършва само със суха или леко навлажнена памучна кърпа с мек препарат.

26. **ВНИМАНИЕ!** Не съхранявайте играчката продължително време в близост до източници на топлина или под въздействието на пряка слънчева светлина, за да не се деформира или повреди контактните повърхности за батериите.

27. Батериите да се поставят само от възрастен, като се спазва означения поляритет в гнездото за батерии! Те трябва да са само от посочения тип и напрежение.

28. Контактните повърхности не трябва да се свързват накъсо.

29. Отстранете батериите, когато няма да използвате играчката продължително време. Изтощените или повредени батерии също трябва да се отстраняват своевременно от играчката. Така ще предотвратите увреждане на контактните повърхности при протичането им в гнездото за батерии. Когато батериите са изтощени, трябва да се подменят едновременно, по едно и също време.

30. Да не се допуска протичане на батериите в кутията или гнездото за тях.

31. Да не се зареждат непрезаряеми батерии.

32. Да не се използват и поставят едновременно батерии, комбинирани от различни типове, марки или нови и използвани (стари).

33. Батериите не трябва да се изхвърлят в открит огън и не трябва да се разглобяват. Опасно е да загрявате или удряте батериите.

34. **ВНИМАНИЕ!** Отпадъкът, който се образува от изтощени и неизползваеми батерии, трябва да се събира разделно. Забранява се изхвърлянето им в контейнери за смесени битови отпадъци. Изхвърляйте батериите само в предназначени за целта места. Това ще бъде Вашият значителен принос за намаляване на възможното вредно въздействие на веществата, съдържащи се в батериите, върху околната среда и човешкото здраве.

35. Всяка пластична обвивка трябва да се отстрани, унищожи или държи далеч от деца - както по време на разопаковането, така и след това! Така ще предотвратите рисковете от удушаване и/или асфикция (задушаване), вследствие омотаване на опаковката около детето или от външно запушване на дихателните пътища през устата или носа.

ОСНОВНИ ЧАСТИ:

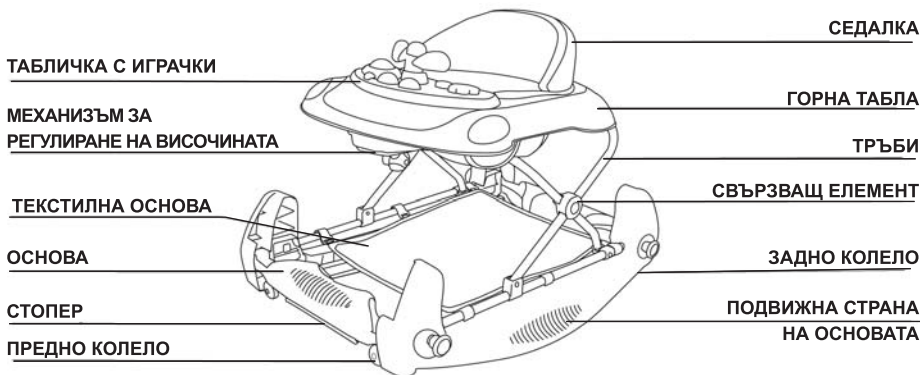

УКАЗАНИЯ ЗА СГЛОБЯВАНЕ, РАЗГЪВАНЕ И СГЪВАНЕ НА ПРОХОДИЛКАТА. ФУНКЦИИ.

Проходилката се доставя от производителя частично сглобена. За да завършите сглобяването, не се налага да ползвате инструменти.

Следвайте точно указанията от текста и от приложените фигури. Фиксирането на определена позиция в повечето случаи е съпроводено със звук от щракване.

ВАЖНО! След изпълнението на всяка операция се убедете, че сте изпълнили указанията правилно и фиксирането е стабилно.

ВНИМАНИЕ! ПРЕДУПРЕЖДЕНИЕ: Пазете ръцете си от прищипване при изпълнение на отделните операции, особено при сгъване и разгъване на проходилката!

ВНИМАНИЕ! Проходилката трябва да се сглобява само от възрастен! Не допускайте присъствието на деца по време на сглобяването, сгъването или на разгъването, за да избегнете наранявания!

Стоперы и колела

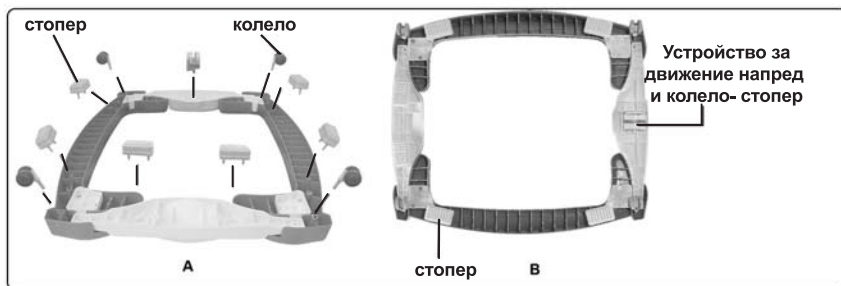

фиг. 1

Проходилката има четири колела, шест ограничителя (стопера) и едно колецо-стопер (фиг.1).

Колелата могат да се въртят на 360°. Ограничителите, монтирани под рамата, осигуряват добър контакт с повърхността и предпазват проходилката от преобръщане и падане по стълби (фиг.1-А). Колелото – стопер поддържа праволинейното движение на проходилката и я спира, когато тръгне внезапно (фиг.1-В).

Поставете с натиск стоперите, предните и задни колела и колелото – стопер към съответните отвори на основата, на рамата. Уверете се, че стоперите и колелата са монтирани стабилно.

На фиг.1-А са посочени местата и правилното разположение на стоперите и колелата.

Седалка



фиг. 2



фиг. 3



фиг. 4



фиг. 5



фиг. 6



фиг. 7

Вмъкнете щифтовете от предната част на седалката в отворите от горната табла, както е показано на фиг.2 и фиг.3. Вмъкнете коланчетата с токите от задната част на седалката в отворите на горната табла (фиг.4 и фиг.5) и ги затегнете, за да фиксирате коланите към таблата (фиг.6). Убедете се, че седалката е фиксирана. На фиг.7 е показана монтираната седалка.

Табличка с играчки



фиг. 8



фиг. 9

Преди да монтирате играчката върху табличката, трябва да поставите батериите. Отвийте винта и отворете капачето на кутията с батериите, която се намира от долната страна на играчката, както е показано на фиг.8 и фиг.9. Поставете 2 бр. батерии тип AA/1,5 V, съобразно означения поляритет, затворете капачето и завийте винта.

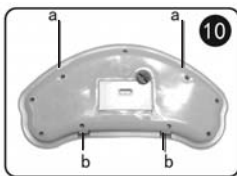

фиг. 10



фиг. 11



фиг. 12



фиг. 13

Фиксирайте табличката с играчки чрез четирите щифта от долната ѝ страна (фиг. 10-а и 10-б). Поставете табличката към горната табла на проходилката, както е показано на фиг.11 и фиксирайте задната част в указаната посока. Натиснете табличката надолу, докато чуete щракване (фиг. 12). Уверете се, че табличката с играчки е сигурно фиксирана. След поставяне на батериите по указаните в инструкцията начин и място, натиснете двата бутона и ще чуete различни мелодии, а лампичките ще започнат да светят (фиг.13).

Позиции на седалката. Регулиране



фиг. 14

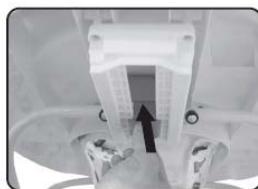

фиг. 15

Седалката може да се установява в три позиции. Разстоянията за всяко едно от тях се определят от ръста на детето и се избират така, че крачетата му да докосват пода.

За да увеличите височината на седалката, издърпайте горната табла нагоре до желаната позиция. При фиксиране на позицията, ще чуete щракване.

За да намалите височината на седалката, завъртете бутона за регулиране на 90° (фиг. 14) и го натиснете в единия край, за да освободите заключващият механизъм. Натиснете бутона напред до достигане на желаното ниво (фиг. 15). Освободете бутона. Той ще се завърти автоматично на 90° и ще фиксира позицията.

ВНИМАНИЕ! ПРИ ВСЯКА ПРОМЯНА НА ВИСОЧИНАТА СЕ УВЕРЕТЕ, ЧЕ МЕХАНИЗМЪТ ЗА РЕГУЛИРАНЕ НА ВИСОЧИНАТА Е ЗАКЛЮЧЕН И ПРОХОДИЛКАТА Е ФИКСИРАНА СТАБИЛНО.

Люлееща функция

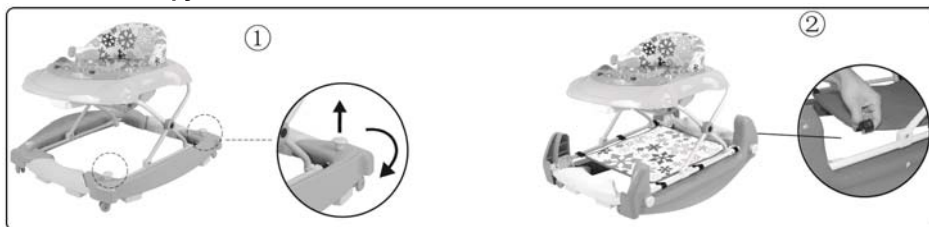

фиг. 16

За да използвате люлеещата функция на проходилката, издърпайте едновременно двата бутона на едната подвижна страна на основата максимално нагоре, както е показано на фиг.16-1. След това завъртете подвижната страна на 90° в указаната на фиг.16-1 посока и отпуснете бутоните, за да се върнат в изходната позиция и да фиксират избраното положение. Повторете същите действия и за другата подвижна страна на основата. Посредством скобите фиксирайте текстилната основа към тръбите, както е показано на фиг.16-2.

ВАЖНО! Преди да използвате люлеещата функция на проходилката, трябва да се уверите, че подвижните страни и скобите на текстилната основа са фиксирани.

Когато не желаете да ползвате люлеещата функция на проходилката, отстранете текстилната основа, издърпайте едновременно двата бутона на едната подвижна страна максимално навън и я завъртете на 90°, докато се прибере към основата и колелата се допрат до пода. След това отпуснете бутоните, за да се върнат в изходната позиция и да фиксират избраното положение. Повторете същите действия и за другата подвижна страна на основата.

УКАЗАНИЯ ЗА ПРОФИЛАКТИКА И ПОДДРЪЖКА

1. Този продукт изисква редовна поддръжка и периодична профилактика, която Вие трябва да осигурите. Така ще го използвате по-продължително и безопасно.

2. Редовно проверявайте заключващите устройства, съединенията, дамската и механизмите за регулиране на седалката, фиксиращите механизми и стоперите, за да сте сигурни, че са изправни, не са износени или повредени, а използването им е безопасно.

3. Ако установите разхлабени връзки, скъсани, напукани или повредени части, те трябва да бъдат ремонтирани или подменени.

4. Ако установите повреда или че някоя функция не работи, преустановете ползването на проходилката.

5. Дамската и текстилната основа могат да се перат на ръка при температура до 30°C. Всички части на проходилката може да почиствате с гъба или мека кърпа, топла вода и сапун. Упорити петна могат да бъдат отстранени с неагресивен препарат. Никога не почиствайте с препарати, съдържащи абразивни частици, амоняк, белина или спирт.

6. Винаги след почистване оставяйте проходилката да изсъхне напълно и след това я използвайте или приберете за съхранение. В противен случай използването на проходилката може да не бъде безопасно за детето!

7. Материалите, от които е изработена проходилката, може да избледнеят или да се деформират, ако е изложена на действието на слънчева светлина продължително време.

8. При необходимост от продължително съхранение, използвайте сухи и закрити помещения. Така ще избегнете увреждане не само от прякото въздействие на слънце, но и влага или резки температурни промени.

9. Ако възникне проблем при експлоатацията на продукта, не извършвайте сами ремонт, а се свържете с търговеца или оторизиран сервис за консултация или ремонт.

10. Препоръчително е извършването на основен преглед и пълна профилактика на проходилката от сервизен специалист, особено след продължително съхранение или при необходимост да се ползва за друго дете.

Батерии: 2 бр. тип AA/1,5V. Не са включени в комплекта.

Материали: текстил-полиестер, пластмаса, метал

Състав на дамската:

Лицева част : 100% полиестер

Пълнеж: 100% полиестер



PRH01xxxxxx

chipolino