

ATON 4

USER GUIDE



ECE R-44/04 Gr. 0+ / 0-13kg (ca. 0-18M)

 cybex

HE

AR

EN

RU

UA

EE

LV

LT

TR

HE – אזהרה! מדריך מקוצר זה משמש לסקירה כללית בלבד. להגנה מירבית ולנוחות הטובה ביותר לילדך, חיוני לקרוא וליישם את המדריך למשתמש המלא. סדר הפעולות הנכון: התקנה ראשונית של מושב הבטיחות - חגירת הילד - עגינת מושב הבטיחות בתוך הרכב.

AR – تحذير! دليل موجز استخدم هذا العرض فقط. أقصى قدر من الحماية والراحة أفضل لطفلك، لا بد من قراءة وتنفيذ دليل المستخدم الكامل. التسلسل الصحيح: الإعداد الأولي لمقعد السيارة - ارتداء الطفل - مقعد الطفل المتزايدة داخل السيارة.

EN – WARNING! This short manual serves as an overview only. For maximum protection and best comfort for your child it is essential to read and follow the entire instruction manual carefully. Correct Order: Baby seat initial setup - fasten child - fasten baby seat in the car.

RU – ПРЕДУПРЕЖДЕНИЕ! Это короткое руководство служит кратким обзором! Для максимальной защиты и удобства для вашего ребенка, важно прочитать и следовать тщательно всей инструкции. Порядок действий: подготовка креслица-переноски, закрепление ребенка и установка креслица-переноски вместе с ребенком в автомобиле.

UA – УВАГА! Коротка інструкція слугує тільки для ознайомлення. Для максимального захисту та комфорту вашої дитини, необхідно прочитати повну інструкцію по експлуатації. Правильний порядок: Налаштування дитячого крісла - пристібання дитини - фіксація крісла в автомобілі.

EE – HOIATUS! See lühike manuaal annab kiire ülevaate. Teie lapse maksimaalseks kaitseks ja mugavuseks, on oluline, et te loeks ja järgiks kasutusjuhendit tähelepanelikult. Õige järjekord: Turvahälli algne seadistamine - lapse kinnitamine - turvahälli autosse kinnitamine.

LV – BRĪDINĀJUMS! Šī īsā pamācība kalpo tikai kā ieskats! Lai nodrošinātu maksimālu drošību un ērtības savam bērnam, ir svarīgi rūpīgi izlasīt un ievērot visu lietošanas pamācību. Pareiza secība: ievietojiet bērnu drošības sēdekļīti - nostipriniet bērnu - nostipriniet bērna sēdekļīti automobilī.

LT – ĮSPĖJIMAS! Šiame trumpame vadove pateikiama tik apžvalga. Maksimaliai jūsų vaiko apsaugai ir didžiausiam jo patogumui užtikrinti būtina atidžiai perskaityti visą naudojimo instrukciją. Teisinga tvarka: kūdikio kėdutės pradinis įrengimas – kūdikio prisegimas – kūdikio kėdutės pritvirtinimas automobilyje.

TR – UYARI! Bu kısa kılavuz yalnızca bir genel taslak niteliğindedir. Çocuğunuz için en iyi koruma ve konfor için tüm kılavuzu dikkatlice okumak ve uygulamak çok önemlidir. Doğru Sıralama: Anakucağı ilk kurulumu - çocuğu sabitleme - anakucağını araca sabitleme.

הוראות קצרות
تعليمات موجزة
Short instructions

Краткие инструкции
Короткі інструкції
Lühike tutvustus

İsa instruksija
Trupna instruksija
Özet Talimatlar

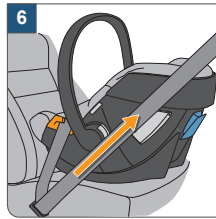
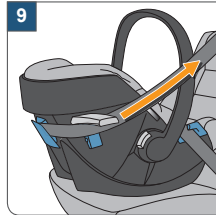
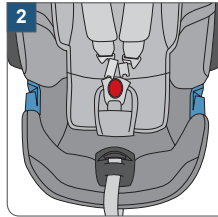
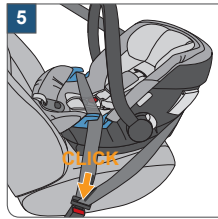
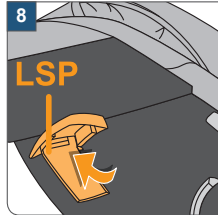
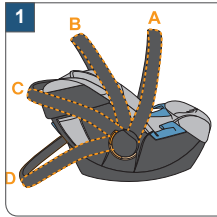
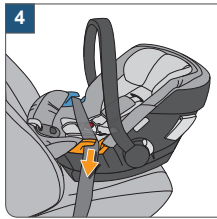
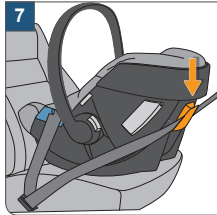

91 | İÇİNDEKILER

91 | TURINYS

90 | SATURS

49 | SISUKORD

49 | ЗМІСТ

48 | СОДЕРЖАНИЕ

7 | CONTENT

7 | محتوى

6 | תוכן



תקינה

"CYBEX Aton 4 – מושב בטיחות סלקל לרכב
ECE R44/04 group 0+
גיל: מלידה ועד 18 חודשים לערך
משקל: לידה ועד 13 ק"ג"
מומלץ לשימוש עבור
רכבים בעלי חגורת בטיחות עם 3 נקודות עגינה.

التقييس

CYBEX Aton 4 - طفل مقعد السيارة
ECE R44/04 - مجموعة 0+
العمر: إلى ما يقرب من 18 شهرا
الوزن: يصل إلى 13 كجم
أوصت لاستخدام
السيارات مع حزام الأمان مع ثلاثة أرصفتة.

APPROVAL

CYBEX Aton 4 – baby car seat
ECE R44/04 group 0+
Age: To approximately 18 months
Weight: Up to 13 kg

RECOMMENDED FOR

For vehicle seats with three-point automatic retractor belt according to ECE R16

לקוח יקר

אנו מודים לך על שרכשת את מושב הבטיחות CYBEX Aton 4. אנו מבטיחים לך שבמהלך הפיתוח של CYBEX Aton 4 התמקדנו בבטיחות, נוחות לילד ונוחות למשתמש. מוצר זה מיוצר תחת בקרת איכות מיוחדת ועומד בכל התקנים והדרישות המחמירות ביותר.

אזהרה! על מנת להגן על ילדך, חיוני להשתמש ולהתקין את CYBEX Aton 4 בהתאם להוראות הניתנות במדריך זה.

שים לב! בהתאם להוראות החוק המקומיות יתכנו שינויים במוצר.

שים לב! יש להחזיק את המדריך למשתמש בהשיג יד תמיד. יש לשמור את המדריך למשתמש בתא המיועד בתחתית המושב.

نشكركم على شراء سيارة مقعد CYBEX Aton 4. نحن نؤكد لكم أنه خلال تطوير CYBEX Aton 4 تركز على الطفل الراحة والسلامة والراحة ودية. ويتم إنتاج هذا المنتج تحت مراقبة جودة خاصة وفي جميع المعايير والمتطلبات الأكثر صرامة.

Thank you very much for purchasing the CYBEX Aton 4. We assure you that in the development process of the CYBEX Aton 4 we focused on safety, comfort and user friendliness. The product is manufactured under special quality surveillance and complies with the strictest safety requirements.



تحذير! لحماية طفلك، لا بد من استخدام وتثبيت CYBEX Aton 4 التعليمات الواردة في هذا الدليل.



WARNING! For proper protection of your child, it is essential to use and install the CYBEX Aton 4 according to the instructions given in this manual.

ملاحظة! قد فقا للقانون المحلي تكون التغييرات في المنتج.

NOTE! According to local codes the product characteristic can be different.

ملاحظة! الحفاظ على دليل للحصول على اليد دائما. يرجى حفظ دليل المستخدم للأسفل في المقعد.

NOTE! Please always have the instruction manual at hand and store it in the dedicated slot under the seat.

3	הוראות קצרות
4	תקינה
8	המיקום הטוב ביותר ברכב
8	על מנת להגן על הרכב!
10	התאמת ידית הנשיאה
12	התאמת מגן הראש
12	אבטחת חגורות הבטיחות
16	בטיחות של הילד שלך
18	בטיחות ברכב
20	התקנת הסלקל
24	הסרת מושב הבטיחות
26	אבטחת הילד באופן נכון
26	התקנת מושב התינוק בצורה נכונה
28	הסרת התוספת
30	פתיחת מגן השמש
30	התקנה על עגלות סייבס
30	פירוק
32	טיפול במוצר
32	במקרה של תאונה
34	ניקוי
36	הסרת הכיסוי
36	חיבור הכיסוי לסלקל
38	עמידות המוצר
40	סילוק
40	מידע מוצר
42	אחריות

3	تعليمات موجزة	SHORT INSTRUCTIONS	3
4	التقييس	APPROVAL	4
9	الحصول على أفضل سيارة	THE BEST POSITION IN THE CAR	9
9	لحماية السيارة!	FOR THE PROTECTION OF YOUR CAR	9
11	ضبط مقبض حمل	CARRYING HANDLE ADJUSTMENT	11
13	واقية الرأس التكيف	ADJUSTING THE HEADREST	13
13	تأمين أحزمة الأمان	SECURING BY MEANS OF HARNESS SYSTEM	13
17	سلامة طفلك	SAFETY FOR YOUR BABY	17
19	سيارة السلامة	SAFETY IN THE CAR	19
21	تركيب بسرير أطفال محمول	INSTALLING THE SEAT	21
25	إزالة مقعد	REMOVING THE SEAT	25
27	حماية الطفل بشكل صحيح	SECURING YOUR CHILD CORRECTLY	27
27	تثبيت مقعد الطفل بشكل صحيح	INSTALLING THE BABY SEAT CORRECTLY	27
29	إزالة الإضافة	REMOVING THE INSERT	29
31	فتح حاجب	OPENING THE CANOPY	31
31	تثبيت عربات الأطفال سيبيكس	CYBEX TRAVEL-SYSTEM	31
31	تفكيك من	DEMOUNTING	31
33	منتجات العناية	PRODUCT CARE	33
33	في حالة وقوع حادث	WHAT TO DO AFTER AN ACCIDENT	33
35	يجف	CLEANING	35
37	إزالة الغطاء	REMOVING THE COVER	37
37	اتصال غطاء بسرير أطفال محمول	ATTACHING THE SEAT COVERS	37
39	المنتج المتانة	DURABILITY OF PRODUCT	39
41	تخلص من	DISPOSAL	41
41	معلومات المنتج	PRODUCT INFORMATION	41
43	مسؤولية	WARRANTY	43

המיקום הטוב ביותר ברכב

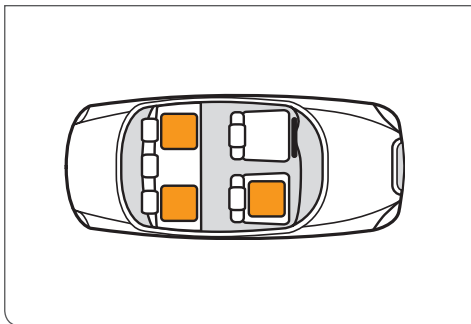

אזהרה! תקינת המוצר פגה תוקף במידה ומתבצע שינוי כלשהו במוצר!

שים לב! כריות אויר קידמיות ברכב מתנפחות בפיצוץ. מקרה כזה עלול להוביל לפציעה חמורה או מוות של הילד.



אזהרה! אין להשתמש ב-4 Aton במושב קדמי ברכב המצוידים בכריות אויר פעילות. הנחייה זו אינה תקפה לכריות אויר צדיות/כריות אויר בחלון הצד.

שים לב! במידה ומושב הבטיחות אינו יציב או נמצא בזווית תלולה מידי ברכב, ניתן להשתמש במגבת או שמיכה כדי לפצות על זווית המושב.



אזהרה! "לעולם אין לאחוז בתינוק על הברכיים במהלך נסיעה. עקב הכוחות העצומים המשתחררים במהלך התאונה, לא יהיה ניתן לאחוז בתינוק. לעולם אין להשתמש בחגורת הבטיחות לחגור את עצמך ואת ילדך."

על מנת להגן על הרכב!

קיימת האפשרות שניתן יהיה לראות על חלק ממושבי הבטיחות העשויים מחומר רך (לדוגמה עור, אריג קטיפתי) סימני שימוש או שינויי גוון. על מנת להמנע מכך, ניתן להניח מגבת או בד מתחת לחומר הרך. מידע נוסף בנוגע לשמירה על נקייון הבד ניתן למצוא בחוברת ההוראות המצורפת למוצר זה. מומלץ מאוד למלא אחר ההוראות לפני השימוש הראשון.



تحذير! انتهت صلاحية المنتج توحيد إذا كان المنتج هو أي تغيير!

ملاحظة! الوسادة الهوائية تفتح تفجير سيارة تعزيزها. مثل هذه الحالة قد تؤدي إلى إصابات خطيرة أو وفاة الطفل.



تحذير! لا تستخدم Aton 4 أمام سيارة مقعد مجهزة جو من النشاط. هذا المبدأ التوجيهي لا ينطبق على الوسائد الوسائد الهوائية الهواء نافذة جانبية / الجانب.

ملاحظة! إذا كان مقعد الطفل ليست مستقرة أو غير حاد جدا سيارة الزاوية، يمكنك استخدام منشفة أو بطانية لتعويض زاوية المقعد.



تحذير! "لا عقد الطفل في حضنك أثناء القيادة. ونظرا لقوات هائلة صدر خلال الحادث، سيكون من المستحيل الاستمرار على الطفل. أبدا استخدام حزام الأمان حزام الأمان نفسك وطفلك."

لحماية السيارة!

وجود إمكانية والتي يمكن مشاهدتها على بعض مقاعد السلامة مصنوعة من مواد لينة (مثل الجلد والمخمل) علامات استخدام أو تغير لونها. لتجنب ذلك، يمكنك وضع منشفة أو قطعة قماش تحت مادة لينة. مزيد من المعلومات حول الحفاظ على نظافة القماش يمكن العثور عليها في التعليمات المرفقة لهذا المنتج. ينصح بشدة أن يتبع التعليمات قبل الاستخدام لأول مرة.

THE BEST POSITION IN THE CAR



WARNING! Approval of the seat expires immediately in case of any modification!

NOTE! High volume front-airbags expand explosively. This can result in the death or injury of the child.



WARNING! Do not use the Aton 4 in front seats equipped with activated front-airbag. This does not apply to so-called side-airbags.

NOTE! If the baby seat is not stable or sits too steeply in the car, you can use a blanket or a towel to compensate. Alternatively, you should choose another place in the car.



WARNING! Never hold a baby on your lap while driving. Due to the enormous forces released in an accident, it will be impossible to hold onto the baby. Never use the same seat belt to secure yourself and the child.

FOR THE PROTECTION OF YOUR CAR

It is possible that some car seats that are made of soft material (e.g. velours, leather, etc.) may show signs of usage and/or discolouration. In order to avoid this, you could, for example, place a cover or towel underneath it. In this context, we would also like to refer to you to our cleaning instructions, which must absolutely be followed before the first use of the seat.

התאמת ידית הנשיאה



אזהרה! לעולם יש לאבטח את הילד עם חגורות הבטיחות של המושב.

ידית הנשיאה ניתנת להתאמה 4 מצבים שונים:

A: מצב נשיאה/נסיעה.

C+B: כדי לשים את התינוק במושב הבטיחות.

D: מצב ישיבה בטוח מחוץ לרכב.

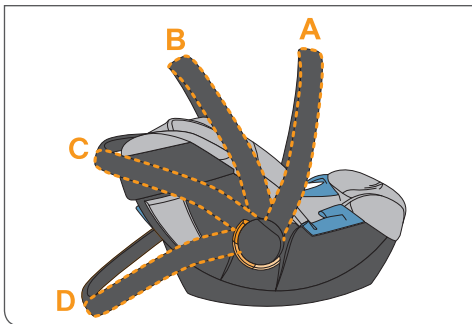

אזהרה! על מנת להימנע מטילטול לא רצוי של מושב הבטיחות כדי נשיאה, וודא שהידית נעולה במצב נשיאה **A**.

על מנת להתאים את ידית הנשיאה, לחץ על הכפתורים **b** בצד ימין ושמאל של הידית **a**.

התאם את ידית הנשיאה למצב הרצוי ע"י לחיצה על הכפתורים **b**.

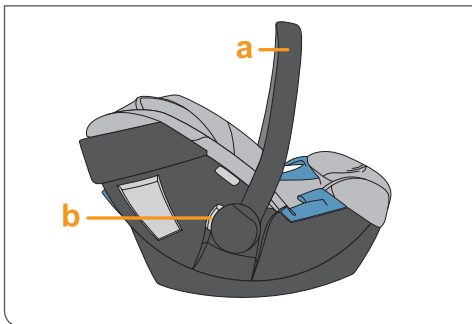



تحذير! لا داعي للتأمين الطفل مع حزام الامان.

يحمل مقبض قابل للتعديل لـ 4 أنماط مختلفة:

- :A** تحمل وضع / محرك الأقراص.
:C+B لوضع الطفل في مقعد السيارة.
:D أمانة الوضع الجلوس خارج السيارة.



WARNING! Always secure the baby with the integrated harness system.

The carrying handle can be adjusted into 4 different positions:

- A:** Carrying/Driving-Position.
B+C: For placing the baby in the seat.
D: Safe sitting position outside the car.



تحذير! لمنع غير المرغوب فيها مقعد الأرجوحة للرئيس، وتأكد من تأمين المقبض في **A**. الرئيس

لضبط مقبض حمل، اضغط على الزر **b** على اليمين واليسار من ذراع أحد. ضبط مقبض حمل إلى الموضع المطلوب من خلال الضغط على أزرار ب.



WARNING! In order to avoid unwanted tilting of the seat whilst carrying, make sure that the handle is locked in the carrying position **A**.

- In order to adjust the handle press buttons **b** on left and right side on the handle **a**.
- Adjust the carrying handle **a** to the desired position by pressing the buttons **b**.

התאמת מגן הראש

שים לב! רק כאשר מתאימים את מגן הראש לגובה הנכון, מגן הראש מציע את ההגנה המירבית. ניתן להתאים את גובה של מגן הראש בשמונה מצבים שונים.

מגן הראש חייב להתאים כך שיתאים לרוחב 2 אצבעות בין כתפי הילד ומגן הראש. הפעל את טבעת ההתאמה בחלקו העליון של מגן הראש b והתאם את גובה מגן הראש למיקום הרצוי. במצב הנמוך ביותר של מגן הראש, כרית הישיבה ניתנת לתמיכת ילדים שרק נולדו ע"י קיפול החלק התחתון.

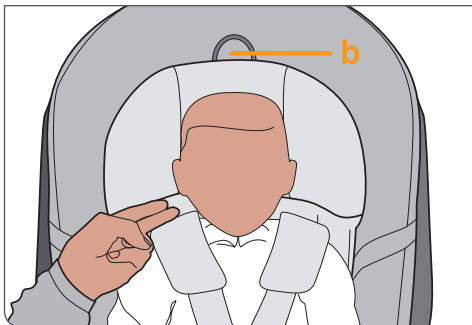

אבטחת חגורות הבטיחות

חגורות הבטיחות מחוברות בחוזקה למגן הראש אין להתאימן בנפרד. וודא שמגן הראש נעול במקומו לפני השימוש במושב הבטיחות.

שים לב! וודא שבמושב הבטיחות אין צעצועים או חלקים קשים.

שחרר את חגורות הכתפיים ע"י לחיצה על ידיית ההתאמה במרכז ובו זמנית משוך את החגורות קדימה. פתח את האבזם ע"י לחיצה חזקה בכפתור האדום.

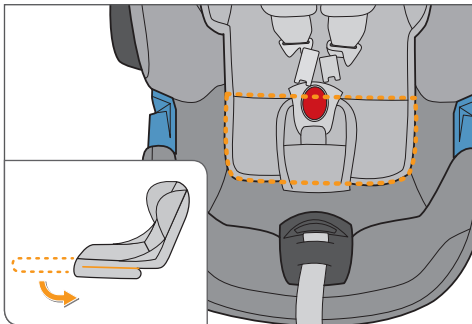

واقية الرأس التكيف

ADJUSTING THE HEADREST

ملاحظة! فقط عندما تتناسب مع ارتفاع حامي الرأس الصحيح، رئيس الحامي يقدم أقصى قدر من الحماية. يمكنك ضبط ارتفاع رأس واقية في ثماني ولايات مختلفة.

NOTE! Only when adjusted to the most suitable height does the headrest offer your child the highest degree of protection and safety. The height of the headrest can be adjusted to eight different positions.

يجب حماية الرأس التكيف لتناسب عرض إصبعين بين الكتفين للطفل ويحامي الرأس.
بدوره حلقة التكيف في الجزء العلوي من الرأس ب الدرع وضبط ارتفاع رأس واقية إلى الموضع المطلوب.
ويدعم الأذني في وسادة واقية الرأس حديثي الولادة عن طريق طي أسفل.

- The headrest must be adjusted to leave free two fingers' width between the Child's shoulder and the headrest.
- Activate the adjustable handle ring on the upper side of the headrest **b** and bring the headrest into the required position.
- In the lowest positions of the headrest, the seat insert can be used as a newborn support by simply folding the lower part.

تأمين أحزمة الأمان

SECURING BY MEANS OF HARNESS SYSTEM

أحزمة الأمان ترتبط بقوة مع رئيس لا يطابق الدرع بشكل منفصل. والتحقق من أن يحمي رأسه في مكان مغلق قبل استخدام مقعد السيارة.

The shoulder belts are firmly attached to the headrest and must not be adjusted separately. Make sure that the headrest is correctly locked in place before you use the seat.

ملاحظة! تأكد من أن مقعد السلامة ليست لعب أو الأجزاء الصلبة.

NOTE! Make sure that the child seat is free of toys and hard objects.

أحزمة الكتف تخفيف عن طريق الضغط على مفتاح التعديل في المركز في الوقت نفسه سحب أحزمة إلى الأمام.
فتح مشبك عن طريق الضغط على الزر الأحمر على القوي.

- Loosen the shoulder belts by activating the adjustment handle on the central adjuster and simultaneously pulling both shoulder belts upwards.
- Open the belt buckle by pressing firmly on the red button.

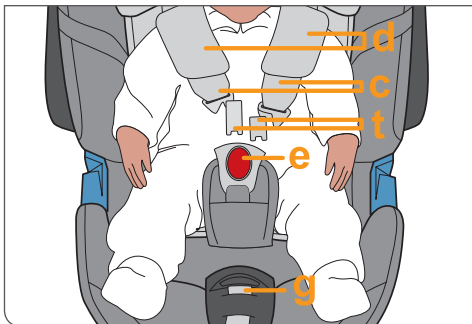

שים לב! תמיד יש למשוך את רצועות הכתפיים, אסור למשוך את רפידות הכתפיים. הכנס את הילד למושב. התאם את רצועות הכתפיים כך שיתאימו בדיוק לכתפיו של הילד.

שים לב! וודא שהרצועות הכתפיים אינן מסובבות או מוצלבות.

הצמד את לשוניות הרצועות יחד ונעל אותם לתוך האבזם עד אשר נשמע „קליק“.
משוך בעדינות את רצועת ההתאמה לצורך התאמת רצועות הכתפיים כך שיונחו על גופו של הילד.

שים לב! על מנת להשיג בטיחות מירבית, רצועות הכתפיים צריכות להיות צמודות ככל האפשר לגופו של הילד.

ملاحظة! سحب دائما الكتف، لا يمكنك سحب منصات الكتف.

إدراج مقعد الطفل.
ضبط الكتف لتناسب بالضبط أكتاف الطفل.

ملاحظة! لا إلتواء جعل متأكد من الكتف أو تجاوزها.

المفاجئة علامات التئوب على الأشرطة معا وتأمين لهم في مشبك حتى تسمع
„فوق“.
سحب بلطف حزام التعديل لتعديل الكتف التي وضعت جثة الطفل.

ملاحظة! من أجل تحقيق أقصى درجات الأمان، ينبغي أن تكون الكتف قرب ممكن
لجسم الطفل.

NOTE! Always pull on the shoulder belt **c** never pull on the shoulder pads **d**.

- Put the child in the child seat.
- Adjust the shoulder belts **c** to fit exactly over your child's shoulders.

NOTE! Make sure that the shoulder belts **c** are not twisted or crossed over.

- Bring both belt tongues **t** together and lock them into place in the belt buckle **e** with an audible “CLICK”.
- Gently and cautiously pull on the central adjuster belt **g**, in order to tighten the shoulder belts **c** until they lie against the body of your child.

NOTE! In order to gain optimum protection from the Cybex Aton 4, the shoulder belts **c** should lie as close as possible to the body.

בטיחות של הילד שלך

שים לב! תמיד יש לחגור את התינוק כאשר הוא בסלקל. לעולם אין להשאיר את הילד ללא השגחה כאשר הסלקל מונח במקומות מוגבהים.

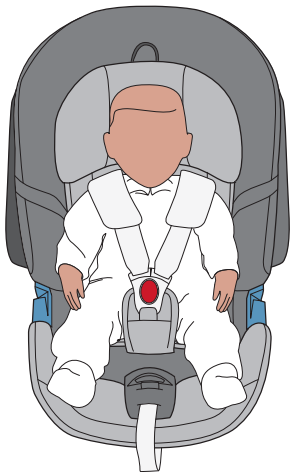

אזהרה! "חלקי הפלסטיק מתחממים בשמש. תינוקך עלול להיכוות. הגן על תינוקך ועל הסלקל מחשיפה מוגברת לשמש (יש לשים מגבת לבנה על הסלקל כאשר אינו בשימוש)."

הוצא את תינוקך מהסלקל כמה שניתן על מנת להקל את הלחצים בעמוד השידרה. הנסיעות ארוכות בצע מספר עצירות. זכור זאת גם כאשר אתה משתמש בסלקל מחוץ לרכב.

שים לב! לעולם אין להשאיר את הילד ברכב ללא השגחה.

سلامة طفلك

ملاحظة! دائما على ارتداء الطفل عندما مقعد الرضع. لا تترك طفلك غير المراقب مع الرضع مقعد وضعت في المثارة.



تحذير! "المتشمس قطع من البلاستيك.

قد تحرق طفلك. حماية طفلك والتعرض لأشعة الشمس بسرير أطفال محمول (وقد وضع منشفة بيضاء على سرير أطفال محمول عندما لا تكون قيد الاستخدام)."

كان هاسكل طفلك قدر الإمكان لتخفيف الضغط على ظهره. السفر الطويل قيام عدة محطات. نتذكر أن حتى عند استخدام مقعد الأطفال الرضع من السيارة.

ملاحظة! لا تترك الطفل دون مراقبة سيارتك.

SAFETY FOR YOUR BABY

NOTE! Always secure the baby in the child seat and never leave your child unattended when putting the Aton 4 on elevated surfaces (e.g. diaper changing table, table, bench ...).



WARNING! Plastic parts of Aton 4 heat up in the sun. Your baby may get burnt. Protect your baby and the car seat from intense exposure to the sun (e.g. putting a white blanket over the seat).

- Take your baby out of the car seat as often as possible in order to relax its spine.
- Interrupt longer journeys. Remember this as well, when using the Aton 4 outside the car.

NOTE! Never leave your child in the car unattended.

בטיחות ברכב

על מנת לוודא את הבטיחות הגבוהה ביותר לכל היושבים ברכב יש לוודא ש...

גבים מתכווננים ברכב אמורים להיות מקופלים ונעולים במיקום הגבוה שלהם.

כאשר מתקינים את הסלקל המושב הקידמי ברכב, יש לוודא שמושב הרכב נמצא במצב האחורי המרוחק ביותר שלו.

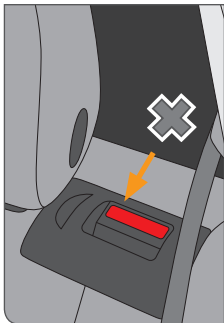
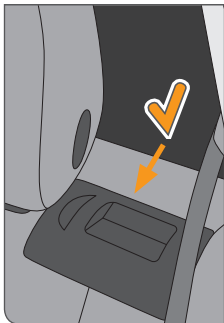

אזהרה! אין להתקין את הסלקל כאשר מותקנת כרית אויר קידמית. הנחייה זו אינה תקפה לכריות אויר צידיות.

יש לאבטח את כל החלקים החופשיים ברכב העלולים לגרום לפגיעה במקרה של תאונה.

כל הנוסעים ברכב חגורים

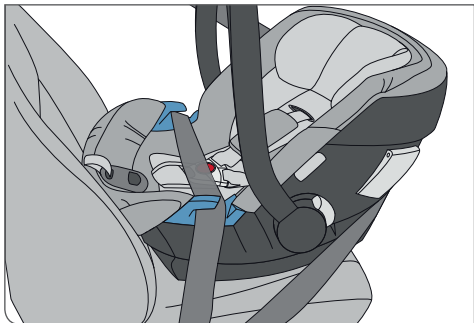

אזהרה! יש לחגור את הסלקל ברכב גם אם הוא אינו נמצא בשימוש. במקרה של בלימת חרום או תאונה, סלקל שאינו קשור עלול לגרום לפגיעה בנוסעים או ברך.

لضمان أعلى السلامة للجلوس في سيارة تأكد من أن ...

وينبغي أن يساند مطوية تعديل السيارة ودخلت في مركزها عالية. عند تثبيت المقعد الأمامي مقعد الرضع في سيارة، تأكد من أن مقعد السيارة في ظهرها أبعد.

In order to guarantee the best possible safety for all passengers make sure that ...

- foldable backrests in the car are locked in their upright position
- when installing the Aton 4 on the front passenger seat, adjust the car seat in rearmost position



تحذير! لا تقم بتثبيت مقعد الرضع مع ممسحة بالوسائد الهوائية الواقية المثبتة. هذا المبدأ التوجيهي لا ينطبق على الجانبين الوسائد الهواء.

وقد حصلت على قطع غيار السيارات الحريات التي يمكن أن تسبب الإصابة في حالة وقوع حادث. جميع الركاب السيارة مربوط



WARNING! Never use the Aton 4 on a car seat equipped with a front-airbag. This does not apply to so-called side airbags.

- you properly secure all objects likely to cause injury in the case of an accident
- all passengers in the car are buckled up



تحذير! هناك ربط السيارة بسريير أطفال محمول حتى لو كان ليس قيد الاستخدام. في حالة الكبح في حالات الطوارئ أو حادث، قد تسبب بسريير أطفال محمول لا علاقة لها الركاب أو لك.



WARNING! The child seat must always be secured with the seat belt even if not in use. In case of an emergency brake or accident, an unsecured child seat may injure other passengers or yourself.

התקנת הסלקל

וודא שידית הנשיאה נמצאת במצב העליון **A** התקן את הסלקל בניגוד לכיוון הנסיעה המושב הרכב. (רגלי הילד אמורים לפנות לכיוון גב מושב הרכב).
ניתן להשתמש בסלקל בכל המושבים בעלי חגורת הטיחות בעלות 2 נקודות עגינה.
אנו ממליצים להשתמש הסלקל במושב האחורי של הרכב. במושב הקידמי הילד חשוף לסיכונים גבוהים יותר במקרה תאונה.

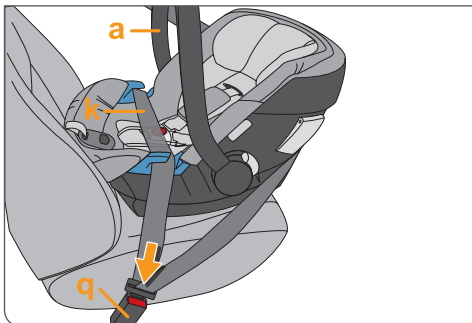
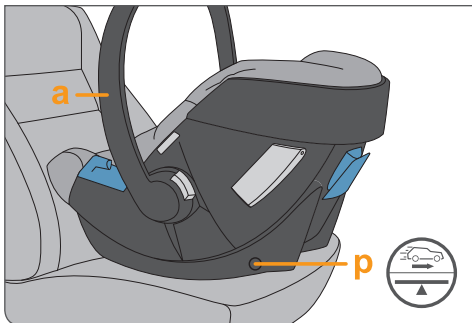

אזהרה! אין לחגור את הסלקל במושבים בעלי רצועות בטיחות עם 2 נקודות עגינה. שימוש בחגורת בטיחות עם 2 נקודות עגינה עלול להוביל לפציעה או מוות.

וודא שסמן האופקיות במדבקת הבטיחות נמצא במקביל לקרקע. משוך את חגורת הבטיחות מעל הסלקל. נעל את לשונית החגורה לתוך האבזם של חגורת הבטיחות **q**.

تركيب بئرير أطفال محمول

تأكد من تحمل مقبض في حالة كبار **A** تثبيت بئرير أطفال محمول، على عكس السيارات السفر مقعد. (طفلي يجب أن تتجه نحو الجزء الخلفي من مقعد السيارة).
،يمكنك استخدام مقعد الأطفال الرضع على جميع المقاعد مع أحزمة الأمان ثلاثة أشرطة.
نحن ننصح باستخدام مقعد الرضع في المقعد الخلفي للسيارة. المقعد الأمامي يتعرض الطفل لمخاطر أكبر في حالة وقوع حادث.

INSTALLING THE SEAT

- Make sure that the carrying handle **a** is in the upper position **A**. (see page 10)
- Place the seat against driving position on the car seat. (The feet of the baby point in the direction of the backrest of the car seat).
- CYBEX Aton 4 can be used on all seats with a three-point automatic retractor belt. We generally recommend to use the seat in the back of the vehicle. In the front, your child is usually exposed to higher risks in case of an accident.

! **تحذير!** لا يرتدون مقاعد بئرير أطفال محمول مع الأشرطة السلامة مع اثنين من المراسي. استخدام حزام الأمان مع اثنين من المراسي قد يؤدي إلى إصابة أو وفاة.

! **WARNING!** The seat must not be used with a two-point belt or a lap belt. When securing your child with a two-point belt, this may result in injuries or death of the child.

معرفة ما اذا كان ملصقا السلامة الأفقي موازية على الأرض.
سحب حزام الأمان خلال بئرير أطفال محمول.
قفل مشبك في مشبك معدني لحزام المقعد س.

- Make sure that the horizontal marking on the safety sticker **p** is parallel to the floor.
- Pull the three-point belt over the child seat.
- Insert the belt tongue into the car belt buckle **q**.

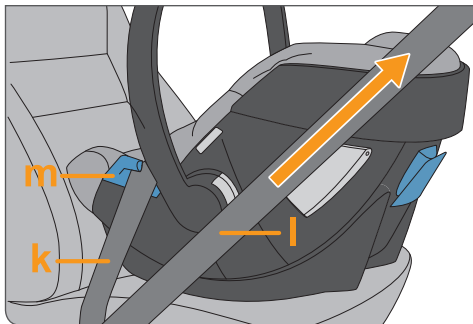

הכנס את חגורת האגן **k** לתוך מובילי החגורות הכחולים **m** בשני צידי הסלקל.
משוך את החגורה האלכסונית **l** לכיוון הנסיעה על מנת להדק את חגורת האגן **k**.
משוך את החגורה האלכסונית **l** מאחורי החלק העליון האחורי הסלקל.

שים לב! אין לסובב את חגורת הבטיחות של הרכב.
הבא את החגורה האלכסונית **l** לתוך חריץ החגורה הכחול **n** בחלקו האחורי של הסלקל.
הדק את החגורה האלכסונית **l**.

אזהרה! על חגורת הבטיחות לעבור דרך המסלול הכחול וכן מתחת למערכת ה-LSP כאשר היא פתוחה.

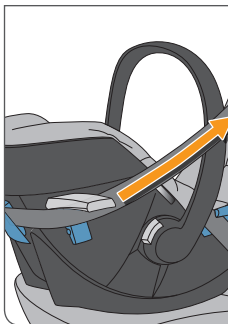
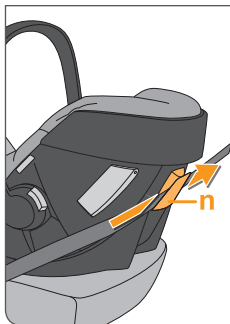

אזהרה! במקרים מסויימים האבזם של מושב הרכב **q** עלול להיות ארוך מידי ועלול להגיע אל מובילי החגורות הכחולים של הסלקל, כך קשה יותר לאבטח את הסלקל. במקרה כזה בחר במיקום אחר ברכב.

إدراج حزام الحوض ك م إلى قاعة زرقاء على وجهي بسريير أطفال محمول.

سحب الحزام السفر ل قطري ل اتجاه لتشديد ك حزام الحوض.
سحب الحزام خلف الظهر قطري ل الأعلى بسريير أطفال محمول.

ملاحظة! لا تحريف حزام الأمان للسيارة.

حزام حزام المقبل قطري ل ن الأزرق فتحة في الجزء الخلفي من بسريير أطفال محمول.

تشديد الحزام ل قطري.

تحذير! حزام المقعد تمر عبر الأزرق وأدناه في LSP عندما كان مفتوحا.

- Insert the lap belt **k** into the blue belt guides **m** on both sides of the car seat.
- Pull the diagonal belt **l** in driving direction to tighten the lap belt **k**.
- Pull the diagonal belt **l** behind the top end of the baby seat.

NOTE! Do not twist the car belt.

- Bring the diagonal belt **l** into the blue belt slot **n** on the back.
- Tighten the diagonal belt **l**.

WARNING! The seat belt must run through the blue belt routing and below the unfolded Linear Side-impact Protection.



تحذير! في بعض الحالات، مشبك معدني لمقعد السيارة ربما كانت س طويل جدا وربما تصل إلى الأزرق الأحزمة قادة بسريير أطفال محمول، كلما كان من الصعب لتأمين بسريير أطفال محمول. في هذه الحالة تحديد موقع مختلف في السيارة.



WARNING! In some cases the buckle **q** of the car safety belt may be too long and reach into the belt slots of the CYBEX Aton 4, making it difficult to install the Aton 4 securely. If this is the case please choose another position in the car.

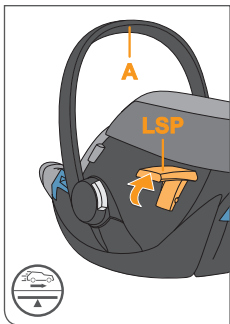

הרם את מערכת ההגנה הציידית (LSP) על מנת לשפר את הגנת הצד במקרה של התנגשות.

שים לב: אין להרים את מערכת הגנת הצד (LSP) בצד שאינו פונה לדלת הרכב. יש לשמוע צליל „קליק“ כאשר המערכת נעולה.

שים לב: כאשר משתמשים בסלקל במיקום אמצעי ברכב, אין להרים את מערכת ההגנה הציידית (LSP).

! **אזהרה!** שימוש במערכת (LSP) על מנת לשאת או לקשור את הסלקל, אסור בהחלט.

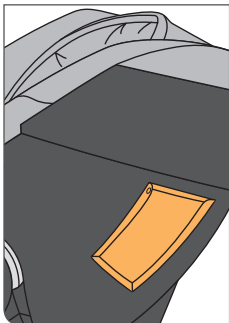
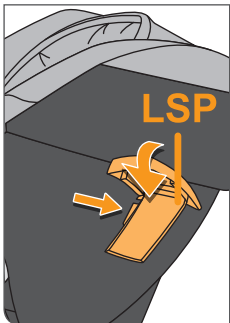

הסרת מושב הבטיחות

באמצעות לחיצה על אמצעי הנעילה f, ניתן לקפל את המנגנון (LSP) כלפי מטה למצבו המקורי.

שים לב: לפני הסרת הסלקל מהרכב, יש לקפל את מערכת (LSP) למצבו הראשוני. הדבר יעזור להגן על הרכב מפגיעות.

הסר את חגורת הבטיחות ממובילי החגורות הכחול **n** בחלק האחורי של הסלקל. פתח את האבזם **q** והסר את חגורת האגן **k** ממובילי החגורות הכחולים **m**.

رفع نظام الحماية الجانبية (LSP) لتحسين الحماية في حالة وقوع تصادم.

ملاحظة: لا رفع نظام الحماية الجانبية (LSP) لا يتحول على باب السيارة.

يجب أن تسمع «فوق» عندما تم تأمين النظام.

ملاحظة: عند استخدام مقعد الأطفال الرضع في السيارة وسيلة، لا رفع نظام الحماية الجانبية (LSP).

- Lift up the linear-side.impact protection (LSP) device to improve side protection during a side collision.

NOTE: It is not allowed to lift up the side protector (LSP) on the side turned away from the vehicle door.

- Listen for an audible CLICK, when it locks

NOTE: When using the Aton 4 on a middle position in the vehicle, it's prohibited to fold out the (LSP) device.



تحذير! باستخدام نظام (LSP) لتنفيذ أو ربط بسرير أطفال محمول، ممنوع منعاً باتاً.



WARNING! Using the LSP device to carry or to fasten the Aton 4 is prohibited.

إزالة مقعد

من خلال النقر على القفل يعني f، يمكنك طي آلية (LSP) وصولاً إلى حالتها الأصلية.

ملاحظة: قبل إزالة السيارات بسرير أطفال محمول، يجب أن طوى النظام (LSP) حالة الأولى. وهذا سوف يساعد على حماية السيارة بجروح.

إزالة حزام الأمان أحزمة الأزرق قادة ن الجزء الخلفي من بسرير أطفال محمول. س افتح قفل وإزالة الحزام الأزرق في الورك أحزمة قادة ك م.

REMOVING THE SEAT

By pressing the locking device **f**, you can fold the device (LSP) downwards into the original position.

NOTE! Before removing the Aton 4 from the vehicle, fold the (LSP) devices back into place. This protects the (LSP) device and the vehicle itself from damage.

- Take the seat belt out of the blue belt slot **n** in the back.
- Open the car buckle **q** and take the lap belt **k** out of the blue belt slots **m**.

אבטחת הילד באופן נכון

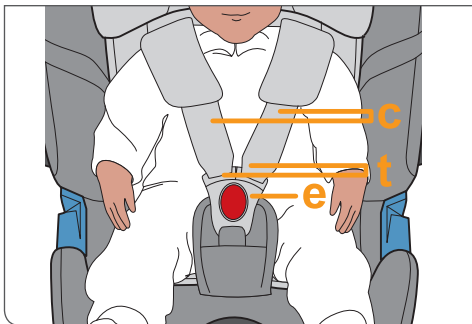

למען בטיחות ילדך, אנא בדוק...
...האם חגורת הכתפיים **c** מכוונת נכון לגופו של הילד אך לא צמודה מידי.

...שמגן הראש מתאים לגובהו של הילד.
...שחגורות הכתפיים **c** אינן מסובבות
...האם לשון החגורות **t** מאובטחות בתוך האבזם **e**

התקנת מושב התינוק בצורה נכונה

למען בטיחות ילדך, אנא בדוק...
...שהסלקל מוצב נגד כיוון הנסיעה (רגלי הילד מונחות על גב מושב הרכב)

...במידה והסלקל מונח במושב הקידמי, שכרית האוויר מנוטרלת ואיננה עובדת.

...שהסלקל קשור עם חגורת בטיחות בעלת 3 נקודות עגינה.

...שחגורת האגן **k** עוברת סביב מובילי החגורות הכחולים **m** בשני צידי הסלקל

...שהחגורה האלכסונית **l** עוברת דרך חריץ הכחול בחלקו האחורי העליון של הסלקל

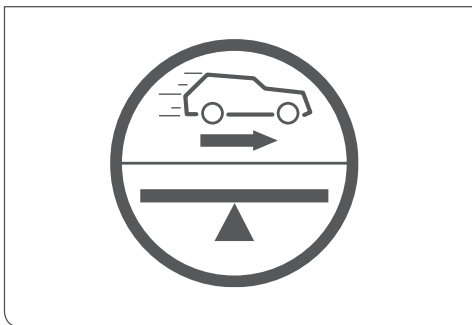

حماية الطفل بشكل صحيح

لسلامة طفلك، يرجى مراجعة ...
... هو حزام الكتف الموجهة بشكل صحيح الجسم ج الطفل ولكن ليس ضيق جدا.
...يحمي الرأس يناسب الطول للطفل.
...أحزمة الكتف **c** يتم تناوب
...والأحزمة اللسان تأمين في ه ر مشبك

تثبيت مقعد الطفل بشكل صحيح

لسلامة طفلك، يرجى مراجعة ...
يتم وضع بئرير أطفال محمول ضد اتجاه السفر (طفلي ملقاة على المقعد الخلفي للسيارة)
إذا كان الكذب بئرير أطفال محمول المقعد الأمامي، يتم تعطيل وسادة هوائية لللا يعمل.
بئرير أطفال محمول يرتبط بهدف ثالث مقعد حزام نقاط تثبيت.
K حزام الحوض يمر حول قادة الأحزمة الأزرق على جانبي م بئرير أطفال محمول
L حزام قطري يمر عبر فتحة زرقاء في الجزء العلوي الخلفي من بئرير أطفال محمول

SECURING YOUR CHILD CORRECTLY

For the safety of your child please check ...

- if the shoulder belts **c** fit well to the body without restricting the baby
- that the headrest is adjusted to the correct height
- if the shoulder belts **c** are not twisted
- if the buckle tongues **t** are fastened in the buckle **e**

INSTALLING THE BABY SEAT CORRECTLY

For the safety of your child please make sure ...

- that the Aton 4 is positioned against driving direction (the feet of the baby point in the direction of the backrest of the car seat)
- if the car seat is installed in front, that the front-airbag is deactivated
- that Aton 4 is secured with a 3-point belt
- that the lap belt **k** is running through the belt slots **m** on each side of the baby seat
- that the diagonal belt **l** is running through the blue belt hook **n** on the back of the baby seat

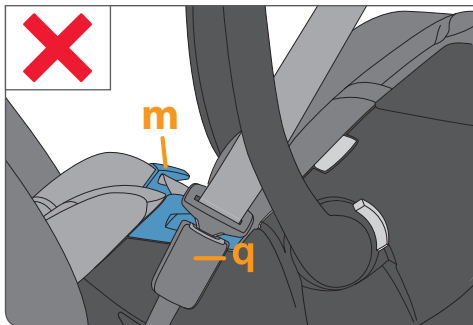

שאבזם הרכב **q** אינו מגיע למוביל החגורות הכחול **m**
 שחגורת הבטיחות של הרכב איננה מסובבת אך הדוקה
 שזוית המנח של הסלקל נכונה

שים לב! הסלקל מיוצר לרכבים עם מושבים הנוסעים עם כיוון הנסיעה,
 המצויידיים בחגורת בטיחות בעלת 3 נקודות עגינה.

הרם את מערכת (LSP) על מנת לשפר את ההגנה הצידיית במקרה
 של תאונת צד.

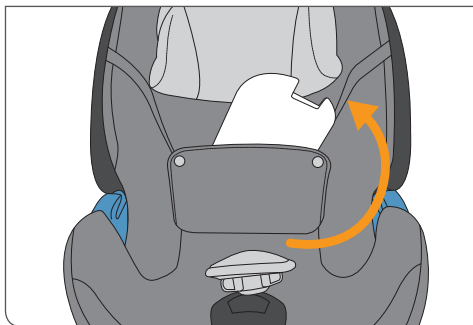

הסרת התוספת

התוספת שמונתקת מראש בעת הרכישה, עוזרת לתמוך בנוחות
 השכיבה ולהתאים את הכסא לתינוקות הקטנים ביותר. כדי להסיר
 את התוספת, שחרר/י בבקשה את הכיסוי של כסא התינוק, הרם/י
 מעט את התוספת ושלוף/י אותה מהכסא.

ניתן להסיר את התוספת לאחר כשלושה חודשים כדי לספק לתינוק
 יותר מרחב.

مشبك السيارة لا يصل إلى الناقل الأزرق س م الأحزمة
لا لتواء حزام الأمان في السيارة، ولكن ضيق
زاوية موقف بسرير أطفال محمول السليم

- that the car buckle **q** is not reaching all the way to the blue belt slot **m**
- that the car belt is tight and not twisted
- that the Aton 4 is vertically installed on the car seat (see marking)

ملاحظة! بسرير أطفال محمول إنتاج السيارات مع مقاعد الركاب مع اتجاه السفر،
حزام الأمان مجهزة ثلاثة أرصفة.

NOTE! The CYBEX Aton 4 is exclusively made for forward facing car seats, which are equipped with a 3-point belt system according to ECE R16.

رفع النظام (LSP) لتحسين الحماية في حالة حادث الجانب الوحشي.

- Lift up the linear-side.impact protection (**LSP**) device to improve side protection during a side collision.

إزالة الإضافة

الإضافة التي يتم تركيبها مسبقا عند الشراء، تساعد على دعم وراحة الاستلقاء
وملائمة الكرسي للرضع الصغار جدا. بهدف إزالة الإضافة، حرر/ي من فضلك
غطاء كرسي الطفل، ارفع/ي الإضافة قليلا واسحبها/واسحبها من الكرسي.

يمكن إزالة الإضافة بعد نحو ثلاثة أشهر بهدف توفير المزيد من المجال للرضع.

REMOVING THE INSERT

The insert, which is preinstalled when purchased, helps to support lying comfort and fit for the smallest babies. In order to remove the insert please loosen the cover in the baby seat, lift the insert a little bit and take it out of the seat.

The insert may be removed after approx. 3 months to provide more space.

פתיחת מגן השמש

משוך את מגן השמש הרחוק מהסלקל והרם כלפי מעלה. כדי לקפל את מגן השמש יש לסובבו אחורה למצבו הבסיסי.

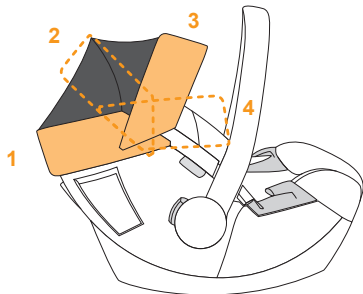

התקנה על עגלות סייבס

אנא עקוב אחר הוראות ההתקנה הניתנות עם העגלה.

„על מנת לחבר את הסלקל יש להניחו כנגד כיוון הנסיעה על המתאמים של העגלה.

ניתן יהיה לשמוע צליל קליק כאשר הסלקל נעול על המתאמים.”
תמיד יש לבדוק שהסלקל נעול בביטחה על העגלה.

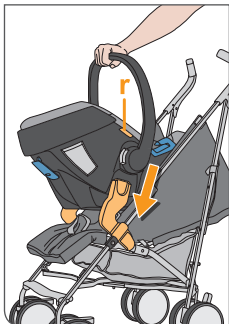

פירוק

כדי להוציא את הסלקל מהעגלה יש ללחוץ על הכפתורים r ואז להרים את הסלקל.

فتح حاجب

سحب حاجب الشمس وبعيدا عن رفع مقعد الرضع حتى. يجب أن يتم طي حاجب استدارة الظهر إلى حالته الأساسية.

OPENING THE CANOPY

Pull the canopy panel away from the seat and turn the canopy up. To fold away the canopy turn it back to its basic position.

تثبيت عربات الأطفال سيبيكس

يرجى اتباع تعليمات التثبيت المتوفرة مع العربة.

CYBEX TRAVEL-SYSTEM

Please follow the instruction manual supplied with your push chair.

«لتوصيل بسريير أطفال محمول ووضعها ضد اتجاه السفر من منسقي العربة. سوف نسمع صوت طقطة عند مؤمن بسريير أطفال محمول على محول. »
دائما التحقق من مؤمن على مقعد الرضع آمن على العربة.

In order to attach the CYBEX Aton 4 please place it against driving direction on the adapters of the CYBEX buggy. You will hear an audible CLICK when the baby seat is locked into the adapters.

Always double check if the baby seat is securely fastened to the buggy.

تفكيك من

للحصول على عربة بسريير أطفال محمول اضغط على الزر ٢ ثم رفع بسريير أطفال محمول.

DEMOUNTING

To unlock the baby seat keep the release buttons r pressed and then lift the shell up.

טיפול במוצר

כדי להבטיח את ההגנה הטובה ביותר האפשרית עבור ילדך, שים/י לב בבקשה לנקודות הבאות:
יש לבדוק באופן סדיר שכל חלקי הכסא החשובים לא ניזוקו.
החלקים המכאניים חייבים לפעול בצורה מושלמת.
חשוב שכסא הבטיחות לא יידחס בין פריטים קשים כגון דלת הרכב, דבר שעלול לגרום לנזק.
כסא הבטיחות חייב להיבדק על ידי היצרן במידה שאירעו מצבים חריגים, כגון נפילת הכסא.

שים לב! שים/י לב! בעת הרכישה של סל-קל, מומלץ לרכוש כיסוי כסא נוסף. כך תוכלי לנקות ולייבש את הכיסוי ובמקביל להשתמש בכיסוי השני.

במקרה של תאונה

בעת תאונה, עלולים להיגרם לכסא נזקים שאינם גלויים לעין.
במקרה כזה, יש להחליף מיידית את הכסא. בכל ספק, צור/י קשר בבקשה עם הסוחר או היצרן.

منتجات العناية

PRODUCT CARE

من أجل ضمان أفضل حماية ممكنة لطفلك، يرجى الإحاطة علما بما يلي:

- تأكد بانتظام أن جميع أجزاء هامة مقعد غير متضررة.
- يجب أن تعمل الأجزاء الميكانيكية تماما.
- لا أهمية الحصول على مقعد السيارة مضغوط بين العناصر الصلبة مثل باب السيارة، والتي يمكن أن تسبب الضرر.
- يجب أن يتم اختبار مقعد السيارة من قبل الشركة المصنعة إذا وقعت الاستثناءات، مثل سقوط الرئيس.

ملاحظة! وضع / الانتباه! عند شراء سلة - سهلة، يجب عليك شراء غطاء مقعد إضافي. لذلك أنت / ونظيفة وجافة والغطاء أيضا استخدام التغطية الأخرى.

في حالة وقوع حادث

قد يكون سبب عند وقوع حادث غير مرئية الرئيس الضرر. في هذه الحالة، استبدل على الفور الرئيس. أي شك، اتصل / S يرجى الاتصال تاجر أو الشركة المصنعة.

In order to guarantee the best possible protection for your child, please take note of the following:

- All important parts of the child seat should be examined for damages on a regular basis.
- The mechanical parts must function flawlessly.
- It is essential that the child seat does not get jammed between hard parts like the door of the car, seat rail etc. which might cause damage to the seat.
- The child seat must be examined by the manufacturer after e.g. having been dropped or similar situations.

NOTE! When you buy a CYBEX Aton 4 it is recommended to buy a second seat cover. This allows you to clean and dry one whilst using the other one in the seat.

WHAT TO DO AFTER AN ACCIDENT

In an accident the seat can sustain damages which are invisible to the eye. Therefore the seat should be replaced immediately in such cases. If in doubt please contact your retailer or the manufacturer.

חשוב להשתמש רק בכיסוי הכסא המקורי של CYBEX ATON מאחר שהריפוד יש חלק חיוני בתפקוד. תוכלי להשיג כיסויים רזרביים אצל הקמעונאי.

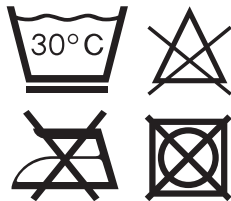

שים לב! הכיסוי ניתן לכביסה במכונה בתכנית לכביסה עדינה ובטמפרטורה של עד 30 מעלות. בטמפרטורה גבוהה יותר, אריג הכיסוי עלול לדהות או לאבד מהתאמתו. שים/י לב! כבס/י בבקשה את הכיסוי בנפרד, אל תשתמש/י במייבש ואל תחשוף/י לשמש ישירה! אל תגהץ/י!



אזהרה! אל תשתמש/י בבקשה בתכשירי ניקוי כימיים או במלבינים בשום מצב!

אזהרה! מערכת הרצועות של הסלקל איננה ניתנת להפרדה מהסלקל. אל תסיר חלקים של מערכת הרצועות.

מערכת הרתמה המשולבת ניתנת לניקוי בעזרת תכשיר ניקוי עדין ומים חמים.

يجف CLEANING

من المهم فقط استخدام غطاء مقعد الأصلي CYBEX ATON لأن الحشو لديه جزء حيوي من العمل. يمكن / ثانية الحصول على أغلفة للبيع بالتجزئة الغيار.

It is important to use only an original CYBEX Aton 4 seat cover since the cover is an essential part of the function. You may obtain spare covers at your retailer.

ملاحظة! يمكن أن يكون غطاء آلة غسلها برنامج غسيل لطيف ودرجة حرارة 30 درجة. عند درجة حرارة أعلى، يمكن أن تغطي النسيج تتلاشى أو تفقد التكيف. وضع / الانتباه! غسل / S يرجى الغطاء على حدة، لا تستخدم ليالي / في مجفف أو الموضوع / أشعة الشمس المباشرة! وآل الحديد / S!

NOTE! Please wash the cover before you use it the first time. Seat covers are machine washable at max. 30°C on delicate cycle. If you wash it at higher temperature, the cover fabric may lose colour. Please wash the cover separately and never dry it mechanically! Do not dry the cover in direct sunlight! You can clean the plastic parts with a mild detergent and warm water.



تحذير! لا تستخدم ق / يرجى الكيماوية أو المنظفات منير في أي حالة!

تحذير! نظام تتبع بسرير أطفال محمول هو بسرير أطفال محمول لا ينفصلان. لا تقم بإزالة أجزاء من المسارات.



WARNING! Please do not use chemical detergents or bleaching agents under any circumstances!

WARNING! The integrated harness system cannot be removed from the baby seat. Do not remove parts of the harness system.

نظام متكامل تسخير نظيفة مع منظف لطيف والماء الدافئ.

The integrated harness system can be cleaned with a mild detergent and warm water.

הסרת הכיסוי

הכיסוי מורכב מ-5 חלקים. 1 כיסוי כסא, 1 תוספת מתכווננת, 2 כריות כתפיים, ו-1 כרית אבזם. להסרת הכיסוי, עקוב/י בבקשה אחר הפעולות הבאות:

פתח את האבזם.

הסר את כריות הכתפיים מחגורות הכתפיים.

משוך את כיסוי הגנת הראש מעל לקשת הגנת הראש.

משוך את חגורות הכתפיים יחד עם לשוניות האבזם מתוך כיסוי הגנת הראש.

הסר את כיסוי הגנת הראש.

משוך את כיסוי המושב מעל קשת המושב.

משוך את האבזם דרך כיסוי המושב.

קעת אתה יכול להסיר את חלקי הכיסוי.

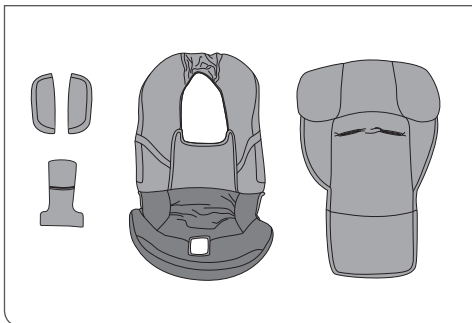

אזהרה! אין להשתמש בסלקל ללא הכיסוי.

שים לב! יש להשתמש בריפודים של סלקל CYBEX Aton 4 בלבד!

חיבור הכיסוי לסלקל

על מנת לחברת את הכיסוי חזרה, יש לעקוב אחר הוראות הפירוק במהופך.

שים לב! אין לסובב את חגורות הבטיחות של הסלקל.

إزالة الغطاء

يتكون الغطاء من 5 أجزاء. 1 غطاء مقعد، 1 غطاء مسند الرأس، 2 منصات الكتف ومسادة 1 مشبك. إلى إزالة الغطاء يرجى اتباع الخطوات التالية:

فتح مشبك.

إزالة منصات الكتف في الكتف.

سحب الغطاء على حماية الرأس للدود رئيس الحماية.

سحب أحزمة الكتف مع مشبك من علامات التثبيت غطاء حماية الرأس.

إزالة الغطاء حماية الرأس.

سحب غطاء مقعد على مقعد القوس.

سحب مشبك من خلال غطاء مقعد.

الآن يمكنك إزالة أجزاء من الغطاء.

REMOVING THE COVER

The cover consists of 5 parts. 1 seat cover, 1 headrest cover, 2 shoulder pads and 1 buckle pad. To remove the cover please follow these steps:

- Open the buckle.
- Remove the shoulder pads from the shoulder belts.
- Pull the headrest cover over the headrest rim.
- Pull the shoulder belts with the buckle tongues out of the headrest cover.
- Remove the headrest cover.
- Pull the seat cover over the seat rim.
- Pull the buckle through the seat cover.
- Now you can remove the cover part.



تحذير! لا تستخدم مقعد الرضع دون غطاء.



WARNING! The child seat must never be used without the cover.

ملاحظة! هناك استخدام المفروشات من CYBEX Aton 4 بوسرير أطفال محمول فقط!

NOTE! Use CYBEX Aton 4 covers only!

اتصال غطاء بوسرير أطفال محمول

ATTACHING THE SEAT COVERS

الانخراط في المجتمع الغطاء الخلفي، اتبع الإرشادات في انهيار عكسي.

in order to put the covers back onto the seat, proceed in the reverse order as shown above.

ملاحظة! لا تحريف حزام الامان من بوسرير أطفال محمول.

NOTE! Do not twist the shoulder straps.

חומרי פלסטיק מתבלים במשך הזמן, כגון, עקב חשיפה לשמש ישירה, ולכן, מאפייני המוצר עשויים להשתנות במקצת. מאחר שמושב הרכב עשוי להיחשף להבדלי טמפרטורה גבוהים כמו גם להשפעות לא צפויות אחרות, עקוב/י בבקשה אחר ההוראות שלהלן.

אם הרכב חשוף לשמש ישירה למשך פרק זמן ארוך, יש להוציא את כסא הבטיחות מהרכב או לכסותו בבד. בחן/י מדי שנה את כל חלקי הפלסטיק של הכסא כדי לוודא שלא חלו נזקים או שינויים כלשהם לצורתם או לצבעם. אם הבחנת בשינויים כלשהם, עליך להיפטר מהכסא. שינויים באריג – במיוחד דהייית צבע – הנם נורמאליים ואינם מהווים נזק.

البلاستيك الموسم مع مرور الوقت، مثل التعرض لأشعة الشمس بسبب المباشرة، وبالتالي، قد تختلف مواصفات المنتج قليلاً. منذ قد يتعرض مقاعد السيارات للاختلافات درجات الحرارة العالية، وكذلك آثار أخرى غير متوقعة، المسار / S يرجى اتباع التعليمات التالية.

إذا كانت المركبة في أشعة الشمس المباشرة لفترة طويلة من الزمن، وإزالة مقعد السيارة من السيارة أو تغطية بقطعة قماش.
اختبار / S كل عام جميع أجزاء بلاستيكية من الرئيس للتأكد من عدم وجود أضرار أو يتغير شكل أو لون.
إذا لاحظت أي تغييرات، يجب التخلص من الرئيس. تغييرات في النسيج - تلون خاصة - طبيعية وغير معطوبة.

Since plastic materials wear out over time, e.g. from exposure to direct sunlight, the product characteristics may vary slightly.

As the car seat may be exposed to high temperature differences as well as other unforeseeable forces please follow the instructions below.

- If the car is exposed to direct sunlight for a longer period of time, the child seat must be taken out of the car or covered with a cloth.
- Examine all plastic parts of the seat for any damages or changes to their form or color on a yearly basis.
- If you should notice any changes, you must dispose of the seat. Changes to the fabric - in particular the fading of color - are normal and do not constitute a damage.

סילוק

מסיבות סביבתיות, אנו פונים ללקוחותינו בבקשה להיפטר מהפסולת כראוי הן בהתחלה (אריזה) והן בסיום חיי המוצר (חלקי הכסא). כללי סילוק פסולת עשויים להשתנות בין אזורים שונים. כדי להבטיח סילוק נכון של כסא הילד, צור/י בבקשה קשר עם הרשות המקומית לקבלת הוראות.



אזהרה! הרחק/י את כל חומרי האריזה מילדים. קיימת סכנת חנק!

מידע מוצר

במידה שיש לך שאלות, צור/י בבקשה קשר תחילה עם הסוחר שלך. לפני פנייתך, אסוף בבקשה את המידע הבא: מספר סידורי (ראה/י מדבקה). שם המותג וסוג הרכב והמיקום שבו הכסא מורכב בדרך כלל. משקל הילד (גיל, גודל).

למידע נוסף בנוגע למוצרנו, בקר/י בבקשה באתר
WWW.CYBEX-ONLINE.COM

تخلص من

أسباب بيئية، ننقل إلى عملائنا يرجى التخلص من النفايات بشكل صحيح هي بداية (التعبئة) ونهاية حياة المنتج (كرسي أجزاء). يجوز للأمين العام للتخلص من النفايات تختلف بين المناطق المختلفة. لضمان التخلص السليم من كرسي الطفل، إنشاء S / يرجى الاتصال للحصول على تعليمات السلطة المحلية.

DISPOSAL

For environmental reasons we kindly ask our customers to dispose of the beginning (packing) and at the end (seat parts) of the lifetime of the child seat all incidental waste properly. Waste disposal regulations may vary regionally. In order to guarantee a proper disposal of the child seat, please contact your communal waste management or administration of your place of residence. In any case, please take note of the waste disposal regulations of your country.



تحذير! بعيدا / أي مواد التغليف من الأطفال. خطر الاختناق!



WARNING! Keep all packing materials away from children. There is a risk of suffocation!

معلومات المنتج

إذا كان لديك أسئلة، اتصل / ثانية رجاء اتصل ب أول الوكيل. قبل الاتصال، يرجى جمع المعلومات التالية:
الرقم التسلسلي (انظر / الملصق).
اسم العلامة التجارية ونوع السيارة وحيث يتم عادة الكرسي.
وزن الطفل (السن والحجم).

لمزيد من المعلومات حول منتجاتنا، يرجى زيارة / ثانية عند الطلب

WWW.CYBEX-ONLINE.COM

PRODUCT INFORMATION

If you have questions please contact your dealer first. Please collect the following information before:

- serial number (see sticker).
- brand name and type of car and the position where the seat is mounted normally.
- weight (age, size) of child.

For further information about our products please visit

WWW.CYBEX-ONLINE.COM

הלן תנאי האחריות התקפים רק במידה בה נרכש המוצר. אחריות זו מכסה את כל הפגמים שנגרמו כתוצאה מיצור המוצר ואשר היו קיימים בעת רכישת המוצר או במהלך השנתיים לאחר הרכישה (אחריות יצרן). במקרה שאחריות היצרן תופעל, המוצר יתוקן או יוחלף על פי שיקול דעתנו הבלעדי. על מנת לדרוש את אחריות המוצר יש לפנות עם המוצר והוכחת רכישה (חשבונית) המראה את תאריך הרכישה של הקמעונאי ותאריך הרכישה אל הקמעונאי ממנו נרכש המוצר. האחריות למוצר תינתן רק לאחר הצגת המוצר והחשבונית לקמעונאי. האחריות תקפה לאחר בדיקה של רכיבי המוצר. במידה והמוצר נשלח אליך באמצעות שליח, יש לוודא את תקינותו מיד עם הגעתו אליך. במידה ונתגלה פגם במוצר, אין להשתמש בו ועליך להחזירו באופן מיידי לקמעונאי ממנו נרכש המוצר. בכל מקרה של פגם יש לוודא שהמוצר מגיע נקי אל הקמעונאי. לפני ההגעה אל הקמעונאי יש לקרוא את המדריך למשתמש בדקדקנות. האחריות איננה מכסה מקרים של שימוש לא נכון במוצר, סבירים סביבתיים (מים, אש, תאונות דרכים וכו') או פחת משימוש סביר. האחריות מכסה רק במקרה והשימוש במוצר היה תואם להוראות הנמצאות במדריך למשתמש. תיקון המוצר יתבצע על ידי האנשים המורשים לכך ורק עם חלקים מקוריים. האחריות זו משלימה את תנאי האחריות המחוייבים על פי חוק.

المصطلحات التالية التي تنطبق على مدى الوحيد الذي تم شراء المنتج. هذا الضمان يغطي كل العيوب الناجمة عن مخلوق المنتجات التي كانت موجودة عندما قمت بشراء المنتج أو خلال سنتين بعد الشراء (ضمان). إذا كان سيتم تفعيلها ضمان الشركة المصنعة، سيتم إصلاح المنتج أو استبداله في تقديرنا الوحيد. للمطالبة ضمان المنتج يرجى الاتصال مع المنتج، وإثبات الشراء (فاتورة) تبين تاريخ الشراء، وتاريخ الشراء للمنتج البيع بالتجزئة تم شراؤها من. وسنعطى ضمان المنتج إلا بعد تقديم المنتج وفاتورة لمتاجر التجزئة. الضمان سارية المفعول بعد فحص مكونات المنتج. إذا تم إرسال مضيض لك عبر البريد السريع، وضمان سلامة فور وصولها إلى أنت. إذا تم اكتشاف وجود خلل المنتجات، وانها لا تستخدم ويجب أن يعود فوراً إلى تاجر التجزئة الذي اشترى منه المنتج. ويجب في كل حالة من حالات الخلل الناتج تأتي نظيفة لتاجر التجزئة. قبل الوصول إلى متاجر التجزئة لديه لقراءة الدليل بعناية. لا يغطي الضمان حالات إساءة استخدام المنتج، والظروف البيئية (الماء، النار، والحوادث، وما إلى ذلك)، أو استخدام انخفاض قيمة معقولة. الضمان لا يغطي سوى حالة واستخدام المنتج ومتوافقة مع أحكام وجدت في دليل المستخدم. يتم إصلاح المنتج من قبل الناس المصرح لهم فقط مع قطع الغيار الأصلية. هذا يكمل مسؤولية ضمان يرتكبها القانون.

The following warranty applies solely in the country where this product was initially sold by a retailer to a customer. The warranty covers all manufacturing and material defects, existing and appearing, at the date of purchase or appearing within a term of three (3) years from the date of purchase from the retailer who initially sold the product to a consumer (manufacturer's warranty). In the event that a manufacturing or material defect should appear, we will – at our own discretion – either repair the product free of charge or replace it with a new product. To obtain such warranty it is required to take or ship the product to the retailer, who initially sold this product to a customer and to submit an original proof of purchase (sales receipt or invoice) that contains the date of purchase, the name of the retailer and the type designation of this product. This warranty shall not apply in the event that this product is taken or shipped to the manufacturer or any other person other than the retailer who initially sold this product to a consumer. Please check the product with respect to completeness and manufacturing or material defects immediately at the date of purchase or, in the event that the product was purchased in distance selling, immediately after receipt. In case of a defect stop using the product and take or ship it immediately to the retailer who initially sold it. In a warranty case the product has to be returned in a clean and complete condition. Prior to contacting the retailer, please read this instruction manual carefully. This warranty does not cover any damages caused by misuse, environmental influence (water, fire,

road accidents etc.) or normal wear and tear. It does solely apply in the event that the use of the product was always in compliance with the operating instructions, if any and all modifications and services were performed by authorized persons and if original components and accessories were used. This warranty does not exclude, limit or otherwise affect any statutory consumer rights, including claims in tort and claims with respect to a breach of contract, which the buyer may have against the seller or the manufacturer of the product.

CYBEX IN EUROPE

CYBEX GmbH,

Riedinger Str. 18, 95448 Bayreuth, Germany

Tel.: +49 921 78 511-0, Fax.: +49 921 78 511- 999

Aton 4



ОДОБРЕНИЕ

CYBEX Aton 4-детское автомобильное кресло соответствует ECE R44/04 Группы 0+ Возраст: приблизительно до 18-месяцев. вес: до 13кг

РЕКОМЕНДУЕТСЯ

Для транспортных средств с автоматическим трёх-точечным ремнём безопасности согласно ECE R16

ОБМЕЖЕННЯ

CYBEX Aton 4
ECE R44/04 group 0+
Вік: Приблизно до 18 місяців
Вага: до 13 кг

РЕКОМЕНДОВАНО ДЛЯ

Для автомобільних сидінь з 3-точковим ременем безпеки відповідно до ECE R16

TUNNUSTATUD

CYBEX Aton 4 – turvahäll
ECE R44/04 grupp 0+
Vanus: Kuni umbes 18 kuud
Kaal: Kuni 13 kg

SOOVITATAV

Sõidukitele, millel on 3 punkti kinnitussüsteem, autom. tagasi tõmbam. turvarihmad, ECE R16.

ДОРОГОЙ КЛИЕНТ!

Большое спасибо за то, что вы приобрели CYBEX Aton 4. Мы уверяем Вас, что в процессе разработки CYBEX Aton 4 мы сосредоточились на безопасности, комфорте и пользовательском дружелюбии. Продукт производится под специальным качественным надзором и соответствует самым строгим требованиям безопасности.



ПРЕДУПРЕЖДЕНИЕ! Для надлежащей защиты вашего ребенка, существенно использовать и устанавливать CYBEX Aton 4 согласно инструкциям, изложенным в этом руководстве.

ВНИМАНИЕ! В зависимости от местных норм и правил характеристика изделия может различаться.

ВНИМАНИЕ! Пожалуйста всегда имейте инструкцию под рукой и храните ее в „бардачке“ под креслицем-переноской.

ДОРОГІ ПОКУПЦІ

Дякуємо вам за те, що ви обрали саме Cybex Aton 4. Ми запевняємо вас, що під час розробки Cybex Aton 4 ми звернули особливу увагу на безпечність, комфорт та легкість у користуванні. Продукт виготовлений за найвищим гатунком якості та під ретельним наглядом і відповідає усім вимогам безпеки.



УВАГА! Для належного захисту вашої дитини, треба встановлювати та використовувати Cybex Aton 4 відповідно до інструкцій у цьому посібнику.

УВАГА! Відповідно до місцевого коду, характеристики можуть відрізнятись.

УВАГА! Будь ласка, завжди тримайте інструкцію по експлуатації неподалік та зберігайте її у спеціально відведеному місці під кріслом.

KALLIS KLIENT

Aitäh, et ostsite CYBEX Aton 4 turvahälli. Me kinnitame teile, et Aton 4 turvahälli disainimisel on keskendutud turvalisusele, mugavusele ja lihtsale kasutusele. See turvahäll on toodetud spetsiaalse kvaliteedi järelvalve all ning vastab ka kõige rangematele turvanõuetele.



HOIATUS! Teie lapse turvalisuse huvides, on äärmiselt oluline, et te paigutaks ja kasutaks CYBEX Aton 4 turvahälli vastavalt kasutusjuhendis etteantud juhistele.

TÄHELEPANU! Vastavalt piirkonnale, võivad toote omadused erineda.

TÄHELEPANU! Hoidke kasutusjuhend alati käepärast, hoiustades seda selleks ettenähtud kohas hälli all olevas vahes.

RU

UA

EE

КРАТКИЕ ИНСТРУКЦИИ	3
ОДОБРЕНИЕ	46
ЛУЧШЕЕ ПОЛОЖЕНИЕ В АВТОМОБИЛЕ.....	50
ДЛЯ ЗАЩИТЫ ВАШЕГО АВТОМОБИЛЯ!.....	50
РЕГУЛИРОВКА РУЧКИ ПЕРЕНОСА	52
РЕГУЛИРОВКА ПОДГОЛОВНИКА.....	54
ПРИМЕНЕНИЕ РЕМНЕЙ БЕЗОПАСНОСТИ	54
БЕЗОПАСНОСТЬ ДЛЯ ВАШЕГО РЕБЕНКА.....	58
БЕЗОПАСНОСТЬ В АВТОМОБИЛЕ	60
УСТАНОВКА КРЕСЛИЦА.....	62
ДЕМОНТИРОВАНИЕ АВТОКРЕСЛА.....	66
ПРАВИЛЬНАЯ ЗАЩИТА ВАШЕГО РЕБЕНКА	68
КОРРЕКТНАЯ УСТАНОВКА АВТОКРЕСЛА.....	68
УДАЛЕНИЕ ВСТАВКИ	70
ОТКРЫТИЕ КОЗЫРЬКА.....	72
СИСТЕМА ПУТЕШЕСТВИЯ СУВЕХ.....	72
ДЕМОНТИРОВАНИЕ	72
УХОД ЗА КРЕСЛИЦЕМ	74
В СЛУЧАЕ НЕСЧАСТНОГО СЛУЧАЯ.....	74
ЧИСТКА.....	76
СНЯТИЕ ЧЕХЛА	78
УСТАНОВКА ЧЕХЛА НА МЕСТО.....	78
СРОК ГОДНОСТИ	80
РАСПОРЯЖЕНИЕ.....	82
ИНФОРМАЦИЯ О ПРОДУКТЕ	82
ГАРАНТИЯ.....	84

КОРОТКІ ІНСТРУКЦІЇ.....	3
ОБМЕЖЕННЯ.....	46
НАЙКРАЩЕ РОЗТАШУВАННЯ В АВТОМОБІЛІ.....	51
ДЛЯ ЗАХИСТУ ВАШОГО АВТОМОБІЛЯ!.....	51
НАЛАШТУВАННЯ ПЕРЕНОСНОЇ РУЧКИ.....	53
НАЛАШТУВАННЯ ПІДГОЛОВНИКА.....	55
ЗАХИСТ РЕМЕНЯМИ БЕЗПЕКИ.....	55
БЕЗПЕКА ВАШОЇ ДИТИНИ.....	59
БЕЗПЕКА У АВТОМОБІЛІ.....	61
ВСТАНОВЛЕННЯ ДИТЯЧОГО КРІСЛА.....	63
ПЕРЕМІЩЕННЯ ДИТЯЧОГО КРІСЛА.....	67
ЗАХИСТІТЬ ВАШУ ДИТИНУ НАДІЙНО.....	69
ПРАВИЛЬНЕ ВСТАНОВЛЕННЯ КРІСЛА.....	69
ДІСТАВАННЯ ВСТАВКИ.....	71
РОЗКЛАДАННЯ НАВІСУ.....	73
СИСТЕМА ДЛЯ ПОДОРОЖЕЙ СУВЕХ.....	73
ДЕМОНТАЖ.....	73
ДОГЛЯД ЗА ПРОДУКТОМ.....	75
ЩО РОБИТИ ПІСЛЯ АВАРІЇ.....	75
ЧИСТКА.....	77
ЗНІМАННЯ ЧОХЛА.....	79
НАДІВАННЯ ЧОХЛІВ НА КРІСЛО.....	79
ТЕРМІН ВИКОРИСТАННЯ ПРОДУКТУ.....	81
УТИЛІЗАЦІЯ.....	83
ІНФОРМАЦІЯ ПРО ПРОДУКТ.....	83
ГАРАНТІЯ.....	85

LÜHIKE TUTVUSTUS.....	3
TUNNUSTATUD.....	46
PARIM POSITSIOON AUTOS.....	51
TEIE AUTO KAITSEKS!.....	51
KANDESANGA REGULEERIMINE.....	53
PEATOE REGULEERIMINE.....	55
TURVARIHMADE SÜSTEEMI ABIL KINNITAMINE.....	55
TEIE LAPSE TURVALISUS.....	59
TURVALISUS AUTOS.....	61
TURVAHÄLLI PAIGALDAMINE.....	63
TURVAHÄLLI EEMALDAMINE.....	67
LAPSE ÕIGE KINNITAMINE.....	69
LAPSE KORREKTNE KINNITAMINE.....	69
BEEBISISU EEMALDAMINE.....	71
VARIKATUSE AVAMINE.....	73
CYBEX REISISÜSTEEM.....	73
TURVAHÄLLI EEMALDAMINE JALUTUSKÄRULT.....	73
TOOTE HOOLDUS.....	75
MIDA TEHA PEALE ÕNNETUST.....	75
PUHASTAMINE.....	77
KATTE EEMALDAMINE.....	79
ISTMEKATETE PAIGALDAMINE.....	79
TOOTE VASTUPIDAVUS.....	81
UTILISEERIMINE.....	83
TOOTE INFORMATSIOON.....	83
GARANTII.....	85

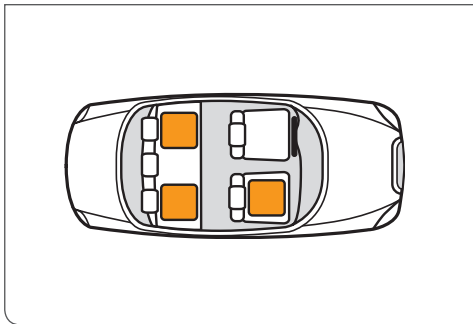

ЛУЧШЕЕ ПОЛОЖЕНИЕ В АВТОМОБИЛЕ

! **ПРЕДУПРЕЖДЕНИЕ!** В случае любой модификации переноска теряет одобрение!

ЗАМЕТЬТЕ! Передние подушки безопасности большого объема раскрываются взрывом. Это может привести к смерти или ранению ребенка.

! **ПРЕДУПРЕЖДЕНИЕ!** Не используйте Aton 4 на передних местах, оборудованных активизированной передней подушкой безопасности. Это не относится к так называемым занавескам

ЗАМЕТЬТЕ! Если креслице-переноска ребенка не устойчиво или расположено криво в автомобиле, Вы можете использовать одеяло или полотенце, чтобы выровнять положение. Альтернативно, Вы должны выбрать другое место в автомобиле.

! **ПРЕДУПРЕЖДЕНИЕ!** Никогда не держите ребенка, во время движения, на ваших коленях. Из-за огромных сил ускорений, будет невозможно удержать ребенка при несчастных случаях. Никогда не используйте один и тот-же самый ремень безопасности, чтобы пристегнуть себя и ребенка.

ДЛЯ ЗАЩИТЫ ВАШЕГО АВТОМОБИЛЯ!

Вероятно, что обивка некоторых сидений автомобилей из мягких материалов (велюр, кожа и т.д.) могут полинять и повредиться. Во избежание этого, можно, например, подложить полотенце или ткань под детское автокресло. В этом случае, мы хотели бы обратить ваше внимание на инструкции по очистке.

НАЙКРАЩЕ РОЗТАШУВАННЯ В АВТОМОБІЛІ

! **УВАГА!** Схвалення використання крісла не діє, якщо були внесені будь-які модифікації.

УВАГА! Потужні передні подушки безпеки розкриваються з неймовірною силою. Це може спричинити ушкодження або смерть дитини.

! **УВАГА!** Не використовуйте Aton 4 на передньому сидінні з включеними подушками безпеки. Це не стосується бокових подушок безпеки.

УВАГА! Якщо крісло знаходиться у нестабільному положенні - підкладіть рушник під нього, або знайдіть інше місце для встановлення.

! **УВАГА!** Ніколи не тримайте дитину в себе на колінах під час водіння. Через сили, що виникають під час аварії - буде неможливо втримати дитину. Ніколи не пристібайте одним ременем безпеки себе і дитину.

ДЛЯ ЗАХИСТУ ВАШОГО АВТОМОБІЛЯ!

Сидіння деяких автомобілів вкриті делікатними тканинами (велюр, шкіра) і можуть пошкодитись під час використання крісла. Щоб запобігти цьому, покладіть тканину або рушник під крісло. Також бажано використовувати наші рекомендації щодо прання та догляду, які повинні бути виконані перед першим використанням.

PARIM POSITSIION AUTOS

! **HOIATUS!** Toodet modifitseerides kaotab see oma tunnustuse!

TÄHELEPANU! Eesmised turvapadjad väljuvad plahvatuslikult. See võib lõppeda lapse tõsiste vigastustevõi isegi surmaga.

! **HOIATUS!** Ärge kasutage Aton 4 turvahälli eesmisel istmel, millel on aktiivne eesmine turvapadi. See ei kehti nn. külgmiste turvapadjade kohta.

TÄHELEPANU Kui turvahäll ei ole autos stabiilne või on liiga püstises asendis, võite kasutada rätikut selle korrigeerimiseks. Võite ka lihtsalt vahetada hälli asukohta autos.

! **HOIATUS!** Ärge hoidke kunagi last autosõidu ajal süles. Tänu kokkupõrkest tekkivale väga tugevale löögijõule on täiesti võimatu last õnnetuse korral kinni hoida. Ärge kinnitage kunagi ennas ja last ühe ja sama turvavööga.

TEIE AUTO KAITSEKS!

On võimalik, et mõned autoistmed mis on valmistatud pehmest materjalis (n. veluur, nahk jne.) võivad turvatooli kasutades kuluda või värvi muuta. Selle vältimiseks võite te näiteks asetada tooli alla katte või rätiku. Siinkohal tahaks viidata puhastamis juhendile, mida peaks kindlasti järgima enne esmast kasutamist.

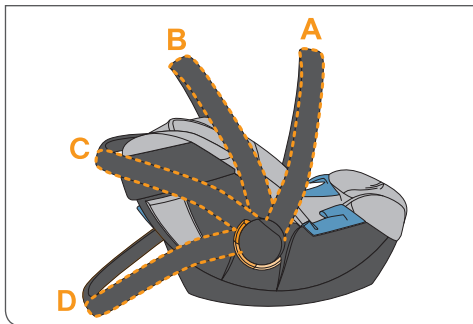

РЕГУЛИРОВКА РУЧКИ ПЕРЕНОСА

! **ПРЕДУПРЕЖДЕНИЕ!** Всегда пристегивайте ребенка интегрированной системой ремней безопасности.

Ручка переноса может быть зафиксирована в 4 различных положениях:

- A:** Перенос / Движение-Положение.
- B+C:** Чтобы поместить ребенка в креслице.
- D:** Безопасное стоящее положение вне автомобиля

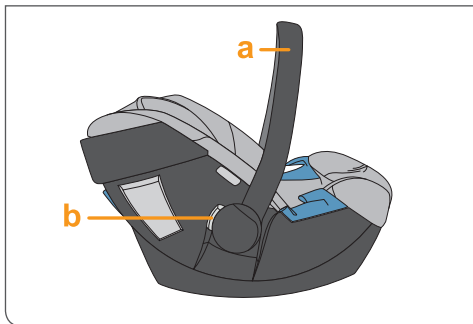

! **ПРЕДУПРЕЖДЕНИЕ!** Чтобы избежать нежелательного наклона креслицы, неся его, удостоверьтесь, что ручка зафиксирована в положении переноса **A**.

- Чтобы изменить положения ручки нажмите на кнопки **b** на левой и правой стороне на ручке **a**.
- Измените положение ручки переноса к желательному положению, нажимая кнопки **b**.

НАЛАШТУВАННЯ ПЕРЕНОСНОЇ РУЧКИ



УВАГА! Завжди захищайте дитину за допомогою ременів безпеки.

Переносна ручка має 4 позиції налаштування:

- A:** Перенесення/Водіння
- B+C:** Для розміщення дитини на сидінні.
- D:** Безпечна позиція для сидіння ззовні автомобіля.



УВАГА! Для запобігання небажаному розгойдуванню під час переміщення, переконайтесь, що ручка надійно зафіксована у переносній позиції **A**.

- Для налаштування ручки - натисніть кнопки **b** на правій та лівій сторонах ручки.
- Налаштування ручки **a** у потрібне положення за допомогою натискання кнопок **b**.

KANDESANGA REGULEERIMINE



HOIATUS! Kinnitage laps turvahällis alati turvarihmadega.

Kandesanga on võimalik reguleerida 4 erinevasse asendisse:

- A:** Kandmis/sõitmis positsioon.
- B+C:** Lapse turvahälli asetamise positsioon.
- D:** Turvaline istumise positsioon väljaspool autot.



HOIATUS! Et vältida kandes soovimatut hälli kaldumist, veenduge, et kandesang oleks lukustunud kandmis positsiooni **A**.

- Kandesanga reguleerimiseks vajutage nuppe **b** mis asetsevad paremal ja vasakul pool sanga **a**.
- Reguleerige kandesanga **a** soovitud positsiooni vajutades nuppe **b**.

RU

UA

EE

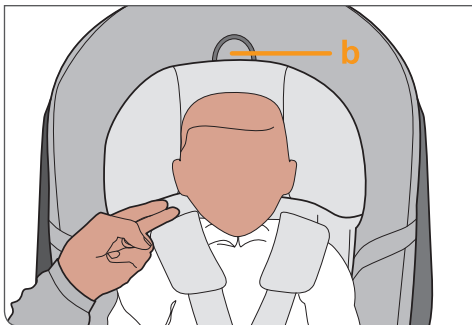

РЕГУЛИРОВКА ПОДГОЛОВНИКА

ВНИМАНИЕ! Безопасность вашего ребенка обеспечивается только при подходящем положении подголовника, который регулируется в 8 различных положениях.

- Кресло должно быть отрегулировано таким образом, чтобы между плечами и подголовником свободно помещались два пальца.
- Потяните за петлю на верхней части подголовника **b** и приведите подголовник в нужную позицию.
- В самом низком положении подголовника, вставка кресла может быть использована как поддержка для новорожденных, если сложить нижнюю часть.

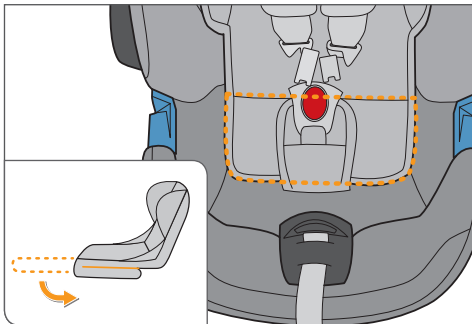

ПРИМЕНЕНИЕ РЕМНЕЙ БЕЗОПАСНОСТИ

Плечевые ремни крепко прикреплены к подголовнику и не должны регулироваться по отдельности. Убедитесь, что подголовник правильно закреплен.

ВНИМАНИЕ! Убедитесь, что на автокресле не находятся игрушки или другие твердые предметы.

- Расслабьте плечевые ремни, используя регулятор по центру и одновременно потяните оба плечевых ремня.
- Откройте замок ремня безопасности, нажав на красную кнопку.

НАЛАШТУВАННЯ ПІДГОЛОВНИКА

УВАГА! Тільки коли підголовник ідеально налаштований - він може забезпечити вашій дитині найвищий рівень безпеки. Підголовник має 8 положень регулювання по висоті.

- Підголовник повинен знаходитись на відстані двох пальців від плечей дитини.
- Задійте кільце для налаштування у верхній частині підголовника **b** та перемістіть підголовник у відповідну позицію.
- У найнижчій позиції підголовника, вкладка у сидінні може слугувати як підтримка для новонароджених, якщо скласти нижню частину.

ЗАХИСТ РЕМЕНЯМИ БЕЗПЕКИ

Плечові ремені приєднані до підголовника та не повинні налаштовуватись окремо. Переконайтесь, що підголовник надійно зафіксований у відповідній позиції, перед тим як використовувати крісло.

УВАГА! Переконайтесь, що на дитячому кріслі немає іграшок та інших сторонніх предметів.

- Послабьте ремені безпеки, задіявши ручку для налаштування та поступово піднімаючи обидва ремені вгору.
- Відчиніть пряжку ременя, натиснувши червону кнопку.

PEATOE REGULEERIMINE

TÄHELEPANU! Peatugi pakub parimat kaitset ja turvalisust ainult siis, kui see on reguleeritud õigele kõrgusele. Peatoe kõrgust on võimalik reguleerida 8 erinevale positsioonile.

- Peatugi peab olema reguleeritud nii, et kaks sõrme mahuvad vabalt lapse õla ja peatoe vahele.
- Aktiveerige reguleerimis käepide, mis asub peatoe ülemises osas **b** ning viige peatugi soovitud asendisse.
- Kui peatugi on kõige madalamas asendis on istme sisu võimalik kasutada vastündinu toena, seda lihtsalt voltides alumist osa .

TURVARIHMADE SÜSTEEMI ABIL KINNITAMINE

Õlarihmad on kindlalt peatoe külge kinnitatud ning neid ei tohi eraldi reguleerida. Veenduge, et peatugi on korrektsetl paigale lukustunud, enne kui te hakkate toodet kasutama.

TÄHELEPANU! Veenduge, et turvahällis ei oleks mänguasju ega muid esemeid.

- Laske õlarihmasid lõdvemaks aktiveerides reguleerimis käepidet, mis asub kesksel reguleerial, samaaegselt tõmmates mõlemaid õlarihmasid ülesse.
- Avage pannal vajutades tugevalt punast nuppu.

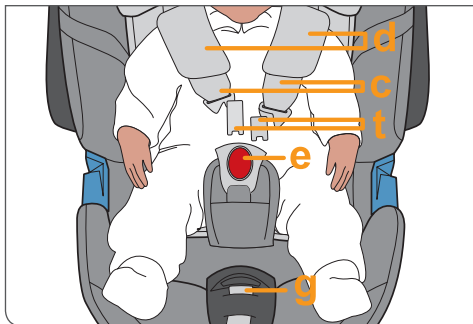

ВНИМАНИЕ! Всегда тяните за плечевые ремни, а не накладки.

- Усадите ребенка в автокресло.
- Отрегулируйте плечевые ремни согласно размерам вашего ребенка.

ВНИМАНИЕ! Убедитесь, что плечевые ремни не перекручены и не перекрещены.

- Соедините язычки ремней вместе и защелкните их в замок со слышимым щелчком
- Мягко и осторожно потяните центральный ремень до тех пор пока плечевые ремни не лягут на тело ребенка.

ВНИМАНИЕ! Для лучшей защиты, плечевые ремни Subex Aton 4 должны плотно прилегать к телу ребенка.

УВАГА! Завжди тягніть за ремні безпеки; ніколи не тягніть за подушечки на ременях.

- Посадіть дитину в крісло
- Налаштуйте ремні безпеки так, щоб вони були чітко на плечах дитини.

УВАГА! Переконайтесь, що плечові ремені не перекручені.

- З'єднайте обидва ремінних язичка у застібку, повинен бути звук заклацування.
- Поступово потягніть на себе центральний ремінь для налаштування, тим самим затягуючи ремені так, щоб вони опинилися у потрібному положенні поверх тіла дитини.

УВАГА! Для забезпечення максимального захисту у Cybex Aton 4, плечові ремені повинні знаходитися якомога ближче до тіла дитини.

TÄHELEPANU! Tõmmake alati õlarihmadest; ärge tõmmake kunagi õlarihmade pehmendustest.

- Asetage laps turvahälli.
- Reguleerige õlarihmasid nii, et need sobiksid täpselt teie lapse õlgadega.

TÄHELEPANU! Veenduge, et õlarihmad ei oleks keerdus ega ristis.

- Asetage mõlamad turvarihmade keeled kokku ning lukustage need pandlasse kõlava "KLÕPS" heliga.
- Tõmmake õrnalt ja ettevaatlikult keskse reguleerija rihma, et pingutada õlarihmasid, kuni need asetsevad vastu lapse keha.

TÄHELEPANU! Et tagada optimaalset kaitset Cybex Aton 4 poolt, peavad õlarihmad asetsema võimalikult lapse keha ligi.



БЕЗОПАСНОСТЬ ДЛЯ ВАШЕГО РЕБЕНКА

ЗАМЕТЬТЕ! Всегда держите ребенка в детском креслице и никогда не оставляйте вашего ребенка без присмотра, если Aton 4 помещён на поднятой поверхности (например на столе, скамье, кресле и т.д.)



ПРЕДУПРЕЖДЕНИЕ! Пластмассовые части Aton 4 нагреваются на солнце. Ваш ребенок может получить ожоги. Защитите вашего ребенка и автомобильное креслице от интенсивного воздействия солнца (например накрыть белым одеялом).

- Вынимайте вашего ребенка из автомобильного креслица настолько часто, насколько это возможно, чтобы расслабить его спинной позвоночник.
- Прерывайте долгие поездки. Помните это также, используя Aton 4 вне автомобиля.

ЗАМЕТЬТЕ! Никогда не оставляйте вашего ребенка в автомобиле без присмотра.

БЕЗПЕКА ВАШОЇ ДИТИНИ

УВАГА! Завжди оберігайте дитину у дитячому кріслі та ніколи не залишайте її без нагляду, якщо розміщуєте Aton 4 на підвищенній поверхні (стіл для зміни підгузок, лава та ін.)



УВАГА! Пластикові частини Aton 4 нагріваються на сонці. Ваша дитина також може обгоріти. Захистіть вашу дитину та крісло від надлишкової дії сонця (накрити крісло білою ковдрою).

- Діставайте вашу дитину з дитячого крісла якомога частіше, щоб розслабити її спину.
- Робіть зупинки під час довгих подорожей, те саме треба пам'ятати коли Aton 4 використовується ззовні автомобіля.

УВАГА! Ніколи не залишайте вашу дитину без нагляду в автомобілі.

TEIE LAPSE TURVALISUS

TÄHELEPANU! Kinnitage alati laps turvahälli ning ärge jätke last kunagi järelvalveta, kui turvahäll on asetatud kõrgemale pinnale (n. mähkmevahetus lauale, lauale, toolile...)..



HOIATUS! Aton 4 plastikust osad kuumenevad päikese käes. Teie laps võib end kõrvetada. Kaitske oma last ja turvahälli intensiivse päikesevalguse eest (n. asetage valge tekk üle turvahälli).

- Võtke laps turvahällist välja nii tihti, kui võimalik, et lasta lapse selgroom lõõgastuda.
- Pikematel reisidel tehke pause. Pidage seda meeles ka kui kasutate Aton 4 väljaspool autot.

TÄHELEPANU! Ärge kunagi jätke last autosse järelvalveta.

RU

UA

EE

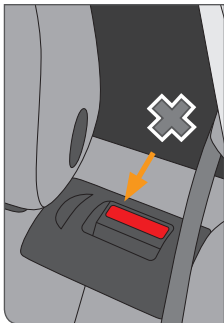
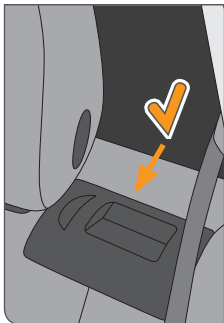

БЕЗОПАСНОСТЬ В АВТОМОБИЛЕ

Чтобы гарантировать максимальную безопасность для всех пассажиров удостоверьтесь что ...

- автомобильные спинки приведены в вертикальное положение и зафиксированы
- устанавливая Aton 4 на переднем пассажирском месте, отодвиньте сидение в крайне заднее положение

! **ПРЕДУПРЕЖДЕНИЕ!** Не используйте Aton 4 на передних местах, оборудованных активизированной передней подушкой безопасности. Это не относится к такназываемым занавескам.

- то, что Вы должным образом закрепите все объекты, чтобы снизить вероятность получить травму в случае несчастного случая
- все пассажиры в автомобиле пристёгнуты ремнями безопасности

! **ПРЕДУПРЕЖДЕНИЕ!** Детское автомобильное креслице безопасности всегда должно быть закреплено ремнем безопасности, даже если оно не используется. В случае чрезвычайного торможения или несчастного случая, незакреплённое детское автомобильное креслице безопасности может ранить других пассажиров или вас.

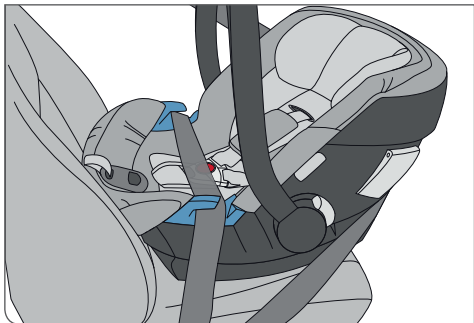

БЕЗПЕКА У АВТОМОБІЛІ

Щоб забезпечити максимальний рівень безпеки для всіх пасажирів, переконайтесь у наступному:

- відкидні спинки в автомобілі зафіксовані у вертикальному положенні
- якщо Aton 4 встановлюється на передньому сидінні, відсуньте його якомога далі назад



УВАГА! Ніколи не використовуйте Aton 4 на автомобільному сидінні з увімкненою передньою подушкою безпеки, але це не стосується бокових подушок безпеки.

- всі сторонні предмети, що можуть зашкодити під час аварії - надійно закріплені
- всі пасажири автомобіля пристебнуті



УВАГА! Дитяче крісло завжди повинно бути зафіксоване ременем безпеки, навіть якщо не використовується. У випадку аварійної зупинки або аварії - незакріплене дитяче крісло може зашкодити вам або пасажирам.

TURVALISUS AUTOS

Et tagada kõikide reisijate parimat võimalikku turvalisust veenduge, et...

- alla käivad seljatoed oleksid lukustunud püstisesse asendisse.
- asetades Aton 4 turvahälli ette kõrvalistuja toolile, lükake see kõige kaugemasse positsiooni



HOIATUS! Ärge asetage mitte kunagi Aton 4 turvahälli autoistmele, millel on eest avanev turvapadi. See ei kehti nn. külg turvapadjade puhul.

- kinnitage kõik lahtised esemed, mis võivad õnnetuse korral teile vigastusi tekitada
- kõik reisijad autos oleksid turvavööga kinnitada



HOIATUS! Turvahäll peab alati olema kinnitatud turvavööga, isegi siis, kui seda ei kasutata. Kuna õnnetuse või äkilise pidurduse korral võib lahtine turvahäll vigastada teisi reisijaid või teid ennast.

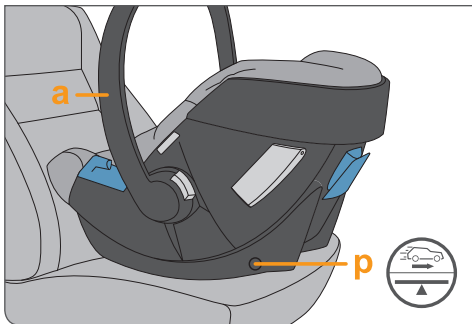

УСТАНОВКА КРЕСЛИЦА

- Удостоверьтесь, что ручка **a** переноса находится в верхнем положении **A**. (см. страницу 52)
- Поместите креслице против движения на автомобильном сиденье. (Ноги ребенка указывают в направлении спинки автомобильного сиденья)
- CYBEX Aton 4 может использоваться на всех местах с автоматическим трёхточечным ремнём безопасности. Мы убедительно рекомендуем использовать задние места транспортного средства. Спереди ваш ребенок обычно подвержен более высоким рискам в случае несчастного случая.



ПРЕДУПРЕЖДЕНИЕ! CYBEX Aton 4 может использоваться на всех местах с автоматическим трёхточечным ремнём безопасности. Мы убедительно рекомендуем использовать задние места транспортного средства. Спереди ваш ребенок обычно подвержен более высоким рискам в случае несчастного случая.

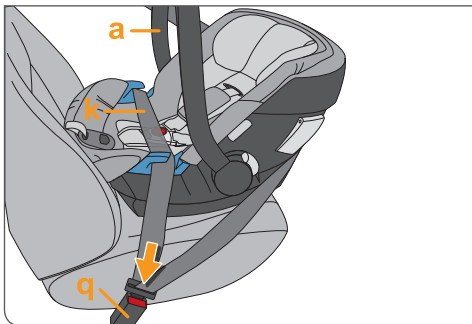

- Удостоверьтесь, что горизонтальная маркировка на этикетке безопасности **p** параллельна полу.
- Протяните трёхточечный ремень по детскому креслицу.
- Вставьте язык ремня в автомобильную застёжку ремня **q**.

ВСТАНОВЛЕННЯ ДИТЯЧОГО КРИСЛА

- Переконайтесь, що ручка для перенесення **a** знаходиться у верхній позиції **A** (дивитися стр.53)
- Розмістіть крісло на сидінні проти руху автомобіля. (Ноги дитини напрямлені у сторону спинки автомобіля).
- CYBEX Aton 4 може використовуватись тільки у автомобілях з автоматичною ремінною системою безпеки. Ми рекомендуємо використовувати крісло на задньому сидінні. У передній частині автомобіля ваша дитина буде у більшій небезпеці під час аварії.



УВАГА! Крісло не повинно використовуватись з двоточковим або поясним ременями безпеки. Якщо використовувати двоточковий ремінь, то це може призвести до ушкоджень або смерті дитини.

- Переконайтесь, що горизонтальна відмітка на стікері безпеки **p** знаходиться паралельно підлозі.
- Розмістіть трьохточковий ремінь поверх крісла.
- Вставте язичок ременя у автомобільний замок на сидінні **q**.

TURVAHÄLLI PAIGALDAMINE

- Veenduge, et kandesang **a** on püstises asendis **A**. (vt. lk 53)
- Asetage turvahäll seljaga sõidusuunas. (lapse jalad on autoistme seljatoe suunas).
- CYBEX Aton 4 turvahälli saab kasutada kõikidel istmetel, mille on kolme punkti automaatse pingutiga turvarihmad. Meie soovime alati kasutada tagumist istet. Esmisel istmel on lapsel suurem võimalus vigastada saada.



HOIATUS! Turvahälli ei tohi kasutada kahe punkti turvarihmade või sülerihmaga. Kui te kinnitate turvahälli kahe punkti turvarihmaga võib see lõppeda lapse vigastuste või isegi surmaga.

- Veenduge, et turvakleepsul olev horisontaal märgistus **p** on põrandaga paralleelne
- Tõmmake kolme punkti turvavöö üle turvahälli.
- Sisestage turvarihma keel turvarihma pandlasse **q**.

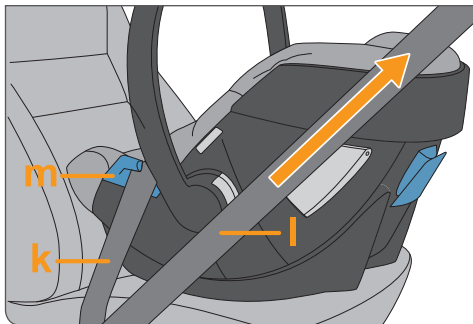

- Пропустите наколенный ремень **k** в синюю направляющую **m** ремня **c** обеих сторон автомобильного сиденья.
- Тяните диагональный ремень **l** в направлении движения, чтобы натянуть наколенный ремень **k**.
- Тяните диагональный ремень **l** позади подголовника детской креслицы.

ЗАМЕТЬТЕ! Не перекручивайте автомобильный ремень безопасности.

- Пропустите диагональный ремень **l** в синюю прорезь ремня **n** на задней части.
- Сожмите диагональный ремень **l**.

ВНИМАНИЕ! Ремень безопасности должен проходить по синему направляющему и под раскрытой Системой боковой защиты L.S.P.

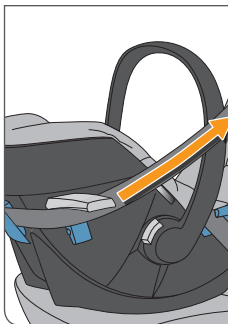
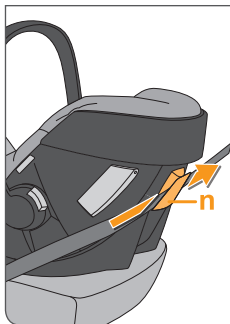

ПРЕДУПРЕЖДЕНИЕ! В некоторых случаях застежка **q** автомобильного ремня безопасности может быть слишком длинной и достигнуть ремневых щелей CYBEX Aton 4, мешая установить Aton 4. Если дело обстоит так, пожалуйста выберите другое сидение в автомобиле.

- Вставте поясний ремінь **k** у блакитні супроводжуючі отвори **m** з обох сторін крісла.
- Натягніть діагональний ремінь **l**, щоб затягнути поясний ремінь **k**.
- Протягніть діагональний ремінь **l** через все крісло.

УВАГА! Не перекручуйте автомобільні ремені.

- Розмістіть діагональний ремінь **l** у блакитному отворі **n** для ременя на задній частині.
- Затягніть діагональний ремінь **l**.

УВАГА! Пасок безпеки повинен проходити через блакитний супроводжуючий пристрій та знаходитись під розкладенною системою бокового захисту L.S.P.



УВАГА! Іноді, застібка **q** на на автомобільних ременях безпеки може бути занадто довгою та діставати до ременних отворів CYBEX Aton 4, тим самим роблячи правильне встановлення дуже складним. У такому випадку - знайдіть інше місце для встановлення у автомобілі.

- Asetage sülerihm **k** sinistesse suunajatesse **m** mis asuvad mõlemal pool turvahälli
- Tõmmake diagonaalset rihma **l** sõidu suunas, et pingutada sülerihma **k**.
- Tõmmake diagonaalset rihm **l** turvahälli taguse ülemise osa

TÄHELEPANU! Veenduge, et turvarihm ei oleks keerdus.

- Asetage diagonaalne rihm **l** läbi sinise suunaja **n** mis asub turvahälli taga.
- Pingutage diagonaalset turvarihma. **l**.

HOIATUS! Turvarihm peab jooksuma läbi sinise turvarihma juhi ning altpoolt avatud külgmise kokkupõrke tiibasid (LSP).



HOIATUS! Mõnel juhul võib auto turvarihma panna **q** olla liiga pikk ja ulatuda CYBEX Aton 4 rihma pessa, mis muudab Aton 4 turvalise paigaldamise keerukaks. Sellisel juhul valige autos mõni muu asukoht turvahälli paigaldamiseks.

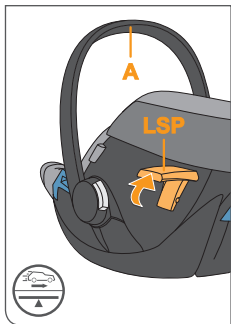

- Установите систему **LSP** (система защиты от бокового удара) для того, чтобы улучшить защиту малыша во время столкновения.

ВНИМАНИЕ! Необходимо установить систему **LSP** со стороны двери автомобиля.

- Когда она зафиксорируется, раздастся щелчок.

ВНИМАНИЕ! Систему **LSP** запрещается раскладывать, если Aton 4 установлено в середине автомобиля.

! **ВНИМАНИЕ!** Запрещается использование системы **LSP** в качестве фиксатора или переноски Aton 4

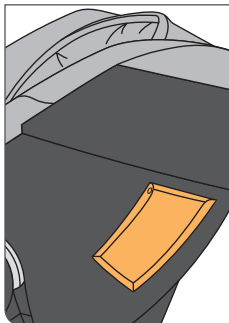
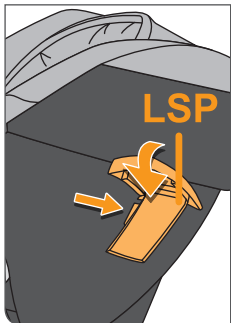

ДЕМОНТИРОВАНИЕ АВТОКРЕСЛА

нажав на фиксатор **f**, можно сложить устройство (**LSP**) вниз в исходное положение.

ВНИМАНИЕ! Перед тем как убрать Aton 4 из автомобиля сложите систему **LSP**. Это защитит систему и машину от повреждений.

- Вытащите ремень автомобильного сиденья из синего прореза **n** в задней части.
- Разблокируйте застежку **q** и вытащите поясной ремень **k** из синего прореза **m**.

- Задійте систему бокового захисту (**LSP**) для підвищення безпеки під час бокового удару.

УВАГА: Не дозволяється користуватися системою бокового зі сторони, що знаходиться не біля дверей.

- Повинен пролунати звук заклаування, якщо система зафіксована

УВАГА: Використовуючи Aton 4 у середній позиції - заборонено розкладати систему бокового захисту.



УВАГА! Використання системи **LSP** для перенесення крісла - заборонено.

- Tõstke ülesse lisa küljekaitset (**LSP**) , et suurendada turvalisust küljkokkupõrke korral.

TÄHELEPANU: Ärge tõstke ülesse küljekaitset (**LSP**), mis ei jää autoukse poole.

- Oodake, kuni käib kõlav KLÕPS heli, kui see lukustub.

TÄHELEPANU: Kui turvahälli kasutatakse tagumisel istmel keskel on keelatud küljekaitseid (**LSP**) ülesse tõsta.



HOIATUS! Kasutades (**LSP**) süsteemi Aton 4 kandes või kinnitades on keelatud.

ПЕРЕМІЩЕННЯ ДИТЯЧОГО КРИСЛА

За допомогою натискання на розблоковуючий пристрій **f**, ви можете скласти систему бокового захисту до низу в оригінальне положення.

УВАГА: Перед тим як перемістити Aton 4 з автомобіля, складіть систему **LSP** у початкове положення. Це захистить систему та ваш автомобіль.

- Дістаньте ремінь безпеки з блакитного отвору **n**, що знаходиться позаду.
- Розстібніть автомобільну застібку **q** та дістаньте ремінь **k** з блакитних отворів **m** для ременя

TURVAHÄLLI EEMALDAMINE

Vajutades lukustus mehhanismi **f**, saate te lisa küljekaitsemed (**LSP**) lükata tagasi alla, nende algsesse positsiooni

TÄHELEPANU: Enne kui te võtate Aton 4 autost välja, asetage (**LSP**) süsteem tagasi alla, see kaitseb (**LSP**) süsteemi ja autot kahjustuste eest.

- Võtke turvavöö välja turvatooli taga asetsevast sinisest suunajast **n**
- Avage auto turvarihma pannal **q** ning võtke sülerihm **k** välja sinistest suunajatest **m**.

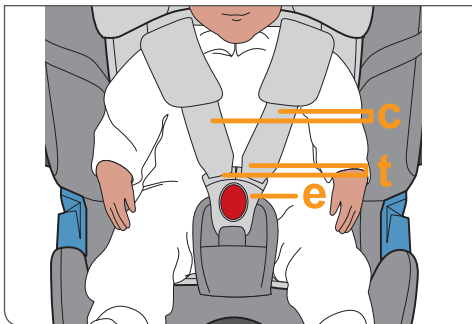

ПРАВИЛЬНАЯ ЗАЩИТА ВАШЕГО РЕБЕНКА

Для безопасности вашего ребенка убедитесь, что...

- плечевые ремни **c** хорошо прилегают к телу ребенка, не ограничивая свободу действий.
- Подголовник отрегулирован на подходящую высоту
- плечевые ремни **c** не перекручены
- языки застёжки **t** защелкнуты в замке **e**

КОРРЕКТНАЯ УСТАНОВКА АВТОКРЕСЛА

Для безопасности вашего ребенка пожалуйста удостоверьтесь ...

- то, что Aton 4 помещен против направления движения. (Ноги ребенка указывают в направлении спинки автомобильного места)
- что передняя подушка безопасности не может тронуть СУВЕХ Aton 4, если автомобильное сидение установлено впереди
- что Aton 4 закреплён 3-х точечным ремнём безопасности
- то, что ремень **k** проходит через прорези ремня **m** с каждой стороны креслица
- то, что диагональный ремень **l** огибает синий крюк ремня **n** в конце креслица ребенка

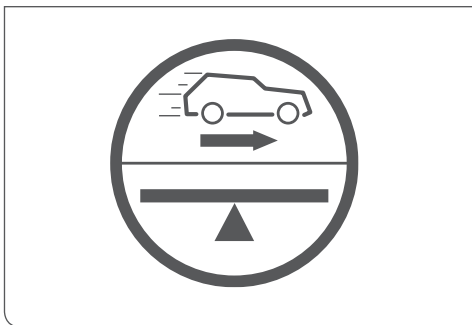

ЗАХИСТІТЬ ВАШУ ДИТИНУ НАДІЙНО

Для безпеки вашої дитини, перевірте наступне:

- плечові ремені **c** надійно прилягають до тіла дитини, не обмежуючи її.
- підголовник оптимально налаштований по висоті.
- плечові ремені **c** не перекручені
- язички застібки **t** пристібнуті до застібки **e**

ПРАВИЛЬНЕ ВСТАНОВЛЕННЯ КРІСЛА

Для безпеки вашої дитини, перевірте наступне:

- Aton 4 розміщений проти руху автомобіля (ноги дитини напружені у сторону спинки автомобільного сидіння)
- якщо крісло встановлено на передньому сидінні, що передня подушка безпеки вимкнена
- Aton 4 закріплений трьохточковим ременем безпеки
- поясний ремінь **k** проходить через отвори **m** з кожної сторони крісла
- діагональний ремінь **l** проходить через блакитний гачок для ременів **n**, позаду дитячого крісла

LAPSE ÕIGE KINNITAMINE

Teie lapse turvalisuse pärast veenduge, et ...

- õlarihmad sobitused korralduselt teie lapsega
- peatugi oleks reguleeritud õigele kõrgusele
- õlarihmad **c** ei oleks keerduks
- õlarihmade keeled **t** oleksid kinnitatud korralikult pandlasse **e**

LAPSE KORREKTNE KINNITAMINE

Teie lapse turvalisuse pärast veenduge, et ...

- Aton 4 on asetatud seljaga sõidusuunas (lapse jalad on suunatud seljatoe suunas)
- kui turvahäll on asetatud ette, oleks eesmine turvapadi välja lülitatud
- Aton 4 on kinnitatud 3 punkti turvarihmadega
- sülerih **m** **k** jookseb läbi suunajate **m** mis asetsevad mõlemal pool turvahälli
- diagonaalne rihm **l** jookseb läbi sinise suunaja **n** mis asub turvahälli taga

RU

UA

EE

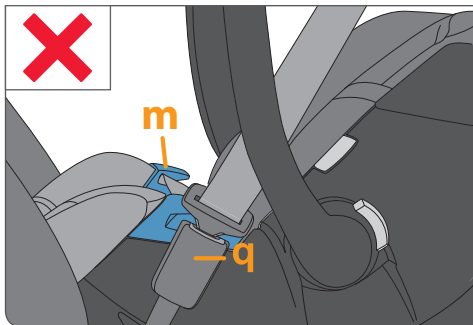

- то, что автомобильная застежка **q** не достигает синей прорези ремня **m**.
- то, что автомобильный ремень натянут и не искривлен
- то, что Aton 4 вертикально установлен на автомобильном сиденье (см. маркировку)

ЗАМЕТЬТЕ! CYBEX Aton 4 выполнен исключительно для автомобильных сидений, направленных в направлении движения автомобиля, которые оборудованы системой с 3-х точечными ремнями безопасности согласно ECE R16.

- Установите систему **LSP** (система защиты от бокового удара) для того, чтобы улучшить защиту малыша во время столкновения.

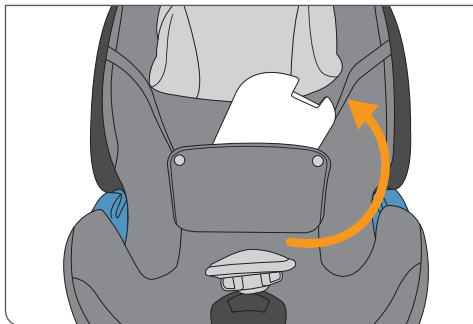

УДАЛЕНИЕ ВСТАВКИ

Вставка, которая предварительно установлена в креслице, помогает поддерживать лежащий комфорт необходимый для новорожденных. Чтобы удалить вставку, пожалуйста ослабьте покрытие в креслице, вытяните вставку немного и выньте ее из креслице.

Вставка может быть удалена приблизительно после 3 месяцев, чтобы обеспечить больше места.

- автомобільна застібка **q**, не дістає до блакитного отвору **m**
- автомобільний ремінь туго затягнутий та не перекручений
- Aton 4 вертикально встановлений на сидінні

УВАГА! Cybex Aton 4 розроблений також для використання обличчям вперед, але тільки на автомобілях які обладнані трьохточковою ремінною системою, відповідно до ECE R16.

- Підніміть систему бокового захисту (**LSP**), щоб підвищити рівень безпеки під час бокового зіткнення.

ДІСТАВАННЯ ВСТАВКИ

Вставка, яка встановлена з самого початку, допомагає підтримувати лежачій комфорт новонародженим. Для того, щоб зняти вставку треба послабити покриття крісла та дістати вставку із нього.

Вставку рекомендовано діставати після 3 місяців, аби забезпечити дитину більшим простором.

- auto turvarihma pannel **q** ei ulatuks sinise turvavöö suunajani **m**
- turvavöö oleks pingul ega oleks keerdus
- Aton 4 oleks paigaldatud autoistmele vertikaalselt (vt. märgistust)

TÄHELEPANU! CYBEX Aton 4 on mõeldud ainult näoga sõidusuunas toolidele, mis on varustatud 3 punkti turvarihmadega, mis vastavad ECE R16 standardile.

- Tõstke lisa küljekaitse (**LSP**) ülesse, et suurendada kaitset külgekokkupõrke korral.

BEEBISISU EEMALDAMINE

Beebisisu on ostmisel paigaldatud. See toetab vastsündinut ning tagab mugava ja pehme sõidu. Beebisisu eemaldamiseks palun tõmmake turvahälli katet lahti, tõmmake beebisisu välja.

Beebisisu on vajalik eemaldada umbes lapse 3.kuuseks saamisel.

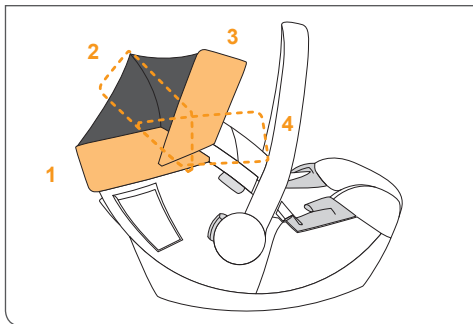

ОТКРЫТИЕ КОЗЫРЬКА

Потяните за козырек и откройте его. чтобы сложить козырек, верните его в первоначальное положение.

СИСТЕМА ПУТЕШЕСТВИЯ CYBEX

Пожалуйста следуйте за инструкции вашей детской коляски.

Чтобы установить CYBEX Aton 4 пожалуйста, поместите его против направления движения на адаптерах детской коляски CYBEX. Вы услышите слышимый ЩЕЛЧОК, когда креслице ребенка зафиксировано в адаптеры.

Всегда дважды проверяйте, насколько безопасно детское креслице закреплено на детской коляске.

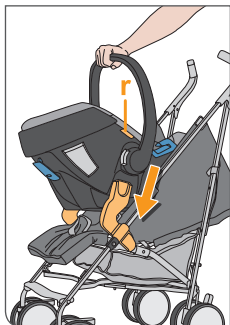

ДЕМОНТИРОВАНИЕ

Для снятия переноски нажмите одновременно на оба замка **r** и держа их в положении нажатия снимите переноску приподняв её.

РОЗКЛАДАННЯ НАВІСУ

Потягніть навіс у напрямі від сидіння, тим самим розкладіть його. Щоб скласти навіс, натисніть на нього у напрямі базової позиції.

СИСТЕМА ДЛЯ ПОДОРОЖЕЙ CYBEX

Будь ласка дотримуйтесь інструкцій, що йдуть разом з вашою коляскою.

Для того щоб приєднати CYBEX Aton 4, будь ласка, розмістіть його проти руху на адаптори коляски Cybex. Ви повинні почути звук заклацування, коли крісло надійно зафіксується на адаптерах.

Завжди ретельно перевіряйте, щоб дитяче крісло було надійно зафіксоване у колясці.

ДЕМОНТАЖ

Щоб від'єднати дитяче крісло від коляски, натискайте кнопки **r** та одночасно знімайте крісло.

VARIKATUSE AVAMINE

Tõstke varikatuse paneeli natuke turvahällist eemale ja tõmmake katus ülesse. Katuse ära panemiseks lükake katus tagasi oma algsesse positsiooni.

CYBEX REISISÜSTEEM

Palun järgige juhiseid, mis on antud jalutuskäru kasutusjuhendis.

CYBEX Aton 4 paigaldamiseks asetage see jalutuskärule olevatele adapteritele seljaga liikumissuunas. Te kuulete kõlavat KLIK heli, kui turvahäll on adapteritele lukustunud. Veenduge alati, et turvahäll oleks turvaliselt kinnitunud jalutuskäru külge.

TURVAHÄLLI EEMALDAMINE JALUTUSKÄRULT

Turvahälli eemaldamiseks vajutage vabastusnuppe **r** ning tõstes turvatooli ülesse.

УХОД ЗА КРЕСЛИЦЕМ

Чтобы гарантировать максимально лучшую защиту для вашего ребенка, пожалуйста примите во внимание следующее:

- Все важные части детского креслица безопасности должны быть регулярно исследованы на предмет дефектов.
- Механические части должны функционировать безупречно.
- Существенно, что детское автомобильное креслице безопасности не зажато между твердыми частями как дверь автомобиля, направляющие сидений и т.д., которые могут повредить креслице.
- Детское креслице безопасности должно быть исследовано изготовителем после несчастных случаев.

ЗАМЕЬТЕ! Когда Вы покупаете CYBEX Aton 4, рекомендуем купить второй чехол креслица. Это позволит Вам использовать второй чехол во время чистки первого.

В СЛУЧАЕ НЕСЧАСТНОГО СЛУЧАЯ

Креслице может получить незаметные повреждения после несчастного случая. Поэтому после несчастного случая креслице не должно использоваться снова.

ДОГЛЯД ЗА ПРОДУКТОМ

Для того щоб гарантувати максимальний рівень безпеки вашій дитині, переконайтесь у наступному:

- Всі важливі частини крісла повинні регулярно перевірятися на наявність ушкоджень.
- Механічні частини повинні функціонувати бездоганно.
- Крісло не повинно бути затиснутим частинами автомобіля (двері, сидіння і т.д.) - це може викликати його пошкодження.
- Крісло повинно бути перевірене виробником, після падіння чи іншої схожої ситуації.

УВАГА! При придбанні CYBEX Aton 4 рекомендовано придбати додатковий чохол. Це дозволяє чистити один, коли другий знаходиться у користуванні.

ЩО РОБИТИ ПІСЛЯ АВАРІЇ

Під час аварії крісло може зазнати ушкоджень, які не видно на перший погляд. Саме тому, крісло треба негайно замінити у подібному випадку. Якщо у вас виникли певні сумніви, будь ласка, зв'яжіться з продавцем або виробником.

TOOTE HOOLDUS

Et garanteerida parimat kaitset teie lapsele, järgige palun järgmiseid punkte:

- Kõiki turvahälli olulisi osi tuleks regulaarselt kontrollida.
- Toote mehhaanilised osad peavad töötama tõrgeteta.
- On oluline, et turvahälli ei jäetaks kuhugile vahele n. autoukse, kuna see võib toodet kahjustada.
- Kui toode kukub maha või juhtub midagi sarnast, peab tootja turvahälli üle kontrollima.

TÄHELEPANU! Kui te ostate CYBEX Aton 4 turvahälli, siis on soovitatav osta ka teine istmekate. See võimaldab teil ühte katet pesta ja kuivatada, samal ajal teist kasutades.

MIDA TEHA PEALE ÕNNETUST

Õnnetuse korral võib turvahäll saada kahjustusi, mis ei ole silmaga nähtavad. Seega tuleks turvahäll kohe välja vahetada. Kui teil on kahtlusi võtke ühendust edasimüüja või tootjaga.

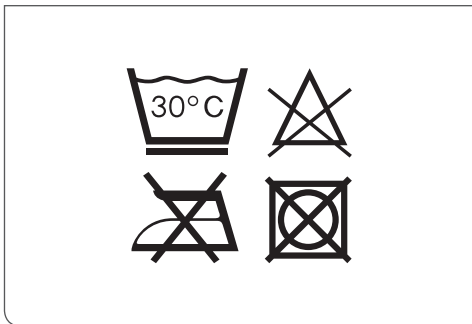

ЧИСТКА

Важно использовать только оригинальный чехол CYBEX Aton 4, так как чехол - существенная функциональная часть.

ВНИМАНИЕ! Необходимо вымыть чехол перед первым использованием. Чехлы от сидения можно вымыть в стиральной машине при 30°C, не более, используя режим деликатной стирки, иначе ткань может потерять цвет. Необходимо отдельно вымыть чехол перед первым использованием. Не отжимать досуха и избегать попадания прямых солнечных лучей. Пластмассовые части можно чистить с помощью мягкодействующих моющих средств и теплой воды.



ПРЕДУПРЕЖДЕНИЕ! Пожалуйста не используйте химические моющие средства или отбеливающие реагенты!

ПРЕДУПРЕЖДЕНИЕ! Интегрированная система ремня безопасности не может быть удалена из креслица. Не удаляйте части системы ремня безопасности.

Интегрированная система ремня безопасности может быть очищена с умеренным моющим средством и теплой водой.

ЧИСТКА

Дуже важливо використовувати оригінальний чохол Cybex Aton 4, оскільки він є важливою частиною цілісного функціонування. Ви можете придбати додатковий чохол у офіційного продавця.

УВАГА! Будь ласка, випрайте чохол перед першим користуванням. Це можна зробити у пральній машині при температурі не вище 30°C у делікатному режимі. Якщо прати при вищій температурі - тканина може втратити колір. Будь ласка, прайте чохол окремо від інших речей та не сушіть його механічними способами. Не сушіть чохол під прямими сонячними променями.



УВАГА! Будь ласка, не використовуйте хімічні миючі засоби та відбілювачі ні за яких обставин.

УВАГА! Ремінна система безпеки не знімається з крісла. Не намагайтесь зробити цього.

Ремінну систему безпеки можна очистити за допомогою м'якої миючої рідини та теплої води.

PUHASTAMINE

On oluline, et te kasutate originaalset CYBEX Aton 4 istmekatet, kuna ka kate on turvahälli funktsioonide oluline osa. Võimalik on soetada edasimüüjalt ka lisakate.

TÄHELEPANU! Palun peske katet enne esimset kasutamist. Katteid võib masinas pesta 30° juures, õrna pesuga. Kui te pesete seda kõrgemal temperatuuril, võib katte värv tuhmuda. Palun peske katteid eraldi ning ärge kuivatage seda mehhaaniliselt! Plastikust osasid võite puhastada kerge puhastusvahendi ja sooja veega.



HOIATUS! Palun ärge kasutage keemilisi puhastusvahendeid ega valgendit mitte mingil juhul!

HOIATUS! Integreeritud turvarihmade süsteemi ei ole võimalik turvahällist eraldada. Ärge eemaldage rihmadesüsteemi osi.

Integreeritud rihmadesüsteemi on võimalik puhastada kerge puhastusvahendi ja sooja veega.

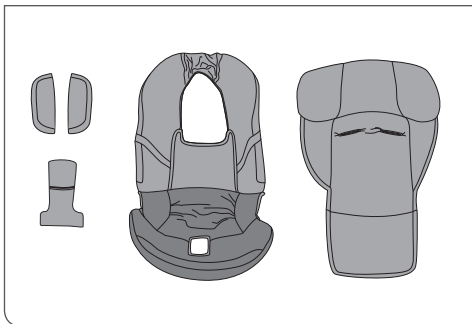

СНЯТИЕ ЧЕХЛА

Чехол состоит из 5 частей. 1 чехол сидения, 1 чехол подголовника, 2 плечевые накладки, 1 накладка на застежку ремней. Пожалуйста, следуйте этим пунктам:

- откройте замок.
- Уберите накладки с плечевых ремней.
- Потяните чехол по краю подголовника.
- Протяните плечевые ремни через чехол подголовника.
- Уберите чехол с подголовника.
- Потяните чехол кресла по краю сидения.
- Протяните застежку ремня через чехол автокресла.
- Теперь можно снять чехол.



! **ПРЕДУПРЕЖДЕНИЕ!** Детское креслице безопасности никогда не должно использоваться без чехла.

ЗАМЕТЬТЕ! Используйте CYBEX Aton 4 только с чехлом!

УСТАНОВКА ЧЕХЛА НА МЕСТО

Чтобы установить чехол на место на креслице, выполните пункты в обратном порядке как показано выше.

ЗАМЕТЬТЕ! Не крутите лямки.

ЗНИМАННЯ ЧОХЛА

Чохол складається з 5 частин. 1 чохол сидіння, 1 чохол підголовника, 2 чохла ремінних подушечок, 1 чохол застібки. Для зняття чохла, зробіть наступне:

- Розстібніть застібку.
- Зніміть ремінні подушечки з плечових ременів.
- Зтягніть чохол підголовника з його каркасу.
- Дістаньте плечові ремені з застібаючими язичками з чохла для підголовника.
- Зніміть чохол для підголовника.
- Зніміть чохла для сидіння з його каркасу.
- Витягніть ремені безпеки з чохла для сидіння.
- Тепер всі чохла можуть бути зняті.



УВАГА! Дитяче крісло ніколи не повинно використовуватись без чохла.

УВАГА! Використовуйте чохла тільки для Cybex Aton 4.

НАДІВАННЯ ЧОХЛІВ НА КРИСЛО

Для того щоб надіти чохла знову на крісло, зробіть всі попередні етапи у зворотньому порядку.

УВАГА! Не перекручуйте ремені безпеки.

KATTE EEMALDAMINE

Katte koosneb 5 osast. 1 istmekate, 1 peatoekate, 2 õlarihmade pehmendust ja 1 pandlapehmendus. Nende eemaldamiseks järgige järgmiseid samme:

- Avage pannaal.
- Eemaldage õlapehmendused rihmade küljest.
- Tõmmake peatoekate üle peatoe.
- Tõmmake õlarihmad koos kinnituskeeltega peatoe kattedest välja.
- Eemaldage peatoekate.
- Tõmmake istmekate üle istmeservade.
- Tõmmake pannaal läbi istmekatte.
- Nüüd te saate kogu katte eemaldada.



HOIATUS! Turvahälli ei tohi kunagi kasutada ilma katteta.

TÄHELEPANU! Kasutage ainult CYBEX Aton 4 katteid!

ISTMEKATETE PAIGALDAMINE

Istmekatete tagasi panemiseks korrake üleval kirjeldatud protseduuri vastupidises järjekorras.

TÄHELEPANU! Veenduge, et õlarihmad ei oleks keerduis.

СРОК ГОДНОСТИ

Так как пластмассовые материалы стареют со временем, например от воздействия прямых солнечных лучей, свойства продукта могут немного измениться.

Поскольку кабина автомобиля подлелжит высоким температурным перепадам и другим воздействиям, следуйте пожалуйста инструкциям ниже.

- Если автомобиль оставлен так, что долго будет находится под воздействием солнечных лучей, детское креслице безопасности должно быть вынуто из автомобиля или покрыто тканью.
- Ежегодно исследуйте все пластмассовые части креслице на предмет дефектов или изменения форм или цвета.
- Если Вы заметили какие-нибудь констуктивные изменения, Вы должны избавиться от креслице. Изменения в ткани - в особенности исчезновение цвета - является нормальным и не является дефектом.

ТЕРМІН ВИКОРИСТАННЯ ПРОДУКТУ

Пластикові матеріали зношуються з часом, наприклад, при надмірному впливі сонячних променів і характеристики продукту можуть зазнати деяких змін.

Дитяче крісло може зазнати пошкоджень при надмірних температурних коливаннях та інших непередбачуваних явищ, саме тому пам'ятайте про наступне:

- Якщо автомобіль знаходиться під тривалим впливом прямих сонячних променів, крісло треба дістати з автомобіля та накрити тканиною.
- Перевіряйте всі пластикові частини крісла на наявність пошкоджень та зміну кольору, щорічно.
- Якщо ви помітили будь які зміни, крісло потрібно утилізувати. Зміна кольору - у деяких випадках нормальне явище і не вважається ушкодженням.

TOOTE VASTUPIDAVUS

Kuna plastikust osad kuluvad ajapikku, n. otsese päikesevalgusega kokku puutudes, siis võivad toote omadused kergelt erineda.

Kuna turvahäll võib kokku puutuda suurte temperatuuri kõikumistega või mõne muu ettenägematu jõuga, järgige palun järgmiseid juhiseid.

- Kui auto on pikalt otsese päikesevalguse käes tuleb turvahäll autost eemaldada või katta riidega.
- Kontrollige plastikust osi kahjustuste või muutuste eest kujus või värvis.
- Kui te märkate mingeid muutusi, tuleb häll välja vahetama. Muutused kangas - eriti just värvi tuhmumine - on normaalsed ning ei kuulu kahjustuste alla.

RU

UA

EE

РАСПОРЯЖЕНИЕ

По экологическим причинам мы любезно просим, чтобы наши клиенты утилизировали вначале (упаковку), и в конце (части креслица). Инструкции вывоза отходов могут быть различными в разных регионах. Чтобы гарантировать надлежащее избавление от детского креслица безопасности, пожалуйста свяжитесь с вашим коммунальным управлением или администрацией вашего места жительства. В любом случае, пожалуйста примите во внимание инструкции вывоза отходов вашей страны.



ПРЕДУПРЕЖДЕНИЕ! Держите все упаковочные материалы вдали от детей. Есть риск удушья!

ИНФОРМАЦИЯ О ПРОДУКТЕ

Если Вы имеете вопросы, пожалуйста свяжитесь сначала с вашим дилером. Пожалуйста сначала соберите следующую информацию:

- Серийный номер (см. Этикетку).
- Тип и марку автомобиля, и место расположения креслица.
- Вес (Возраст, Размер) Ребенка.

Для дальнейшей информации о наших продуктах пожалуйста посетите WWW.CYBEX-ONLINE.COM

УТИЛІЗАЦІЯ

Через екологічні переконання, ми дуже просимо належним чином утилізувати спочатку упаковку, а потім, після закінчення терміну використання, й інші частини дитячого крісла. Питання з регулювання утилізації можуть змінюватись регіонально. Саме тому, щоб забезпечити себе, будь ласка зверніться до вашого локального представника з питань утилізації.



УВАГА! Тримайте всі упаковочні матеріали подалі від дітей. Існує небезпека задухи.

ІНФОРМАЦІЯ ПРО ПРОДУКТ

Якщо у вас виникли питання, спочатку зверніться до продавця. Пам'ятайте наступну інформацію:

- серійний номер.
- назва виробника та тип вашого автомобіля, позиція нормального розташування у автомобілі.
- вага (вік, зріст) вашої дитини

Для більш детальної інформації про наші продукти відвідайте **WWW.CYBEX-ONLINE.COM**

UTILISEERIMINE

Keskkonna huvides palume teil kõik turvahälli osad ja pakend korralikult utiliseerida. Utiliseerimise nõuded võivad piirkonniti erineda. Et utiliseerida turvahälli korrekselt palun võtke ühendust kohaliku prügilaga. Igal juhul pidage silmas on riigi utiliseerimisnõudeid.



HOIATUS! Hoidke kõik pakkematerjalid laste käeulatuses eemale. Võib tekkida lämbumisoh!

TOOTE INFORMATSIOON

Kui teil tekib küsimusi, võtke kõigepeale ühendust edasimüüjaga. Koguge kokku järgnev informatsioon:

- seerianumber (vt. kleepsu)
- brändi nimi, auto tüüp ja asukoht, kuhu turvahäll tavaliselt paigaldatakse.
- lapse kaal (vanus, suurus)

Toote kohta rohkema info saamiseks külastage **WWW.CYBEX-ONLINE.COM**

ГАРАНТИЯ

Данная гарантия действует только на территории страны, где продается товар. Гарантия действует 3 года и предусматривает производственный брак и дефекты материала. Гарантия начинает действовать со дня покупки товара (гарантия изготовителя). При возникновении производственного брака или дефекта материала мы, по собственному усмотрению, бесплатно отремонтируем товар или же заменим его на новый. Для устранения дефекта по гарантии необходимо доставить товар на место продажи продавцу, который продал данный товар и предоставить доказательство покупки товара в виде оплаченного счета фактуры или чека с указанием даты покупки, имени продавца и названия товара. Гарантия не действует, если товар доставлен производителю или любому другому человеку, кроме как продавцу, который продал товар покупателю. Необходимо проверять товар на укомплектованность или на наличие дефектов или брака сразу же в день покупки. Если товар был приобретен дистанционным способом продажи, то необходимо проверить товар сразу же после доставки. При обнаружении дефекта необходимо сразу же доставить товар продавцу, который продал данный товар. Гарантия действует тогда, когда товар находится в чистом и надлежащем состоянии. Пожалуйста, внимательно прочитайте эту инструкцию, перед тем как обращаться к продавцу. Гарантия не действует на повреждения, которые возникли при неправильной эксплуатации и естественном износе, а так же при форс-мажорных обстоятельствах (пожар, автокатастрофа и

ГАРАНТІЯ

Дана гарантія поширюється тільки в тій країні, де цей продукт був з самого початку проданий роздрібним торговцем клієнту. Гарантія поширюється на всі виробничі і матеріальні дефекти, що існують на дату придбання товару або виникають протягом 3-ох років з моменту покупки клієнтом товару у продавця, який йому його продав (гарантія виробника). У разі, якщо виробничий або матеріальний дефект має місце, ми - на свій розсуд - або відремонтуємо продукт безкоштовно або замінимо його на новий. Для отримання даної гарантії потрібно надати товар продавцеві, який вам його продав і надати документ, що підтверджує факт покупки (чек або рахунок-фактура), який містить дату покупки, назву роздрібного торговця і тип виробу. Ця гарантія буде не дійсна, якщо продукт відправлений до виробника або будь-якої іншої особи, крім продавця, який продав цей продукт споживачеві. Будь ласка, перевірте продукт щодо будь-яких неполадок чи дефектів матеріалу безпосередньо під час придбання, а якщо продукт був придбаний за допомогою дистанційної торгівлі, відразу після його отримання. У разі дефекту, негайно припиніть застосування придбаного товару і відправте його безпосередньо продавцеві, який продав вам його. У разі гарантії продукт повинен бути повернений в чистому і повному стані збірки. До контакту з продавцем роздрібною торгівлі, будь ласка прочитайте цю інструкцію вкрай уважно. Ця гарантія не поширюється на пошкодження, викликані неправильним використанням, впливом навколишнього середовища (вода, вогонь, дорожньо

GARANTII

Antud garantii kehtib ainult riigis, kus toode on algselt ostetud. Garantii/pretensioonide esitamise aeg kehtib ostuhetkest (vajalik originaal osutšekk) alates 3 aastat tootmisvigade ning materjalidefektidele. Tootmisvigade või materjalidefektide ilmnemisel, me kas parandame või vahetame toote välja. Selleks on vajalik toote kohaletoimetamine müüjani, kust toode osteti koos originaal osutšekiga, mis sisaldab endas ostukuupäeva, jaemüüja nime ning toote mudelit. Antud garantii ei kehti juhul, kui toode toimetatakse tootjale või isikutele, v.a. jaemüüja, kellelt toode algselt osteti. Palun kontrollida toode täielikult ning tootmis- või materjalidefektid koheselt pärast ostu sooritamist või distantsilt tellides kauba kätte saamisel. Defekti ilmnemisel lõpetada toote kasutamine ning toimetada jaemüüja kätte, kellelt toode osteti. Garantii korras toote tagastamisel, peab toode olema puhas ning täiskomplektina. Enne jaemüüjaga kontakteerumist, palun lugeda tähelepanelikult kasutusjuhendit. Garantii ei kehti väärtarvitusest tulenevaid kahjustusi, keskkonna mõjutustele (vesi, tuli, liiklisõnnetus jne) või normaalsele kulumisele. See kehtib ainult juhul kui toodet on kasutatud vastavalt kasutusjuhendile, igasugused täiustused / muutused on viidud läbi volitatud isikute poolt ning kasutades vaid originaal-lisasid. Antud garantii ei välista, piira ega mõjuta mingil moel seadusejärgseid inimõigusi.

т.д.). Гарантия действует только тогда, когда товар использовался согласно инструкции по применению, если любые изменения были сделаны только авторизованными представителями и если были

-транспортні пригоди і т.д.) або нормальним зносом. Дана гарантія діє виключно в тому випадку, якщо використання продукту завжди проводилося відповідно до інструкцій з експлуатації, якщо такі є, будь-яке втручання в продукт і послуги пов'язані з його обслуговуванням були виконані уповноваженими особами і якщо були використані тільки оригінальні деталі та аксесуари. Ця гарантія не виключає, обмежує або іншим способом не впливає на встановлені законом права споживача, у тому числі претензії в порушенні законних прав споживача і вимог щодо порушення умов контракту, які покупець може мати по відношенню до продавця або виробника товару.

CYBEX IN EUROPE

CYBEX GmbH,
Riedinger Str. 18, 95448 Bayreuth, Germany
Tel.: +49 921 78 511-0, Fax.: +49 921 78 511- 999

Aton 4



APSTIPINĀJUMS

CYBEX Aton 4 - bērnu sēdekļītis
ECE R44/04 grupa 0+
Vecums: Pie apmēram 18 mēneši
Svars: Līdz 13 kg

IETEICAMS

Transportlīdzekļiem ar trīspunktu drošības jostām ar spriegotājiem atbilstoši ECE R16

PATVIRTINIMAS

CYBEX Aton 4 – automobilinē kūdīkio kēdute
ECE R44/04 grupē 0+. Amžius:
maždaug iki 18 mēnesiū. Svoris:
iki 13 kg

REKOMEDUOJAMA

Transporto priemonēs sēdynēms su
3 taškū automatiškai sutraukiamu
diržu pagal ECE-R16

TASDĪK

CYBEX Aton 4 – anakucaģi
ECE R44/04 grup 0+
Yaş: Yaklaşık 18 aya kadar
Ağırlık: 13 kg'ye kadar

TAVSIYE EDİLDİĞİ

ECE R16'ya göre, geri sarılabilen
üç noktalı otomatik emniyet kemeri
araç koltukları için

GODĀTAIS KLIENTI!

Liels Jums paldies, ka iegādājāties CYBEX Aton 4. Mēs garantējam, ka CYBEX Aton 4 izstrādes procesā mēs koncentrējamies uz drošību, komfortu un draudzīgumu lietotājam. Produkts tiek ražots ar augstu kvalitātes kontroli un atbilst visstingrākajām drošības prasībām.



BRĪDINĀJUMS! Lai Jūsu bērns tiktu pienācīgi pasargāts, CYBEX Aton 4 ir jāizmanto un jāuzstāda atbilstoši šīs lietošanas pamācības norādījumiem.

PIEZĪME! Atkarībā no vietējiem noteikumiem, produkta specifikācijas var būt atšķirīgas.

IEVĒROJIET! Lūdzu, nodrošiniet, lai lietošanas pamācība vienmēr būtu pieejama un glabājieta paredzētajā vietā zem sēdekļa.

GERBIAMAS KLIENTE

Dėkojame, kad įsigijote CYBEX Aton 4. Užtikriname jus, kad CYBEX Aton 4 kūrimo procese mes didžiausią dėmesį skyrėme saugumui, komfortui ir naudojimo patogumui. Šis gaminys yra pagamintas vykdant specialią kokybės priežiūrą ir jis atitinka griežčiausius saugumo reikalavimus.



ĮSPĖJIMAS! Siekiant užtikrinti jūsų vaiko saugumą būtinai naudoti ir įrengti CYBEX Aton 4 laikantis šiame vartotojo vadove išdėstytą instrukcijų.

DĖMESIO! Gaminio savybės gali skirtis pagal vietinius kodus.

DĖMESIO! Visada turėkite naudojimo instrukciją po ranka ir laikykite ją tam skirtoje vietoje po sėdyne.

DEĞERLİ MÜŞTERİMİZ

CYBEX Aton 4'ü satın aldığınız için çok teşekkür ederiz. CYBEX Aton 4'ü geliştirirken güvenlik, konfor ve kolay kullanımın odak noktalarımız olduğu konusunda sizi temin ederiz. Ürün özel kalite kontrollerinden geçirilmiştir ve en sıkı güvenlik gereklilikleri karşılar.



UYARI! Çocuğunuzun en uygun şekilde korunması için CYBEX Aton 4'ün bu kılavuzda verilen talimatlara göre kurulması ve kullanılması çok önemlidir.

DİKKAT! Ürün özellikleri, yerel yönetmeliklere göre farklılık gösterebilir.

DİKKAT! Lütfen kılavuzu her zaman el altında bulundurunuz ve koltuğun altındaki bölmesinde saklayınız.

LV

LT

TR

ĪSA INSTRUKCIJA	3
APSTIPRINĀJUMS	88
VISLABĀKĀ VIETA AUTOMAŠINĀ	92
JŪSU AUTOMAŠĪNAS AIZSARDZĪBAI!	92
NEŠANAS ROKTURA NOREGULĒŠANA	94
PAGALVJA REGULĒŠANA	96
DROŠĪBAS NODRŠINĀJUMS AR SIKSNU SISTĒMU	96
JŪSU BĒRNA DROŠĪBA	100
DROŠĪBA AUTOMOBILĪ	102
SĒDEKĻA UZSTĀDĪŠANA	104
AUTOMOBĪĻA SĒDEKĻA NOŅEMŠANA	108
PAREIZA JŪSU BĒRNA NOSTIPRINĀŠANA	110
PAREIZA BĒRNA SĒDEKLĪŠA UZSTĀDĪŠANA	110
STARPLIKAS IZŅEMŠANA	112
PĀRSEGA ATVĒRŠANA	114
CYBEX CEĻOŠANAS SISTĒMA	114
DEMONTĀŽA	114
PRODUKTA APKOPE	116
KO DARĪT PĒC NELAIMES GADĪJUMA	116
TĪRĪŠANA	118
PĀRSEGA NOŅEMŠANA	120
SĒDEKĻA PĀRSEGU UZSTĀDĪŠANA	120
PRECES LIETOŠANAS ILGUMS	122
IZNĪCINĀŠANA	124
INFORMĀCIJA PAR PRECI	124
GARANTIJA	126

TRUMPA INSTRUKCIJA.....	3
PATVIRTINIMAS.....	88
GERIAUSIA PADĒTIS AUTOMOBILYJE.....	93
JŪSŪ AUTOMOBILIO APSAUGAI.....	93
NEŠIMO RANKENOS REGULIAVIMAS.....	95
GALVOS ATLOŠO REGULIAVIMAS.....	97
PRITVIRTINIMAS SAUGOS DIRŽŪ SISTEMOS PAGALBA.....	97
JŪSŪ KŪDİKIO APSAUGAI.....	101
SUGUMAS AUTOMOBILYJE.....	103
KĒDUTĒS ĮRENGIMAS.....	105
AUTOMOBILIO KĒDUTĒS IŠĒMIMAS.....	109
TEISINGAS VAIKO PRISEGIMAS.....	111
TEISINGAS KŪDİKIO KĒDUTĒS ĮRENGIMAS.....	111
KŪDİKIO ĮDĒKLO IŠĒMIMAS.....	113
STOGELIO ATIDARYMAS.....	115
CYBEX KELIONĒS SISTEMA.....	115
IŠĒMIMAS.....	115
GAMINIO PRIEŽIŪRA.....	117
KĄ DARYTI PO AVARIJOS.....	117
VALYMAS.....	119
UŽVALKALO NUĒMIMAS.....	121
KĒDUTĒS UŽVALKALŲ UŽDĒJIMAS.....	121
GAMINIO PATVARUMAS.....	123
ATLIEKŲ TVARKYMAS.....	125
GAMINIO INFORMACIJA.....	125
GARANTIJA.....	127

ÖZET TALIMATLAR.....	3
TASDİK.....	88
OTOMOBİLDEKİ EN İYİ POZİSYON.....	93
OTOMOBİLİNİZİ KORUMAK İÇİN.....	93
TAŞIMA KOLUNUN AYARLANMASI.....	95
KAFALIĞIN AYARLANMASI.....	97
EMNİYET KEMERİYLE SABİTLEME.....	97
BEBEĞİNİZİN GÜVENLİĞİ.....	101
OTOMOBİLDE GÜVENLİK.....	103
ANAKUCAĞINI KURMA.....	105
ANAKUCAĞINI ÇIKARMA.....	109
ÇOCUĞU DOĞRU ŞEKİLDE SABİTLEME.....	111
ANAKUCAĞINI DOĞRU ŞEKİLDE KURMA.....	111
İÇ YASTIĞIN ÇIKARTILMASI.....	113
KANOPIYI AÇMA.....	115
CYBEX SEYAHAT SİSTEMİ.....	115
SÖKME.....	115
ÜRÜN BAKIMI.....	117
KAZA DURUMUNDA.....	117
TEMİZLİK.....	119
KILIFI ÇIKARMA.....	121
KILIFLARI TAKMA.....	121
ÜRÜNÜN DAYANIKLILIĞI.....	123
TASFİYE.....	125
ÜRÜN BİLGİSİ.....	125
GARANTİ.....	127

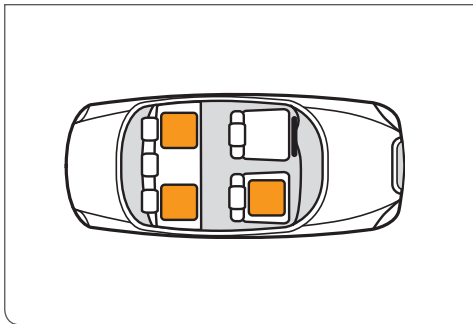

VISLABĀKĀ VIETA AUTOMAŠĪNĀ



BRĪDINĀJUMS! Sēdekļa garantija beidzas uzreiz, kad tiek veiktas jebkadas izmaiņas!

IEVĒROJIET! Liela apjoma priekšējie gaisa spilveni izplešas sprādzienveidīgi! Tas var izraisīt bērna nāvi vai savainošanu.



BRĪDINĀJUMS! Neizmantojiet Aton 4 priekšējos sēdekļos, kas ir aprīkoti ar aktivizētu priekšējo gaisa spilvenu. Tas neattiecinās uz t.s. sānu gaisa spilveniem.

IEVĒROJIET! Ja bērna sēdeklītis nav stabils vai arī atrodas automašīnā pārāk stāvā pozīcijā, kompensēšanai varat izmantot segu vai dvieli. Otra iespēja ir izvēlēties citu vietu automašīnā.



BRĪDINĀJUMS! Braucot nekad neturiet bērnu klēpī. Tā kā negadījumā tiek radīts liels spēks, bērnu nebūs iespējams noturēt. Nekad neizmantojiet vienu drošības jostu, lai nostiprinātu gan sevi, gan bērnu.

JŪSU AUTOMAŠĪNAS AIZSARDZĪBAI!

Tas ir iespējams, ka daži autokrēsliņi, kas ir izgatavoti no mīksta materiāla (piem., velūra, āda uc) var radīt lietošanas un / vai krāsas maiņas. Lai izvairītos no tā, Jūs varat, piemēram, zem autokrēsliņa novietot pārsegu vai dvieli. Šajā kontekstā mēs gribam Jums atgādināt par mūsu tīrīšanas instrukciju, kas ir obligāti jāievēro pirms pirmās autokrēsliņa lietošanas.

GERIAUSIA PADĖTIS AUTOMOBILYJE



ĮSPĖJIMAS! Atlikus bet kokį pakeitimą kėdutės patvirtinimas nedelsiant nustoja galioti!

DĖMESIO! Priekinės oro pagalvės išsiskleidžia staigiai veikiamos didžiulės jėgos. Tai gali sužaloti ar mirtinai sužeisti kūdikį.



ĮSPĖJIMAS! Nenaudokite Aton 4 priekinėse sėdynėse su įjungta priekine oro pagalve. Tai netaikoma šoninėms oro pagalvėms.

DĖMESIO! Jei kūdikio kėdutė nėra stabili ar jos padėtis automobilyje per daug stati, po ja pakiškite antklodę ar rankšluostį. Arba galite pasirinkti kitą vietą automobilyje.



ĮSPĖJIMAS! Važiuojant niekada nelaikykite kūdikio sau ant kelių. Dėl avarijos metu atsirandančių didžiulių jėgų bus neįmanoma išlaikyti kūdikio. Niekada savęs ir vaiko neprisekite tuo pačiu diržu.

JŪSŲ AUTOMOBILIO APSAUGAI!

Jei automobilio apmušalai pagaminti iš minkštų audinių (pvz. veliūro, odos ir t.t.) gali pasireikšti dėvėjimosi požymiai, kisti spalva. Kad to išvengtumėte rekomenduojame po vaiko kėdute patiesti pvz. patiesalą ar rankšluostį. Tuo pačiu norime atkreipti jūsų dėmesį į mūsų valymo instrukcijas, kurias būtina įvykdyti prieš pradėdant naudoti kėdutę.

OTOMOBİLDEKI EN İYİ POZİSYON



UYARI! Herhangi bir modifikasyon durumunda ürünün tasdiğı derhal sona erer!

DİKKAT! Büyük ölçekli ön hava yastıkları patlayıcı şekilde şişer. Bu, çocuğun yaralanmasına veya ölümüne neden olabilir.



UYARI! Aton 4'ü aktif ön hava yastığı bulunan araç koltuklarında kullanmayınız. Bu kural, yan hava yastıkları için geçerli değildir.

DİKKAT! Anakucağı sabit değilse veya otomobilde çok dik duruyorsa, dengelemek için bir battaniye ya da havlu kullanabilirsiniz. Veyahut otomobilde başka bir yer seçiniz.



UYARI! Araba kullanırken asla bir bebeği kucağınızda tutmayınız. Bir kazada ortaya çıkan çok büyük kuvvetler yüzünden bebeği tutmak imkansız olacaktır. Kendiniz ve çocuk için aynı emniyet kemerini asla kullanmayınız.

OTOMOBİLİNİZİ KORUMAK İÇİN

Yumuşak malzemeden (örn: pelüş, deri vb.) yapılmış olan bazı araç koltuğu kılıfları yıpranma ve renksizleşme belirtileri gösterebilir. Bunu önlemek için çocuk koltuğunun altına örneğin bir havlu koyabilirsiniz. Yine bu bağlamda size, ilk kullanımdan itibaren mutlaka uyulması gereken temizlik talimatlarını takip etmenizi öneririz.

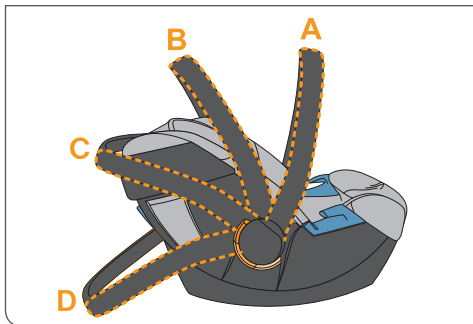

NEŠANAS ROKTURA NOREGULĒŠANA

! **BRĪDINĀJUMS!** Vienmēr nodrošiniet bērnu ar integrēto jostu sistēmu.

Nešanas rokturi var noregulēt 4 dažādās pozīcijās:

- A:** Nešanas/Braukšanas pozīcija.
- B+C:** Bērna ievietošanai sēdekļī.
- D:** Droša sēdēšanas pozīcija ārpus automašīnas.

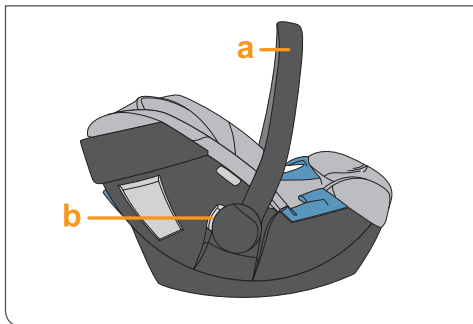

! **BRĪDINĀJUMS!** Lai novērstu nevēlamu sēdekļa pagāšanos nešanas laikā, pārliecinieties, ka rokturis ir noslēgts nešanas pozīcijā **A**.

- Lai noregulētu rokturi, nospiediet taustiņus **b** kreisajā un labajā roktura pusē **a**.
- Noregulējiet nešanas rokturi **a** vēlamajā pozīcijā, nospiežot taustiņus **b**.

NEŠIMO RANKENOS REGULIAVIMAS

! **ĮSPĖJIMAS!** Visada prisekite kūdikį integruota saugos diržų sistema.

Nešimo rankeną galima nustatyti į 4 skirtingas padėtis:

- A:** Nešimo/vežimo padėtis.
- B+C:** Kūdikio įdėjimui į kėdutę.
- D:** Saugi sėdėjimo padėtis ne automobilyje.

! **ĮSPĖJIMAS!** Siekiant išvengti nepageidaujamo kėdutės pasvirimo nešimo metu, įsitikinkite, kad rankena yra užfiksuota nešimo padėtyje A.

- Norėdami reguliuoti rankeną, spauskite **b** mygtukus dešinėje ir kairėje **a** rankenos pusėse.
- Nustatykite nešimo rankeną **a** į pageidaujamą padėtį spausdami **b** mygtukus.

TAŠIMA KOLONUN AYARLANMASI

! **UYARI!** Bebeği her zaman bütünlük emniyet sisteminin içinde tutunuz.

Taşıma kolu 4 farklı pozisyona ayarlanabilir:

- A:** Taşıma/Çekme Pozisyonu.
- B+C:** Bebeği anakucağına yerleştirmek için.
- D:** Araç dışında güvenli oturma pozisyonu.

! **UYARI!** Taşıma esnasında anakucağının yana yatmasını önlemek için, kolun taşıma pozisyonunda A olduğundan emin olunuz.

- Sağ ve sol taraftaki düğmelerine **b** basarak kolu **a** ayarlayınız.
- Taşıma kolunu **a** istenilen pozisyona ayarlamak için düğmelere **b** basınız.

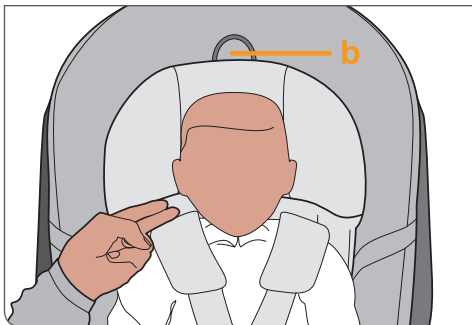

PAGALVJA REGULĒŠANA

IEVĒROJIET! Tikai tad, kad pagalvja augstums ir noregulēts piemērotākā stāvoklī, tikai tad nodrošina bērna visaugstāko aizsardzību un drošību. Pagalvja augstumu var regulēt astoņās dažādās pozīcijās.

- Pagalvi ir jānoregulē tā, lai būtu iespējams novietot 2 pirkstus starp bērna plecu un pagalvi
- Aktivizēt regulējama roktura gredzenu augšējā pagalvja pusē **b** un novietot pagalvi nepieciešamā pozīcijā.
- Pagalvja zemākā pozīcijā, sēdekļa ieliktni var izmantot kā jaundzimuša atbalstu, vienkārši salocot apakšējo daļu.

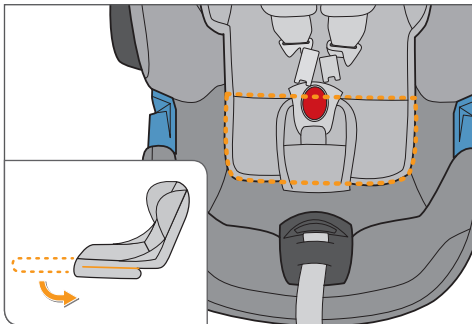

DROŠĪBAS NODRĪNĀJUMS AR SIKSNU SISTĒMU

Plecu jostas jābūt stingri nostiprinātas pie pagalvja un tos nedrīkst regulēt atsevišķi. Pārliecinieties, ka pagalvis ir pareizi fiksēts savā vietā pirms lietot sēdekli.

IEVĒROJIET! Pārliecinieties, ka bērna sēdekļī nav rotaļlietu un citu lieko objektu.

- Atbrīvojiet plecu jostas aktivizējot regulēšanas rokturi centrālā regulētajā un vienlaicīgi velkot abas plecu siksnas uz augšu.
- Atvēriet jostas sprādzi stingri nospiežot uz sarkano pogu.

GALVOS ATLOŠO REGULIAVIMAS

DĖMESIO! Tik nustačius į patį tinkamiausią aukštį galvos atlošas suteiks jūsų vaikui didžiausią apsaugą ir saugumą. Galvos atlošą galima nustatyti į aštuonias skirtingas padėtis.

- Galvos atlošas turi būti nustatytas taip, kad liktų dviejų pirštų pločio tarpas tarp vaiko peties ir galvos atlošo.
- Aktyvuokite reguliuojamos rankenos žiedą viršutinėje galvos atlošo b pusėje ir nustatykite galvos atlošą į pageidaujamą padėtį.
- Žemiausiose galvos atlošo padėtyse naujagimio atramai galima naudoti kėdutės įdėklą paprasčiausiai atlenkiant apatinę dalį.

PRITVIRTINIMAS SAUGOS DIRŽŲ SISTEMOS PAGALBA

Pečių diržai yra tvirtai pritvirtinti prie galvos atlošo ir neturi būti reguliuojami atskirai. Prieš naudodami kėdutę įsitikinkite, kad galvos atlošas yra teisingai užfiksuotas į vietą.

DĖMESIO! Įsitikinkite, kad ant kūdikio kėdutės nėra žaislų ir kietų daiktų.

- Atlaisvinkite pečių diržus reguliavimo rankenos ant centrinio regulatoriaus pagalba ir tuo pačiu metu traukite abu pečių diržus į viršų.
- Atsekite diržo sagtį stipriai spausdami raudoną mygtuką.

KAFALIĞIN AYARLANMASI

DİKKAT! Kafalılık, yalnızca en uygun yüksekliğe ayarlandığında çocuđunuza en iyi koruma ve güvenliđi sađlayabilir. Kafalıđın yüksekliđi sekiz farklı pozisyona ayarlanabilir.

- Kafalılık, çocuđun omzu ve kafalılık arasında iki parmak genişlik bırakacak şekilde ayarlanmalıdır.
- Kafalıđın üst tarafındaki ayarlanabilir tutma halkasını b etkinleřtiriniz ve kafalıđı istenilen pozisyona getiriniz.
- Kafalıđın en alçak pozisyonlarında, anakucađı dolgusu alt kısmı basitçe katlanarak yeni dođan desteđi olarak kullanılabilir.

EMNİYET KEMERİYLE SABİTLEME

Omuz kemerleri kafalıđa sıkıca sabitlenmiřtir ve ayrıca ayarlanmamalıdır. Anakucađını kullanmadan önce kafalıđın dođru řekilde yerine kilitlendiđinden emin olunuz.

DİKKAT! Anakucađının oyuncak ve sert nesnelerden uzak olduđundan emin olunuz.

- Merkezi ayarlayıcıdaki ayar kolunu etkinleřtirerek ve aynı anda her iki omuz kemerini de yukarı dođru çekerek omuz kemerlerini gevřetiniz.
- Kırmızı düđmeye sıkıca basarak kemer tokasını açınız.

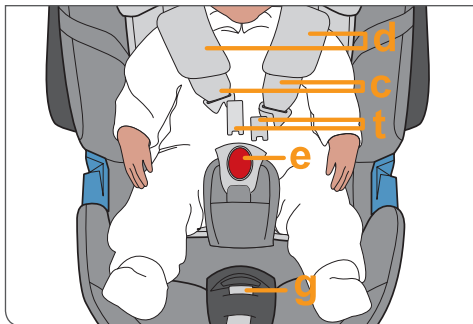

IEVĒROJIET! Vienmēr velciet aiz plecu jostam; nekad nevelciet aiz plecu polsteriem.

- Ievietojiet bērnu sēdekļī.
- Noregulējiet plecu jostas tā, lai tie būtu tieši virs bērna pleciem.

IEVĒROJIET! Pārliecinieties, ka plecu jostas nav savītas vai šķērsotas.

- Paņemiet abu siksnu mēles kopā un ieslēdziet tos jostas sprādzē ar skaņu “klikšķis”.
- Maigi un uzmanīgi velciet aiz centrālo regulēšanas jostu, lai savienotu jostas kamēr tie atradīsies Jūsu bērna ķermenim pretī.

IEVĒROJIET! Lai iegūtu optimālo aizsardzību no CYBEX Aton 4, plecu jostam jāatrodas pēc iespējas tuvāk ķermenim.

DĒMESIO! Visada traukite už pečių diržo. Niekada netraukite už pečių diržo paminkštinimą.

- Įdėkite vaiką į kėdutę.
- Sureguliuokite pečių diržus, kad jie eitų tiksliai virš jūsų vaiko pečių.

DĒMESIO! Įsitinkite, kad pečių diržai nėra susipybę ar susikryžiavę.

- Sudėkite abu diržų liežuvėlius ir juos įstumkite į diržo sagtį, kad pasigirstų spragtelėjimas.
- Švelniai ir atsargiai traukite centrinį regulatoriaus diržą, kad įtemptumėte pečių diržus, kol, jie priglus prie jūsų vaiko kūno.

DĒMESIO! Kad Cybex Aton 4 suteiktų optimalią apsaugą, pečių diržai turėtų būti kaip galima tampriau priguldę prie kūno.

DĪKKAT! Her zaman omuz kemerlerini çekiniz; asla omuz dolgularını çekmeyiniz.

- Çocuğu anakucağına koyunuz.
- Omuz kemerlerini çocuğun omuzlarına tam oturacak biçimde ayarlayınız.

DĪKKAT! Omuz kemerlerinin dolaşmadığından veya çapraşıklaşmadığından emin olunuz.

- Her iki kemer dilini bir araya getiriniz ve duyulabilir bir “KLİK” sesiyle beraber kemer tokasındaki yerlerine kilitleyiniz.
- Omuz kemerlerini, çocuğunuzun vücuduna yaslanıncaya kadar germek için merkezi ayarlayıcı kemeri hafifçe ve dikkatlice çekiniz.

DĪKKAT! CYBEX Aton 4'ten en iyi korumayı elde etmek için omuz kemerleri çocuğun vücuduna mümkün olduğunca yakın durmalıdır.



JŪSU BĒRNA DROŠĪBA

IEVĒROJIET! Vienmēr nostipriniet bērna sēdekli un nekad neatstājiet bērnu bez uzraudzības, novietojot Aton 4 uz paaugstinātām virsmām (piem., autiņbikšīšu mainīšanas galds, galds, sols...).



BRĪDINĀJUMS! Aton 4 plastmasas daļas uzkarsts saulē. Jūsu bērns var apdegt. Aizsargājiet savu bērnu un automašīnas sēdekli no tiešiem saules stariem (piem., novietojiet virs sēdekļa baltu segu).

- Izņemiet bērnu no automašīnas sēdekliša, cik bieži iespējams, lai viņa mugura varētu atpūsties.
- Garu ceļojumu laikā izmantojiet pauzes. Atcerieties to arī tad, kad izmantojat Aton 4 ārpus automašīnas.

IEVĒROJIET! Nekad neatstājiet Jūsu bērnu automašīnā bez uzraudzības.

JŪSŪ KŪDIKIO APSAUGAI

DĒMESIO! Visada prisekite kūdikį kėdutėje ir niekada nepalikite savo vaiko be priežiūros, kai padedate Aton 4 ant pakeltų paviršių (pavyzdžiui, vystymo stalo, stalo, suolo ...)



DĒMESIO! Plastmasinės Aton 4 dalys saulėje įkaista. Jūsų kūdikis gali nusideginti. Apsaugokite kūdikį ir automobilio sėdynę nuo intensyvaus saulės poveikio (pavyzdžiui uždengiant sėdynę antklode).

- Kaip galima dažniau iškelkite kūdikį iš automobilinės kėdutės, kad pailsėtų jo stuburas.
- Ilgai važiuodami darykite pertraukas. Nepamirškite to daryti ir tuomet, kai naudojate Aton 4 ne automobilyje.

DĒMESIO! Niekada nepalikite vaiko automobilyje be priežiūros.

BEBEŽINIZIN GŪVENLĪGI

DĪKKAT! Bebeži her zaman anakucağında sabitleyiniz ve Aton 4 yüksek yüzeylerde (bebek bezi deęiřtirme masası, kanepeler vb.) dururken çocuęu asla gözetimsiz bırakmayınız.



UYARI! Aton 4'un plastik parçaları güneşte ısınır. Bebeğinizde yanıklar oluşabilir. Bebeğinizi ve anakucağını yoğun şekilde güneşe maruz kalmaktan koruyunuz (örn: anakucağının üzerine beyaz bir örtü koyarak).

- Omurgasını rahatlamak için bebeğinizi anakucağından mümkün olduğunca sık çıkarınız.
- Uzun seyahetlerde mola veriniz. Bunu, Aton 4'ü aracın dışında kullanırken de hatırlayınız.

DĪKKAT! Bebeğinizi araçta asla gözetimsiz bırakmayınız.

LV

LT

TR

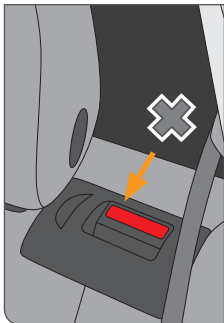
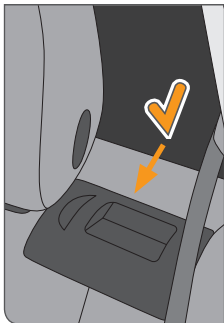

DROŠĪBA AUTOMOBILĪ

Lai garantētu vislabāko iespējamo drošību visiem pasažieriem, pārliecinieties, ka...

- automobiļa salokāmie muguras balsti ir noslēgti vertikālā pozīcijā.
- uzstādot Aton 4 uz iepriekšējā pasažiera sēdekļa, noregulējiet automobiļa sēdekli pozīcijā, kurā tas ir visvairāk atbīdīts uz aizmuguri.



BRĪDINĀJUMS! Nekad neizmantojiet Aton 4 uz automobiļa sēdekļa, kas aprīkots ar priekšējo drošības spilvenu. Tas neattiecinās uz t.s. sānu gaisa spilveniem.

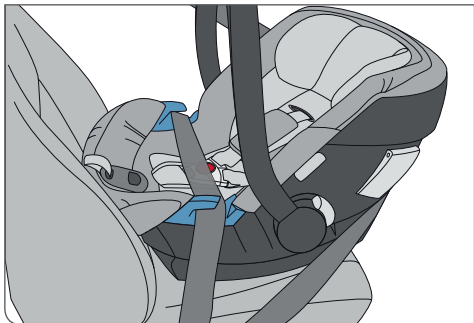

- Jūs pietiekoši nostiprināt visus priekšmetus, kas varētu izraisīt savainojumus nelaimes gadījumā
- visi pasažieri automašīnā ir piesprādzējušies



BRĪDINĀJUMS! Arī tad, ja bērna drošības sēdeklītis netiek izmantots, automašīnā tam vienmēr jābūt piesprādzētam ar drošības jostu. Ārkārtas bremzēšanas vai sadursmes gadījumā nenostiprināts bērnu drošības sēdeklītis var savainot Jūs un Jūsu līdzbraucējus.

SUGUMAS AUTOMOBILYJE

Siekiant užtikrinti geriausią visų keleivių apsaugą, įsitikinkite, kad...

- atlenkiami automobilio sėdynių atlošai yra užfiksuoti statmenoje padėtyje
- įrengiant Aton 4 ant priekinės keleivio sėdynės, atstumkite automobilio sėdynę kiek galima atgal



DĖMESIO! Niekada nenaudokite Aton 4 ant automobilio sėdynės su įjungta priekine oro pagalve. Tai netaikoma šoninėms oro pagalvėms.

- tinkamai pritvirtinote visus daiktus, kurie avarijos metu galėtų sužeisti
- visi keleiviai automobilyje yra prisėję



DĖMESIO! Vaiko kėdutė visada turi būti pritvirtinta sėdynės diržu, net jei ji nenaudojama. Avarinio stabdymo ar avarijos metu nepritvirtinta vaiko kėdutė gali sužeisti kitus keleivius ar jus patį.

OTOMOBİLDE GÜVENLİK

Tüm yolcular için mümkün olan en iyi güvenliği sağlamak için şunlardan emin olunuz:

- araçtaki katlanabilir koltuk arkaları dik konuma sabitlenmelidir
- Aton 4'ü ön yolcu koltuğuna kurarken araç koltuğu en geri pozisyona ayarlanmalıdır



UYARI! Aton 4'ü ön hava yastığı bulunan bir araç koltuğunda asla kullanmayınız. Bu kural, yan hava yastıkları için geçerli değildir.

- kaza durumunda yaralanmaya neden olabilecek tüm nesnelere doğru şekilde sabitlenmelidir
- araçtaki tüm yolcular emniyet kemeri takmalıdır



UYARI! Anakucağı, kullanılmadığı zamanlarda bile aracın emniyet kemeriyle yerine sabitlenmelidir. Ani fren veya kaza durumunda, sabitlenmemiş bir çocuk koltuğu sizin yaralanmanıza ya da diğer yolcuların yaralanmasına neden olabilir.

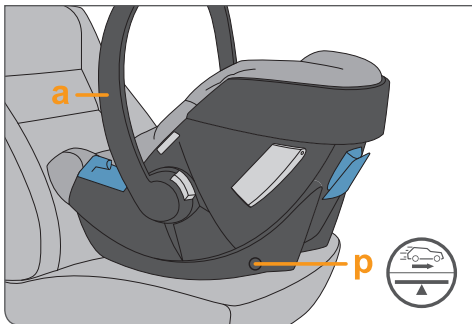

SĒDEKĻA UZSTĀDĪŠANA

- Pārlicinieties, ka nešanas rokturis **a** ir augšējā pozīcijā **A.** (skat. lpp. 94)
- Novietojiet sēdekli pretēji braukšanas virzienam uz sēdekļa. (Bērna kājas ir automašīnas sēdekļa muguras balsta virzienā).
- CYBEX Aton 4 var izmantot uz visiem sēdekļiem, kuriem ir trīspunktu drošības josta ar spriegotājiem. Pamatā mēs iesakām izmantot transporta līdzekļa aizmugures sēdekli. Jūsu bērns ir pakļauts lielākam riskam avārijas gadījumā, ja viņš sēž priekšā.

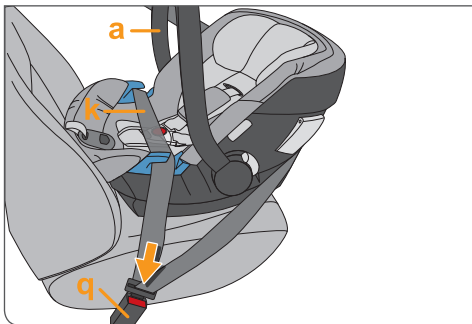

BRĪDINĀJUMS! Sēdekli nevar izmantot ar divpunktu jostu vai ar klēpja jostu. Ja bērnu nostiprināsiet ar divpunktu jostu, tas var izraisīt bērna savainošanu vai nāvi.

- Pārlicinieties, ka horizontālais marķējums uz drošības uzlīmes **p** ir paralēli grīdai.
- Pārvelciet trīspunktu jostu pāri bērna sēdeklim.
- Ievietojiet jostas mēlīti automašīnas jostas skavā **q**.

KĖDUTĖS ĮRENGIMAS

- Įsitinkinkite, kad nešimo rankena a yra viršutinėje padėtyje A. (skaitykite 95 psl.)
- Uždėkite kėdutę ant automobilio sėdynės prieš vairavimo kryptį (kūdikio kojos nukreiptos į automobilio sėdynės atlošą).
- CYBEX Aton 4 galima naudoti ant visų sėdynių su trijų taškų automatiškai sutraukiamu diržu. Rekomenduojame naudoti kėdutę ant galinės automobilio sėdynės. Priekyje jūsų vaikui paprastai kyla didesnis pavojus avarijos atveju.



ĮSPĖJIMAS! Kėdutės negalima naudoti su dviejų taškų tvirtinimo diržu ar juosmens diržu. Prisegus vaiką dviejų taškų tvirtinimo diržu jis gali būti sužalotas ar mirtinai sužeistas.

- Įsitinkinkite, kad horizontalus ženklimas ant saugos lipduko p yra lygiagretus grindims.
- Traukite trijų taškų tvirtinimo diržą virš vaiko kėdutės.
- Įkiškite saugos diržo liežuvėlį į automobilio diržo sagtį q.

ANAKUCAĞINI KURMA

- Tašima kolunun **a** ykari pozisyonda **A** olduđundan emin olunuz (bkz. sy. 95).
- Anakucađını araç koltuđuna seyir yönünün tersi pozisyonda yerleřtiriniz (bebeđin ayakları araç koltuđunun yaslanma yerine dođru bakmalıdır).
- CYBEX Aton 4, geri sarılabilen üç noktalı otomatik kemer bulunan tüm koltuklarda kullanılabilir. Biz anakucađını aracın arka koltuklarında kullanmayı tavsiye ederiz. Çocuđunuz önde olduđunda, kaza durumunda daha fazla riske maruz kalır.



UYARI! Anakucađı iki noktalı bir kemerle veya karın kemeriyle kullanılmamalıdır. Çocuđunuzu iki noktalı bir kemerle sabitlemek, çocuđunuzun yaralanmasına ya da ölmesine neden olabilir.

- Güvenlik etiketinin üzerindeki yatay işaretin **p** yere paralel olduđundan emin olunuz.
- Üç noktalı kemeri çocuk koltuđunun üzerinden çekiniz.
- Kemer dilini, aracın kemer tokasına **q** takınız.

LV

LT

TR

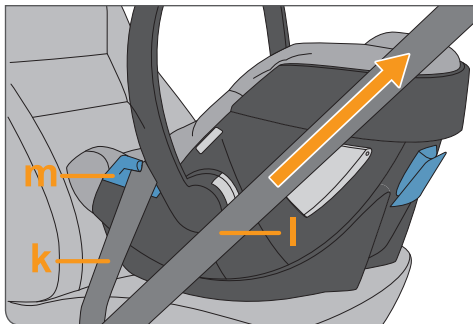

- Ievietojiet klēpja jostu **k** zilajās jostas vadīklās **m** abās sēdekļa pusēs.
- Pavelciet diagonālo jostu **l** braukšanas virzienā, lai nostiprinātu klēpja jostu **k**.
- Pavelciet diagonālo jostu **l** aiz bērna sēdekliša.

IEVĒROJIET! Nesavijiet automašīnas jostu.

- Novietojiet diagonālo jostu **l** zilajā jostas atverē **n** aizmugurē.
- Nostipriniet diagonālo jostu **l**.

BRĪDINĀJUMS! Sēdekļa jostai jāiet caur zilo maršrutēšanas jostu un blakus lineāro sānu trieciena aizsardzībai.

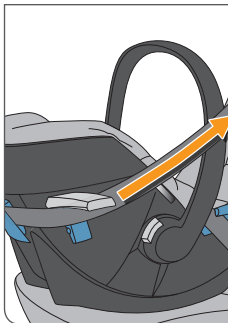
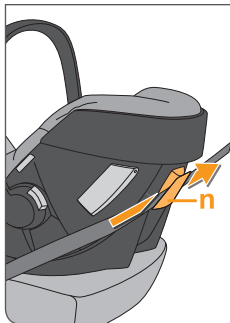

BRĪDINĀJUMS! Dažos gadījumos automašīnas drošības jostas skava **q** var būt pārāk gara un sasniegt CYBEX Aton 4 jostas skavas, tādēļ var būt sarežģīti droši uzstādīt Aton 4. Šādā gadījumā izvēlieties, lūdzu, citu pozīciju automašīnā.

- Įkiškite juomens diržą **k** į mėlynus diržo kreipiklius m abiejose automobilio sėdynės pusėse.
- Traukite įstrižinį diržą **l** vairavimo kryptimi, kad įtemptumėte juosmens diržą **k**.
- Traukite įstrižinį diržą **l** už kūdikio kėdutės viršaus.

DĖMESIO! Nepersukite automobilio diržo.

- Įkiškite įstrižinį diržą **l** į mėlyną diržo angą **n** kėdutės gale.
- Įtempkite įstrižinį diržą **l**.

ĮSPĖJIMAS! Sėdynės diržas turi eiti per mėlyną diržo kreipiklį ir žemiau išskleisto apsaugos nuo šoninių smūgių įtaiso.



ĮSPĖJIMAS! Kai kuriais atvejais automobilio saugos diržo sagtis q gali būti per ilga ir siekti CYBEX Aton 4 diržo angas, taip trukdydama saugiai įrengti Aton 4. Jei taip yra, pasirinkite kitą vietą automobilyje.

- Karin kimerini **k**, araç koltuğunun her iki yanındaki mavi kemer kızaklarına **m** takınız.
- Köşegen kimeri **l**, karin kimerini **k** girmek için sürüş yönünde çekiniz.
- Köşegen kimerini **l**, anakucağının üst ucunun arkasından çekiniz.

DİKKAT! Araç kemerjını dolaştırmayınız.

- Köşegen kimeri **l**, arkadaki mavi kemer yuvasına getiriniz.
- Köşegen kimeri **l** gerdiniz.

UYARI! Koltuk kimeri, mavi kemer yönünde ve katlanmamış Doğrusal Yan Darbe Korumasının altından geçmelidir.



UYARI! Bazı durumlarda aracın emniyet kemerinin tokası q çok uzun olabilir ve CYBEX Aton 4'ün kemer yuvalarına ulaşabilir ve bu da Aton 4'ün güvenli kurulumunu zorlaştırır. Eğer durum böyleyse lütfen araçta başka bir pozisyon seçiniz.

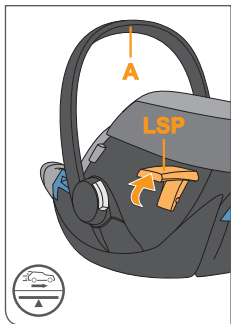

- Paceliet aizmugures aizsardzības ierīces (**LSP**), lai uzlabotu aizsardzību no sāniem.

IEVĒRO: Neceliet sānu aizsargus (**LSP**) tajā pusē, kas neatrodas pret durvīm.

- Kad dzirdēsiet klikšķi, tā būs saslēgusies

IEVĒRO: Lietojot Aton 4 vidējā pozīcijā transportlīdzeklī, ir aizliegts izmantot (**LSP**) ierīci.

! UZMANĪBU! Aizliegts izmantot (**LSP**) ierīces Aton 4 piesprādzēšanai.

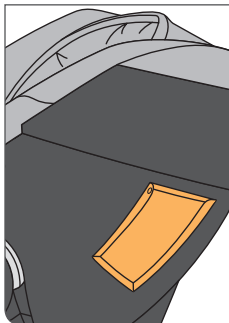
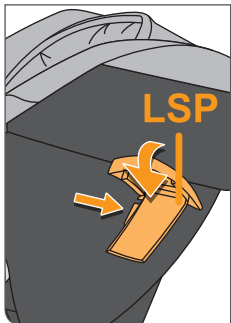

AUTOMOBILĀ SĒDEKĻA NOŅĒMŠANA

Nospiežot bloķēšanas ierīci **f**, Jūs varat salocīt ierīci (**LSP**) lējā uz sākotnējo pozīciju.

IEVĒRO: Pirms izņemt Aton 4 no transportlīdzekļa, novietojiet (**LSP**) ierīces atpakaļ savā vietā. Tas aizsargā (**LSP**) ierīci un pašu transportlīdzekli no bojājumiem.

- Izņemiet sēdekļa jostu no zilās jostas atveres **n** aizmugurē.
- Atvēriet mašīnas skavu **q** un izņemiet klēpja jostu **k** no zilās jostas atverēm **m**.

- Pakelkite apsaugos nuo šoninių smūgių (**LSP**) įtaisą, kad padidintumėte šoninę apsaugą šoninio susidūrimo metu.

DĖMESIO: Neleidžiama pakelti apsaugos nuo šoninių smūgių (**LSP**) iš tos pusės, kuri nukreipta nuo automobilio durų.

- Turi pasigirsti spragtelėjimas, kai jis užsisega.

DĖMESIO: Naudojant Aton 4 ant vidurinės automobilio sėdynės draudžiama atlenkti apsaugos nuo šoninių smūgių (**LSP**) įtaisą.

! ĮSPĖJIMAS! Draudžiama naudoti **LSP** įtaisą Aton 4 nešimui ar prisegimui.

AUTOMOBILIO KĖDUTĖS IŠĖMIMAS

Spausdami fiksavimo įtaisą **f** galite nulenkti įrenginį (**LSP**) žemyn į pradinę padėtį.

DĖMESIO: Prieš išimant Aton 4 iš automobilio, vėl į vietą nulenkite apsaugos nuo šoninių smūgių (**LSP**) įtaisus. Taip apsaugosite **LSP** įtaisą ir patį automobilį nuo pažeidimo.

- Ištraukite kėdutės diržą iš mėlynos diržo angos kėdutės gale.
- Atsekite automobilio diržo sagtį **q** ir ištraukite juosmens diržą **k** iš mėlynų diržo angų **m**.

- Yan darbe durumunda yan korumasını artırmak için doğrusal yan darbe koruması (**LSP**) donanımını yukarı kaldırınız.

DİKKAT: Araç kapısı tarafında bulunmayan yan korumayı (**LSP**) yukarı kaldırmak uygun değildir.

- Kilitlenme anında bir “KLİK” sesi duyulabilmelidir.

DİKKAT: Aton 4’ü araçta arka koltukların ortasında kullanırken (**LSP**) donanımını kaldırmak uygun değildir.

! UYARI! (**LSP**) donanımını, Aton 4’ü taşımak veya bağlamak için kullanmak uygun değildir.

ANAKUCAĞINI ÇIKARMA

Kilitleme aparatına **f** basmak suretiyle, (**LSP**) ‘yi aşağı katlayarak orijinal konumuna getirebilirsiniz.

DİKKAT: Aton 4’ü araçtan çıkarmadan önce (**LSP**) donanımlarını eski yerlerine getiriniz. Bu (**LSP**) donanımını ve aracın kendisini hasardan korur.

- Koltuk kemerini, arkadaki mavi kemer yuvasından **n** çıkarınız.
- Aracın tokasını **q** açınız ve karın kemerini **k** mavi kemer yuvalarından çıkarınız. **m**.

LV

LT

TR

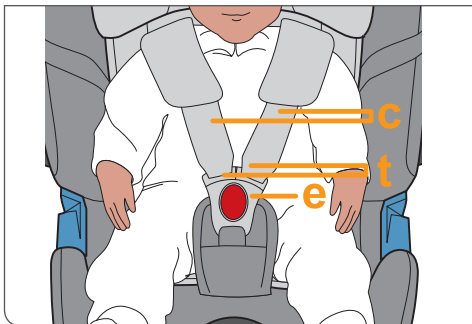

PAREIZA JŪSU BĒRNA NOSTIPRINĀŠANA

Jūsu bērna drošībai, pārbaudiet, lūdzu...

- vai plecu jostas c labi piekļaujas ķermenim, neierobežojot bērnu
- Vai josta ir pareizi noregulēta
- Vai plecu jostas c nav savijušās
- Vai skavas mēlītes t ir nostiprinātas skavā e

PAREIZA BĒRNA SĒDEKLĪŠA UZSTĀDĪŠANA

Jūsu bērna drošībai, pārliecinieties, lūdzu ...

- ka Aton 4 ir novietots pretēji braukšanas virzienam (bērna kājas ir automašīnas sēdekļa muguras balsta virzienā)
- ja sēdeklītis ir novietots priekšpusē, priekšējais gaisa spilvens ir neaktīvs
- ka Aton 4 ir nostiprināts ar 3-punktu jostu
- ka klēpja josta **k** iet caur jostas atverēm **m** abās bērna sēdeklīša pusēs
- ka diagonālā josta **l** iet caur zilo jostas āķi **n** bērna sēdeklīša aizmugurē

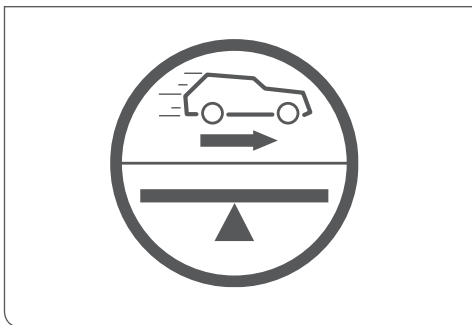

TEISINGAS VAIKO PRISEGIMAS

Siekiant užtikrinti jūsų vaiko saugumą, prašome patikrinti...

- ar pečių diržai c gerai priglundę prie kūdikio kūno, tačiau jo nespaudžia
- ar galvos atlošas nureguliuotas į teisingą aukštį
- ar pečių diržai c nesusisukę
- ar sagties liežuvėliai t yra įtvirtinti į sagtį e

TEISINGAS KŪDIKIO KĖDUTĖS ĮRENGIMAS

Siekiant užtikrinti jūsų vaiko saugumą, prašome įsitikinti...

- kad Aton 4 yra nukreipta prieš važiavimo kryptį (kūdikio kojos nukreiptos automobilio sėdynės atlošo kryptimi).
- Jei automobilio kėdutė įrengiama priekyje, kad priekinės oro pagalvės yra išjungtos
- kad Aton 4 yra pritvirtinta 3 taškų tvirtinimo diržu
- juosmens diržas **k** eina per diržo angas **m** iš kiekvienos kūdikio kėdutės pusės
- kad įstrižinis diržas **l** eina per mėlyną diržo kabliuką ant kūdikio kėdutės nugarėlės.

ČOCUŽŲ DOĞRU ŖEKİLDE SABİTLEME

Çocuđunuzun gŖvenliđi iin lŖtfen Ŗunları kontrol ediniz:

- omuz kemerlerinin [c] ocuđu sıklımadan ocuđun vŖcudunu iyi sardıđını
- kafalıđın dođru yŖksekliđe ayarlandıđını
- omuz kemerlerinin [c] dolaŖmadıđını
- toka dillerinin [t] tokaya [e] bađlanmış olduđunu

ANAKUCAĐINI DOĐRU ŖEKİLDE KURMA

Çocuđunuzun gŖvenliđi iin Ŗunlardan emin olunuz:

- Aton 4'Ŗn sŖrŖŖ yŖnŖnŖn tersine konulandıđından (bebeđin ayakları ara koltuđunun yaslanma yerine dođru bakmalıdır)
- eđer anakuađı Ŗn koltuđa kurulmuŖsa, Ŗn hava yastıđının aktif olmadıđından
- Aton 4'Ŗn Ŗ noktalı kemerle sabitlendiđinden
- karın kemerinin **k**, anakuađının her iki yanındaki kemer yuvalarının **m** arasından getiđinden
- kŖŖegen kemerin **l**, anakuađının arkasındaki mavi kemer kancasının n arasından getiđinden

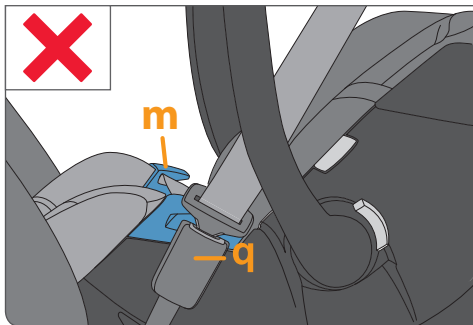

- ka automašīnas skava **q** neaizsniedz zilo jostas atveri **m**
- josta ir nospriegota un nav sagriezusies
- ka Aton 4 ir vertikāli uzstādīts uz automašīnas sēdekļa (skat. marķējumu)

IEVĒROJIET! CYBEX Aton 4 ir veidots īpaši sēdekļiem, kas vērsti uz priekšu un aprīkoti ar 3-punktu drošības jostu sistēmu, atbilstoši ECE R16.

- Paceliet aizmugures aizsardzības ierīces (**LSP**), lai uzlabotu aizsardzību no sāniem.

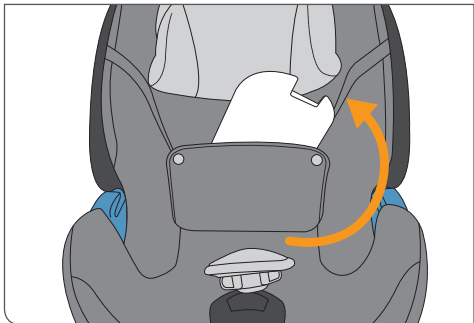

STARPLIKAS IZŅĒMŠANA

Starplika, kas ir ievietota pirkšanas laikā, palīdz atbalstīt gulēšanas komfortu un ir piemērota vismazākajiem bērniem. Lai noņemtu starpliku, lūdzu, atbrīvojiet pārsegu bērna sēdekli, mazliet paceliet starpliku un izņemiet to no sēdekļa.

Starpliku var izņemt pēc apm. 3 mēnešiem, lai sniegtu vairāk vietas.

- ar automobilio diržo sagtis **q** nesiekia visu ilgiu mėlynos diržo angos **m**
- ar saugos diržas yra įtemptas ir nesusisukęs
- Ar Aton 4 įrengta vertikaliai ant automobilio sėdynės (žiūrėkite žymėjimą)

DĖMESIO! CYBEX Aton 4 skirta naudoti tik ant važiavimo kryptimi nukreiptų automobilio sėdynių su 3 taškų tvirtinimo diržų sistema pagal ECE R16.

- Pakelkite apsaugos nuo šoninių smūgių (**LSP**) įtaisą, kad padidintumėte šoninę apsaugą šoninio susidūrimo metu.

KŪDIKIO ĮDĖKLO IŠĖMIMAS

Kūdikio įdėklas perkant yra įdėtas. Jis skirtas užtikrinti naujagimiui patogumą bei minkštą važiavimą. Kūdikio įdėklui pašalinti prašome patraukti saugos lopšio dangą į viršų ir išimti kūdikio įdėklą.

Kūdikio įdėklą reikia pašalinti vaikui esant apytikriai 3 mėnesių amžiaus.

- arač tokasinin **q** mavi kemer yuvasina **m** ulařmadiđından
- arač kemerinin sıkı olduđundan ve dolařmadiđından
- Aton 4'ün arač koltuđuna dik olarak yerleřtirildiđinden (bkz: iřaret)

DİKKAT! CYBEX Aton 4, ECE R16 standardına göre 3 noktalı kemer sistemiyle donatılmıř ve öne dođru bakan arač koltukları için özel olarak yapılmıřtır.

- Yan darbe durumunda yan korumasını artırmak için dođrusal yan darbe koruması (**LSP**) donanımını yukarı kaldırınız.

İÇ YASTIĞIN ÇIKARTILMASI

İç yastık, konfor ve küçük bebeklerin daha rahat etmesi amacı ile tasarlanmıřtır. Çıkartmak için ana kucađının kılıfını biraz gevřetin ve iç yastığı biraz kaldırarak çıkartın.

İç yastık bebeđe daha fazla yer açmak ihtiyacı dođrultusunda 3 aydan sonra çıkartılabilir.

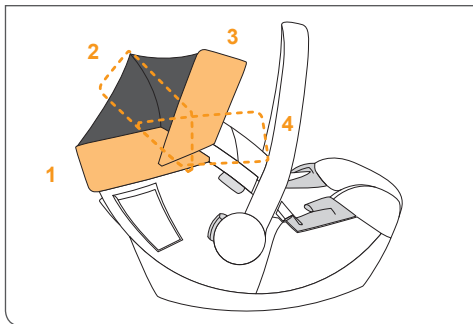

PĀRSEGA ATVĒRŠANA

Pavelciet pārsega paneli prom no sēdekļa un pagrieziet pārsegu uz augšu. Lai salocītu jumtiņu atgrieziet to sākuma pozīcijā.

CYBEX CEĻOŠANAS SISTĒMA

Lūdzu ievērojiet lietošanas pamācību, kas pievienota jūsu ratiņiem.

Lai nostiprinātu CYBEX Aton 4, novietojiet to, lūdzu, pretēji braukšanas virzienam uz CYBEX pamatnes adapteriem. Kad atskanēs "KLIKŠĶĪS", bērna sēdekļītis būs noslēgts uz adapteriem.

Vienmēr pārliecinieties, ka bērna sēdekļītis ir droši nostiprināts uz pamatnes.

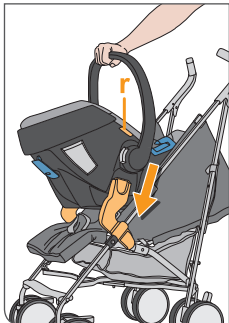

DEMONTĀŽA

Lai atvienotu bērna sēdekļīti, turiet nospiešanas atlaišanas pogas r un pēc tam paceliet karkasu.

STOGELIO ATIDARYMAS

Ištraukite stogelio panelę iš kėdutės ir atverskite.
Norėdami sulankstyti stogelį, gražinkite jį į pradinę padėtį.

CYBEX KELIONĖS SISTEMA

Vadovaukitės naudojimosi instrukcijomis, pateikiamomis kartu su jūsų sulankstomu vežimėliu.

Norėdami įrengti CYBEX Aton 4 ant sulankstomo vežimėlio, uždėkite ją prieš važiavimo kryptį ant CYBEX vežimėlio adapterių. Išgirsite spragtelėjimą, kai kūdikio kėdutė bus užfiksuota ant adapterių.

Visada gerai patikrinkite, ar kūdikio kėdutė yra saugiai pritvirtinta prie vežimėlio.

IŠĖMIMAS

Norėdami atsegti kūdikio kėdutę, laikykite nuspaudę atlaisvinimo mugtukus ir kelkite karkasą aukštyn.

KANOPIYI AČMA

Kanopi panelini anakučağından çekiniz ve kanopi yi yukarı döndürünüz. Kanopi yi katlamak için orijinal konumuna geri getiriniz.

CYBEX SEYAHAT SİSTEMİ

Lütfen bebek arabanızla birlikte verilen kılavuzdaki talimatları uygulayınız.

CYBEX Aton 4'ü takmak için lütfen onu CYBEX bebek arabasının adaptörü üzerine ve sürüş yönünün tersine konuma yerleştiriniz. Anakučağı adaptörlere kilitletiğinizde bir KLİK sesi duyacaksınız.

Anakučağının bebek arabasına güvenli şekilde bağlandığını her zaman iki kez kontrol ediniz.

SÖKME

Anakučağının kilidini açmak için, serbest bırakma düğmelerine [r] basılı tutup gövdeyi yukarı çekiniz.

PRODUKTA APKOPE

Lai nodrošinātu vislabāko iespējamo Jūsu bērna aizsardzību, pirms brauciena, lūdzu, pārbaudiet, vai:

- Visas bērna drošības sēdekļa svarīgās detaļas vajadzētu regulāri pārbaudīt, vai nav radušies bojājumi.
- Mehānisma detaļām jāfunkcionē nevainojami.
- Ir svarīgi, ka bērna drošības sēdekļītis netiek iespiests starp cietām daļā, piem., automašīnas durvīm, sēdekļa sliedēm utt., kā rezultātā sēdekļītis varētu tikt bojāts.
- Bērna drošības sēdekļītis pēc, piem., kritiena vai līdzīgas situācijas ir obligāti jāpārbauda pie ražotāja.

IEVĒROJIET! Iegādājoties CYBEX Aton 4, ir ieteicams iegādāties otru sēdekļa pārvalku. Tas Jums ļaus vienu tīrīt un žāvēt, kamēr otrs tiks izmantots uz sēdekļa.

KO DARĪT PĒC NELAIMES GADĪJUMA

Sēdekļis var kļūt nedrošs pēc nelaimes gadījuma - arī tādu bojājumu dēļ, kuri nav uzreiz ieraugāmi. Tādēļ tā lietošana nebūtu jāturpina. Šaubu gadījumā sazinieties ar mazumtirgotāju vai pārdevēju.

GAMINIO PRIEŽIŪRA

Siekiant užtikrinti kiek įmanoma geriausią jūsų vaiko apsaugą, atkreipkite dėmesį į tokius dalykus:

- Reguliariai tikrinkite visas svarbias kūdikio kėdutės dalis, ar jos nepažeistos.
- Mechaninės dalys turi veikti nepriekaištingai.
- Svarbu kad vaiko kėdutė nebūtų suspausta tarp kietų daiktų, tokių kaip automobilio durėlės, sėdynių rėmai ir t.t., kurie gali pažeisti kėdutę.
- Jei kėdutė nukrito ar panašiu atveju ją privalo apžiūrėti gamintojas.

DĖMESIO! Perkant CYBEX Aton 4 rekomenduojama įsigyti antrą kėdutės užvalkalą, kad galėtumėte naudoti jį tuo metu, kai skalbsite ir džiiovinsite pirmąjį.

KĄ DARYTI PO AVARIJOS

Avarijos metu kėdutė gali patirti akimi nematomų pažeidimų. Todėl tokiais atvejais kėdutė turi būti nedelsiant pakeista. Jei kyla abejonių, kreipkitės į pardavėją arba gamintoją.

ŪRŪN BAKIMI

Čocuğunuz için mümkün olan en iyi korumayı sağlamak için aşağıdaki hususlara dikkat ediniz:

- Anakucağının tüm önemli parçaları hasar olasılığına karşı düzenli olarak incelenmelidir.
- Mekanik parçalar kusursuzca çalışmalıdır.
- Anakucağının, kendisine zarar verebilecek araç kapısı, koltuk rayı vb. gibi sert kısımların arasında sıkışmaması çok önemlidir.
- Anakucağı, düşürülmesi ve benzeri durumlarda üretici tarafından incelenmelidir.

DİKKAT! CYBEX Aton 4'ü satın aldığınızda ikinci bir kılıf daha almanız tavsiye edilir. Bu, birini yıkayıp kurularken diğerini kullanmanıza olanak sağlar.

KAZA DURUMUNDA

Anakucağı bir kaza durumunda gözle görülemeyen hasarlar almış olabilir. Dolayısıyla bu tip durumlarda ürün derhal değiştirilmelidir. Şüphede kalırsanız lütfen satıcınızı veya üretici ile temasa geçiniz.

LV

LT

TR

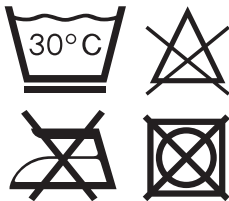

TĪRĪŠANA

Ir svarīgi izmantot tikai oriģinālo CYBEX Aton 4 sēdekliša pārsegu, jo pārsegs ir svarīga funkcionalitātes daļa. Jūs varat iegādāties rezerves pārsegu pie Jūsu pārdevēja.

ŅEMT VĒRĀ! Pirms pirmās lietošanas reizes izmazgājiet pārvalku. Sēdekļu pārvalkus var mazgāt veļasmašīnā, maksimāli 30°C. Mazgājot augstākā temperatūrā, pārvalka audums var zaudēt krāsu. Mazgājiet atsevišķi un nekad neizmantojiet mehānisko žāvēšanu! Nežāvējiet pārvalku tiešos saules staros! Plastmasas detaļas drīkst tīrīt ar vieglu mazgāšanas līdzekli un siltu ūdeni.



BRĪDINĀJUMS! Lūdzu, nekādā gadījumā neizmantojiet ķīmiskus tīrīšanas vai balināšanas līdzekļus!

BRĪDINĀJUMS! Integrēto jostu sistēmu nedrīkst noņemt no bērna sēdekliša. Nenoņemiet jostu sistēmas detaļas.

Integrēto jostu sistēmu var tīrīt ar maigu tīrīšanas līdzekli un siltu ūdeni.

VALYMAS

Svarbu naudoti tik originalų CYBEX Aton 4 kėdutės užvalkalą, kadangi užvalkalas yra būtinai kėdutės dalis. Atsargiai užvalkalus galima įsigyti iš savo pardavėjo.

DĖMESIO! Prieš naudodami pirmą kartą, užvalkalą išskalbkite. Sėdynių užvalkalus galima skalbti skalbyklėje ne didesnėje nei 30° temperatūroje, jautriems skalbiniams skirta programa. Skalbiant aukštesnėje temperatūroje užvalkalas medžiagai gali prarasti spalvą. Skalbkite užvalkalą atskirai ir niekada nedžiovinkite džiovyklėje! Nedžiovinkite užvalkalą tiesioginėje saulėkaitoje! Plastmasines dalis galima valyti švelnia valymo priemone ir šiltu vandeniu.

! **ĮSPĖJIMAS!** Jokiu būdu nenaudokite cheminių arba baliklio turinčių skalbimo priemonių!

ĮSPĖJIMAS! Integruotos saugos diržų sistemos negalima nuimti nuo kūdikio kėdutės. Nenuimkite saugos diržų sistemos dalių.

Integruotą saugos diržų sistemą galima valyti švelnia valymo priemone ir šiltu vandeniu.

TEMIZLIK

Kilf išlevselliğin önemli bir parçası olduğundan, yalnızca orijinal CYBEX Aton 4 kılıfı kullanmanız önemlidir. Yedek kılıfları perakendecinizden edinebilirsiniz.

DİKKAT! İlk defa kullanmadan önce kılıfı lütfen yıkayınız. Kılıflar azami 30°C'de ve hafif devirde makinede yıkanabilir. Daha yüksek bir sıcaklıkta yıkarsanız kılıf rengini kaybedebilir. Lütfen kılıfı ayrıca yıkayınız ve asla mekanik olarak kurutmayınız! Kılıfı doğrudan güneş ışığı altında kurutmayınız! Plastik parçaları yumuşak bir temizlik maddesi ve ılık suyla temizleyebilirsiniz.

! **UYARI!** Lütfen hiçbir durumda kimyasal deterjan veya beyazlatıcı kullanmayınız!

UYARI! Bütünleşik emniyet sistemi anakucağı gövdesinden ayrılmaz. Emniyet sisteminin herhangi bir parçasını çıkarmayınız.

Bütünleşik emniyet sistemi yumuşak bir temizleyici ve ılık suyla temizlenebilir.

LV

LT

TR

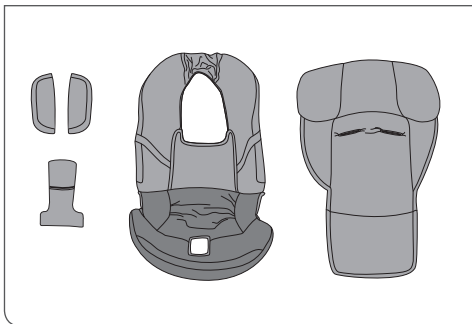

PĀRSEGA NOŅEMŠANA

Pārsegs sastāv no 5 daļām. 1 sēdekļa pārvalks, 1 pagalvja pārvalks, 2 plecu spilventiņi, 1 skavas spilventiņš. Lai noņemtu pārsegu, ievērojiet, šos soļus:

- Atvēriet skavu.
- Izņemiet plecu spilventiņus no plecu jostām
- Pārvelciet pagalvja pārvalku pāri pagalvja malai.
- Izvelciet plecu jostas ar skavas mēlītēm ārā no pagalvja pārvalka.
- Noņemiet pagalvja pārvalku.
- Pārvelciet sēdekļa pārvalku pāri sēdekļa malai.
- Izvelciet skavu cauri sēdekļa pārvalkam.
- Tagad varat noņemt pārsega detaļas.



! BRĪDINĀJUMS! Bērna drošības sēdekliņi nekad nedrīkst izmantot bez pārsega.

IEVĒROJIET! Izmantojiet tikai CYBEX Aton 4 pārsegu!

SĒDEKĻA PĀRSEGU UZSTĀDĪŠANA

Pārsegu uzstādīšanai atpakaļ uz sēdekļa, rīkojieties apgrieztā secībā kā aprakstīts iepriekš.

IEVĒROJIET! Nesavijiet plecu jostas.

UŽVALKALO NUĖMIMAS

Užvalkalus sudaro 5 dalys: 1 sėdynės užvalkalas, 1 galvos atlošo užvalkalas, 2 pečių diržo paminkštinimai ir 1 sagties paminkštinimas. Norėdami nuimti užvalkalus, atlikite tokius veiksmus:

- Atsekite sagtį.
- Nuimkite nuo pečių diržo paminkštinimus.
- Traukite galvos atlošo užvalkalą per galvos atlošo kraštą.
- Ištraukite pečių diržus su sagties liežuvėliais iš galvos atlošo užvalkalo.
- Nuimkite galvos atlošo užvalkalą.
- Traukite sėdynės užvalkalą per sėdynės kraštą.
- Ištraukite sagtį pro sėdynės užvalkalą.
- Dabar galite nuimti šią užvalkalo dalį.

! ĮSPĖJIMAS! Kūdikio kėdutės negalima naudoti be užvalkalo.

DĖMESIO! Naudokite tik CYBEX Aton 4 užvalkalus!

KĖDUTĖS UŽVALKALŲ UŽDĖJIMAS

norėdami vėl uždėti užvalkalus, viską, kas aprašyta aukščiau, atlikite atvirkštine tvarka.

DĖMESIO! Nepersukite pečių diržų.

KILIFI ČIKARMA

Kilif 5 kisdan oluŝur: 1 gōvde kilifi, 1 kafalik kilifi, 2 omuz dolgulari ve 1 toka dolgusu. Kilifi ikarmak iin lūtfen aŝađıdaki adımları izleyiniz:

- Tokayı aınız.
- Omuz kemerlerinden omuz dolgularını ıkarınız.
- Kafalik kilifını kafalik kasnađının űzerinden ekiniz.
- Omuz kemerlerini toka dilleriyle birlikte kafalik kilifından ekiniz.
- Kafalik kilifını ıkarınız.
- Gōvde kilifını gōvde kasnađı űzerinden ekiniz.
- Tokayı gōvde kilifından ekiniz.
- Ŗimdi kilif kısımnı ıkarabilirsiniz.

! UYARI! Anakuađı, kilifi olmadan asla kullanılmamalıdır.

DİKKAT! Yalnızca CYBEX Aton 4 kilifları kullanınız!

KILIFLARI TAKMA

Anakuađına kilifları geri takmak iin yukarıda sōylenenleri ters sırada uygulayınız.

DİKKAT! Omuz kemerlerini dolaŝtırmayınız.

PRECES LIETOŠANAS ILGUMS

Tā kā plastmasas materiāli ar laiku nolietojas, piem., tiešu saules staru dēļ, preces raksturojums var atšķirties.

Tā kā automašīnas sēdekļi var tikt pakļauts lielām temperatūru atšķirībām, kā arī citiem neparedzamiem spēkiem, lūdzam ievērot sniegtus norādījumus.

- Ja automašīna ilgstoši atrodas tiešos saules staros, bērna drošības sēdekļi ir jāizņem no automašīnas vai arī jāpārklāj ar audumu.
- Katru gadu pārbaudiet visas sēdekļa plastmasas detaļas, vai nav redzami bojājumi vai izmaiņas to formā vai krāsā.
- Ja novērojat izmaiņas, sēdekļi jānodod utilizācijai. Krāsas balošana netiek uzskatīta par bojājumu.

GAMINIO PATVARUMAS

Kadangi laikui bėgant plastmasinės medžiagos susidėvi, pavyzdžiui, dėl tiesioginių saulės spindulių poveikio, gaminio savybės gali šiek tiek pakisti.

Kadangi automobilio sėdynė gali būti veikiama didelių temperatūrų pokyčių ar kitų nenumatytų jėgų, laikykite žemiau pateiktą instrukciją.

- Jei automobilį ilgą laiką veikia tiesioginiai saulės spinduliai, vaiko kėdutę reikėtų išimti iš automobilio ar uždengti audeklu.
- Kasmet patikrinkite visas kėdutės plastmasines dalis, ar nėra pažeidimų ar formos bei spalvos pakitimų.
- Pastebėję kokius nors pakitimus, kėdutę turite išmesti. Medžiagos pakitimai, ypačiai spalvos nublukimas, yra normalus reiškinys ir nelaikomas pažeidimu.

ÜRÜNÜN DAYANIKLILİĞİ

Plastik malzemeler, örneğin doğrudan güneş ışığına maruz kalmaktan, zamanla aşınacağı için, ürün nitelikleri kısmen değişiklik gösterebilir.

Anakuağı yüksek sıcaklık farklılıkları ve diğer öngörülemeyen etkilere maruz kalabileceği için lütfen aşağıdaki talimatları uygulayınız:

- Aracınız uzun süre doğrudan güneş ışığında kalacaksa, anakuağı araçtan çıkarılmalı veya üzeri örtülmelidir.
- Anakuağının tüm plastik parçalarını herhangi bir hasara veya biçim ya da renginde oluşabilecek değişikliklere karşı yıllık bazda inceleyiniz.
- Değişiklik fark ederseniz, anakuağını kullanmayınız. Kumaştaki değişiklikler -özellikle renk solması- normaldir ve hasar anlamına gelmez.

IZNĪCINĀŠANA

Lai saudzētu vidi, mēs lūdzam klientus bērna drošības sēdeklīti (arī iepakojuma materiālus) utilizēt saskaņā ar vietējo likumdošanu. Nepieciešamās informācijas saņemšanai sazinieties ar valsts iestādi, kas atbilst par vides jautājumiem. Jebkurā gadījumā lūdzam ievērot vietējos normatīvos aktus, kas regulē atkritumu utilizāciju.



BRĪDINĀJUMS! Turiet visus iesaiņojuma materiālus atstātus no bērniem. Ir nosmakšanas risks!

INFORMĀCIJA PAR PRECI

Ja Jums ir jautājumi, lūdzu, vispirms sazinieties ar savu izplatītāju. Lūdzu, iepriekš apkopojiet šādu informāciju:

- sērijas numurs (skat. uzlīmi)
- zīmola nosaukums un automašīnas tips un pozīcijā, kurā sēdekļis parasti tiek uzstādīts.
- bērna svars (vecums, izmērs).

Lai saņemtu papildu informāciju par mūsu precēm, apmeklējiet **WWW.CYBEX-ONLINE.COM**

ATLIEKŲ TVARKYMAS

Aplinkosaugos sumetimais prašome savo klientų tinkamai utilizuoti visas atliekas: pradžioje – pakuotę, pasibaigus kėdutės tarnavimo laikui – kėdutės dalis. Atliekų tvarkymo taisyklės skirtinguose regionuose gali būti skirtingos. Siekdami užtikrinti tinkamą vaiko kėdutės utilizavimą, kreipkitės į savo gyvenamosios vietos komunalinių atliekų tvarkymo ar administravimo įstaigą. Visais atvejais laikykitės šalies atliekų tvarkymo taisyklių.



ĮSPĖJIMAS! Laikykitės visas pakavimo medžiagas atokiau nuo vaikų. Uždusimo pavojus!

GAMINIO INFORMACIJA

Jei turite klausimų, pirmiausiai kreipkitės į savo pardavėją. Įsitinkite, kad po ranka turite tokią informaciją:

- serijos numeris (žiūrėkite lipduką).
- automobilio gamintojas ir tipas bei vieta, kurioje įprastai yra montuojama kėdutė.
- vaiko svoris (dydis, amžius).

Norėdami sužinoti daugiau apie mūsų gaminius, apsilankykite **WWW.CYBEX-ONLINE.COM**

TASFIYE

Çevresel nedenler dolayısıyla müşterilerimizden, anakuçağının kullanım ömrünün başlangıcında (ambalaj) ve sonunda (anakuçağı parçaları) ortaya çıkan değersiz atıkları doğru bir şekilde imha etmelerini rica ediyoruz. Atık yönetimi mevzuatı bölgesel olarak değişiklik gösterebilir. Anakuçağının doğru bir şekilde imhasını sağlamak için yerleşim yerinizdeki kamusal atık idaresi ile temasa geçiniz. Her durumda ülkenizin atık tasfiyesi mevzuatını dikkate alınız.



UYARI! Tüm ambalaj malzemelerini çocuklardan uzak tutunuz. Boğulma riski vardır!

ÜRÜN BİLGİSİ

Sorularınız olduğunda lütfen önce satıcınızla iletişime geçiniz. Lütfen öncelikle aşağıdaki bilgileri edininiz:

- seri numarası (bkz. etiket)
- aracınızın markası ile modeli ve normal şartlarda anakuçağının kurulduğu koltuk
- çocuğun yaşı, bedeni ve kilosu

Ürünlerimiz hakkında daha fazla bilgi için lütfen sitemizi ziyaret ediniz: **WWW.CYBEX-ONLINE.COM**

GARANTIJA

Šī garantija ir piemērojama vienīgi tajā valstī, kurā šo produktu mazumtirgotājs sākotnēji pārdeva klientam. Garantija attiecas uz visiem ražošanas un materiālu defektiem, kas ir vai parādās, pirkšanas brīdī vai parādās divu (3) gadu laikā pēc iegādes pie mazumtirgotāja, kas sākotnēji pārdeva precī klientam (ražotāja garantija). Gadījumā, ja ražošanas vai materiāla defekts parādās, mēs - pēc saviem ieskatiem - vai nu remontējam produktu bez maksas vai arī aizstājam to ar jaunu produktu. Lai iegūtu šādu garantiju, produkts ir vai nu jāaiznes vai jānosūta mazumtirgotājam, kurš sākotnēji pārdeva šo produktu klientam, un jāiesniedz oriģināls iegādes pierādījums (pārdošanas kvīts vai rēķins), kas satur pirkuma datumu, mazumtirgotāja nosaukumu un šī produkta tipa apzīmējumu. Šī garantija netiek piemērota, ja produktu aiznes vai nosūta ražotājam vai jebkurai citai personai, kas nav mazumtirgotājs, kurš sākotnēji pārdeva šo produktu klientam. Lūdzu, pārbaudiet produktu, vai tas ir pilnīgs, vai tam nav izgatavošanas vai materiālu defektu, nekavējoties - iegādes datumā, vai, ja prece iegādāta tālpārdošanā, tūlīt pēc saņemšanas. Gadījumā, ja konstatējat defektu, pārtrauciet produkta izmantošanu, un nekavējoties nogādājiet vai nosūtiet to mazumtirgotājam, kurš to sākotnēji pārdeva. Garantijas gadījumā produkts ir jānodod atpakaļ tīrs un pilnīgs. Pirms sazināties ar mazumtirgotāju, lūdzu uzmanīgi izlasiet šo instrukciju. Šī garantija neattiecas uz bojājumiem, kas radušies nepareizas izmantošanas, vides ietekmes (ūdens, uguns, ceļu satiksmes negadījumi

GARANTIJA

Ši garantija galioja tik toje šalyje, kurioje gaminį pardavėjas pirmą kartą pardavė pirkėjui. Garantija apima visus gamybos ir medžiagų defektus, esamus ir nustatomus pirkimo dieną arba pasirodantiems per trijų (3) metų laikotarpį nuo gaminio įsigijimo iš pardavėjo, kuris pirmą kartą pardavė gaminį pirkėjui (gamintojo garantija). Jei atsirastų gamybos arba medžiagų defektas, mes savo nuožiūra nemokamai suremontuosime gaminį arba pakeisime jį nauju. Norint pretenduoti į tokia garantija, reikia nugabenti arba išsiųsti gaminį pardavėjui, kuris pirmą kartą pardavė jį pirkėjui, ir pateikti originalų pirkimo dokumentą (pardavimo kvitą arba sąskaitą), kuriame būtų nurodyta pirkimo data, pardavėjo pavadinimas ir produkto paskirtis. Garantija negalios tuo atveju, jei gaminys bus pristatytas arba išsiųstas gamintojui arba kitam asmeniui nei pardavėjas, kuris pirmą kartą pardavė gaminį pirkėjui. Patikrinkite, ar gaminys yra pilnos sudėties ir be gamybos ar medžiagos defektų, iš karto pirkimo dieną arba, jei gaminys buvo užsakytas nuotoliniu pardavimo būdu, iš karto jį gavę. Pastebėję defektą, nebenaudokite gaminio ir iš karto nugabinkite arba išsiųskite jį pardavėjui, kuris pirmą kartą jį pardavė. Garantijos atveju gaminys turi būti gražintas švarus ir pilnos sudėties. Prieš kreipdamiesi į pardavėją, atidžiai perskaitykite šias naudojimo instrukcijas. Garantija neapima žalos, kilusios dėl netinkamo naudojimo, aplinkos poveikio (vanduo, ugnis, įvykiai kelyje ir pan.) ar įprastinio nusidėvėjimo. Ji galioja tik tuo atveju, jei gaminys visada buvo naudojamas pagal instrukcijas ir jei keitimai buvo atliekami įgaliotų asmenų bei buvo naudojamos originalios detalės ir priedai.

GARANTI

Bu garanti yalnızca, ürünün bir müşteriye ilk elden bir bayi tarafından satıldığı ülkede geçerlidir. Garanti, satın alma tarihinden ya da bir müşteriye ilk elden satan bayiden satın alma tarihinden itibaren üç (3) yıl içinde karşılaşılabilecek, var olan ya da görülen tüm imalat ve malzeme kusurlarını kapsamaktadır (imalatçının garantisi). İmalat ya da malzeme kusuru görüldüğü takdirde, ürünü kendi takdirimizle ya ücretsiz olarak tamir edeceğiz ya da ürünü yeni bir ürünle değiştireceğiz. Böyle bir garantiyi edinmek için, ürünü bir müşteriye ilk elden satan bayiye götürmek ya da kargoyla göndermek ve bu ürünün satın alma tarihini, bayinin ismini ve tahsis türünü içeren satın almanın özgün bir kanıtını (satış makbuzu veya fatura) ibraz etmek şarttır. Bu garanti, ürün imalatçıya ya da ürünü bir müşteriye ilk elden satan bayi dışında herhangi bir şahsa götürülürse ya da kargoyla gönderilirse geçersiz olacaktır. Lütfen ürünü hemen satın alma tarihinde ya da eğer ürün uzaktan satış ile alınmışsa makbuzdan hemen sonra bütünsellik bakımından ve imalat/malzeme kusurlarına karşı kontrol ediniz. Bir kusur durumunda ürünü kullanmayı bırakınız ve ürünü ilk elden satan bayiye götürünüz ya da kargoyla gönderiniz. Garanti durumunda ürün eksiksiz ve temiz bir şekilde geri gönderilmelidir. Bayinizle iletişime geçmeden önce lütfen kullanım kılavuzunu dikkatlice okuyunuz. Bu garanti, hatalı kullanım, çevresel etkenler (su, yangın, trafik kazaları vs.) ve normal yıpranma ve aşınmayla oluşan hasarları kapsamaz. Garanti yalnızca, ürün her zaman çalıştırma talimatları ile uygun halde kullanılmışsa, ürün üzerindeki herhangi bir değişiklik ya da hizmet yetkili kişilerce icra edilmişse ve

u.c.), vai parasta nolietojuma rezultātā. Tā tiek piemērota tikai tādā gadījumā, ja produkta lietošana vienmēr ir atbildusi ekspluatācijas instrukcijām, ja tādas ir, un visas izmaiņas un apkopes veica pilvarotas personas, un ja tika izmantotas oriģinālas detaļas un piederumi. Šī garantija neizslēdz, neierobežo vai citādi neietekmē patērētāju tiesības, tostarp prasības par kaitējuma atlīdzību, un prasības attiecībā uz līguma laušanu, kas pircējam var būt pret pārdevēju vai produkta ražotāju.

Ši garantija nepanaikina, neapriboja ir kitaip nedaro įtakos jokioms įstatymuose nustatytoms pirkėjo teisėms, įskaitant galimus pirkėjo skundus prieš gaminio pardavėją ar gamintoją dėl civilinės teisės pažeidimų ar skundus, susijusius su sutarties pažeidimu.

oriignal bilešenler ve donatılar kullanılmıřsa geđerli olacaktır. Bu garanti, haksız fiil ve sözleşmenin ihlalinden doğan ve alıcının ürünün satıcısı ya da imalatçısına karşı sahip olduđu iddiaları da içeren herhangi bir yasal müşteri hakkını hariç tutmaz, sınırlamaz ve hiçbir şekilde etkilemez.

CYBEX IN EUROPE

CYBEX GmbH,
Riedinger Str. 18, 95448 Bayreuth, Germany
Tel.: +49 921 78 511-0, Fax.: +49 921 78 511- 999

LV

LT

TR



CYBEX GmbH

Riedinger Str. 18 | 95448 Bayreuth | Germany

INFO@CYBEX-ONLINE.COM / WWW.CYBEX-ONLINE.COM

WWW.FACEBOOK.COM/CYBEX.ONLINE



GO TO WWW.CYBEX-ONLINE.COM
TO WATCH AN INSTRUCTIONAL VIDEO