

Sit'n Relax

- | | |
|---------------------------------------|--------------------------------------|
| D Gebrauchsanweisung | MK Упатство за употреба |
| GB Instructions for use | TR Kullanma talimatı |
| NL Gebruiksaanwijzing | SK Návod na použitie |
| F Mode d'emploi | UA Інструкція по експлуатації |
| E Instrucciones de manejo | CZ Návod k použití |
| P Instruções de uso | H Használati utasítás |
| I Istruzioni per l'uso | PL Instrukcja użytkowania |
| DK Brugsvejledning | EST Kasutusjuhend |
| FIN Käyttöohje | LV Lietošanas pamācība |
| S Bruksanvisning | LT Nudojimo instrukcija |
| N Bruksanvisning | SLO Navodila za uporabo |
| GR Οδηγίες χρήσης | HR Upute za uporabu |
| RUS Инструкция по эксплуатации | SRB Uputstva za upotrebu |
| RO Instrucțiuni de utilizare | AR دليل الاستخدام |
| BG Упътване за употреба | FA راهنمای مصرف کننده |
| BIH Upute za korištenje | CN 操作说明书 |
| GEO ინსტრუქცია | TV 操作說明書 |

**WICHTIG: FÜR SPÄTERE VERWENDUNG
AUFBEWAHREN - SORGFÄLTIG LESEN.**

- GB IMPORTANT: KEEP FOR FUTURE REFERENCE.
- NL BELANGRIJK: BEWAREN OM LATER NA TE SLAAN!
- F IMPORTANT ! A CONSERVER POUR CONSULTATION ULTERIEURE.
- E IMPORTANTE: GUARDARLO PARA CONSULTARLO POSTERIORMENTE!
- P IMPORTANTE: GUARDAR PARA CONSULTAS POSTERIORES!
- I IMPORTANTE: CONSERVARE PER CONSULTAZIONI SUCCESSIVE!
- DK VIGTIGT: OPBEVAR TIL SENERE BRUG!
- FIN TÄRKEÄÄ: SÄILYTÄ MYÖHEMPÄÄ LUKEMISTA VARTEN!
- S VIKTIGT: SPARAS FÖR SENARE BRUK!
- N VIKTIG: OPPBEVARES FOR SENERE BRUK!
- GR ΣΗΜΑΝΤΙΚΟ: ΦΥΛΑΞΤΕ ΤΙΣ ΟΔΗΓΙΕΣ ΓΙΑ ΜΕΛΛΟΝΤΙΚΗ ΧΡΗΣΗ!
- RUS ВАЖНО: СОХРАНИТЕ ДЛЯ ДАЛЬНЕЙШЕГО ПОЛЬЗОВАНИЯ!
- RO IMPORTANT: A SE PĂSTRA PENTRU CONSULTARE ULTERIOARĂ!
- BG ВАЖНО: ЗАПАЗЕТЕ ЗА БЪДЕЩИ СПРАВКИ!
- BH VAŽNO: SAČUVATI ZA KASNIJE ČITANJE U SLUČAJU POTREBE!
- GEO მნიშვნელოვანია: მოძაგაღში სასკომძღვანელოდ შეახსენო!
- MKB ВАЖНО: ДА СЕ ЧУВА ЗА ПОДОЦНЕЖНО ЧИТАЊЕ!
- TR ÖNEMLI: İLERİDE OKUMAK İÇİN SAKLAYINIZ!

- SK DÔLEŽITÉ: USCHOVAJTE PRE NESKORŠIU POTREBU!
- UA ВАЖЛИВО: ЗБЕРЕЖІТЬ ДЛЯ ПОДАЛЬШОГО КОРИСТУВАННЯ!
- CZ DŮLEŽITÉ: USCHOVEJTE PRO POZDĚJŠÍ POTŘEBU!
- H FONTOS: KÉSŐBBI MEGTEKINTÉS ÉRDEKÉBEN ŐRIZZE MEG!
- PL WAŻNE: PROSIMY PRZECHOWAĆ W CELU PÓŹNIEJSZEGO SPRAWDZENIA!
- EST TÄHTIS: HOIDA HILISEMAKS KASUTAMISEKS ALLES!
- LV SVARIGI: LUDZU UZGLABAT VELAKAI PARLĀSĪSANA!
- LT SVARBU: SAUGOTI TAIP, KAD VISADA BŪTŪ PO RANKA!
- SLO VAŽNO: SPRAVITI ZA POZNEJŠE POISKANJE!
- HR VAŽNO: POHRANITI ZA POTONJE ČITANJE ZA SLUČAJ POTREBE!
- SRB VAŽNO: SAČUVATI DA BISTE NAKNADNO MOGLI DA ČITATE AKO USTREBA!
- AR مهم: يرجى الإحتفاظ به لأغراض المراجعة اللاحقة عند الحاجة!
- FA نکته مهم – لطفاً این دستورالعمل را برای استفاده های آتی نگهداری کنید.
- CN 请保留此说明书作日后参考!
- TW 請保留此說明書作日後參考!

1

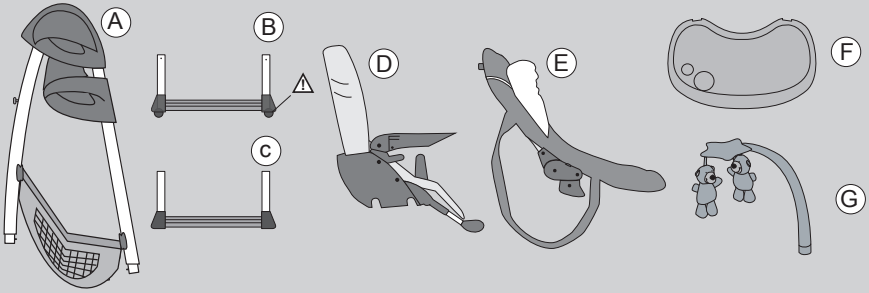

2a

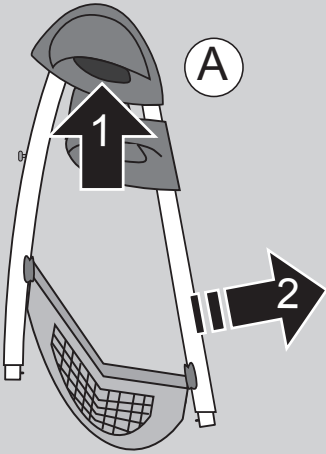

2b

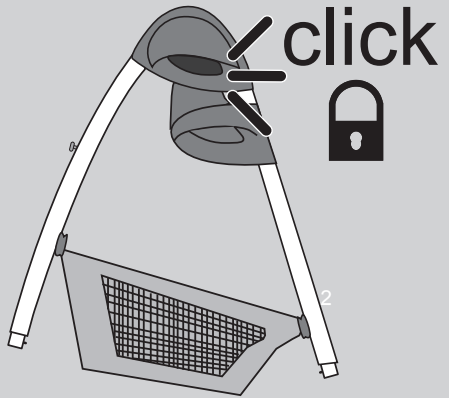

3a

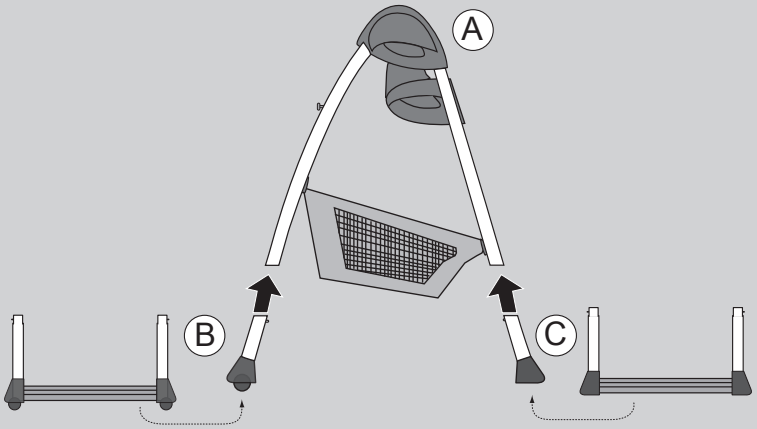

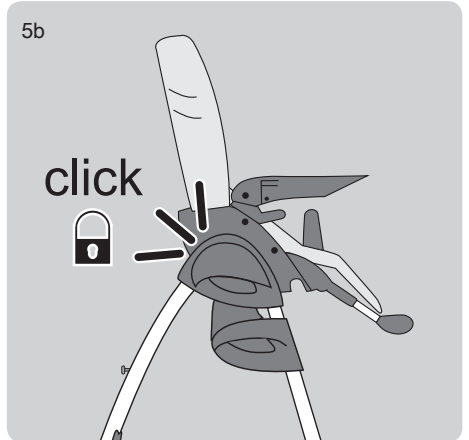
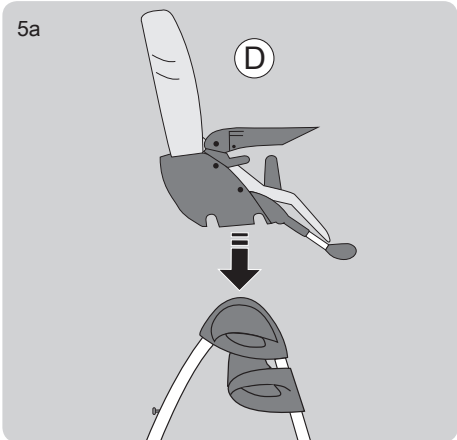
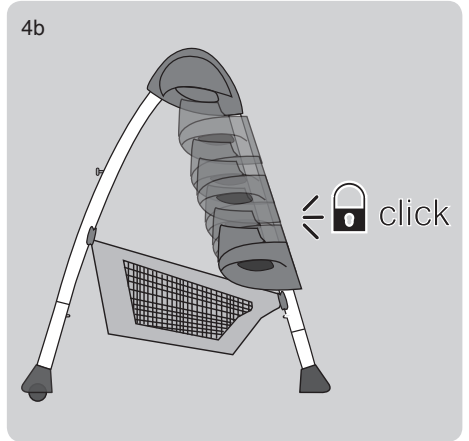
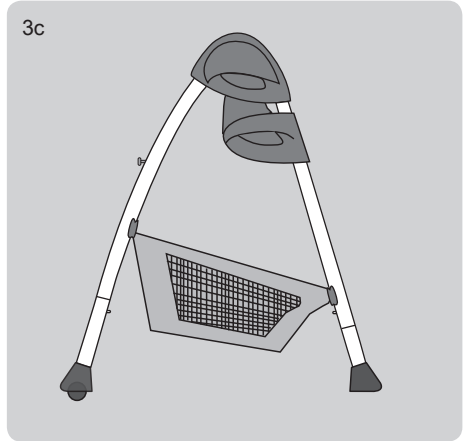
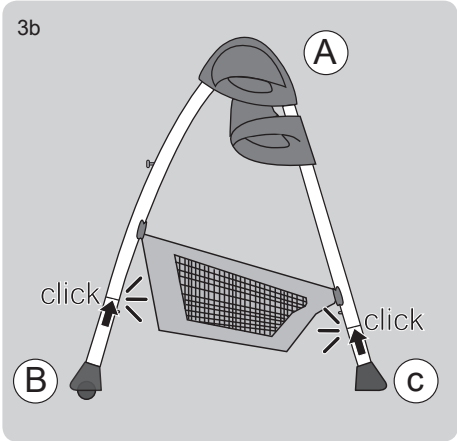

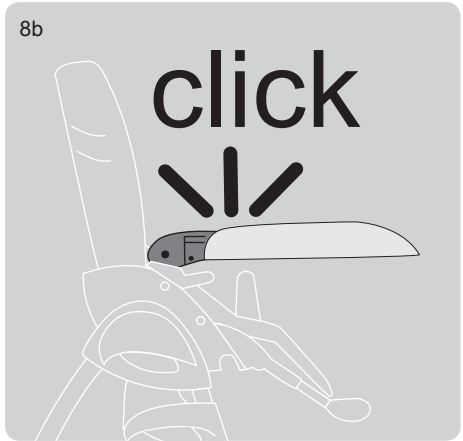
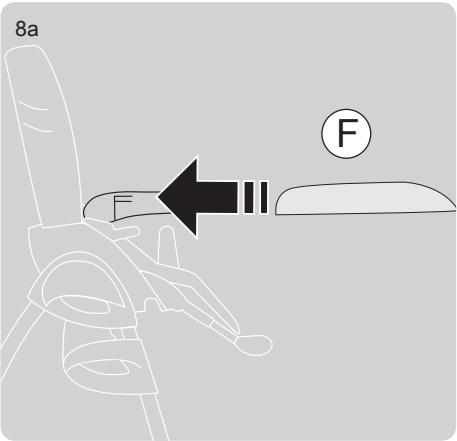
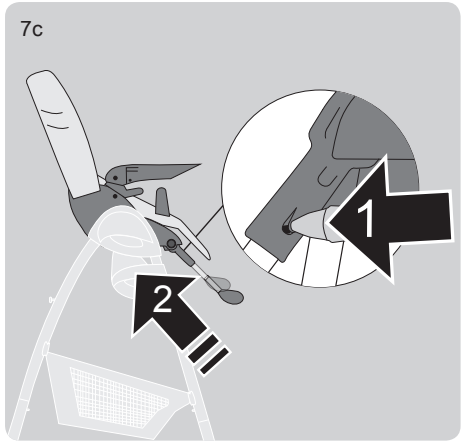
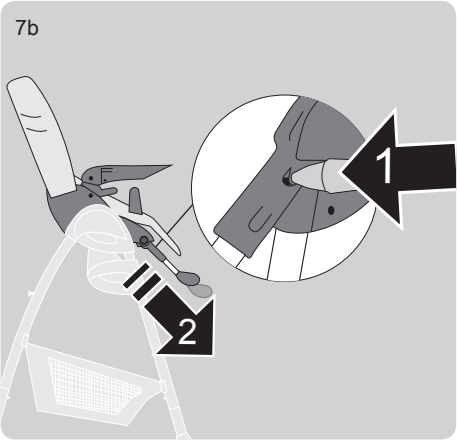
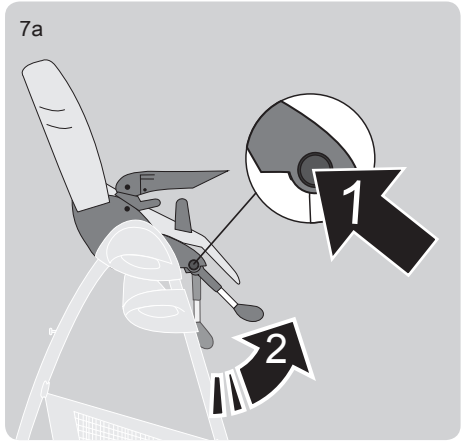
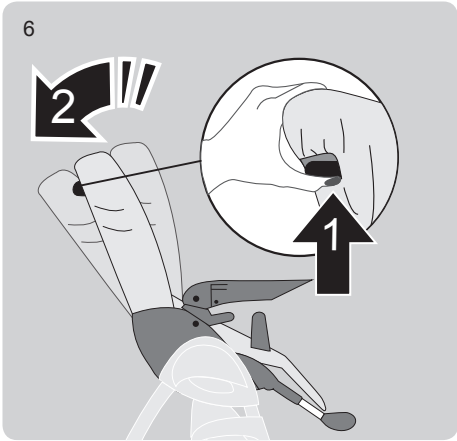

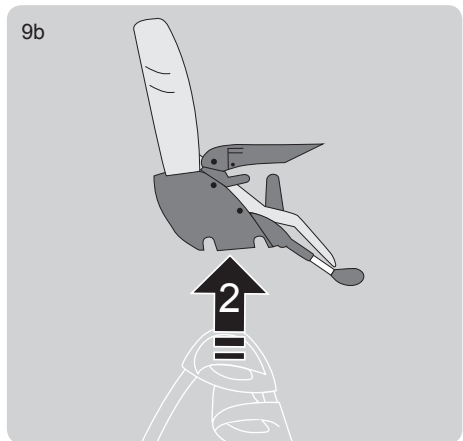
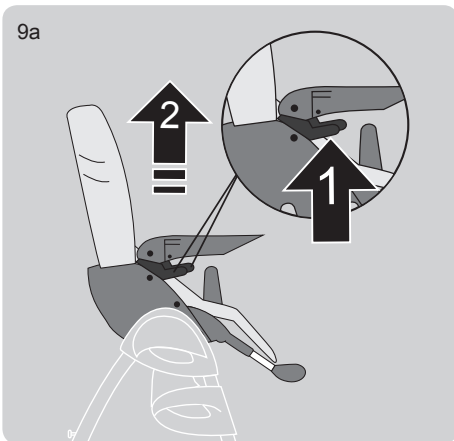
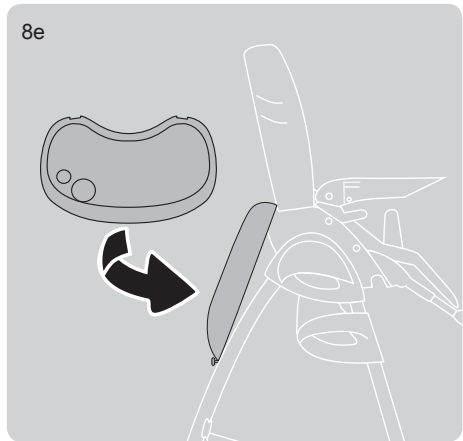
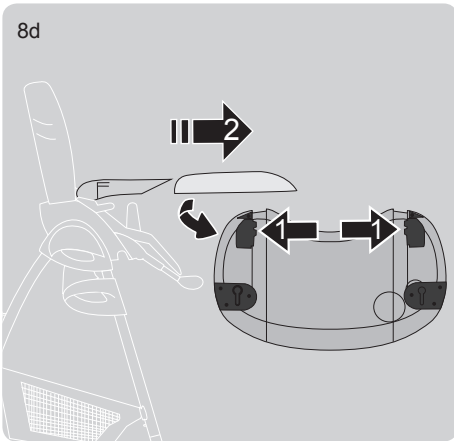
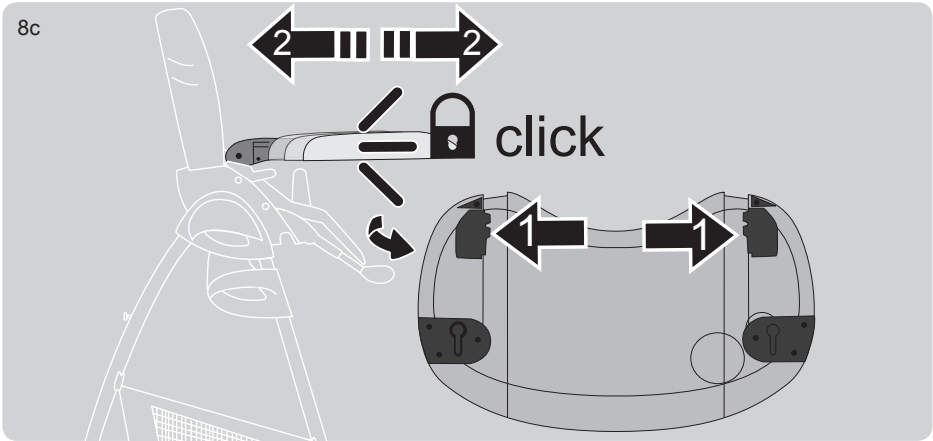

10a

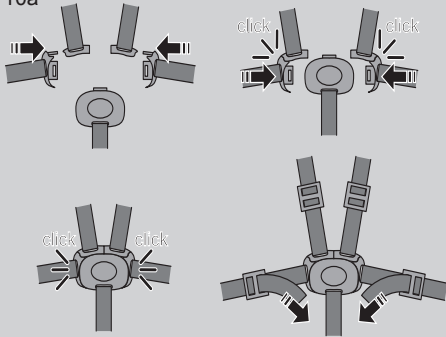

10b

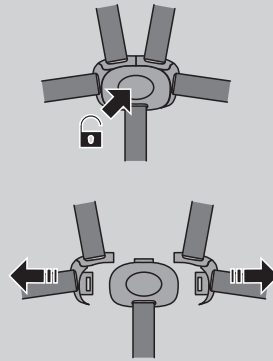

11a

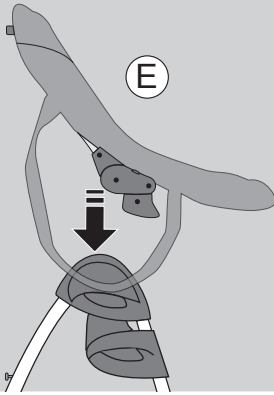

11b

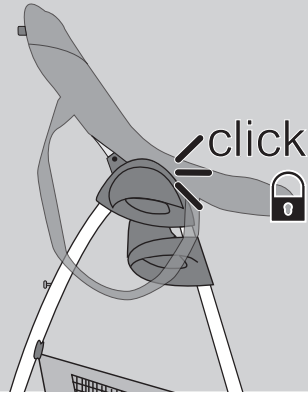

12a

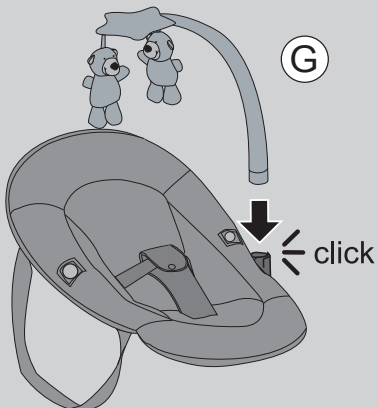

12b

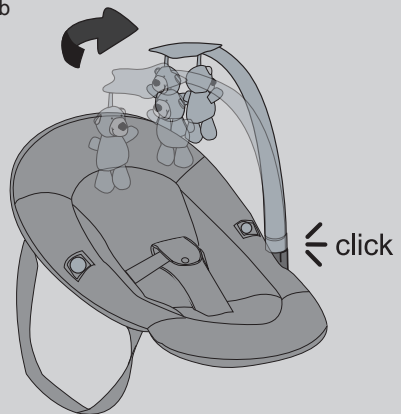

12c

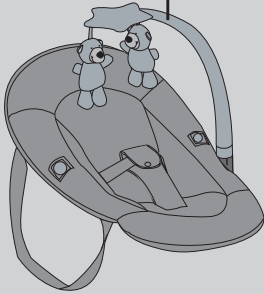

12d

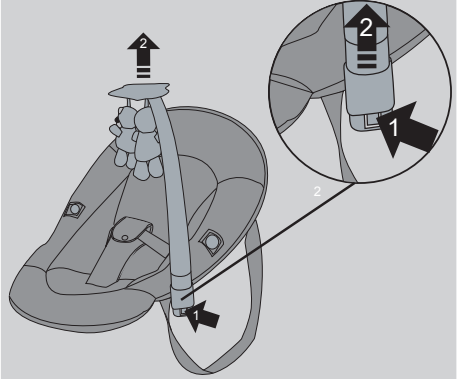

13

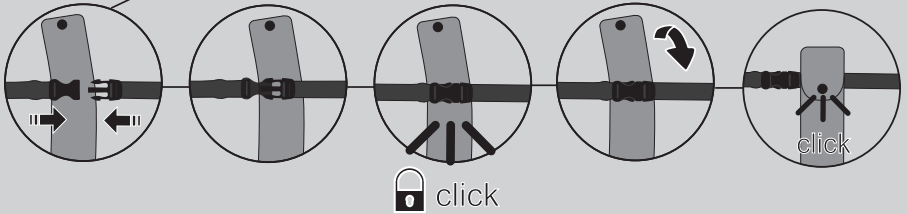
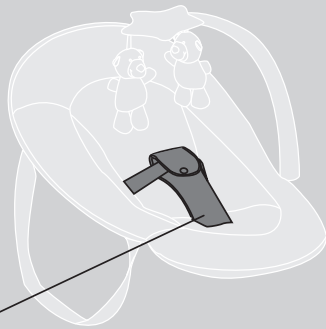

14

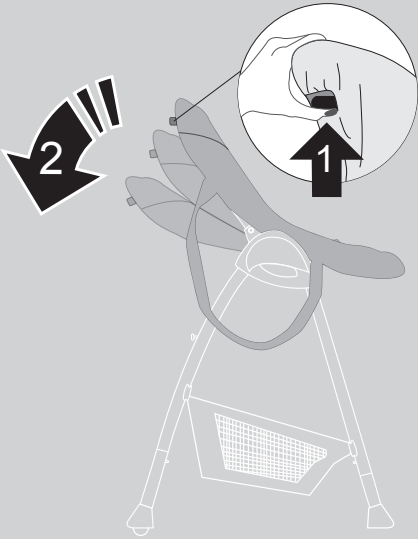

15a

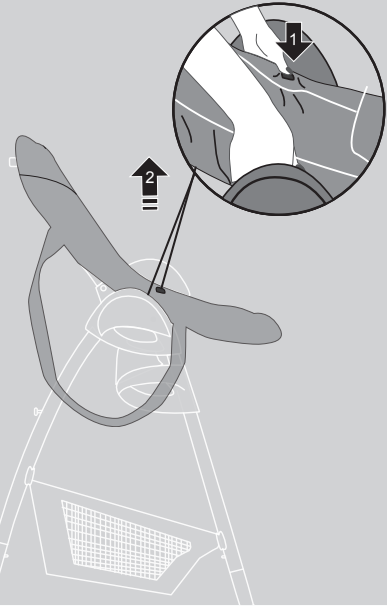

15b

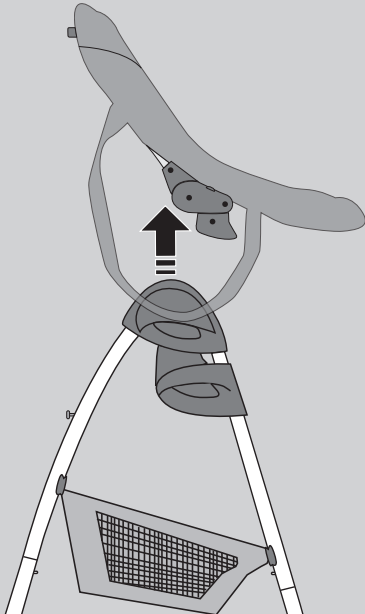

16a

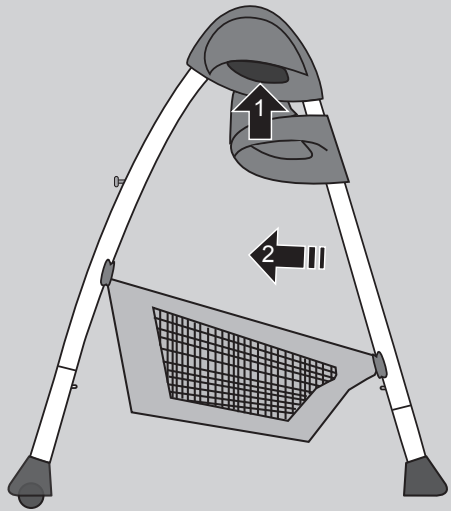

16b

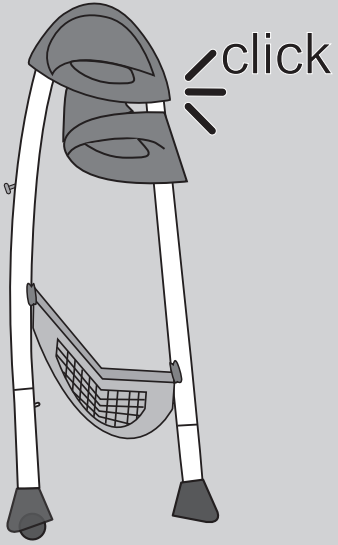

D Warnhinweise Hochstühle

- WARNHINWEIS: Achtung – Lassen Sie das Kind nicht unbeaufsichtigt.
- WARNHINWEIS: Benutzen Sie Immer das Rückhaltesystem.
- WARNHINWEIS: Überprüfen Sie vor Gebrauch immer die Sicherheit und Stabilität des Hochstuhls.
- WARNHINWEIS: Auf die einwandfreie Befestigung aller Geschirre ist zu achten.
- WARNHINWEIS: Den Hochstuhl nicht benutzen falls nicht alle Bauteile angebracht und eingestellt sind!
- WARNHINWEIS: Auf das Risiko durch offenes Feuer und andere starke Wärmequellen (z.B. elektrische Heizstäbe, Gasflammen usw.) in unmittelbarer Nähe des Hochstuhles ist zu achten!
- WARNHINWEIS: Den Hochstuhl nicht benutzen bevor das Kind selbstständig aufrecht sitzen kann!
- WARNHINWEIS: Den Hochstuhl nicht benutzen wenn irgendein Teil gebrochen oder gerissen ist oder fehlt!
- EN 14988-1:2006+A1:2012, EN 14988-2:2006+A1:2012

D Pflege und Wartung

- Bitte beachten Sie die Textilkennzeichnung.
- Bitte überprüfen Sie die Funktionalität von Verbindungselementen, Gurtsystemen und Nähten regelmäßig.
- Reinigen, pflegen und kontrollieren Sie dieses Produkt regelmäßig.

GB Warnings high chair

- WARNING: Do not leave your child unattended.
- Always secure your child with crotch to prevent him or her falling or sliding out.
- WARNING: Do not use the high chair unless all components have been fitted and adjusted!
- WARNING: Be aware of the risk posed by open fire and other sources of strong heat (e.g. electric bar heaters, gas flames etc.) in the immediate vicinity of the high chair!
- WARNING: Do not use the high chair before your child can sit up straight alone!
- WARNING: Do not use the high chair if any part is broken, torn or missing!
- EN 14988-1:2006+A1:2012, EN 14988-2:2006+A1:2012

GB Care and maintenance

- Please note the textile designation.
- Please check on a regular basis that the connecting elements, belt systems and seams are properly functional.
- Care for, clean and check this product regularly.

NL Waarschuwingen instructies kinderstoelen

- Let op: Laat uw kind niet achter zonder toezicht.
- WAARSCHUWING: Beveilig uw kind steeds met de kruisgordel om vallen en wegglijden uit de stoel te verhinderen.
- WAARSCHUWING: De kinderstoel niet gebruiken wanneer niet alle componenten zijn aangebracht en ingesteld!
- WAARSCHUWING: Verzekeer u ervan dat uw kind niet bij hittebronnen zoals vuur gashaard en kookpitten kan en dat de kinderstoel daar niet bij in de omgeving staat.
- WAARSCHUWING: De kinderstoel niet gebruiken voor het kind zelfstandig rechtop kan zitten!
- WAARSCHUWING: De kinderstoel niet gebruiken wanneer er onderdelen gebroken, versleten en/of ontbreken.
- EN 14988-1:2006+A1:2012, EN 14988-2:2006+A1:2012

NL Verzorging en onderhoud

- Gelieve het textieletiket in acht te nemen.
- Gelieve de functionaliteit van verbindingselementen, veiligheidsgordels en naden regelmatig te controleren.
- Reinig, verzorg en controleer dit product regelmatig.

F Avertissements chaises hautes

- AVERTISSEMENT: Ne pas laisser l'enfant sans surveillance.
- AVERTISSEMENT: S'assurer que tout harnais est correctement installé et que l'enfant ne puisse tomber ou glisser à l'extérieur. Tirer légèrement sur le harnais pour vérifier qu'il est correctement ajusté.

- **AVERTISSEMENT:** Il faut tenir compte du risque dû au foyer ouvert et d'autres sources de chaleur puissantes (cartouches chauffantes électriques, flammes de gaz etc.) à proximité immédiate de la chaise haute.
- **AVERTISSEMENT:** Ne pas utiliser la chaise haute tant que l'enfant ne peut pas tenir seul en position assise.
- **AVERTISSEMENT:** Ne pas utiliser la chaise haute si des parties sont cassées déchirées ou manquantes.
- EN 14988-1:2006+A1:2012, EN 14988-2:2006+A1:2012

F Entretien et maintenance

- Les parties textiles doivent être lavées à la main uniquement, ne les passer pas en machine.
- Veuillez vérifier à intervalles réguliers le fonctionnement des éléments de jonction, des systèmes de ceinture et des coutures.
- Nettoyez, entretenez et contrôlez ce produit à intervalles réguliers.

E Precauciones tronas

- Atención: No deje a su niño nunca sin vigilancia.
- Asegurar al niño siempre con el cinturón paso-a-paso para evitar que se caiga o se pueda deslizar.
- AVISO: No utilizar nunca la trona cuando no estén colocadas y ajustadas todas las piezas necesarias.
- AVISO: Debe tenerse siempre en cuenta el riesgo debido a fuego incontrolado u otras fuentes de calor intenso en las inmediaciones de la trona, como, p.ej., varillas térmicas eléctricas, llamas de gas, etc.
- AVISO: No utilizar nunca la trona, antes de que el niño pueda quedarse sentado erguido por sí mismo.
- AVISO: No utilizar nunca la trona si hay alguna pieza rota, rasgada o que faltase.
- EN 14988-1:2006+A1:2012, EN 14988-2:2006+A1:2012

E Cuidado y mantenimiento

- Tener en cuenta el símbolo del tejido textil.
- Compruebe periódicamente que los elementos de unión, los sistemas de cinturones y las suturas funcionan perfectamente y están en perfecto estado.
- Limpie, cuide y compruebe periódicamente este artículo.

P Advertências cadeiras altas

- Atenção: Nunca deixe o seu filho por vigiar.
- Proteja sempre o seu bebé com o cinto das virilhas para impedir que ele possa cair ou escorregar.
- ADVERTÊNCIA: Não utilizar a cadeira alta se as peças não estiverem todas devidamente montadas ou ajustadas!
- ADVERTÊNCIA: Preste atenção aos perigos decorrentes de fogueiras e outras fontes de calor forte (por exemplo barras de aquecimento eléctrico, chamas de gás, etc.) na proximidade directa da cadeira alta!
- ADVERTÊNCIA: Não utilizar a cadeira alta antes do bebé se poder sentar normalmente!
- ADVERTÊNCIA: Não utilizar a cadeira alta quando faltar alguma peça, estiver rasgada ou quebrada!
- EN 14988-1:2006+A1:2012, EN 14988-2:2006+A1:2012

P Limpeza e manutenção

- Observe as indicações contidas nas etiquetas dos têxteis.
- Verifique periodicamente a funcionalidade dos elementos de ligação e dos sistemas de cintos bem como as costuras.
- Limpe, controle e cuide periodicamente este produto.

I Avvertenze seggioloni

- Attenzione: Non lasciare il bambino incustodito.
- Per impedire che il bambino cada o scivoli, assicurarlo sempre con la cintura ventrale.
- AVVERTENZA: Usare il seggiolone solo se tutti gli elementi strutturali sono stati applicati e regolati.
- AVVERTENZA: Prestare attenzione ai pericoli causati da fuochi vivi e altre forti fonti di calore (p. es. radiatori elettrici, fiamme di gas, ecc.) nelle immediate vicinanze del seggiolone.
- AVVERTENZA: Non usare il seggiolone prima che il bambino sia in grado di stare seduto autonomamente!
- AVVERTENZA: Non usare il seggiolone se parti di esso sono rotte, strappate o

mancanti.

- EN 14988-1:2006+A1:2012, EN 14988-2:2006+A1:2012

I Cura e manutenzione

- Osservare il contrassegno sul tessuto.
- Controllare regolarmente la funzionalità di elementi di collegamento, sistema delle cinghie e cuciture.
- Pulire, manutentere e controllare regolarmente questo prodotto.

DK Advarselhenvvisninger højstole

- OBS: Lad aldrig dit barn være uden opsyn.
- Sikre altid dit barn med skridtselen, for at forhindre at det falder eller glider ud.
- ADVARSELSHENVISNING: Anvend ikke højstolen, hvis ikke alle komponenter er anbragt og indstillet!
- ADVARSELSHENVISNING: Vær opmærksom på risikoen gennem åben ild og andre kraftige varmekilder (fx elektriske varmestave, gasflammer osv.) i umiddelbar nærhed af højstolen!
- ADVARSELSHENVISNING: Anvend ikke højstolen før barnet selv kan sidde opret!
- ADVARSELSHENVISNING: Anvend ikke højstolen, hvis en del er brækket, revnet eller mangler!
- EN 14988-1:2006+A1:2012, EN 14988-2:2006+A1:2012

DK Pleje og vedligeholdelse

- Vær opmærksom på tekstilmærkningen.
- Kontroller regelmæssigt funktionaliteten af forbindelseselementer, selesystemer og søm.
- Rengør, plej og kontroller dette produkt regelmæssigt.

FIN Varoituksia syöttötuolit

- Huomio: Älä jätä lasta ilman valvontaa.
- Varmista lapsi aina jalkojen välissä olevalla vyöllä, jotta lapsi ei pääse putoamaan tai tai liukumaan ulos tuolista.
- VAROITUS: Syöttötuolia ei saa käyttää, jos kaikkia rakenneosat eivät ole paikoitllaan tai jos niitä ei ole säädetty!
- VAROITUS: Varo avointa tulta ja muita lämpölähteitä (esim. sähkölämmityksiä, kaasuliekkkejä jne.) syöttötuolin välittömässä läheisyydessä!
- VAROITUS: Syöttötuolia ei saa käyttää, ennen kuin lapsi osaa istua yksin!
- VAROITUS: Syöttötuolia ei saa käyttää, jos jokin osa on poikki, repeytynyt tai jos se puuttuu!
- EN 14988-1:2006+A1:2012, EN 14988-2:2006+A1:2012

FIN Hoito ja huolto

- Ota huomioon tekstiilimerkintä.
- Tarkasta säännöllisesti liitososien, voiden ja saumojen kunto.
- Puhdista, hoida ja tarkasta tuote säännöllisesti.

S Varningsanvisningar höga barnstolar

- Observera: Lämna aldrig barnet utan uppsikt.
- Spänn fast barnet med grenbandet för att förhindra att det trillar eller glider ut.
- VARNING: Den höga barnstolen får absolut inte användas om inte alla delar är monterade och inställda!
- VARNING: Tänk på att öppen eld och andra starka varmekällor (t.ex. elektriska varmestavar, gasflammar osv.) direkt i närheten av den höga barnstolen kan utgöra en risk!
- VARNING: Använd inte den höga barnstolen förrän barnet kan sitta upprätt själv!
- VARNING: Den höga barnstolen får inte användas om någon del är bruten, sprucken eller fattas!
- EN 14988-1:2006+A1:2012, EN 14988-2:2006+A1:2012

S Skötsel och underhåll

- Beakta skötselrådet på textilien.
- Kontrollera regelbundet att förbindningsdetaljer, bältsystem och sömmar fungerar.
- Rengör, vårda och kontrollera denna produkt regelbundet.

N Advarslar barnestoler

- Advarsel: La aldri barnet være alene.
- Bruk alltid beltet for skrittet, slik at en hindrer at barnet faller eller sklir ut.
- VARSELHENVISNING: Ikke bruk barnestolen hvis ikke alle komponenter er festet og

innstilte!

- VARSELHENVISNING: Se til at det ikke oppstår farer pga. åpen ild og andre sterke varmekilder (f.eks. elektriske varmerør) umiddelbart i nærheten av barnestolen!
- VARSELHENVISNING: Ikke bruk barnestolen før barnet kan sitte alene!
- VARSELHENVISNING: Ikke bruk barnestolen hvis deler er ødelagte, skadet eller mangler!
- EN 14988-1:2006+A1:2012, EN 14988-2:2006+A1:2012

N Pleie og vedlikehold

- Vær oppmerksom på tekstilmarkeringen.
- Kontroller regelmessig at forbindelseselementene, beltesystemene og sømmene fungerer.
- Dette produktet må rengjøres, pleies og kontrolleres regelmessig.

GR Προειδοποιητικές υποδείξεις καρεκλάκια φαγητού

- Προσοχή: Μην αφήνετε το παιδί μόνο χωρίς επίβλεψη.
- Ασφαλίστε πάντα το παιδί σας με την ζώνη ποδιών, προς αποφυγή τυχόν πτώσης ή γλιστρούματος.
- ΠΡΟΕΙΔΟΠΟΙΗΤΙΚΗ ΥΠΟΔΕΙΞΗ: Μην χρησιμοποιείτε το καρεκλάκι φαγητού, εάν δεν έχουν στερεωθεί και ρυθμιστεί όλα τα εξαρτήματα!
- ΠΡΟΕΙΔΟΠΟΙΗΤΙΚΗ ΥΠΟΔΕΙΞΗ: Προσέξτε ώστε κοντά στο καρεκλάκι φαγητού να μην υπάρχει εστία φωτιάς ή άλλη έντονη πηγή θερμότητας (π.χ. ηλεκτρικές θερμάστρες, εστίες αερίου, κτλ.)!
- ΠΡΟΕΙΔΟΠΟΙΗΤΙΚΗ ΥΠΟΔΕΙΞΗ: Μην χρησιμοποιείτε το καρεκλάκι φαγητού, εάν το παιδί δεν κάθεται από μόνο του!
- ΠΡΟΕΙΔΟΠΟΙΗΤΙΚΗ ΥΠΟΔΕΙΞΗ: Μην χρησιμοποιείτε το καρεκλάκι φαγητού, εάν κάποιο εξάρτημα έχει σπάσει, σκιστεί ή λείπει!
- EN 14988-1:2006+A1:2012, EN 14988-2:2006+A1:2012

GR Περιποίηση και συντήρηση

- Προσέχετε την υφασμάτινη ετικέτα.
- Ελέγχετε τακτικά τη λειτουργικότητα των συνδετικών στοιχείων, συστημάτων πρόσδεσης και ραφών.
- Καθαρίζετε, περιποιείστε και ελέγχετε το παρόν προϊόν τακτικά.

RUS Предупреждающие указания высокий стул

- Внимание Не оставляйте ребёнка без присмотра.
- Всегда страхуйте Вашего ребёнка шаговым ремнём, чтобы предотвратить выпадение или соскальзывание.
- ПРЕДУПРЕЖДЕНИЕ: Не пользуйтесь этим высоким детским стулом, если не все составные собраны или отрегулированы!
- ПРЕДУПРЕЖДЕНИЕ: Предупреждайте риск установки стула в непосредственной близи от открытого огня и других сильных источников тепла (напр. электрические открытые отопители, газовые горелки и т.п.)!
- ПРЕДУПРЕЖДЕНИЕ: Не пользуйтесь стулом, если ребёнок ещё не научился сидеть самостоятельно!
- ПРЕДУПРЕЖДЕНИЕ: Не пользуйтесь стулом, если какая-либо часть сломана или отсутствует!
- EN 14988-1:2006+A1:2012, EN 14988-2:2006+A1:2012

RUS Уход и обслуживание

- Обратите, пожалуйста, внимание на маркировку текстиля.
- Пожалуйста, регулярно проверяйте действие соединяющих элементов, системы ремней и качество швов.
- Регулярно проводите чистку, уход за изделием и контролируйте всё изделие.

RO Indicații de avertizare scaune înalte pentru

- Atenție: Nu lăsați copilul nesupravegheat.
- Asigurați copilul dumneavoastră întotdeauna cu centura dintre picioare pentru a evita căderea sau alunecarea în afară.
- INDICAȚIE DE AVERTIZARE: Nu folosiți scaunul înalt dacă nu au fost aplicate și reglate toate componentele!
- INDICAȚIE DE AVERTIZARE: Se va avea în vedere riscul generat prin foc deschis și, prin alte surse puternice de căldură (de ex. radiatoare electrice, flăcări de gaz etc.) din imediata apropiere a scaunului înalt!
- INDICAȚIE DE AVERTIZARE: Nu folosiți scaunul înalt până când copilul nu poate să stea așezat singur!

- **INDICAȚIE DE AVERTIZARE:** Nu folosiți scaunul înalt dacă vreuna din componente este spartă, ruptă sau dacă lipsește!
- EN 14988-1:2006+A1:2012, EN 14988-2:2006+A1:2012

RO Îngrijire și întreținere

- Vă rugăm să aveți în vedere etichetarea textilă.
- Vă rugăm să verificați în mod regulat funcționalitatea elementelor de legătură, a sistemelor de centură și a cusăturilor.
- Curățați, îngrijiți și controlați acest produs în mod regulat.

BG Предупредителни указания високи столчета

- **Внимание:** Не оставяйте детето без надзор.
- **Обезопасявайте винаги Вашето дете с колана,** за да предотвратите падане или изхлузване.
- **ВАЖНО УКАЗАНИЕ:** Не използвайте високото столче в случай, че не са монтирани и регулирани всичките елементи!
- **ВАЖНО УКАЗАНИЕ:** Да се внимава за риск от открит огън и други силни източници на топлина (напр. електрически нагреватели, пламъци при горене на газ и т.н.) в непосредствена близост до стола!
- **ВАЖНО УКАЗАНИЕ:** Високото столче да не се използва преди детето самостоятелно да може да седи изправено!
- **ВАЖНО УКАЗАНИЕ:** Високото столче да не се използва, ако някой от елементите е счупен, повреден или липсва!
- EN 14988-1:2006+A1:2012, EN 14988-2:2006+A1:2012

BG Съхраняване и поддръжка

- Моля обърнете внимание на маркировката върху текстила.
- Проверявайте редовно годността на свързващите елементи, системите от колани и шевовете.
- Почиствайте, поддържайте и контролирайте редовно продукта.

BIH Posebne upute visoka stolica

- **Pažnja:** Nemojte ostaviti dijete bez nadzora.
- **Osigurajte** Vaše dijete uvijek sa međunožnim kajšem, da bi ste izbjegli ispadanje ili isklizanje djeteta.
- **OPREZ:** Visoku stolicu ne koristiti ako nisu namonirani i dotjerani svi ugradni elementi!
- **OPREZ:** Paziti na rizik od otvorene vatre i drugih jakih izvora toplote (npr. električne grijalice, plinski plameni itd.) u neposrednoj blizini visoke stolice!
- **OPREZ:** Visoku stolicu ne koristiti prije nego što dijete može samostalno uspravno sjediti!
- **PAZNJA:** Visoku stolicu ne koristiti ako je bilo koji dio polomljen, nalomljen ili ako izostaje!
- EN 14988-1:2006+A1:2012, EN 14988-2:2006+A1:2012

BIH Njega i održavanje

- Molimo obratite pažnju na tekstilni znak.
- Provjerite redovito funkcionalnost spojnih elemenata, kajšnog sistema i kroja.
- Čistite, održavajte i kontrolirajte ovaj proizvod redovito.

GEO გამართობილი მითითებები მაჯალი სკამები

- ყურადღება: არ დატოვოთ ბავშვი შეუფარებულად ვარსკვლავში.
- გადმოაწინიან ან ჩამოცურებენ თავიდან აცლებს მისი თავსაცლებად შეკარი თქვენი ბავშვი ფეხებს შინის ვასტარბილი ლეკლი.
- გაერთილება: ნუ გამოიყენებ სკამს მანამ, სანამ ყოველი ნაწილი არ დამონტაჟდება ან შესაბამისად არ დაეყრება!
- გაერთილება: გათავადონსეთ, რომ სკამს ცუცხლად ან სხვა ცხელი კერს (მაგ. კლექტრო სათბობის, ვაზუქერის და ა. შ.) მახლობლად მოთავსება სარისკოა!
- გაერთილება: არ გამოიყენო ეს სკამს მანამ, სანამ ბავშვს არ შეუძლებს დამოუკიდებლად გამართულიად ჯდობა!
- გაერთილება: არ გამოიყენო ეს სკამს იმ შემთხვევაში, თუკი მისი რიბილამე ნაწილი გატყეხილი ან გაზარულია/ჩამოვლია, ან მას აქვია რიბილამე ნაწილი!
- EN 14988-1:2006+A1:2012, EN 14988-2:2006+A1:2012

GEO მოვლა და ტექნიკური მომსახურება

- ვისთვის ყურადღება მაქვს ერთი ტექნიკური მითითებულ მონაცემებს.
- ვისთვის რეგულარულად გადაამოწმოთ ყველა საკეტის, შესართავის, კლექტების, ლეკლის სისტემისა და

նախքան օգտվել սանձախոտից:

Տվեցան վաճառողը և արտադրողը պարտավորված են ապահովելով:

MK Упатства за опомена висока столица за хранење

- Внимание: Не го оставајте своето дете без надзор.
- Осигурајте се, дека Вашето дете секогаш е обезбедено со ременот за меѓу нозете, за да се спречи испаѓање или слизнување.
- **НАПОМЕНА ЗА ПРЕДУПРЕДУВАЊЕ:** Столчето за јадење не го употребувајте доколку не се наместени и регулирани сите делови!
- **НАПОМЕНА ЗА ПРЕДУПРЕДУВАЊЕ:** Треба да се внимава, столкето за јадење да не се постави во непосредна близина до отворен оган или други силни извори на топлина (на пример електрични греалки, гас пламен итн.)!
- **НАПОМЕНА ЗА ПРЕДУПРЕДУВАЊЕ:** Столчето за јадење не го употребувајте сè додека детето не знае самостојно да се ди исправено!
- **НАПОМЕНА ЗА ПРЕДУПРЕДУВАЊЕ:** Столчето за јадење не го употребувајте доколку некој од деловите е скршен, напукнат или пак недостасува!
- EN 14988-1:2006+A1:2012, EN 14988-2:2006+A1:2012

MK Нега и одржување

- Ве молиме обратете внимание на ознаките на текстилот.
- Ве молиме редовно проверувајте ја функционалноста на спојните елементи, системот на ремени и шавовите.
- Редовно чистете, негувајте и контролирајте го овој производ.

TR İkaz bilgileri yüksek sandalyeler

- Dikkat: Çocuğu gözetimsiz bırakmayınız.
- Dışarıya düşmesini veya dışarıya kaymasını önlemek için çocuđunuzu daima adım kemeri ile güvence altına alınız.
- **İKAZ BİLGİSİ:** Eğer bütün montaj parçaları takılmamışsa ve ayarlanmamışsa, yüksek sandalyeyi kullanmayınız!
- **İKAZ BİLGİSİ:** Yüksek sandalyenin hemen yakınındaki açık ateş ve başka aşırı ısı kaynakları ile ilgili (Örn. elektrikli ısıtma çubukları, gaz alevleri v. s.) riske dikkat edilmelidir!
- **İKAZ BİLGİSİ:** Çocuk kendi başına doğru oturamıyorsa yüksek sandalyeyi kullanmayınız!
- **İKAZ BİLGİSİ:** Eğer herhangi bir parça kırılmışsa, kopmuşsa veya eksik ise, yüksek sandalyeyi kullanmayınız!
- EN 14988-1:2006+A1:2012, EN 14988-2:2006+A1:2012

TR Bakım ve onarım

- Lütfen tekstil işaretime dikkat ediniz.
- Lütfen bağlantı elemanlarının, kemer sistemlerinin ve dikişlerin fonksiyonunu düzenli olarak kontrol ediniz.
- Bu ürünü düzenli olarak temizleyiniz, bakımını yapınız ve kontrol ediniz.

SK Vystražné pokyny vysoké stoličky

- Pozor: Nenechajte dieťa bez dozoru.
- Vždy zabezpečte Vaše dieťa rozkrokovým popruhom, aby sa zabránilo jeho vypadnutiu alebo vyklznutiu.
- **VYSTRAŽNÝ POKYN:** Nepoužívajte vysokú stoličku, pokiaľ nie sú všetky súčiastky pripevnené a nastavené!
- **VYSTRAŽNÝ POKYN:** Treba dbať na riziko skrz otvorený oheň a iné silné zdroje tepla (napr. elektrické vyhrevné tyče, plynové plamene atď.) v bezprostrednej blízkosti vysokej stoličky!
- **VYSTRAŽNÝ POKYN:** Nepoužívajte vysokú stoličku, pokiaľ dieťa nevie samostatne rovno sedieť!
- **VYSTRAŽNÝ POKYN:** Nepoužívajte vysokú stoličku, keď nejaká jeho časť je zlomená, natrhnutá alebo chýba!
- EN 14988-1:2006+A1:2012, EN 14988-2:2006+A1:2012

SK Ošetrovanie a údržba

- Dbajte prosím na označenie textilu.
- Pravidelne prosím skontrolujte funkčnosť spojovacích prvkov, popruhových systémov a švíkov.
- Pravidelne čistite, ošetrujte a kontrolujte tento produkt.

UA Попереджуючі вказівки високий стілець

- Увага: Не залишайте дитину без догляду.

- Завжди страхуйте Вашу дитину кроковим ременем, щоб запобігти випаданню чи зісковзуванню.
- **ПОПЕРЕДЖЕННЯ:** Не користуйтеся цим високим дитячим стільцем, якщо не всі складові зібрані чи відрегульовані!
- **ПОПЕРЕДЖЕННЯ:** Попереджуйте ризик установки стільця безпосередньо близько від відкритого вогню та інших сильних джерел тепла (напр. електричні відкриті обігрівачі, газові горілки тощо.)!
- **ПОПЕРЕДЖЕННЯ:** Не користуйтеся стільцем якщо дитина ще не навчилася сидіти самостійно!
- **ПОПЕРЕДЖЕННЯ:** Не користуйтеся стільцем якщо яка-небудь частина поламана чи відсутня!
- EN 14988-1:2006+A1:2012, EN 14988-2:2006+A1:2012

UA Догляд та обслуговування

- Зверніть, будь ласка, увагу на маркування текстилю.
- Будь ласка, регулярно перевіряйте дію з'єднуючих елементів, системи ременів та якість швів..
- Регулярно проводьте чищення, догляд за виробом та контролюйте весь виріб.

CZ Výstražné pokyny Vysoké židličky

- Pozor: Nenechte dítě bez dozoru.
- Vždy zabezpečte Vaše dítě rozkrokovým popruhem, aby se zabránilo jeho vypadnutí anebo vyklouznutí.
- **VÝSTRAŽNÝ POKYN:** Nepoužívejte vysokou židličku pokud nejsou všechny součástky připevněné a nastavené!
- **VÝSTRAŽNÝ POKYN:** Je třeba dbát na riziko skrz otevřený oheň a jiné silné zdroje tepla (např. elektrické vyhřívací tyče, plynové plameny atd.) v bezprostřední blízkosti vysoké židličky!
- **VÝSTRAŽNÝ POKYN:** Nepoužívejte vysokou židličku, pokud dítě neumí samostatně royně sedět!
- **VÝSTRAŽNÝ POKYN:** Nepoužívejte vysokou židličku, když nějaká jeho část je zlomená, natržená anebo schází!
- EN 14988-1:2006+A1:2012, EN 14988-2:2006+A1:2012

CZ Ošetřování a údržba

- Dbejte prosím na označení textilu.
- Pravidelně prosím zkontrolujte funkčnost spojovacích prvků, popruhovcích systémů a švů.
- Pravidelně čistěte, ošetřujte a kontrolujte tento produkt.

H Figyelmeztetések etetőszekek

- Figyelem: Gyermekeit ne hagyja felügyelet nélkül.
- Gyermekeit mindig biztosítsa a lábak között található övvel, ezzel megakadályozva a kiesést vagy a kicsúszást.
- **FIGYELMEZTETÉS:** Az etetőszék nem használható, ha nincs felerősítve és beállítva minden szerkezeti elem!
- **FIGYELMEZTETÉS:** Az etetőszék közvetlen közelében ügyelni kell a nyílt tűzre és egyéb erős hőforrásokra (pl. elektromos fűtő rudakra, gázlangokra, stb.)!
- **FIGYELMEZTETÉS:** Az etetőszék nem használható, amíg a gyermek nem tud önállóan ülni!
- **FIGYELMEZTETÉS:** Az etetőszék nem használható, ha bármely része eltört, megrepedt, elszakadt vagy hiányzik!
- EN 14988-1:2006+A1:2012, EN 14988-2:2006+A1:2012

H Ápolás és karbantartás

- Kérjük, tartsa szem előtt a textil jelölését.
- Kérjük, rendszeresen ellenőrizze az összekötő elemek, övrendszerek és varrások funkcionalitását.
- Tisztogassa, ápolja és ellenőrizze rendszeresen a terméket.

PL Wskazówki ostrzegawcze krzeselka do karmienia dziecka

- Uwaga! Nigdy dziecka nie pozostawiać bez nadzoru.
- Dziecko należy zawsze zabezpieczyć pasem krokowym, aby zapobiec wyśliznięciu się lub wypadnięciu.
- **WSKAZÓWKI OSTRZEGAWCZE:** Krzeselka nie używać, jeśli nie zostały umieszczone lub ustawione wszystkie części!

- WSKAZÓWKI OSTRZEGAWCZE: Należy mieć zawsze na uwadze ryzyko ze strony otwartego ognia i innych silnych źródeł ciepła (np. grzałki elektryczne, palniki gazowe itp.) w bezpośrednim otoczeniu krzeselka!
- WSKAZÓWKI OSTRZEGAWCZE: Krzeselka nie używać zanim dziecko nie będzie potrafiło samodzielnie siedzieć!
- WSKAZÓWKI OSTRZEGAWCZE: Krzeselka nie używać, jeśli któraś z jego części jest złamana, porysowana lub została zagubiona!
- EN 14988-1:2006+A1:2012, EN 14988-2:2006+A1:2012

PL **Pielęgnacja i konserwacja**

- Prosimy przestrzegać oznaczeń materiałów tekstylnych.
- Prosimy regularnie sprawdzać działanie hamulców, kół, blokad, elementów łączących, systemów pasów i szwów.
- Ten produkt należy regularnie czyścić, konserwować i kontrolować.

EST **Ohutusjuhised söögitoolid**

- Tähelepanu! Ärge jätke last järelvalveta.
- Lapse kukkumise või väljalibisemise vältimiseks kinnitage alati ka lapse jalad turvarihmaga.
- Ärge kasutage lapse kõrget söögitooli, kui mõni detail on paigaldamata ja kinnitamata.
- HOIATUS: Olge ettevaatlik, kui lapse söögitooli ligiduses on lahtine tuli või mõni teine tugev soojustallikas (nt keedupulk, gaasipliit vm)!
- HOIATUS: Ärge kasutage söögitooli enne kui laps suudab iseseisvalt ja sirgelt istuda!
- HOIATUS: Ärge kasutage söögitooli, kui mõni selle detail on vigane või puudub.
- EN 14988-1:2006+A1:2012, EN 14988-2:2006+A1:2012

EST **Hooldamine ja korrashoid**

- Pöörake tähelepanu tekstiilmärgistusele.
- Kontrollige regulaarselt ühenduselementide, turvarihmade ja õmbluste korrasolekut.
- Puhastage, hooldage ja kontrollige käesolevat toodet korrapäraselt.

LV **Brīdinājuma norādes augstie krēslīņi**

- Uzmanību: Neatstājiet bērnu bez uzraudzības!
- Lai novērstu bērna izkrišanu vai izslīdēšanu, vienmēr nodrošiniet bērnu ar drošības jostu.
- BRĪDINĀJUMA NORĀDE: Ja nav pievienotas vai pieregulētas visas konstrukcijas daļas, augsto bērnu krēslīņu nedrīkst izmantot!
- BRĪDINĀJUMA NORĀDE: Augstā bērnu krēslīņa tuvumā nedrīkst būt atklāta uguns un citi spēcīgi siltuma avoti (piemēram, elektriskie sildītāji, gāzes plīts liesmas)!
- BRĪDINĀJUMA NORĀDE: Neizmantojiet krēslīņu, ja bērns vēl patstāvīgi nesēž!
- BRĪDINĀJUMA NORĀDE: Neizmantojiet augsto bērnu krēslīņu, ja kāda tā daļa ir salauzta, iepļūsusi vai trūkst!
- EN 14988-1:2006+A1:2012, EN 14988-2:2006+A1:2012

LV **Kopšana un apkope**

- Lūdzu, ņemiet vērā tekstiliju marķējumu.
- Lūdzu regulāri pārbaudiet savienojošo elementu, drošības jostu sistēmu, šuvju funkcionalitāti.
- Regulāri ņīriet, kopiet šo izstrādājumu un pārbaudiet to.

LT **Įspėjimas aukštos vaikų kėdės**

- Dėmesio: Nepalikite vaiko be priežiūros.
- Visada užsekite savo vaikui saugos diržą, kad jis neiškristų arba nepersisvertų.
- ĮSPĖJIMAS: Nenaudokite aukštos vaikų kėdės, jei ne visos jos dalys yra sumontuotos!
- ĮSPĖJIMAS: Atkreipkite dėmesį į riziką, kuri kyla, jei arti aukštos vaikų kėdės yra atvira ugnis arba kiti stiprūs šilumos šaltiniai (pvz.: elektriniai šildytuvai, degančios dujos ir pan.).
- ĮSPĖJIMAS: Aukštos vaikų kėdės nenaudokite, kol vaikas negali savarankiškai tiesiai sėdėti!
- ĮSPĖJIMAS: Aukštos vaikų kėdės nenaudokite, jei nors viena jos dalis yra sulaužyta, įplyšusi arba jos trūksta!
- EN 14988-1:2006+A1:2012, EN 14988-2:2006+A1:2012

LT **Priežiūra ir aptarnavimas**

- Prašom atkreipti dėmesį į tekstilės priežiūros simbolius.
- Prašom reguliariai tikrinti jungiamųjų elementų, saugos diržų sistemų ir siūlių funkcionavimą.

- Ši gaminį reikia valyti, prižiūrėti ir tikrinti reguliariai.

SLO Opozorilna navodila visoki stoli

- Pozor: Otroka ne pustite nenadzorovanega.
- Vašega otroka zmeraj zavarujte z mednožnim pasom, da preprečite padeč ali zdrs.
- OPOZORILNO NAVODILO: Visokega stola ne uporabljajte, če niso nameščeni in nastavljeni vsi sestavni deli!
- OPOZORILNO NAVODILO: Pazite na tveganje zaradi odprtega ognja ali močnih virov toplote (na primer električni grelci, plinski plamen itd.) v neposredni bližini visokega stola!
- OPOZORILNO NAVODILO: Visokega stola ne uporabljajte, dokler otrok ne sedi samostojno!
- OPOZORILNO NAVODILO: Tega visokega stola ne uporabljajte, če je kakšen del zlomljen, strgan ali manjka!
- EN 14988-1:2006+A1:2012, EN 14988-2:2006+A1:2012

SLO Nega in vzdrževanje

- Prosimo, upoštevajte etikete na tkanini.
- Prosimo, redno preverite delovanje povezovalnih elementov, sistema pasov in šive.
- Redno čistite, negujte in kontrolirajte ta izdelek.

HR Upute upozorenja Visoke stolice

- POZOR: Ne ostavljajte dijete bez nadzora.
- Osigurajte Vaše dijete uvijek međunožnim remenom da bi spriječili ispadanje ili isklizavanje djeteta.
- UPUTA UPOZORENJA: Treba paziti na rizik od otvorene vatre i drugih jakih izvora toplote (npr. električnih grijača, plinskog plamena itd.) u neposrednoj blizini visoke stolice!
- UPUTA UPOZORENJA: Visoku stolicu ne koristiti prije nego dijete bude moglo samostalno uspravno sjediti!
- UPUTA UPOZORENJA: Visoku stolicu ne koristiti ukoliko je ijedan dio slomljen, oštećen ili pak fali!
- EN 14988-1:2006+A1:2012, EN 14988-2:2006+A1:2012

HR Njega i održavanje

- Molimo Vas obratite pažnu na naznaku tekstila.
- Molimo Vas redovito provjeravajte funkcionalnost poveznih elemenata, remenih sustava i šavova.
- Čistite, negujte i kontrolirajte redovno ovaj proizvod.

SRB Uputstva upozorenja Visoke stolice

- PAZNJA: Ne ostavljajte dete bez nadzora.
- Osigurajte Vaše dete uvek međunožnim pojasom da bi sprečili ispadanje ili isklizavanje deteta.
- UPUTA UPOZORENJA: Treba paziti na rizik od otvorene vatre i drugih jakih izvora toplote (npr. električnih grijača, gasnog plamena itd.) u neposrednoj blizini visoke stolice!
- UPUTA UPOZORENJA: Visoku stolicu ne koristiti pre nego dete bude moglo samostalno uspravno sediti!
- UPUTA UPOZORENJA: Visoku stolicu ne koristiti ukoliko je ijedan dio slomljen, oštećen ili fali!
- EN 14988-1:2006+A1:2012, EN 14988-2:2006+A1:2012

SRB Nega i održavanje

- Molimo Vas obratite pažnu na oznaku tekstila.
- Molimo Vas redovno proveravajte funkcionalnost poveznih elemenata, pojasnih sistema i šavova.
- Čistite, negujte i kontrolišite redovno ovaj proizvod.

AR العناية والصيانة

- هذه العربة مخصصة لطفل واحد من عمر 6 أشهر وحتى وزن 15 كجم. ولا يسمح بتخطي وزن 15 كجم في عربة الطفل تلك.
- تحذير: هذه العربة ليست مناسبة للأطفال تحت سن 6 أشهر.
- تحذير: لا تترك طفلك بدون مراقبة.
- تحذير: تأكد قبل الاستخدام أن كل الأفتال محكمة الإغلاق.
- تحذير: لا تضع أي مرتبة إضافية على عربة الأطفال.

EN 14988-1:2006+A1:2012, EN 14988-2:2006+A1:2012

AR إرشادات تحذيرية، مقاعد مرتفعة

- تنبيه هام: احتفظ بالإرشادات لقراءتها فيما بعد.
- تحذير: لا تترك الطفل بدون مراقبة.
- ثبت طفلك دائما بجزام من بين الفخذين لتحاشي السقوط أو الانزلاق من المقعد.
- تحذير: لا تستخدم المقعد المرتفع إذا ما كانت كل الأجزاء غير مثبتة في مواضعها.
- تحذير: ينبغي الانتباه إلى المخاطرة عند وجود نيران أو أية مصادر أخرى للحرارة (مثل النفايات الكهربائية، أو مواقد الغاز) بالقرب من المقعد المرتفع مباشرة.
- تحذير: لا تستخدم المقعد المرتفع قبل تمكن الطفل من أن ينتصب جالسا بمفرده.
- تحذير: لا تستخدم المقعد المرتفع إذا كان هناك جزء مكسور، أو مقطوع أو ناقص.

FA هشدار صندلی های بلند

- هشدار: کودکان را در خودرین نگهداری.
 - همیشه کودکان خود بیوسیل هوبند دم حافظ دوسندل هیس تقن ماییدتا افضتادن و سر خوردن اوبه اطراف جلوگیری عمل آید.
 - هشدار: نوسندل بیلن نین هازم ارایه تفاکمن یک حتمامی اجهت لرس تی در جای خوفی صبتون ظمی شیداشند.
 - هشدار: از قرار دادن وسایلی تشزای و سایلین اب حرارتی در مجاورت نوسندل بیلند خودداری کنید.
 - هشدار: نوسندل بیلن نین هازم ارایه تفاکمن یک کودک ش ماق ادواش یه تبین های یبر روی آن نشیند.
 - هشدار: در صورت بروز هرگونه کمسنگتگی یا رگی که مبوقطعه نوسندل بیلند، هرگز از المنتفولوه مایید.
- EN 14988-1:2006+A1:2012, EN 14988-2:2006+A1:2012

FA

مراقبت و نگهداری

- لطفا! لب خش پارچه ای و جهاش تبتش یید.
- لطفا! لب طودوقی از سلامت اتصالاتی سینگم ربنند، مایر اجزا المطمینان حاصل نم آید.
- لطفا! لب طور مرتب بینه ظافات و سلامتای م حص ولس ی دگنوم آید.

TW 高餐椅警告及注意事項

- 警告：切勿把小孩單獨留在高餐椅內。
- 當小孩在椅子裡的時候，請務必使用安全帶，避免小孩子倒下或滑落。
- 注意！所有的部件沒有完全組裝好之前請不要使用此高餐椅
- 注意！如有任何部件斷裂，缺失，或破損請不要使用此高餐椅
- 注意！小孩可以直立坐立時才可以使用此高餐椅
- 注意！不要將此高餐椅靠近明火或其他強熱的來源(比如電熱器煤氣火焰等等)，以防火災
- EN 14988-1:2006+A1:2012, EN 14988-2:2006+A1:2012

TW 保養

- 注意產品上的洗水標指示。
- 請定期檢查高餐椅的功能，確定骨架的穩定性，螺絲的緊固度，安全帶功能及注意座布有沒有脫線情況。
- 經常整理，清潔及檢查此產品。

CN 高餐椅警告及注意事項

- 警告：切勿把小孩单独留在高餐椅內。
- 当小孩在椅子的时候，请务必使用安全帶，避免小孩子倒下或滑落。
- 注意！所有的部件没有完全组装好之前请不要使用此高餐椅

- 注意! 如有任何部件断裂, 缺失, 或破损请不要使用此高餐椅
- 注意! 小孩可以直立坐立时才可以使用此高餐椅
- 注意! 不要将此高餐椅靠近明火或其他强热的来源(比如电热器煤气火焰等等), 以防火灾
- EN 14988-1:2006+A1:2012, EN 14988-2:2006+A1:2012

CN 保养

- 注意产品上的洗水标指示。
- 请定期检查高餐椅的功能, 确定骨架的稳定性, 螺丝的紧固度, 安全带功能及注意座布有没有脱线情况。
- 经常整理, 清洁及检查此产品。

D Warnhinweise Kinderliegesitze

- **ACHTUNG:** Für späteres Nachlesen unbedingt aufbewahren.
- **WARNUNG:** Das Kind nie unbeaufsichtigt lassen.
- **WARNUNG:** Verwenden Sie diesen Kinderliegesitz nicht, sobald Ihr Kind ohne Unterstützung sitzen kann.
- **WARNUNG:** Dieser Kinderliegesitz ist nicht für längere Schlafzeiten vorgesehen.
- **WARNUNG:** Es ist gefährlich, den Kinderliegesitz auf eine erhöhte Fläche wie z.B. einen Tisch zu stellen.
- **WARNUNG:** Immer das Rückhaltesystem benutzen.
- Dieser Kinderliegesitz ersetzt weder Wiege noch Bett. Wenn Ihr Kind schlafen muss, sollte es in eine geeignete Wiege oder Bett gelegt werden.
- Verwenden Sie den Kinderliegesitz nicht, wenn Bauteile beschädigt oder verlorengegangen sind.
- Verwenden Sie nur das vom Hersteller bestätigte Zubehör und entsprechende Ersatzteile.
- Dieser Kinderliegesitz ist geeignet für Kinder im Alter bis zu 9 Monaten und einem Höchstgewicht von 9 kg.
- **WARNUNG:** Den Spielbügel nie zum Tragen des Kinderliegesitzes verwenden.

D Pflege und Wartung

- Bitte beachten Sie die Textilkennzeichnung.
- Bitte überprüfen Sie die Funktionalität von Verbindungselementen, Gurtsystemen und Nähten regelmäßig.
- Reinigen, pflegen und kontrollieren Sie dieses Produkt regelmäßig.

GB Warnings reclined cradles

- **WARNING:** Please keep for future reference.
- **WARNING:** Never leave the child unattended.
- **WARNING:** Do not use the reclined cradle once your child can sit unaided.
- **WARNING:** This reclined cradle is not intended for prolonged periods of sleeping.
- **WARNING:** It is dangerous to use this reclined cradle on an elevated surface e.g. a table.
- **WARNING:** Always use the the restraint system.
- This reclined cradle does not replace a cot or bed. Should you child need to sleep, then is should be placed in a suitable cot or bed.
- Do not use the reclined cradle if components are broken or missing.
- Do not use accessories an replacement parts other than those approved by the manufacturer.
- This reclined cradles is suitable for children aged up to 9 months and a max. weight of 9 kg.
- **WARNING:** Never use the toy bar to carry the reclined cradle!
- **WARNING:** Do not let children play with this product.
- **WARNING:** Do not move or lift this product with the baby inside it.
- **WARNING:** The carrying handles shall be used to move the product only when the child has been taken off the product.

GB Care and maintenance

- Please pay heed to the textile labeling.
- Please check on a regular basis that the connecting elements, belt systems and seams are properly functional.
- Care for, clean and check this product regularly.

NL Waarschuwingeninstructies Kinderligwipje

- Lees deze gebruiksaanwijzing zorgvuldig voor het in gebruik nemen en bewaar ze als naslagwerk.
- **WAARSCHUWING:** Laat het kind nooit zonder toezicht achter.
- **WAARSCHUWING:** Het kinderligwipje niet meer gebruiken zodra uw kind zelfstandig kan zitten.
- **WAARSCHUWING:** Het kinderligwipje niet gebruiken voor langere slaaptijden van uw kind.
- **WAARSCHUWING:** Het kinderlig wipje nooit op een verhoogd vlak zoals tafel of stoel plaatsen.
- **WAARSCHUWING:** Gebruik altijd de veiligheidsgordels.
- Dit kinderligwipje vervangt noch de wieg, noch het bed. Wanneer uw kindje moet slapen, dan dient het in een geschikte wieg of een bed te worden gelegd.

- **WAARSCHUWING:** Gebruik kinderligwipje niet wanneer er onderdelen beschadigd of kwijt zijn.
- **WAARSCHUWING:** Gebruik alleen door de producent goedgekeurde accessoires en onderdelen.
- Dit kinderligwipje is geschikt voor kinderen tot een maximum leeftijd van maanden en een maximaal gewicht van 9 kg.
- **WAARSCHUWING:** De speelbeugel nooit gebruiken om kinderligwipje te dragen of verplaatsen.

NL Verzorging en onderhoud

- Gelieve het textieletiket in acht te nemen.
- Gelieve de functionaliteit van verbindingselementen, veiligheidsgordels en naden regelmatig te controleren.
- Reinig, verzorg en controleer dit product regelmatig.

F Avertissements Transats enfant

- **AVERTISSEMENT:** Ne plus utiliser le transat dès lors que l'enfant peut se tenir assis tout seul.
- **AVERTISSEMENT:** Il est dangereux de poser ce transat sur une surface en hauteur: par exemple, une table.
- **AVERTISSEMENT:** Ne jamais laisser l'enfant dans le transat sans surveillance.
- **ATTENTION:** Utilisez toujours le système de retenue.
- Ce transat pour enfant ne remplace ni le berceau ni le lit. Si votre enfant doit dormir, il faut le déposer dans un berceau ou un lit approprié.
- N'utilisez pas le transat pour enfant si des éléments sont détériorés ou perdus.
- N'utilisez que les accessoires attestés par le fabricant et les pièces de rechange correspondantes.
- Non recommandé pour les enfants qui peuvent s'asseoir tout seuls. Poids maximal de l'enfant: 9 kg.
- **AVERTISSEMENT:** Ne jamais utiliser l'arceau de jeu pour porter le transat.
- **AVERTISSEMENT:** Ce transat n'est pas prévu pour de longue période de sommeil.
- **AVERTISSEMENT:** Eloigner les enfants lors du montage et démontage du transat afin d'éviter toutes blessures.
- Ne pas laissez les enfants jouer avec ce transat.
- Ne jamais soulever le transat avec l'enfant dedans.
- Les poignées de transport doivent être utilisées uniquement lorsque l'enfant a été enlevé du transat.

F Entretien et maintenance

- Laver uniquement les textiles à la main, ne pas passer en machine.
- Veuillez vérifier à intervalles réguliers le fonctionnement des éléments de jonction, des systèmes de ceinture et des coutures.
- Nettoyez, entretenez et contrôlez ce produit à intervalles réguliers.

E Precauciones Tumbonas para niños

- **ATENCIÓN:** Guardar siempre para leerlo posteriormente.
- **ATENCIÓN:** No deje nunca a su hijo sin estar vigilado dentro del asiento horizontal para niños.
- **ATENCIÓN:** No seguir utilizando el asiento horizontal, cuando su niño ya pueda sentarse sin ayuda ajena.
- **ATENCIÓN:** Este asiento horizontal para niños no está previsto para que el niño duerma en él durante largo tiempo.
- **ADVERTENCIA:** Es peligroso colocar la tumbona para niños sobre una superficie elevada, como una mesa.
- **ATENCIÓN:** Utilizar siempre el sistema de retención.
- Este asiento horizontal para niños no sustituye, ni la cuna, ni la cama. Si su niño tiene que dormir, debería colocarlo en una cuna o en una cama adecuada para ello.
- No utilice el asiento horizontal para niños, cuando falte o esté rota alguna pieza.
- Utilizar solamente accesorios confirmados por el fabricante y las piezas de recambio correspondientes.
- Esta tumbona es adecuada para niños con una edad de hasta 9 meses y un peso máximo de 9 kg.
- No utilizar el estribo de juguetes nunca para llevar la tumbona para niños.

E Cuidado y mantenimiento

- Tener en cuenta el símbolo del tejido textil.
- Compruebe periódicamente que los elementos de unión, los sistemas de cinturones y las suturas funcionan perfectamente y están en perfecto estado.
- Limpie, cuide y compruebe periódicamente este artículo.

P Advertências Cadeiras-baloço

- ATENÇÃO: Guardar necessariamente para consultas futuras.
- ATENÇÃO: Nunca deixe o bebé por vigiar na alcofa.
- ATENÇÃO: Não utilizar mais a alcofa a partir do momento em que o bebé se possa sentar sem auxílio.
- ATENÇÃO: Esta alcofa não está prevista para o bebé dormir por tempo prolongado.
- ATENÇÃO: É perigoso colocar a alcofa de bebé sobre superfícies elevadas tais como mesas por exemplo.
- ATENÇÃO: Utilize sempre o sistema de retenção.
- Esta alcofa não substitui o berço nem a cama. Quando o seu bebé tiver que dormir, deite-o num berço ou numa cama adequados.
- Não utilize a alcofa quando faltar ou estiver danificada qualquer peça.
- Utilize unicamente acessórios e peças confirmados pelo fabricante.
- Esta alcofa é apropriada para bebés até aos 9 meses de idade e um peso máximo de 9 kgs.
- Nunca utilizar o arco lúdico da alcofa de bebé como pega para transporte.

P Advertências Cadeiras-baloço

- Observe as indicações contidas nas etiquetas dos txteis.
- Verifique periodicamente a funcionalidade dos elementos de ligação e dos sistemas de cintos bem como as costuras.
- Limpe, controle e cuide periodicamente este produto.

I Avvertenze Sdraiette

- ATTENZIONE: Conservare assolutamente per consultazioni successive.
- ATTENZIONE: Non lasciare mai il bambino incustodito sulla sdraietta.
- ATTENZIONE: Non usare più la sdraietta quando il bambino è in grado di stare seduto autonomamente.
- ATTENZIONE: questa sdraietta non è progettata per lunghi periodi di sonno del bambino.
- ATTENZIONE: è pericoloso mettere la sdraietta su una superficie rialzata, come p.es. un tavolo.
- ATTENZIONE: Usare sempre il sistema di ritenuta.
- Questa sdraietta non sostituisce né la culla né il letto. Se il bambino deve dormire, dovrebbe essere messo in una culla o letto adatti.
- Non usare la sdraietta se elementi strutturali sono danneggiati o andati persi.
- Usare solo gli accessori e i relativi pezzi di ricambio autorizzati dal produttore.
- Questa sdraietta è adatta per bambini fino a 9 mesi e un peso massimo di 9 kg.
- Non usare mai la staffa dei giochi per il trasporto della sdraietta.

I Cura e manutenzione

- Osservare il contrassegno sul tessuto.
- Controllare regolarmente la funzionalità di elementi di collegamento, sistema delle cinghie e cuciture.
- Pulire, manutentere e controllare regolarmente questo prodotto.

DK Advarsels henvisninger Barneliggessæder

- OBS: Skal ubetinget opbevares til senere brug.
- OBS: Lad aldrig barnet være uden opsyn i barnesædet.
- OBS: Anvend ikke barnesædet mere, så snart barnet kan sidde selv.
- OBS: Dette barnesæde er ikke beregnet til længere soveperioder.
- OBS: Der er farligt, at stille barneliggessæde på en forhøjet flade fx et bord.
- OBS: Anvend altid tilbageholdelsessystemet.
- Dette barnesæde erstatter hverken vugge eller seng. Når dit barn skal sove, bør det lægges i en egnet vugge eller seng.
- Anvend ikke barnesædet, hvis komponenter er beskadiget eller mangler.
- Anvend kun det af fabrikanten godkendte tilbehør og tilsvarende reservedele.
- Dette barneliggessæde er egnet til børn til 9 måneder med en vægt på op til 9 kg.
- Børneliggessædet må aldrig bæres i legebøjlen.

DK Pleje og vedligeholdelse

- Vær opmærksom på tekstilmærkningen.
- Kontroller regelmæssigt funktionaliteten af forbindelseselementer, selesystemer og søm.
- Rengør, plej og kontroller dette produkt regelmæssigt.

FIN Varoituskia Lastenistuimet

- HUOMIO: Säilytä ehdottomasti myöhempää lukemista varten.
- HUOMIO: Lasta ei saa koskaan jättää lastenistuimeen ilman valvontaa.
- HUOMIO: Lastenistuinta es saa enää käyttää, kun lapsi voi istua ilman apua.
- HUOMIO: Tätä lastenistuinta ei ole tarkoitettu siihen, että lapsi nukkuu siinä pitemmän ajan.
- HUOMIO: On vaarallista asettaa satteri korkeaan paikkaan, esim. pöydälle.
- Älä käytä lastenistuinta, jos siinä on vioittuneita rakennneosia tai jos osia on hävinnyt.
- Käytä ainoastaan valmistajan hyväksymiä lisäosia ja vastaavia varaosia.
- Tämä satteri sopii lapsille, joiden paino on korkeintaan 9 kg, 9 kuukauden ikään asti.
- Lastenistuinta ei saa koskaan kantaa leikkikaaresta.

FIN Hoito ja huolto

- Ota huomioon tekstiilimerkintä.
- Tarkasta säännöllisesti liitososien, vöiden ja saumojen kunto.
- Puhdista, hoida ja tarkasta tuote säännöllisesti.

S Varningsanvisningar Babysitters

- OBSERVERA: Måste sparas för senare referens.
- OBSERVERA: Lämna aldrig barnet utan uppsikt i babysittern.
- OBSERVERA: Babysittern får inte användas längre, så snart barnet kan sitta utan stöd.
- OBSERVERA: Denna babysitter är inte avsedd för längre sovtider.
- OBSERVERA: Det är farligt att ställa barnstolen på en hög yta, t.ex. ett bord.
- OBSERVERA: Använd alltid fastspänningssystemet.
- Denna babysitter ersätter varken vaggga eller säng. Om ditt barn ska sova, måste det läggas i en lämplig vaggga eller säng.
- Använd inte babysittern om delar är skadade eller fattas.
- Använd endast det tillbehör som tillverkaren godkänt samt motsvarande reservdelar.
- Denna barnstol är lämplig för barn upp till 9 månaders ålder och en max.vikt på 9 kg.
- Använd aldrig lekbygeln till att bära babysittern i.

S Skötsel och underhåll

- Beakta skötselrådet på textilien.
- Kontrollera regelbundet att förbindningsdetaljer, bältsystem och sömmar fungerar.
- Rengör, vårda och kontrollera denna produkt regelbundet.

N Advarslar Liggeseter

- OBS: Må oppbevares for senere bruk.
- OBS: Ikke la barnet være alene i liggesetet.
- OBS: Ikke bruk liggesetet lenger, når barnet kan sitte uten hjelp.
- OBS: Dette liggesetet er ikke egnet for barnets lengre soveperioder.
- OBS: Det er farlig å plassere liggestolen på en opphøyd flate, som f.eks. et bord.
- OBS: Bruk alltid beltesystemet.
- Dette liggesetet erstatter ingen vugge eller seng. Når barnet ditt skal sove, så må du legge det i en egnet vugge eller seng.
- Ikke bruk liggesetet hvis komponenter er skadet eller mangler.
- Bruk kun tilbehør og de tilsvarende reservedelene som er godkjente av produsenten.
- Denne liggestolen er egnet for barn på inntil 9 måneder med en maksimal vekt på 9 kg.
- Lekebøylen må aldri brukes til å bære barnets liggesete.

N Pleie og vedlikehold

- Vær oppmerksom på tekstilmærkningen.
- Kontroller regelmessig at forbindelseselementene, beltesystemene og sømmene fungerer.
- Dette produktet må rengjøres, pleies og kontrolleres regelmessig.

GR Προειδοποιητικές υποδείξεις Ριλάξ

- ΠΡΟΣΟΧΗ: Φυλάξτε οπωσδήποτε τις παρούσες οδηγίες, ώστε να μπορείτε να ανατρέξετε σε αυτές ανά πάσα στιγμή.
- ΠΡΟΣΟΧΗ: Μην αφήνετε το παιδί ποτέ μόνο χωρίς επίβλεψη στο ριλάξ.
- ΠΡΟΣΟΧΗ: Μην χρησιμοποιείτε το ριλάξ, μόλις το παιδί κάθεται πλέον αυτόνομα όρθιο, χωρίς βοήθεια.

- ΠΡΟΣΟΧΗ: Το παρόν ριλάξ δεν προβλέπεται για μακρά χρήση στον ύπνο.
- ΠΡΟΣΟΧΗ: Είναι επικίνδυνη η τοποθέτηση του ριλάξ σε υπερυψωμένη επιφάνεια, π.χ. επάνω σε τραπέζι
- ΠΡΟΣΟΧΗ: Χρησιμοποιείτε πάντοτε το σύστημα συγκράτησης.
- Το παρόν ριλάξ δεν αντικαθιστά ούτε την κούνια ούτε και το κρεβάτι. Εάν το παιδί σας πρέπει να κοιμηθεί, πρέπει να το βάλετε σε κατάλληλη κούνια ή κρεβάτι.
- Μην χρησιμοποιείτε το ριλάξ, εάν τα εξαρτήματα έχουν υποστεί ζημιά ή χαθεί.
- Χρησιμοποιείτε μόνο εγκεκριμένα από τον κατασκευαστή εξαρτήματα και ανάλογα ανταλλακτικά.
- ΗΥΟΜΙΟ: Käytä aina kiinnitystä.
- Tämä lastenistuin ei korvaa kehtoa eikä sänkyä. Kun lapsi haluaa nukkuu, hänet laitetaan sopivaan kehtoon tai sänkyyn.
- Το ριλάξ αυτό είναι κατάλληλο για παιδιά ηλικίας έως 9 μηνών και μέγιστου βάρους έως 9 kg.
- Μην χρησιμοποιείτε ποτέ το μπράτσο παιχνιδιού για τη μεταφορά του ριλάξ.

GR Περιποίηση και συντήρηση

- Προσέχετε την υφασμάτινη ετικέτα.
- Ελέγχετε τακτικά τη λειτουργικότητα των συνδετικών στοιχείων, συστημάτων πρόσδεσης και ραφών.

- Καθαρίζετε, περιποιείστε και ελέγχετε το παρόν προϊόν τακτικά.

RUS предупреждающие указания лежачее сиденье

- ВНИМАНИЕ: Непременно сохранять для более позднего использования.
- ВНИМАНИЕ: Никогда не оставляйте ребёнка в этом сидении без присмотра.
- ВНИМАНИЕ: Не пользуйтесь этим лежачим сидением, как только ребёнок сможет сидеть без опоры.
- ВНИМАНИЕ: Это детское лежачее сидение не предназначенного для длительного сна ребёнка.
- ВНИМАНИЕ: Опасно ставить детское сиденье с откидной спинкой на возвышенную поверхность, напр., на стол.
- ВНИМАНИЕ: Всегда пользуйтесь системой регулировки спинки.
- Это лежачее сидение не является ни кроваткой ни качелей. Если ребёнок должен спать, то его нужно положить в соответствующую колыбель или кроватку.
- Не пользуйтесь этим сидением, если его детали повреждены или утеряны.
- Используйте только те запчасти и дополнительные приспособления, которые разрешены изготовителем.
- Это сиденье предназначено для детей в возрасте до 9 месяцев и максимальным весом 9 кг.
- Никогда не используйте для переноски детского сидения дугу с игрушками.

RUS Уход и обслуживание

- Пожалуйста обратите внимание на маркировку текстиля.
- Проверяйте регулярно действие соединительных элементов, системы ремней и целостность швов.
- Регулярно производите чистку изделия и уход за ним, всегда контролируйте изделие.

RO Indicații de avertizare scaune de copii pentru poziție culcată

- ATENȚIE: A se păstra neapărat pentru consultare ulterioară.
- ATENȚIE: Nu lăsați niciodată copilul nesupravegheat în scaunul de copii pentru poziție culcată.
- ATENȚIE: Nu mai folosiți scaunul de copii pentru poziție culcată de îndată ce copilul poate să stea așezat fără sprijin.
- ATENȚIE: Acest scaun de copii pentru poziție culcată nu este prevăzut pentru perioade mai lungi de somn ale copilului.
- ATENȚIE: Este periculos a așeza balansoarul pentru copil pe o suprafață înălțată ca de ex. pe o masă.
- ATENȚIE: Folosiți întotdeauna dispozitivul de siguranță.
- Acest scaun de copii pentru poziție culcată nu ține loc de leagăn și nici de pat. Dacă copilul dumneavoastră trebuie să doarmă, el trebuie culcat într-un leagăn sau într-un pat potrivit.
- Nu utilizați scaunul de copii pentru poziție culcată dacă unele piese sunt deteriorate sau s-au pierdut.

- Utilizați doar accesoriile autorizate de către producător și piese de schimb corespunzătoare.
- Acest balansoar este adecvat pentru copii în vârstă de până la 9 luni și o greutate maximă de 9 kg.
- Nu folosiți niciodată traversa de joacă pentru a purta scaunul pentru copii în poziție culcată.

RO Ingrijire și întreținere

- Vă rugăm să aveți în vedere etichetarea textilă.
- Vă rugăm să verificați în mod regulat funcționalitatea elementelor de legătură, a sistemelor de centură și a cusăturilor.
- Curățați, îngrijiți și controlați acest produs în mod regulat.

BG Предупредителни указания Шезлонги за бебета

- ВНИМАНИЕ: Непременно съхранете за следващо препрочитане.
- ВНИМАНИЕ: никога не оставяйте детето без надзор в бебешкия шезлонг.
- ВНИМАНИЕ: Не използвайте повече бебешкия шезлонг от момента в който детето може да седи само без помощ.
- ВНИМАНИЕ: Този шезлонг за бебе не е за продължително спане на детето.
- ВНИМАНИЕ: Опасно е да поставяте шезлонга за бебе на високи места, като например върху масата.
- ВНИМАНИЕ: Използвайте винаги устройството за подпиране.
- Този шезлонг за бебе не заменя нито люлката, нито леглото. За спане следва да сложите Вашето дете в подходяща люлка или легло.
- Не използвайте шезлонга за бебе, ако елементи от него са повредени или изгубени.
- Използвайте само одобрените от производителя принадлежности и резервни части.
- Този шезлонг за бебе е подходящ за деца на възраст до 9 месеца при максимално тегло от 9 кг.

- Рамката с играчки да не се ползва никога за носене на бебешкия шезлонг.

BG Съхраняване и поддръжка

- Моля обрънете внимание на маркировката върху текстила.
- Проверявайте редовно годността на свързващите елементи, коланите и шевовеите.
- Редовно почиствайте, поддържаите и контролирайте този продукт.

BIH Posebne upute Relaksatori

- PAŽNJA: Obavezno čuvati radi kasnijeg čitanja.
- PAŽNJA: Dijete nikada ne ostaviti bez nadzora u dječijem relaksatoru.
- PAŽNJA: Dječiji relaksator ne više koristiti kada dijete može sjediti bez pomoći.
- PAŽNJA: Ovaj dječiji relaksator nije namjenjen za duže spavanje djeteta.
- PAŽNJA: Opasno je postavljati dječju sjedalicu na povišene površine kao npr. stol.
- PAŽNJA: Koristite uvijek sistem potpore.
- Ovaj dječiji relaksator ne zamjenjuje niti kolijevku niti krevet. Kada Vaše dijete mora spavati, trebate ga staviti u odgovarajuću kolijevku ili krevet.
- Nemojte koristiti dječiji relaksator ako su dijelovi ugradnje oštećeni ili izgubljeni.
- Upotrebljavajte samo dodatke i odgovarajuće rezervne dijelove koje je odobrio proizvođač.
- Ova dječja sjedalica namijenjena je za djecu u dobi do 9 mjeseci i najvišom težinom od 9 kg.
- Luk za igru nikad ne koristiti za nošenje dječije ležaljke.

BIH Njega i održavanje

- Molimo da obratite pažnju na tekstilni znak.
- Molimo da redovito provjerite funkcionalnost spojnih elemenata, kajšnog sistema i kroja.
- Cistite, održavajte i kontrolirajte redovito ovaj proizvod.

GEO გამათრთხილებელი მითითებები ბავშვთა ჩასაწოლი სკამები

- ყურადღება: აუცილებლად შეინახეთ ინსტრუქცია სამომავლოდ.
- ყურადღება: არასდროს დატოვოთ ბავშვი ჩასაწოლ სკამში მეთვალყურეობის გარეშე.
- ყურადღება: როგორც კი ბავშვი დამოუკიდებლად შეძლებს ჯდომას, აღარ გამოიყენოთ ბავშვის ჩასაწოლი სკამი.
- ბავშვის ჩასაწოლი სკამი არ არის გათვალისწინებული ბავშვის სანგრძლივი

ძილისთვის.

- გაფორმებისთვის: საშიშია ბავშვების ჩასაწვენის ისეთ ამადლებულ ადგილას მოთავსება, როგორცაა მაგ. მაგიდა.
- ყურადღება: გამოიყენეთ მუდამ საყრდნობის სისტემა.
- ბავშვების ჩასაწოლი სკამი არ ცეკლის არც საწოლს და არც აკვანს. ბავშვი ძილის დროს უნდა ჩააწვინოთ აკვანში ან საწოლში.
- არ გამოიყენებთ ბავშვის ჩასაწოლი სკამი ცალკეული ნაწილების დაზიანების ან დაკარგვის შემთხვევაში.
- გამოიყენეთ მხოლოდ მწარმოებლის მიერ დამოწმებული დამატებითი და სათანადოფო ნაწილები.
- ეს ბავშვების ჩასაწვენის განკუთვნილია 9 თვის ასაკისა და მაქსიმუმ 9 კგ. წონის ბავშვებისათვის.
- ნუ გამოიყენებთ სათანადოფოსთვის განკუთვნილ სახელურს/საკიდს ბავშვის ჩასაწვენის სატარებლად.

CEO მოვლა და ტექნიკური მომსახურება

- გათხროთ ყურადღება მიაქციეთ ტექსტილზე მითითებულ მონაცემებს.
- გათხროთ რეგულარულად გადაამოწმოთ ყველა საკეტის, შემავალი ნაწილების, დეკორის სისტემისა და ნაკვეთების ფუნქციონალურობა.
- ამ სივრცის ესაჭიროება რეგულარული განუფთავება, მოვლა და გადაამოწმება.

МК Упатства за опомена Релаксатор

- ВНИМАНИЕ: Обавезно сочувајте го текстот за подоцнежнo читање.
- ВНИМАНИЕ: Детето никогаш не го оставајте во детскиот релаксатор.
- ВНИМАНИЕ: Детскиот релаксатор не го употребувајте повеќе откако детето може да седи само без туѓа помош.
- ВНИМАНИЕ: Детскиот релаксатор не е предвиден за подолги времиња на спиење на детето.
- ВНИМАНИЕ: Опасно е да се става детската лежалка на повисока површина, како на пример маса.
- ВНИМАНИЕ: Секогаш употребувајте го системот за држење на грбот.
- Овој детски релаксатор не претставува замена ни за колевка ни за кревет. Ако Вашето дете треба да спие, тогаш би требало да го легнете во соодветна колевка или во кревет.
- Не го употребувајте детскиот релаксатор, доколку се изгубени делови од производот или се оштетени или пак изгубени.
- Употребувајте ја само таа опрема и соодветните резервни делови препорачани од производителот.
- Оваа детска лежалка е соодветна за деца на возраст до 9 месеци и максимална тежина до 9 kg.
- Лакот за играње никогаш да не се употребува за носење на детската лежалка.

МК Нега и одржување

- Ве молиме обратете внимание на ознаките на текстилот.
- Ве молиме редовно проверувајте ја функционалноста на спојните елементи, системот на ремени и шавовите.
- Редовно чистете, негувајте и контролирајте го овој производ.

TR İkaz bilgileri çocuk yatma koltukları

- DİKKAT: İleride tekrar okumak için mutlaka saklayınız.
- UYARI: Çocuđu asla gözetimsiz çocuk yatma koltuđunda bırakmayınız.
- UYARI: Çocuk desteksiz oturabildiđinde çocuklar için yatma koltuđunu artık kullanmayınız.
- UYARI: Bu çocuk yatma koltuđu çocuđun uzun süre uyuması için öngörölmemiştir.
- UYARI: Çocuk yatma koltuđunun masa vb. gibi yükseltilmiş bir alana konulması tehlikelidir.
- UYARI: Daima emniyet kemeri sistemini kullanınız.
- Bu çocuk yatma koltuđu ne beşik ne de yatađın görevini görür. Eğer çocuđunuzun uyuması gerekiyorsa, o zaman uygun bir beşige veya yatađa yatırılmalıdır.
- Eğer montaj parçaları hasarlı ise veya kaybolduysa, çocuk yatma koltuđunu kullanmayınız.
- Sadece üretici tarafından onaylanmış aksesuar ve ilgili yedek parçaları kullanınız.
- Bu çocuk yatma oturuđu en fazla 9 kg ağırlıđında olan 9 aylık çocuklar için uygundur.
- Çocuk yatma koltuđunu asla oyuncak askısından tutarak taşımayınız.

TR Bakım ve onarım

- Lütten tekstil işaretine dikkat ediniz.
- Lütten bağlantı elemanlarının, kemer sistemlerinin ve dikişlerin fonksiyonunu düzenli olarak kontrol ediniz.
- Bu ürünü güvenli olarak temizleyiniz, bakımını yapınız ve kontrol ediniz.

SK Výstražné pokyny Detské lôžkové sedadlá

- **POZOR:** Pre neskoršie dodatočné čítanie bezpodmienečne uložte.
- **POZOR:** Nenechajte nikdy Vaše dieťa bez dozoru v detskom lôžkovom sedadle.
- **POZOR:** Detské lôžkové sedadlo už nepoužívajte, len čo vie dieťa sedieť bez podpieranja.
- **POZOR:** Toto detské lôžkové sedadlo nie je určené pre dlhšie doby spánku dieťaťa.
- **POZOR:** Je nebezpečné stavať detské ležadlo – sedačku na vyvýšenú plochu, ako napr. na stôl.
- **POZOR:** Používajte vždy zadržovací systém.
- Toto detské lôžkové sedadlo nenahradzuje ani kolísku ani posteľ. Keď Vaše dieťa má spať, potom by malo byť uložené do vhodnej kolísky alebo do posteľe.
- Nepoužívajte detské lôžkové sedadlo, keď sú jeho súčasti poškodené alebo stratené.
- Používajte iba príslušenstvo potvrdené výrobcom a príslušné náhradné diely.
- Toto detské ležadlo – sedačka je vhodné pre deti vo veku do 9 mesiacov a do maximálnej hmotnosti 9 kg.
- Igraľnega loka nikoli ne uporabljajte za nošnja otroškega sedeža.

SK Ošetrovanie a údržba

- Dbajte prosím na textilné označenie.
- Kontrolujte prosím pravidelne funkčnosť spojovacích prvkov, popruhových systémov a švíkov.
- Pravidelne čistite, ošetrujte a kontrolujte tento produkt.

UA Попереджувачі вказівки лежаче сидіння

- **УВАГА:** Неодмінно збережіть для більш пізнього використання.
- **УВАГА:** Ніколи не залишайте дитину в цьому сидінні без догляду.
- **УВАГА:** Не користуйтеся цим лежачим сидінням, як тільки дитина зможе сидіти без опори.
- **УВАГА:** Це дитяче лежаче сидіння не передбачено для тривалого сну дитини.
- **УВАГА:** Небезпечно ставити дитяче сидіння з відкидною спинкою на підвищену поверхню, напр., на стіл.
- **УВАГА:** Завжди користуйтеся системою утримання спинки.
- Це лежаче сидіння не є ні ліжечком ні гойдалкою. Якщо дитина повинна спати, то її треба покласти в відповідну колиску чи ліжечко.
- Не користуйтеся цим сидінням, якщо його деталі пошкоджені чи агублені.
- Використуйте тільки ті запчастини та додаткові пристрої, котрі дозволені виробником.
- Це сидіння передбачене для дітей віком до 9 місяців та максимальною вагою 9 кг.
- Ніколи не використовуйте дугу з іграшками для перенесення дитячого сидіння з відкидною спинкою.

UA Догляд та обслуговування

- Будь ласка зверніть увагу на маркування текстилю.
- Перевіряйте регулярно дію з'єднувальних елементів, системи ременів та цілісність швів.
- Регулярно виконуйте чищення виробу та догляд за ним, завжди контролюйте виріб.

CZ Výstražné pokyny pro houpací lehátko

- **POZOR:** Pro pozdější dodatečné čtení bezpodmínečně uložte.
- **POZOR:** Nenechte nikdy Vaše dítě bez dozoru v houpacím lehátku.
- **POZOR:** Houpací lehátko již nepoužívejte, jakmile dítě umí sedět bez podpírání.
- **POZOR:** Toto houpací lehátko není určeno pro delší doby spánku dítěte.
- **POZOR:** Je nebezpečné stavět dětskou lehačku - sedačku na vyvýšenou plochu, jako např. na stůl.
- **POZOR:** Používejte vždy bezpečnostní pás.
- Toto houpací lehátko nenahrazuje ani kolébku ani postel. Když Vaše dítě má spát, pak by mělo být uloženo do vhodné kolébky anebo do posteľe.
- Nepoužívejte houpací lehátko, když jsou jeho součástky poškozené anebo ztracené.
- Používejte pouze příslušenství potvrzené výrobcem a příslušné náhradní díly.

- Tato dětská lehačka - sedačka je vhodná pro děti ve věku do 9 měsíců a do maximální hmotnosti 9 kg.
- Hrazdičku s hračkami nepoužívejte nikdy k nošení houpacího lehátka.

CZ Ošetřování a údržba

- Dbejte prosím na označení textilu.
- Kontrolujte prosím pravidelně funkčnost spojovacích prvků, popruhových systémů a švů.
- Pravidelně čistěte, ošetřujte a kontrolujte tento produkt.

H Figyelmeztetések Pihenőszékek

- FIGYELEM: A későbbi újbóli elolvasáshoz feltétlenül őrizze meg.
- FIGYELEM: A gyermeket soha ne hagyja a pihenőszékben felügyelet nélkül.
- FIGYELEM: Mihelyt a gyermek támasz nélkül ülni tud, ne használja többé a pihenőszéket.
- FIGYELEM: A pihenőszéket nem a gyermek hosszabb alvásidőjéhez tervezték.
- FIGYELEM: A gyermek pihenőszékét magasan található felületre - pl. asztalra - állítani veszélyes.
- FIGYELEM: Mindig használja a biztonsági öveket.
- A pihenőszék sem a bölcstől sem az ágyat nem helyettesíti. Ha gyermekének aludnia kell, megfelelő bölcsőbe vagy ágyba kell fektetni.
- Ne használja a pihenőülést, ha szerkezeti elemei sérültek vagy elvesztek.
- Csak a gyártó által jóváhagyott tartozékokat és megfelelő pótalkatrészeket használjon.
- Ez a gyermek pihenőülés 9 hónaposnál nem idősebb és legfeljebb 9 kg testsúlyú gyermekek számára alkalmas.
- A játékkengyel soha nem használható a pihenőszék hordozásához.

H Ápolás és karbantartás

- Kérjük, tartsa szem előtt a textil jelölését.
- Kérjük, rendszeresen ellenőrizze az összekötő elemek, övrendszerek és varrások funkcionalitását.
- Tisztogassa, ápolja és ellenőrizze rendszeresen a terméket.

PL Wskazówki bezpieczeństwa dotyczące leżaczków

- UWAGA: Zachować instrukcję do późniejszego wykorzystania.
- UWAGA: Nigdy nie pozostawiać dziecka w leżaczku bez nadzoru.
- UWAGA: Nie używać tego leżaczka, gdy tylko dziecko będzie potrafiło siedzieć bez podparcia.
- UWAGA: Ten leżaczek nie jest przewidziany do dłuższego snu dziecka.
- UWAGA: Ustawianie leżaczka na wyżej położonej powierzchni, np. na stole, jest niebezpieczne.
- UWAGA: Zawsze używać systemu przytrzymującego.
- Ten leżaczek nie może zastępować kołyski ani łóżeczka. Jeśli dziecko chce spać, należy je położyć do odpowiedniej kołyski lub łóżeczka.
- Nie używać leżaczka, jeśli jego części zostały uszkodzone lub zagubione.
- Należy używać wyłącznie zaakceptowanych przez producenta akcesoriów i odpowiednich części zamiennych.
- Ten fotelik jest przeznaczony dla dzieci w wieku do 9 miesiąca życia i wagi do 9 kg.
- Pałaka na zabawki nie używać do przenoszenia leżaczka dziecięcego.

PL Pielęgnacja i konserwacja

- Prosimy przestrzegać oznakowania materiału tekstylnego.
- Prosimy regularnie sprawdzać działanie elementów łączących, systemów pasów i szwów.
- Ten produkt należy regularnie czyścić, konserwować i kontrolować.

EST Wskazówki ostrzegawcze Ležaczkzi

- TÄHELEPANU: Hoidke kasutusjuhendit alal hilisemaks ütelugemiseks.
- TÄHELEPANU: Ärge jätke last kunagi järelvalveta.
- TÄHELEPANU: Ärge kasutage enam beebi lamamistooli, kui laps suudab ilma toeta istuda.
- TÄHELEPANU: Beebi lamamistool pole ette nähtud lapse pikemaks magamisajaks.
- TÄHELEPANU: laste magamistoole on ohtlik asetada tavapinnast kõrgemale, näiteks lauale.
- TÄHELEPANU: Kasutage alati seljatoesüsteemi.
- Beebi lamamistool ei asenda hälli ega voodit. Kui lapsel on magamise aeg, tõstke ta sobivasse hälli või voodisse.

- Ärge kasutage beebi lamamistooli, kui mõni detail on katkine või kadunud.
- Kasutage ainult tootja poolt lubatud lisandeid ja varuosi.
- Antud laste magamistool on ette nähtud kuni 9-kuu vanustele lastele (maksimaalne kaal - 9kg).
- Mänguasjade kinnitamiseks kasutatavat looka ei tohi kunagi kasutada hälli kandmiseks.

EST Hooldamine ja korrashoid

- Jälgige tekstiilmärgistust.
- Kontrollige regulaarselt ühenduselemente, turvarihmasüsteemi ja õmbliusi.
- Puhastage, hooldage ja kontrollige käesolevat toodet regulaarselt.

LV Brīdinājuma norādes Bērnu sēdekļītis guļus pozīcijā

- UZMANĪBU: Noteikti uzglabāt turpmākai lasīšanai.
- UZMANĪBU: Nekad neatstājiet bērnu sēdekļīti bez uzraudzības.
- UZMANĪBU: Neizmantojiet vairs bērnu sēdekļīti, ja bērns var sēdēt bez atbalsta.
- UZMANĪBU: Sis bērnu sēdekļītis nav paredzēts ilgtermiņam gulēšanas laikā posmiem.
- UZMANĪBU: Ir bīstami likt bērnu guļamkrēslu uz paaugstinātas virsmas, piemēram, galda.
- UZMANĪBU: Vienmēr izmantojiet drošības jostu fiksēšanas sistēmu.
- Sis bērnu sēdekļītis neaizstāj ne šūpulīti, ne gultu. Ja bērns vēlas gulēt, tas jāieliek piemērotā šūpulītī vai gultā.
- Nelietojiet bērnu sēdekļīti, ja konstrukcijas daļas ir bojātas vai pazudušas.
- Izmantojiet tikai ražotāja atļautus piederumus un atbilstošas rezerves daļas.
- Sis bērnu guļamkrēsls ir piemērots bērniem līdz 9 mēnešu vecumam, pie maksimālā svara 9 kg.
- Spēlēšanās loku nekad neizmantojiet bērnu krēslīņa pārnēsāšanai.

LV Kopsana un apkope

- Lūdzu, nemiet vērā tekstiļļu marķējumu.
- Lūdzu, regulāri pārbaudiet savienotājelementu, siksnu sistēmu un šuvju funkcionalitāti.
- Regulāri tīriet, kopiet un pārbaudiet izstrādājumu.

LT Įspėjimas Atlošiamieji lopšiai

- DĒMESIO: Būtinai išsaugokite, kad galėtumėte pasiskaityti ir vėliau.
- DĒMESIO: Niekada nepalikite vaiko atlošiamajame lopšyje be priežiūros.
- DĒMESIO: Atlošiamojo lopšio nebenaudokite, jei vaikas gali sėdėti neparemtas.
- DĒMESIO: Šis atlošiamasis lopšys nėra skirtas migdyti vaiką ilgesnį laiką.
- DĒMESIO: Pavojinga statyti vaikišką kėdutę-lopšį ant aukšto paviršiaus, pvz., stalo.
- DĒMESIO: Visada naudokite apsaugos sistemą.
- Šis atlošiamasis lopšys nėra nei lopšio, nei lovelės pakaitalas. Jei Jūsų vaikas nori miego, jį reikia paguldyti į tam tinkamą lopšį arba lovelę.
- Nenaudokite atlošiamojo lopšio, jei jo sudedamosios dalys yra pažeistos arba pamestos.
- Naudokite tik gamintojo patvirtintus priedus ir atitinkamas atsargines dalis.
- Ši vaikiška kėdutė-lopšys skirta vaikams iki 9 mėnesių amžiaus, kurių svoris neviršija 9 kg.
- Niekada nenaudokite žaidimo lanko vaiko kėdutei pernešti.

LT Priežiūra ir aptarnavimas

- Prašom atkreipti dėmesį į tekstilės priežiūros simbolius.
- Prašom reguliariai tikrinti jungiamųjų elementų, saugos diržų sistemų ir siūlių funkcionavimą.
- Ši gaminių reikia valyti, prižiūrėti ir tikrinti reguliariai.

SLO Opozorilna navodila otroških ležalnikov

- POZOR: Obvezno hranite za kasnejšo uporabo.
- POZOR: Otroka v otroškem ležalniku nikoli ne pustite nenadzorovanega.
- POZOR: Otroškega ležalnika več ne uporabljajte, kakor hitro otrok lahko sedi brez podpore.
- POZOR: Ta otroški ležalnik ni predviden za daljša obdobja spanja otroka.
- POZOR: Nevarno je ležalni sedež za otroke postaviti na povišano površino, na pr. mizo.
- POZOR: Zmeraj uporabljajte zadrževalni sistem.
- Ta otroški ležalnik ne nadomesti zibelke ali postelje. Če mora vaš otrok spati, ga položite v primerno zibelko ali posteljico.
- Otroškega ležalnika ne uporabljajte, če so sestavni deli poškodovani ali so se izgubili.
- Uporabljajte le opremo potrjeno s strani proizvajalca in odgovarjajoče nadomestne dele.
- Ta ležalni sedež za otroke je primeren za do 9 mesecev stare in največ 9 kg težke otroke.

- Igralnega loka nikoli ne uporabljajte za nošnje otroškega sedeža.

SLO Nega in vzdrževanje

- Prosimo, upoštevajte etikete na tkanini.
- Prosimo, redno preverite delovanje povezovalnih elementov, sistema pasov in šive.
- Redno čistite, negujte in kontrolirajte ta izdelek.

HR Upute upozorenja Dječje ležaljke

- POZOR: Sačuvati za kasnije čitanje.
- POZOR: Dijete nikad ne ostavljati bez nadzora na ležaljci.
- POZOR: Ležaljku ne koristiti čim dijete bude moglo sjediti bez pomoći.
- POZOR: Ova dječja ležaljka nije predviđena za duža razdoblja spavanja djeteta.
- POZOR: Opasno je stavljati dječju sjedalicu na povišene površine kao npr. stol.
- POZOR: Koristite uvijek sustav za držanje.
- Ova dječja ležaljka ne zamjenjuje ni kolijevku ni krevet. Ako Vaše dijete mora spavati, mora biti postavljeno u adekvatnu kolijevku ili krevet.
- Ne koristite ležaljku ako su joj sastavni dijelovi oštećeni ili izgubljeni.
- Koristite samo pribor i odgovarajuće dodatne dijelove koje je potvrdio proizvođač.
- Ova dječja sjedalica namijenjena je za djecu u dobi do 9 mjeseci i najvišom težinom od 9 kg.
- Luk za igru nikad ne rabiti za nošenje dječje ležaljke.

HR Njega i održavanje

- Molimo Vas obratite pažnju na naznaku tekstila.
- Molimo Vas, kontrolirajte redovito funkcionalnost poveznih dijelova, remenih sustava i šavova.
- Čistite, održavajte i kontrolirajte redovito ovaj proizvod.

SRB Uputstva upozorenja Dečije ležaljke

- PAŽNJA: Sačuvati za kasnije čitanje.
- PAŽNJA: Dete nikad ne ostavljati bez nadzora u ležaljci.
- PAŽNJA: Ležaljku ne koristiti čim dete bude moglo sediti bez pomoći.
- PAŽNJA: Ova dečija ležaljka nije predviđena za duža razdoblja spavanja deteta.
- PAŽNJA: Opasno je stavljati dečju sedalicu na povišene površine kao npr. sto.
- PAŽNJA: Koristite uvek sustav za držanje.
- Ova dečija ležaljka ne zamenjuje ni kolijevku ni krevet. Ako Vaše dete mora spavati, mora biti postavljeno u adekvatnu kolijevku ili krevet.
- Ne koristite ležaljku ako su joj sastavni delovi oštećeni ili izgubljeni.
- Koristite samo pribor i odgovarajuće dodatne delove koje je potvrdio proizvođač.
- Лук за игру никад не користити за ношење дечије лежаљке.
- Molimo Vas obratite pažnju na oznaku tekstila.
- Molimo Vas, kontrolišite redovno funkcionalnost poveznih delova, pojasnih sistema i šavova.
- Ova dečja sedalica namenjena je za decu u dobi do 9 meseci i najvišom težinom od 9 kg.
- Čistite, održavajte i kontrolišite redovno ovaj proizvod.

SRB Nega i održavanje

- Molimo Vas obratite pažnju na oznaku tekstila.
- Molimo Vas, kontrolišite redovno funkcionalnost poveznih delova, pojasnih sistema i šavova.
- Čistite, održavajte i kontrolišite redovno ovaj proizvod.

AR

إرشادات تحذيرية، مقاعد سرير للأطفال

- تنبيه: يجب الاحتفاظ بالإرشادات للاطلاع عليها فيما بعد.
- تنبيه: يجب عدم ترك الطفل بالمقعد بدون مراقبة.
- تنبيه: لا تستخدم المقعد السرير بمجرد تمكن الطفل من الجلوس بدون مساعدة.
- تحذير: من الخطورة وضع مقعد استلقاء الطفل فوق محل مرتفع على سبيل المثال فوق الطاولة

- تنبيه: هذا المقعد السرير ليس معدا لنوم الأطفال لفترات طويلة.
- تنبيه: من الخطر وضع المقعد السرير على سطح مرتفع.
- تنبيه: استخدم دائما نظام تثبيت الظهر.
- المقعد السرير ذلك لا يحل محل السرير الفعلي. وإذا كان لزاما أن ينام الطفل فينبغي وضعه في سرير مناسب.
- لا تستخدم المقعد السرير إذا ما أصاب بعض أجزائه الضرر أو فقدت.
- لا تستخدم إلا الأجزاء الإضافية وقطع الغيار المناسبة المعترف بها من المصنع.

AR

هشدار گهواره

FA

• تحذیر: ان مقعد استلقاء الطفل هذا مخصص للاطفال الذين لا تزيد اعمارهم عن 9 اشهر ولحد وزن اقصى للطفل قدره 9 كغم

العناية والصيانة

- لا يجوز بتاتا استخدام قوس اللعب لحمل مقعد استلقاء الطفل.
- انتبه من فضلك إلى علامة القماش.
- اختبر من فضلك وظيفة أدوات التثبيت، ونظام الأحزمة، والخياطات بانتظام.
- نظف هذا المنتج واعتن به وافحصه بانتظام.
- توجّه لطفًا! ازاين رهن ملبه من ظليستفاده ها آيت بهراق بستب عمل آوري د.
- توجّه: بهرگز کودک ريلن ها درگهواره زنهکنيد.
- توجّه: زمان یک کودک در نقش ستن بدون حمایت می باشد هي گير ازگهواره بتفوالدهم اي د.
- توجّه: اي رنگهوار بر ايجوابي دن هليلند مدت ساختن شده است.
- توجّه: تفاده ازاين رنگهوار بر رويس طوموچ تففع (ان نديم ز) خظرن اک مي باشد.
- توجّه: درهن گلسلم تفاده ازگهوار مرانيسي بتتمکي مگپاش تلمی تفانم اي د.
- توجّه: اي رنگهوار چاي گزيه من اسب بيراقتخت خوابکودک شمان مي باشد. دوسورتی کودکم اي لبخوابي دن باشد لقتخت خواب من اسب تفانم اي د.
- در صورت بروز اشکال در قطع اتصليق دان هر يك از آنها، ازگهواره بتفوالدهم اي د.
- تن ها اوس اي لبخوابي وقطع اتصليق کنهتاي ي دش هقوس طر از رايوه بتفالهکنيد.
- اي رنگهوار بر اي کودک انزي ر ۹ ماسن وتا وزگ فيل وگرم من اسب مي باشد.
- هرگز براي حمل چابج اي رنگهواره از ميل من بابا اراي بتفوالدهکنيد.

FA

مراقبت و نگهداری

- لطفًا! ازبخش های پارچه ای گهواره مراقبت کنید.
- به طود قيق از سلامت اتصلاستيقيس بگمربند، وياير اجزا المظمين ان حاصولم اي د.
- لطفًا! به طور مرتب ببنظافت و سلامت ي من حص ولسي دگريم اي د.

CN

搖椅警告及注意事項

- 注意: -請保留此說明書以備日後使用。
- 警告: 切勿把小孩單獨留在搖椅內。

- 当小孩懂得直立坐立时, 请停止使用此产品。
- 注意! 摇椅并不是提供给小孩以用作长时间睡眠之用。
- 警告: 请勿放置摇椅在高处(如桌子)上, 以免产生危险。
- 注意! 请时常使用附设在摇椅两侧的背带。
- 摇椅并不可作为提篮或睡床使用, 若小孩需要睡眠, 家长应把小孩摆放在合适的提篮或睡床上。
- 如有任何部件断裂, 缺失, 或破损, 请不要使用此摇椅!
- 随便更换零件会构成危险, 请只用HAUCK系列的零件或生产商认可的配件。
- 本摇椅适合0-9个月, 体重不超过9公斤的小孩
- 请勿以玩具架来提起摇椅。

CN 保养

- 注意产品上的洗水标指示。
- 请定期检查摇椅的功能, 确定骨架的稳定性, 螺丝的紧固度, 安全带功能及注意座布有没有脱线情况。
- 经常整理, 清洁及检查这个产品。

TV 摇椅警告及注意事项

- 注意: -請保留此說明書以備日後使用。
- 警告: 切勿把小孩單獨留在搖椅內。
- 當小孩懂得直立坐立時, 請停止使用此產品。
- 注意! 搖椅並不是提供給小孩以用作長時間睡眠之用。
- 警告: 請勿放置搖椅在高處(如桌子)上, 以免產生危險。
- 注意! 請時常使用附設在搖椅兩側的背帶。
- 搖椅並不可作為提籃或睡床使用, 若小孩需要睡眠, 家長應把小孩擺放在合適的提籃或睡床上。
- 如有任何部件斷裂, 缺失, 或破損, 請不要使用此搖椅!
- 隨便更換零件會構成危險, 請只用HAUCK系列的零件或生產商認可的配件。
- 本搖椅適合0-9個月, 體重不超過9公斤的小孩。
- 請勿以玩具架來提起搖椅。

TV 保養

- 注意產品上的洗水標指示。
- 請定期檢查搖椅的功能, 確定骨架的穩定性, 螺絲的緊固度, 安全帶功能及注意座布有沒有脫線情況。
- 經常整理, 清潔及檢查這個產品。

hauck GmbH + Co KG Tel. : +49(0)9562/986-0
Frohnlaicher Str. 8 Fax : +49(0)9562/6272
D-96242 Sonnefeld E-mail : info@hauck.de
Germany Internet: <http://www.hauck.de>

