

**ВАЖНО! ЗАПАЗЕТЕ ТАЗИ ИНСТРУКЦИЯ ЗА БЪДЕЩИ СПРАВКИ**

**ИНСТРУКЦИЯ ЗА УПОТРЕБА НА  
ДЕТСКА КОЛИЧКА МОДЕЛ „ТРЕНДИ”**

**TRENDY**

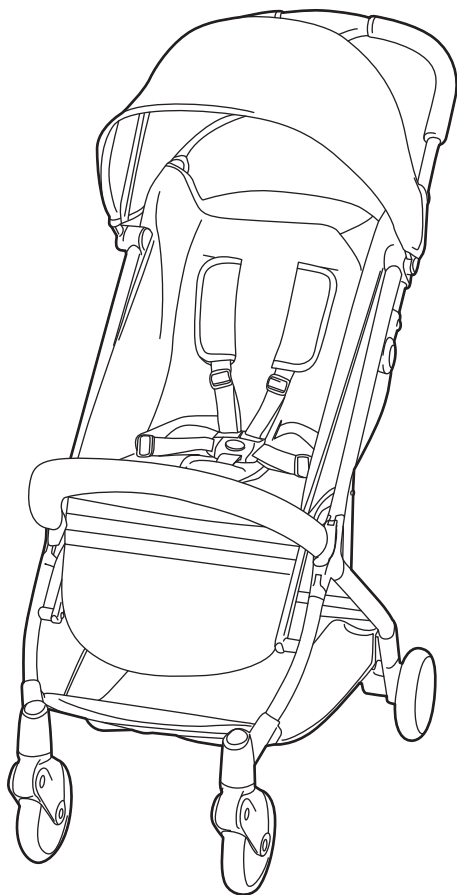

Този продукт с марка **chipolino** е произведен в съответствие с изискванията на директивата на Европейския парламент и Съвета 2001/95/ЕО „Обща безопасност на продуктите”, на Европейския стандарт EN 1888:2012 „Изделия за отглеждане на малки деца. Колесни средства за придвижване на деца (детски колички). Изисквания за безопасност и методи за изпитване”, както и на Закона за защита на потребителите от националното законодателство.

**ЗА ОСИГУРЯВАНЕ БЕЗОПАСНОТО ИЗПОЛЗВАНЕ НА ТОЗИ ПРОДУКТ, СПАЗВАЙТЕ ПРЕДУПРЕЖДЕНИЯТА, УКАЗАНИЯТА И ПРЕПОРЪКИТЕ ОТ ТАЗИ ИНСТРУКЦИЯ!**

**ВАЖНО! ОСНОВНИ ПРЕДУПРЕЖДУНИЯ!**

- НИКОГА НЕ ОСТАВЯЙТЕ ДЕТЕТО БЕЗ НАДЗОР!
- СЕДАЛКАТА НА ТАЗИ КОЛИЧКА НЕ Е ПОДХОДЯЩА ЗА ДЕЦА НА ВЪЗРАСТ ПОД 6 МЕСЕЦА!
- ПАЗЕТЕ ОТ ОГЪН!
- НЕ ВДИГАЙТЕ КОЛИЧКАТА ПОСРЕДСТВОМ ПРЕДПАЗНИЯ БОРД!
- ВИНАГИ ИЗПОЛЗВАЙТЕ ОБЕЗОПАСИТЕЛЕН КОЛАН!
- ЗА ДА ИЗБЕГНЕТЕ НАРАНЯВАНЕ, УВЕРЕТЕ СЕ, ЧЕ ДЕТЕТО ВИ Е НА БЕЗОПАСНО РАЗСТОЯНИЕ ПРИ РЕГУЛИРАНЕ, РАЗГЪВАНЕ, СГЪВАНЕ И СЪХРАНЕНИЕ НА КОЛИЧКАТА!
- ПРЕДИ УПОТРЕБА СЕ УВЕРЕТЕ, ЧЕ ВСИЧКИ БЛОКИРАЩИ ПРИСПОСОБЛЕНИЯ СА ЗАДЕЙСТВАНИ.
- НЕ ПОЗВОЛЯВАЙТЕ НА ДЕЦА ДА СИ ИГРАЯТ С КОЛИЧКАТА!
- ТОЗИ ПРОДУКТ НЕ Е ПОДХОДЯЩ ЗА ТИЧАНЕ И ПЪРЗАЛЯНЕ!
- Използвайте количката за дете с тегло не по-голямо от 15 kg.
- Сглобяването на продукта да се извършва само от възрастен!
- Винаги задействайте приспособлението за паркиране при поставяне и изваждане на детето от количката!
- Преди употреба се уверете, че обезопасителните колани са поставени и регулирани правилно.
- Максималното натоварване на коша за багаж не трябва да е по-голямо от 3 kg!
- Максималното натоварване на чантата за багаж (в случай, че се използва такава) не трябва да е по-голямо от 2 kg!
- Не претоварвайте количката! Всеки товар, поставен и/или закрепен на дръжката, борда, гърба на облегалката, сенника и/или на страните на количката, може да повлияе на стабилността ѝ!
- Количката е предназначена да вози само едно дете.
- Не използвайте резервни части и други компоненти, които не са доставени от производителя! Производителят не поема отговорност за безопасността в случай, че са използвани резервни части, различни от оригиналните за одобрения тип или препоръчани от него.
- Не правете промени или модификации по конструкцията на продукта! При необходимост се свържете с търговеца или оторизиран сервиз за консултация и ремонт.
- Не използвайте продукта, ако установите, че има липсващи или повредени части!
- Не допускате присъствието на деца под 3 години, преди да сте сглобили количката напълно, за да избегнете достъп до дребни и разглобени части!
- Не поставяйте допълнително шнурове и връзки, за да избегнете риска от задушаване!
- Не използвайте количката по стълби или ескалатори и бъдете с повишено внимание при слизане или качване на тротоар или стъпало.
- Дръжте найлоновата опаковка далече от деца, за да избегнете риска от задушаване!



## ХАРАКТЕРИСТИКА НА ПРОДУКТА

- Количката е подходяща за деца на възраст от 6 до 36 месеца с тегло не по-голямо от 15 kg;
- 5-точков обезопасителен колан;
- Регулируема облегалка на седалката;
- Регулируем сенник;
- Регулируема подложка за крачета;
- Удобна дръжка за пренасяне на сгънатата количка.

## ОСНОВНИ ЧАСТИ



## ФУНКЦИИ. УКАЗАНИЯ ЗА ИЗПОЛЗВАНЕ

Количката се доставя от производителя напълно сглобена.

**ВНИМАНИЕ!** Фиксирането на определена позиция в повечето случаи е съпроводено със звук от щракване.

**ВНИМАНИЕ!** Проверете сигурността на фиксирането след изпълнение на всяка операция! Функциите и указанията за употреба са номерирани от 1 до 9. Използвайте описанията им по-долу заедно с илюстрацията, носеща същия номер.

## 1 – РАЗГЪВАНЕ НА КОЛИЧКАТА

## 2 – СЕННИК

**ВНИМАНИЕ!** Винаги закрепвайте сенника за седалката на количката, за да предотвратите изхлузване на детето и нараняването му.

## 3 – РЕГУЛИРАНЕ ПОЛОЖЕНИЕТО НА ОБЛЕГАЛКАТА

## 4 – ПРИСПОСОБЛЕНИЕ ЗА ПАРКИРАНЕ

## 5 – ПОДЛОЖКА ЗА КРАЧЕТА

## 6 – СИСТЕМА ЗА ЗАДЪРЖАНЕ (ПРЕДПАЗЕН КОЛАН)

### ВАЖНО!

- Коланите трябва да обхващат добре детето и не трябва да са усукани.
- Периодично проверявайте дали коланите са стабилно закрепени за конструкцията на количката и за сигурността на закопчаването!
- Коланите не трябва да са захабени или прокъсани, а пластмасовите токи и закопчалки трябва да са здрави, без увреждания и да осигуряват сигурна връзка.

## 6-1 Регулиране височината на раменните колани в 3 позиции

**ВАЖНО!** Раменните колани трябва да са на нивото на раменете на детето.

## 6-2 Закопчаване на предпазния колан

## 6-3 Регулиране дължината на раменните колани, коланите за през кръста и междубедрения колан

## 6-4 Разкопчаване на предпазния колан

## 7 – ПРЕДПАЗЕН БОРД

## 8 – СГЪВАНЕ НА КОЛИЧКАТА

**ВАЖНО!** Винаги преди да сгънете количката трябва да задействате паркиращото устройство, да установите предпазния борд в изправено положение (фиг. 8-1) и да изпразните коша за багаж.

## 9 – ДРЪЖКА ЗА ПРЕНАСЯНЕ НА СГЪНАТАТА КОЛИЧКА

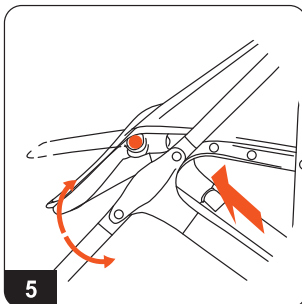
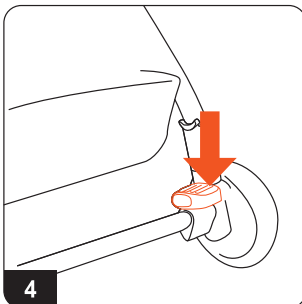
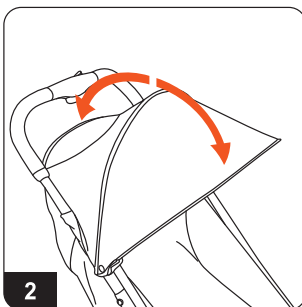

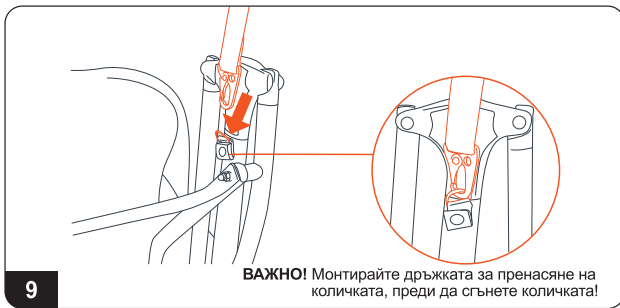
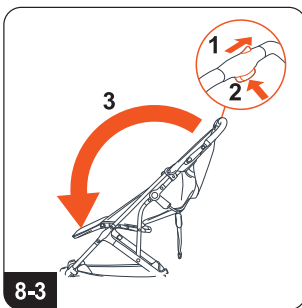
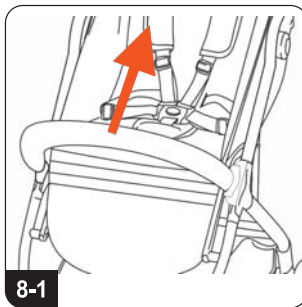
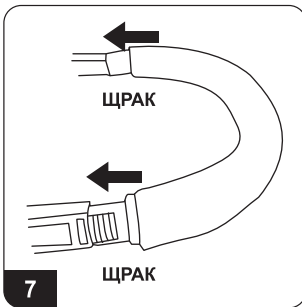
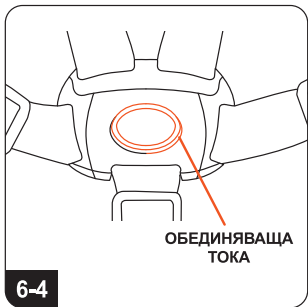
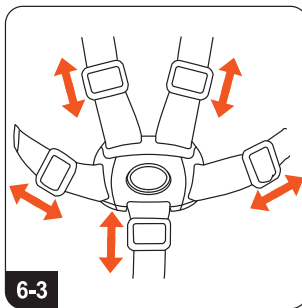
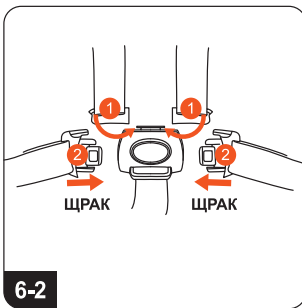
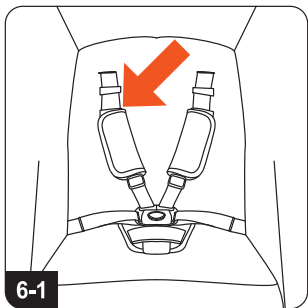

## УКАЗАНИЯ ЗА ПРОФИЛАКТИКА И ПОДДРЪЖКА

- Спирачките, колелата и гумите се износват по-бързо от останалите части. При необходимост трябва да ги подмените.
- Редовно смазвайте задвижващите механизми със силиконово масло или спрей.
- Редовно почиствайте и смазвайте с масло замърсените метални и пластмасови части.
- Почиствайте дамската, замърсените пластмасови или метални части от продукта като използвате мека памучна кърпа или гъба, навлажнени с вода или мек препарат.
- Не почиствайте с агресивни препарати, съдържащи абразивни частици, амоняк, белина или спирт.
- Винаги подсушавайте продукта, оставяйте го да изсъхне преди да го приберете за съхранение. Възможно е да се появи мухъл по продукта, ако го съхраните влажен.
- Съхранявайте продукта на чисто и сухо място. Не излагайте на прякото въздействие околната среда - слънце, дъжд, влага, или резки температурни промени!

### Състав на дамската:

Лицева част: 100% полиестер

Пълнеж: 100% полиестер





**CHIPOLINO**

---

България, Пловдив, ул. „Голямоконарско шосе“ № 1  
[www.chipolino.com](http://www.chipolino.com)