

**ВАЖНО! ПРОЧЕТЕТЕ ТАЗИ ИНСТРУКЦИЯ ВНИМАТЕЛНО И ЗАПАЗЕТЕ ЗА БЪДЕЩИ СПРАВКИ. ДЕТЕТО МОЖЕ ДА СЕ НАРАНИ, АКО НЕ СПАЗВАТЕ ПРЕДУПРЕЖДЕНИЯТА И УКАЗАНИЯТА ОТ ТАЗИ ИНСТРУКЦИЯ**

## **ИНСТРУКЦИЯ ЗА УПОТРЕБА НА ПРОХОДИЛКА ЗА МАЛКИ ДЕЦА ЛИЛИ 3 в 1**

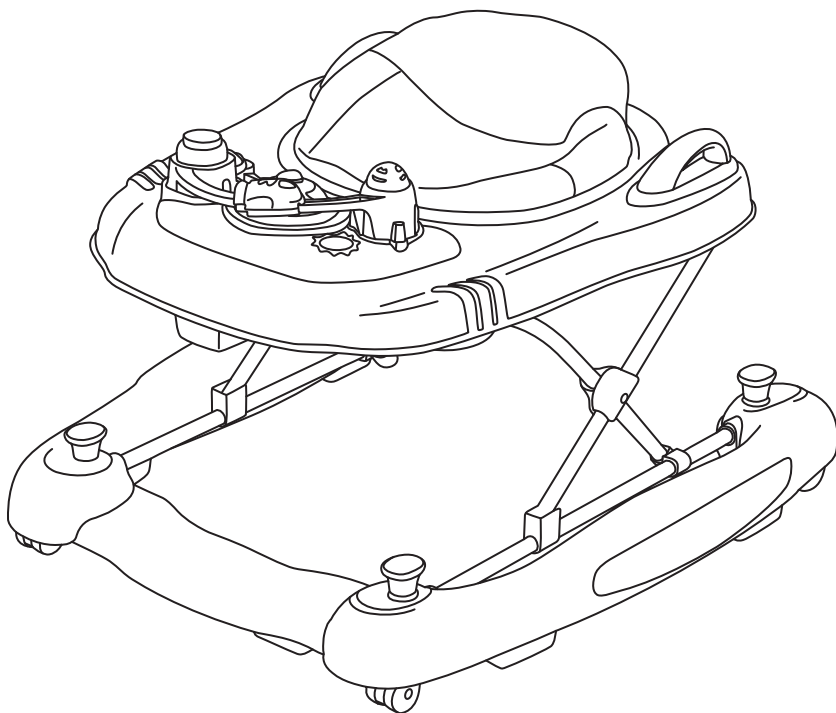

Този продукт с марка **chipolino** е произведен в съответствие с изискванията на Директивата на Европейския парламент и Съвета 2001/95/ЕО „Обща безопасност на продуктите“, на Европейския стандарт EN 1273:2005 „Предмети за отглеждане на малки деца. Проходилки за бебета. Изисквания за безопасност и методи за изпитване“, както и на Закона за защита на потребителите от националното законодателство.

## ЗА ОСИГУРЯВАНЕ БЕЗОПАСНОТО ИЗПОЛЗВАНЕ НА ТОЗИ ПРОДУКТ, СПАЗВАЙТЕ ПРЕДУПРЕЖДЕНИЯТА, УКАЗАНИЯТА И ПРЕПОРЪКИТЕ ОТ ТАЗИ ИНСТРУКЦИЯ:

- **ВНИМАНИЕ!** НИКОГА НЕ ОСТАВЯЙТЕ ДЕТЕТО В ПРОХОДИЛКАТА БЕЗ НАДЗОР!
- **ВНИМАНИЕ!** ПРОХОДИЛКАТА НЕ Е ПОДХОДЯЩА ЗА ДЕЦА, КОИТО МОГАТ ДА ХОДЯТ!
- **ВНИМАНИЕ!** ПРОХОДИЛКАТА НЕ Е ПОДХОДЯЩА ЗА ДЕЦА С ТЕГЛО НАД 12 kg!
- **ВНИМАНИЕ!** ПРОХОДИЛКАТА НЕ Е ПОДХОДЯЩА ЗА ДЕЦА, КОИТО НЕ МОГАТ ДА СЕДЯТ БЕЗ ЧУЖДА ПОМОЩ (ПОД 6 МЕСЕЧНА ВЪЗРАСТ)!
- **ВНИМАНИЕ!** ДЕТЕТО В ПРОХОДИЛКАТА МОЖЕ ДА СЕ ПРИДВИЖВА БЪРЗО, ДА ДОСТИГА ПО-ДАЛЕЧЕ И ДО РАЗЛИЧНИ ПРЕДМЕТИ! СЪЗДАЙТЕ БЕЗОПАСНА ЗОНА НА ДЕТЕТО КАТО:
  - ПРЕДОТВРАТЕТЕ ДОСТЪПА НА ДЕТЕТО ДО СЪЛБИ, СЪПАЛА И НЕРАВНИ ПОВЪРХНОСТИ!
  - ПАЗЕТЕ ОТ ОГЪН И ОГРАНИЧЕТЕ ДОСТЪПА ДО УРЕДИ ЗА ОТОПЛЕНИЕ И ЗА ГОТВЕНЕ!
  - ПОСТАВЕТЕ НА НЕДОСТЪПНИ ЗА ДЕТЕТО МЕСТА ГОРЕЩИ ТЕЧНОСТИ, ЕЛЕКТРИЧЕСКИ ШНУРОВЕ И ДРУГИ ПОТЕНЦИАЛНО ОПАСНИ ПРЕДМЕТИ!
  - ПРЕДОТВРАТЕТЕ СЪЛЪСЪЦИ СЪС СЪКЛА НА ВРАТИ, ПРОЗОРЦИ И МЕБЕЛИ
  - НЕ ИЗПОЛЗВАЙТЕ ПРОХОДИЛКАТА, АКО УСТАНОВИТЕ, ЧЕ ИМА СЧУПЕНИ, РАЗМЕСТЕНИ, КЛАТЕЩИ СЕ ИЛИ ЛИПСВАЩИ ЧАСТИ.
- Сглобяването на проходилката и аксесоарите към нея, да се извършва само от възрастен!
- Височината на седалката трябва да бъде съобразена с височината на детето.
- Проходилката може да се използва само за кратки периоди от време - максимум 20 минути.
- Когато детето е в проходилката, стъпалата на двете му крачета трябва да опират земята.
- Преди всяка употреба се уверете, че проходилката е напълно разгъната, всички части са фиксирани и всички заключващи механизми са заключени!
- Използвайте по предназначение и само в домашни условия!
- Не повдигайте и не местете проходилката, когато детето е в нея!
- Ако има разлепен стикер или части от него, трябва да го отстраните напълно или залепите, за да не бъде погълнат от малки деца!
- Не използвайте резервни части и други компоненти, които не са доставени от производителя! Производителят не поема отговорност за безопасността в случай, че са използвани резервни части, различни от оригиналните за одобрения тип или препоръчани от него.
- Не правете промени или модификации по конструкцията на продукта! При необходимост се свържете с търговеца или оторизиран сервиз за консултация и ремонт.
- Дръжте найлоновите опаковки далече от деца, за да избегнете риска от задушаване!

## ВАЖНО! ПРЕДУПРЕЖДЕНИЯ И УКАЗАНИЯ ЗА РАБОТА С БАТЕРИИ

- Винаги обезопасявайте гнездото за батерии с капачето след поставяне на батерията.
- Не допускате достъп на деца до батериите, както и да си играят с тях!
- Поставяйте батерии само от посочения тип и напрежение.
- Не използвайте батерии от различен тип.
- Не свързвайте контактните повърхности нахъсо.
- Спазвайте означения поляритет в гнездото за батерии.
- Отстранявайте повредените и изтощени батерии.
- Отстранявайте батериите, когато продуктът няма да се използва.
- Не изхвърляйте батериите в открит огън. Батериите не трябва да се разглобяват.
- **ВНИМАНИЕ!** Отпадъкът, който се образува от изтощени и неизползваеми батерии, трябва да се събира отделно. Забранява се изхвърлянето им в контейнери за смесени битови отпадъци. Изхвърляйте батериите само в предназначени за целта места.



## ХАРАКТЕРИСТИКА НА ПРОДУКТА

Проходилка „ЛИЛИ 3 в 1“ насърчава опитите на детето да направи и усъвършенства първите си крачки и подпомага развитието на баланс и координация на прохождащото дете. Ярките цветове и звуци на табличката с играчки и музикален панел стимулират креативността на детето, развиват слуха и зрението му.

- ПРЕНАЗНАЧЕНА ЗА ИЗПОЛЗВАНЕ ОТ ДЕЦА, КОИТО МОГАТ ДА СЕДЯТ БЕЗ ЧУЖДА ПОМОЩ, ПРИБЛИЗИТЕЛНО НА ВЪЗРАСТ СЛЕД 6-ТИЯ МЕСЕЦ И С ТЕГЛО ДО 12 KG.
- Широка основа за по-голяма стабилност;
- Цветна табличка с играчки и музикален панел;
- Височината на седалката може да се регулира в 3 позиции;
- Стопери против хлъзгане, падане по стълби и преобръщане (6 броя);
- 4 броя колелца (предните две се въртят на 360°);
- **ФУНКЦИИ:**
- **ПРОХОДИЛКА:** Детето е поставено в проходилката и само се придвижва с помощта на крачетата си.
- **БУТАЛКА:** Детето се хваща за двете дръжки и само бута проходилката.
- **ЛЮЛЕЕЩА ФУНКЦИЯ:** Детето стъпва на текстилна основа, а подвижните страници на основата чрез завъртане, се трансформират в страници с люлееща функция.
- **МЕЛОДИИ:** На табличката с играчки и музикален панел има бутони, при натискането, на които се възпроизвеждат различни мелодии.
- **ИГРАЧКИ:** На табличката с играчки и музикален панел има различни по форма и цвят играчки, с които детето се забавлява.
- Лесно сгъваема и компактна;
- Лесен монтаж, подробно описан в настоящата инструкция;
- Необходими батерии: 2 бр. тип AA/1,5V. Батериите не са включени в комплекта.

## ОСНОВНИ ЧАСТИ

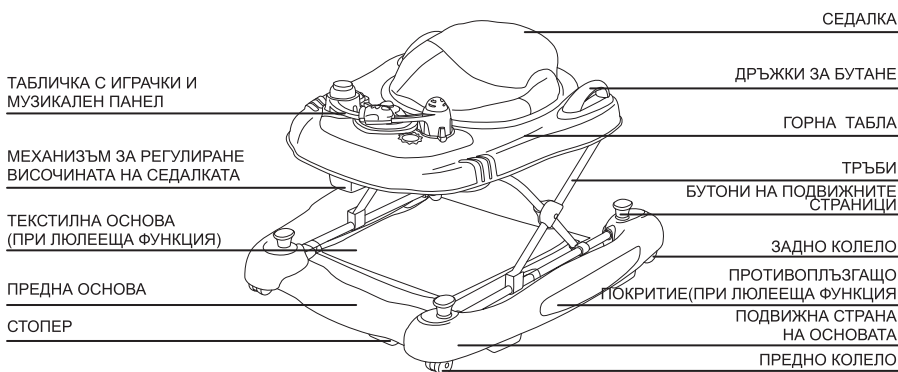

## УКАЗАНИЯ ЗА СГЛОБЯВАНЕ

**ВНИМАНИЕ!** СЛЕДВАЙТЕ ТОЧНО УКАЗАНИЯТА И ПОСЛЕДОВАТЕЛНОСТТА НА СГЛОБЯВАНЕ И ИЗПОЛЗВАНЕ НА ПРОДУКТА ОТ ПРИЛОЖЕНИЕТЕ В ИНСТРУКЦИЯТА ТЕКСТ И ИЛЮСТРАЦИИ.

**ВНИМАНИЕ!** ПРОВЕРЕТЕ СИГУРНОСТТА НА ФИКСИРАНЕТО СЛЕД ИЗПЪЛНЕНИЕ НА ВСЯКА ОПЕРАЦИЯ!

**ВНИМАНИЕ!** ПАЗЕТЕ РЪЦЕТЕ СИ ОТ ПРИЩИПВАНЕ ПРИ ИЗПЪЛНЕНИЕ НА ОТДЕЛНИТЕ ОПЕРАЦИИ, ОСОБЕНО ПРИ СГЪВАНЕ И РАЗГЪВАНЕ НА ПРОХОДИЛКАТА!

**ЗАБЕЛЕЖКА:** Продуктът се доставя от производителя частично сглобен. За да завършите сглобяването, не се налага да използвате инструменти. Действията по сглобяване и функциите са номерирани от 1 до 9. Използвайте описанията им по-долу заедно с илюстрацията, носеща същия номер.

- 1 – МОНТИРАНЕ НА ДРЪЖКИТЕ ЗА БУТАНЕ
- 2 – МОНТИРАНЕ НА КОЛЕЛАТА (ПРЕДНИ И ЗАДНИ) И СТОПЕРИТЕ
- 3 – МОНТИРАНЕ НА СЕДАЛКАТА
- 4 – СГЛОБЯВАНЕ НА ТАБЛИЧКАТА С ИГРАЧКИ
- 5 – ПОСТАВЯНЕ НА БАТЕРИИ В ТАБЛИЧКАТА С ИГРАЧКИ
- МОНТИРАНЕ НА ТАБЛИЧКАТА С ИГРАЧКИ КЪМ ПРОХОДИЛКАТА

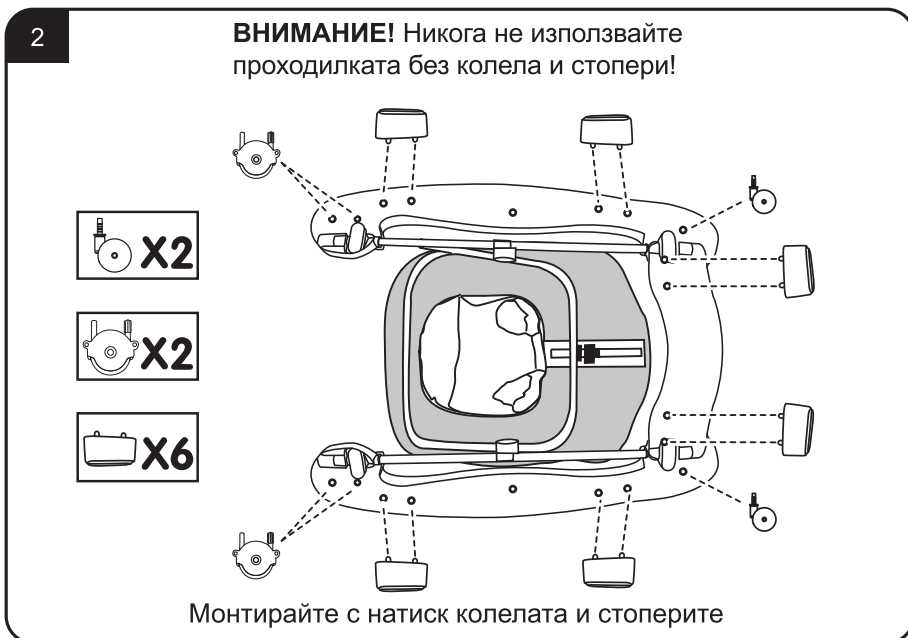
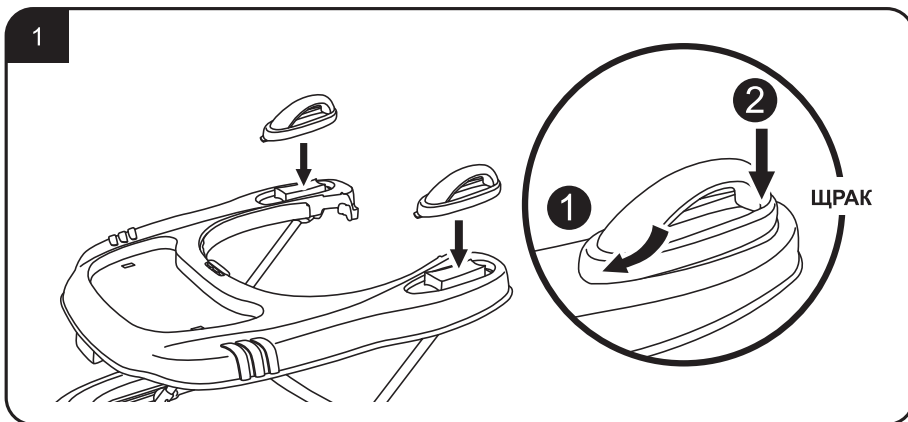

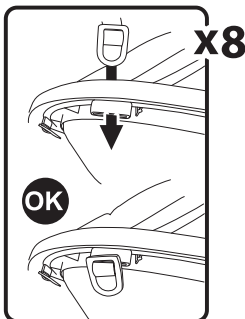
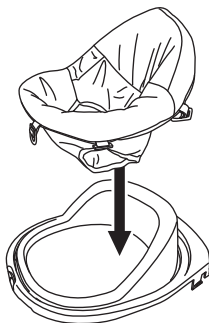

Вмъкнете токите от дамската в отворите от пластмасовата рамка на седалката

### СТЪПКА 1:Поставяне на дамската

Вмъкнете предната част от рамката на седалката към горната табла.

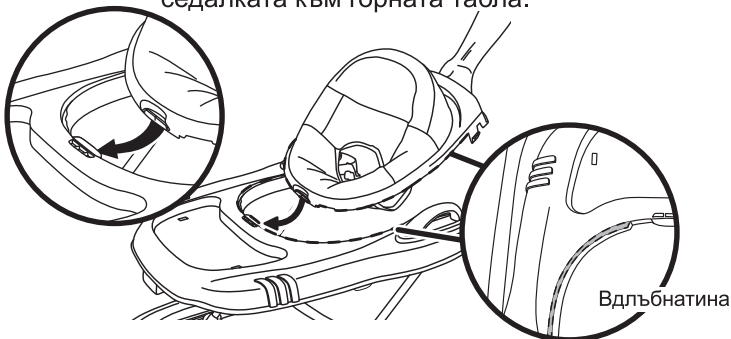

### СТЪПКА 2:Монтиране на рамката на седалката(предна част)

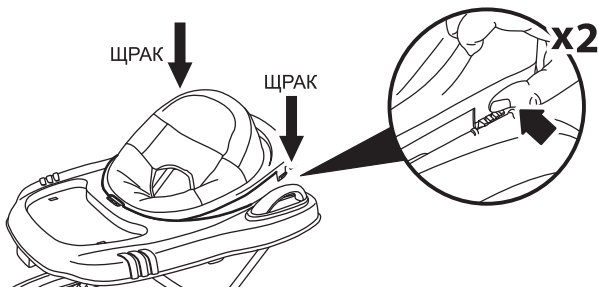

**ЗАБЕЛЕЖКА:** Уверете се, че накрайниците от рамката на седалката са попаднали в съответните отвори и са заключени

### СТЪПКА 3:Монтиране на рамката на седалката(задна част)

4

Монтирайте с натиск панела с играчки към табличката

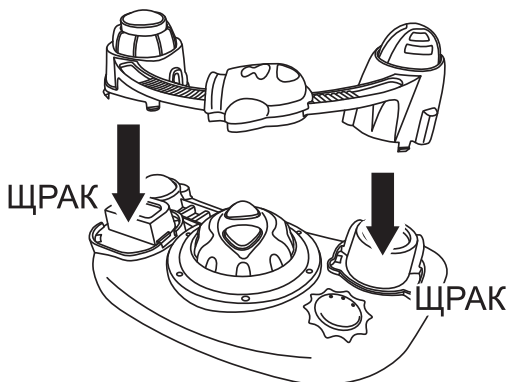

5

СТЪПКА 1: Поставяне на батерии



СТЪПКА 2: Монтиране на табличката към проходилката

A: Отвийте винта на капачето на гнездото с батерии.  
B: С помощта на монета отстранете капачето.  
C: Поставете 2 бр. \*1,5V/AA батерии.  
Обезопасете гнездото с батерии с капачето и завийте винта.

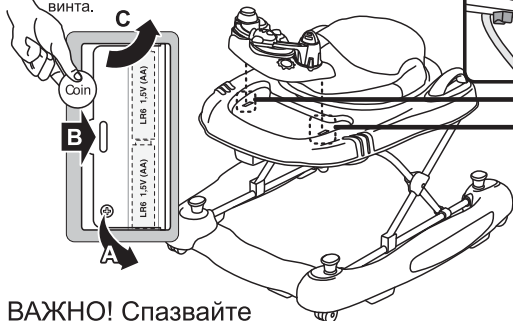

**ВАЖНО!** Спазвайте означения поляритет!

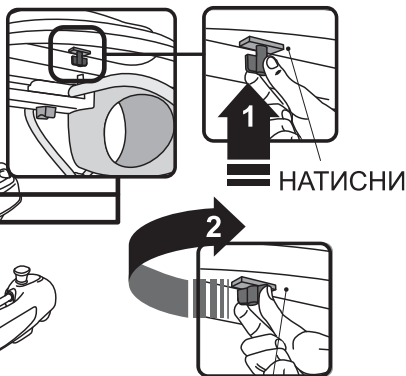

**ЗАВЪРТЕТЕ ЗА ДА ЗАТЕГНЕТЕ**

## ФУНКЦИИ

- 6 – РЕГУЛИРАНЕ ВИСОЧИНАТА НА СЕДАЛКАТА
- 7 – ИЗПОЛЗВАНЕ НА ПРОДУКТА КАТО БУТАЛКА
- 8 – ИЗПОЛЗВАНЕ НА ЛЮБЕЕЩАТА ФУНКЦИЯ НА ПРОХОДИЛКАТА
- 9 – ИЗПОЛЗВАНЕ НА ПРОДУКТА КАТО ПРОХОДИЛКА

6

**По-ниска позиция:** (1) Завъртете бутона на 90°.

(2) Натиснете бутона в единия край, за да освободите заключващия механизъм.

След като установите в желаното ниво, освободете бутона (той автоматично ще се заключи).

**По-горна позиция:** (3) Издърпайте таблата, докато чуete щракване.

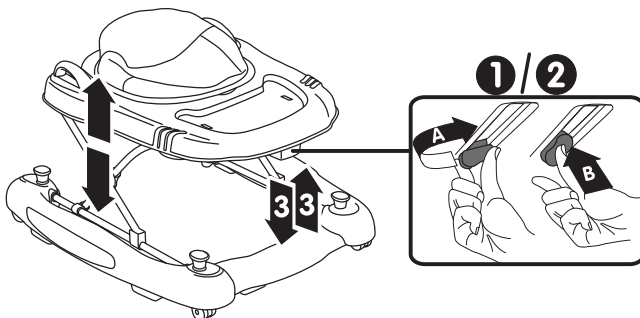

7

**Използване на продукта като буталка**

**Отстранете седалката:**

(1) Натиснете накрайниците в задната част от рамката на седалката. Издърпайте.

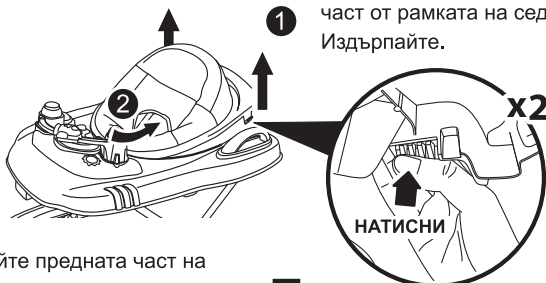

(2) Издърпайте предната част на рамката на седалката.

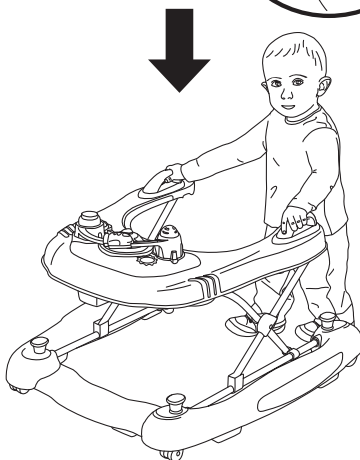

### Използване на люлеещата функция

**СТЪПКА 1:** (A) Издърпайте едновременно двата бутона на едната подвижна страна на основата максимално нагоре.

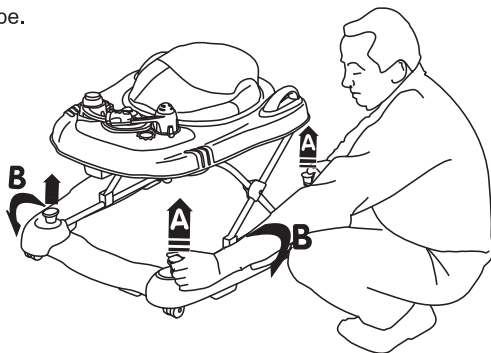

(B) Завъртете подвижната страна на  $90^\circ$  в указаната посока и отпуснете бутоните. Повторете (A) и (B) и за другата подвижна страна на основата.

**СТЪПКА 2:** Посредством скобите, фиксирайте текстилната основа към тръбите.

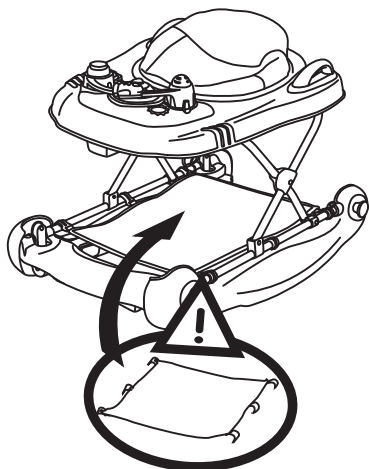

**ВНИМАНИЕ!** Монтирайте текстилната основа винаги, когато използвате люлеещата функция.

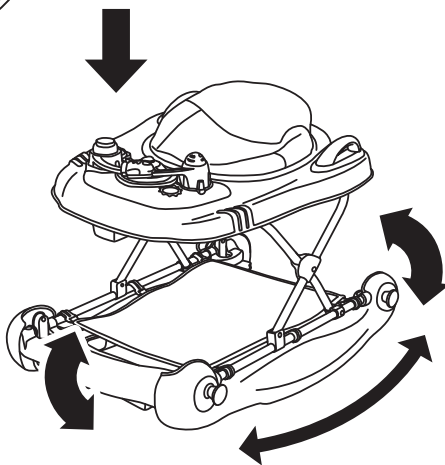



## Използване на продукта като проходилка

(A) Издърпайте едновременно двата бутона на едната подвижна страна максимално навън.

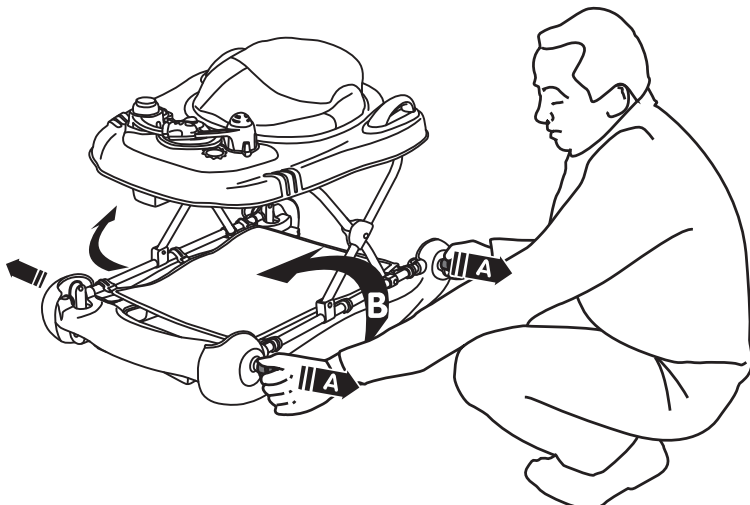

(B) Завъртете подвижната страна на 90°, докато се прибере към основата и колелата се допрат до пода. Отпуснете бутоните, за да се фиксират.  
Повторете (A) и (B) и за другата страна.

**ВНИМАНИЕ!** Винаги, когато използвате продукта като проходилка или буталка, отстранявайте текстилната основа!

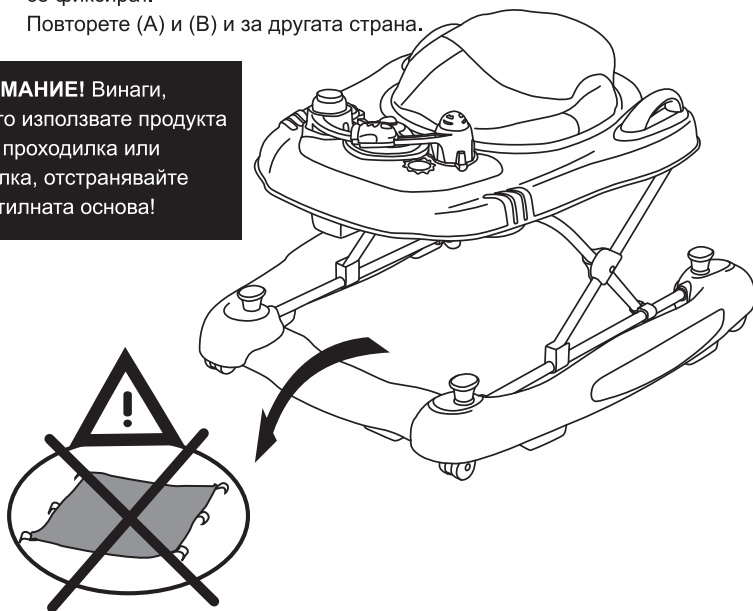

## УКАЗАНИЯ ЗА ПРОФИЛАКТИКА И ПОДДРЪЖКА

- Периодично проверявайте изправността на отделните части. Всички повредени части трябва да бъдат ремонтирани или подменени.
- Не обливайте продукта с вода. Почиствайте с мека кърпа, навлажнена с вода или с неутрален течен препарат.
- Не почиствайте с агресивни препарати, съдържащи абразивни частици, амоняк, белина или спирт.
- Дамаската може да перете на ръка при температура до 30°C.
- Преустановете ползването на продукта, ако установите повреда или че някоя функция не работи.
- Винаги след почистване оставяйте продукта да изсъхне напълно и след това го използвайте или приберете за съхранение.
- Не съхранявайте в помещения с много топъл въздух или в близост до източници на топлина, за да не се деформира.
- Съхранявайте продукта на чисто и сухо място. Не излагайте на прякото въздействие на околната среда - слънце, дъжд, влага, или резки температурни промени!
- Не поставяйте тежки предмети върху продукта, когато го транспортирате или съхранявате.
- При проблеми, свързани с нормалната експлоатация, се обръщайте за консултация или ремонт към оторизираните сервиси.

**Използвани материали:** 100% полиестер (дамаска и пълнеж) , пластмаса, метал





---

България, Пловдив, ул. „Голямokonарско шосе” № 1, тел. +359 32 600 889  
CHIPOLINO LTD., 1 Goliamokonarsko Shosse Str, Plovdiv, BULGARIA;  
tel.: +359 32 600 889; [www.chipolino.com](http://www.chipolino.com)