

Artù



www.okbaby.it

BABY®

LIB131R00EU

OKBABY S.r.l. • Via del Lavoro 26 • 24060 Telgate (BG) Italy
Tel. +39 035 830004 • Fax +39 035 832961
www.okbaby.it • e-mail: okbaby@okbaby.it

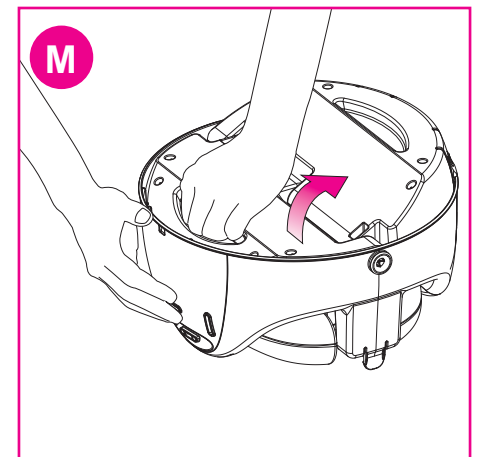
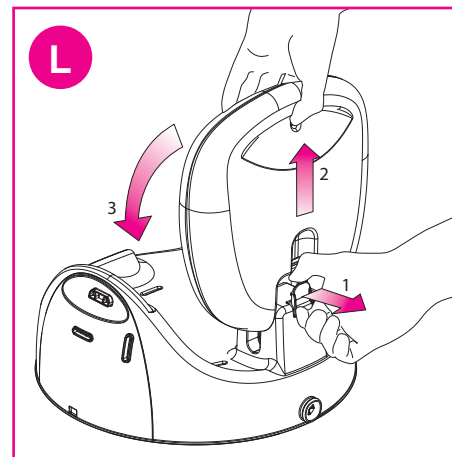
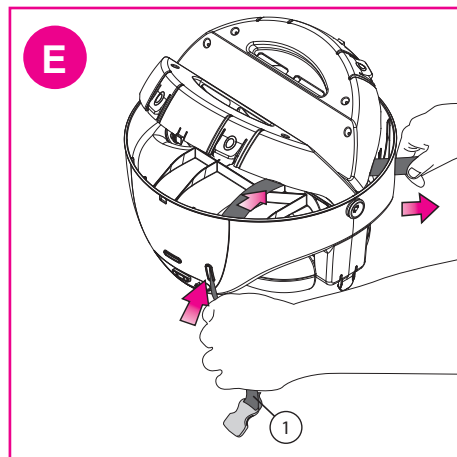
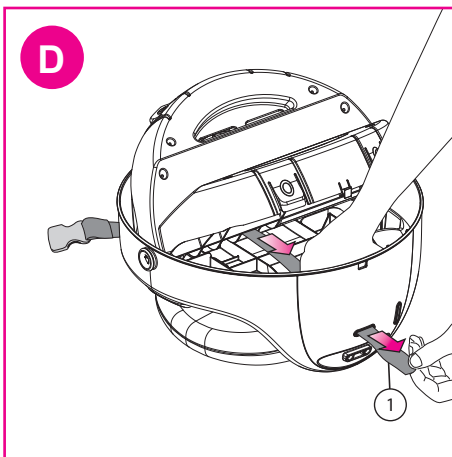
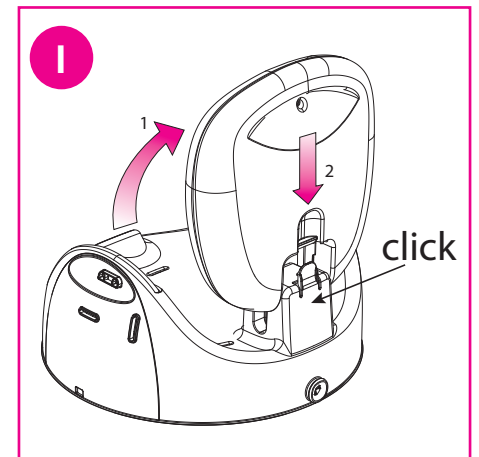
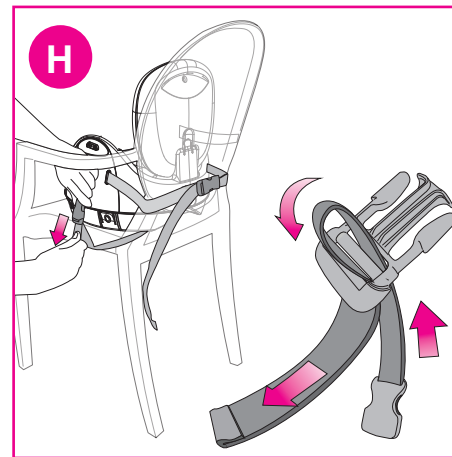
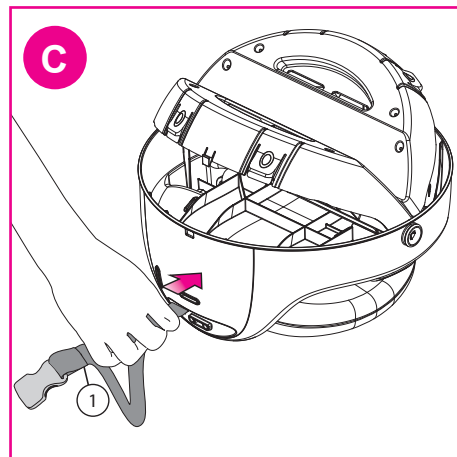
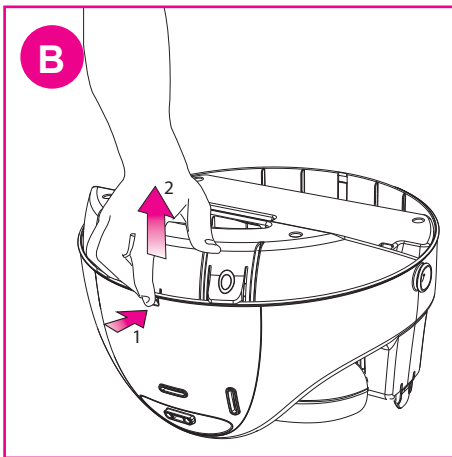
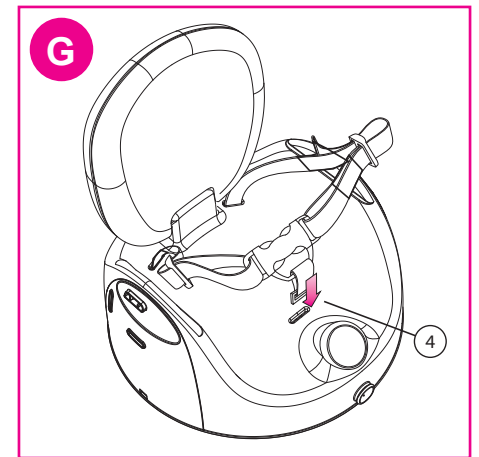
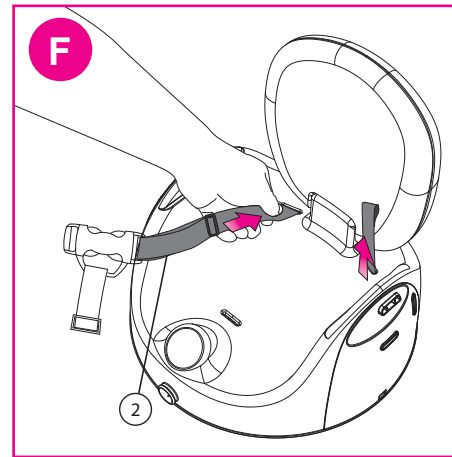
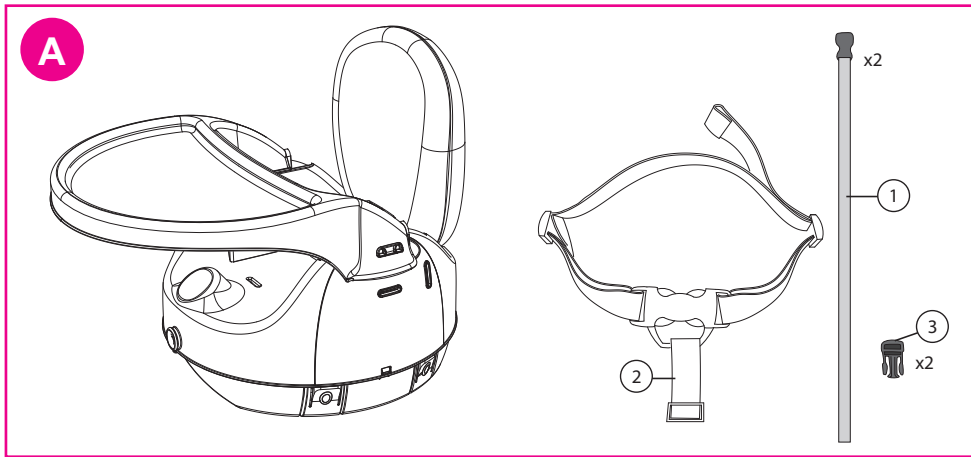

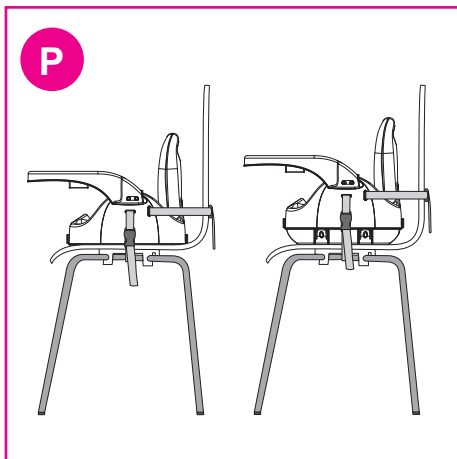
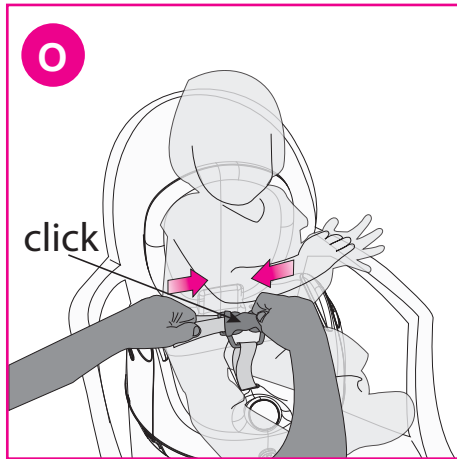
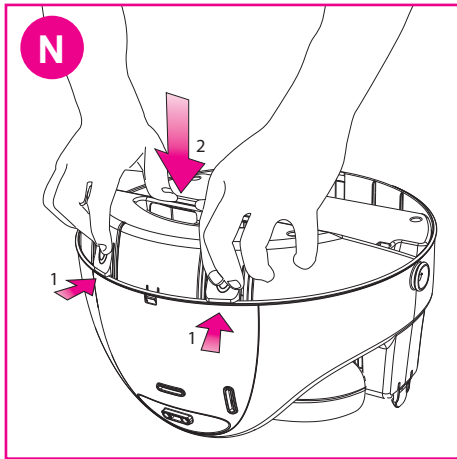

IT ISTRUZIONI ALZASEDIA "ARTÙ" OKBABY REF. 888

IMPORTANTE: Leggere attentamente le presenti istruzioni prima dell'utilizzo e conservatele per una futura consultazione.

ATTENZIONE!!!
NON LASCIARE MAI IL BAMBINO INCUSTODITO.
UNA PERSONA ADULTA DEVE RIMANERE
SEMPRE VICINO AL BAMBINO



- Artù è un'alzasedia per bambini in grado di stare seduti da soli fino ad una età di 36 mesi o fino ad un peso massimo di 15Kg
- Artù è adatto a sedie con seduta di dimensioni minime di 295x295mm e schienale con altezza minima di 270mm

AVVERTENZE IMPORTANTI :

- Utilizzare sempre le cinghie di ritenzione e verificarne il corretto funzionamento prima dell'utilizzo
- Utilizzare sempre le cinghie di fissaggio alla sedia e verificare il corretto funzionamento prima dell'utilizzo
- Verificare sempre la sicurezza e la stabilità dell'alzasedia montato sulla sedia da adulti prima dell'utilizzo
- Non utilizzare questo alzasedia su sgabelli o panchine
- Posizionare la sedia con l'alzasedia montato in modo che il bambino non possa appoggiare i piedi sul bordo del tavolo o su ogni altra struttura, al fine di evitare che il bambino possa spingersi indietro causando il ribaltamento della sedia
- Non utilizzare l'alzasedia se una qualsiasi parte è rotta, consumata o mancante
- Non utilizzare accessori o parti di ricambio che non siano stati approvati dal produttore
- Per pulire l'alzasedia utilizzare un panno umido e detersivi neutri

EN "ARTÙ" BOOSTER SEAT INSTRUCTIONS REF. 888

IMPORTANT: Read these instructions carefully before use and keep them for future reference.

WARNING!!!
NEVER LEAVE THE CHILD UNATTENDED.
AN ADULT MUST ALWAYS REMAIN NEAR THE CHILD



- Artù is a booster seat for children able to sit up on their own up to 36 months of age or with a maximum weight of 15 kg
- Artù fits chairs with a seat whose minimum dimensions are 295x295 and a backrest with a minimum height of 270mm

IMPORTANT WARNINGS:

- Always use the restraint belts and make sure they function properly before using
- Always use the chair fastening belts and make sure they function properly before using
- Always check the safety and stability of the booster seat mounted on an adult chair before using
- Do not use this booster seat on stools or benches
- Position the chair with the booster seat mounted so that the child cannot place his feet on the edge of the table or any other structure. This will prevent the child from pushing himself backwards and turning the chair over
- Do not use the booster seat if any part of it is broken, worn or missing
- Do not use accessories or replacement parts that have not been approved by the manufacturer
- Clean the booster seat with a damp cloth and neutral detergents.

FR MODE D'EMPLOI REHAUSSEUR DE CHAISE « ARTÙ » OKBABY RÉF. 888

IMPORTANT : Veuillez lire avec attention ce mode d'emploi avant l'utilisation ; conservez-le pour toute consultation future.

ATTENTION !!!
NE JAMAIS LAISSER L'ENFANT SANS SURVEILLANCE.
IL FAUT TOUJOURS QU'UN ADULTE RESTE PRÈS DE L'ENFANT



- Artù est un rehausseur de chaise pour enfants en mesure de rester assis tout seuls jusqu'à l'âge de 36 mois ou jusqu'à 15 kg de poids.
- Artù est adapté pour les chaises dont l'assise mesure au moins 295 x 295 mm et dont le dossier a au moins 270 mm de hauteur.

AVERTISSEMENTS IMPORTANTS :

- Utiliser toujours les ceintures de rétention et, avant l'emploi, vérifier si elles fonctionnent correctement.
- Toujours utiliser les sangles de fixation à la chaise et, avant l'emploi, vérifier si elles fonctionnent correctement.
- Avant l'emploi, toujours vérifier si le rehausseur de chaise monté sur la chaise d'adultes est stable et sûr.
- Ne pas utiliser ce rehausseur de chaise sur des tabourets ou des bancs.
- Veiller à placer la chaise avec le rehausseur de chaise monté dessus de façon que l'enfant ne puisse pas mettre ses pieds sur le bord d'une table ou sur une autre structure, pour éviter que l'enfant ne risque de se pousser en arrière avec les pieds et ne fasse basculer la chaise.
- Ne pas utiliser le rehausseur de chaise si une quelconque partie est cassée, usée ou absente.
- Ne pas utiliser d'accessoires ni de pièces de rechange qui n'auraient pas été approuvés par le fabricant.
- Pour nettoyer le rehausseur de chaise, utiliser un chiffon humide et des détergents neutres.

DE ANLEITUNG SITZERHÖHUNG «ARTÙ» OKBABY REF. 888

WICHTIG: Vor dem Gebrauch lesen Sie bitte die vorliegende Anleitung aufmerksam durch und bewahren Sie diese für ein späteres Nachschlagen auf.

ACHTUNG!!!
DAS KIND NIE UNBEAUF SICHTIGT LASSEN.
EIN ERWACHSENER MUSS IMMER IN DER NÄHE DES KINDES BLEIBEN



- Artù ist eine Sitzerrhöhung für Kinder, die in der Lage sind, selbstständig zu sitzen, bis zum Alter von 36 Monaten oder bis zu einem Höchstgewicht von 15 kg
- Artù ist für Stühle geeignet, deren Sitzfläche mindestens 295x295 mm groß ist, mit einer mindestens 270 mm hohen Rückenlehne

WICHTIGE HINWEISE:

- Verwenden Sie stets die Haltegurte und prüfen Sie deren korrekte Funktionsweise vor dem Gebrauch
- Verwenden Sie stets die Befestigungsgurte am Stuhl und prüfen Sie deren korrekte Funktionsweise vor dem Gebrauch
- Vergewissern Sie sich stets der Sicherheit und der Stabilität der auf dem Stuhl für Erwachsene montierten Sitzerrhöhung vor dem Gebrauch
- Verwenden Sie diese Sitzerrhöhung nicht auf Hockern oder Bänken
- Stellen Sie den Stuhl mit der Sitzerrhöhung so, dass das Kind nicht mit den Füßen an den Rand des Tisches oder an eine andere Struktur gelangt, damit es sich nicht nach hinten abstoßen und den Stuhl umkippen kann
- Verwenden Sie die Sitzerrhöhung nicht, wenn Teile gebrochen, abgenutzt oder verloren gegangen sind
- Verwenden Sie kein Zubehör bzw. keine Ersatzteile, die nicht vom Hersteller genehmigt sind
- Um die Sitzerrhöhung zu reinigen, verwenden Sie ein feuchtes Tuch und neutrale Reinigungsmittel

6.Artù

ES INSTRUCCIONES LEVANTA SILLA «ARTÙ» OKBABY REF. 888

IMPORTANTE: Leer atentamente las siguientes instrucciones antes del uso y conservarlas para una futura consulta.

¡¡¡ATENCIÓN!!!
NO DEJE JAMÁS AL NIÑO SIN VIGILAR.
UNA PERSONA ADULTA DEBE VIGILAR SIEMPRE AL NIÑO



- Artù es un levanta silla para niños que pueden permanecer sentados solos hasta los 36 meses de edad o hasta un peso máximo de 15 kg
- Artù es apropiado para sillas con asiento de dimensiones mínimas de 295x295mm y respaldo con altura mínima de 270mm

ADVERTENCIAS IMPORTANTES:

- Utilice siempre las correas de retención y verificar su correcto funcionamiento antes del uso
- Utilizar siempre las correas de fijación a la silla y verificar su correcto funcionamiento antes del uso
- Verificar siempre la seguridad y la estabilidad del levanta silla montado en la silla de adultos antes del uso
- No utilice este levanta silla en taburetes o bancos
- Posicionar la silla con el levanta silla montado de modo que el niño no pueda apoyar los pies en el borde de la mesa o en cualquier otra estructura, con el fin de evitar que el niño pueda empujarse hacia atrás y se vuelque la silla
- No utilice el levanta silla si cualquier parte estuviera rota, consumida o faltase
- No utilice accesorios o partes de recambio que no hayan sido aprobadas por el fabricante
- Para limpiar el levanta silla utilizar un paño húmedo y detergentes neutros

PT INSTRUÇÕES DO ASSENTO ELEVATÓRIO «ARTÙ» OKBABY REF. 888

IMPORTANTE: Leia com atenção estas instruções antes de utilizar o produto e guarde-as para outras consultas.

ATENÇÃO!!!
NUNCA DEIXE A CRIANÇA SEM VIGILÂNCIA.
PRÓXIMO À CRIANÇA DEVE PERMANECER SEMPRE UMA PESSOA ADULTA



- Artù é um assento elevatório para crianças capazes de ficarem sentadas sozinhas até uma idade de 36 meses ou até o peso máximo de 15kg
- Artù é apropriado para cadeiras com assento de dimensões mínimas de 295x295mm e encosto com altura mínima de 270mm

AVISOS IMPORTANTES:

- Utilize sempre as correias de retenção e verifique o funcionamento correto antes da utilização
- Utilize sempre as correias de fixação na cadeira e verifique o funcionamento correto antes da utilização
- Verifique sempre a segurança e a estabilidade do assento elevatório montado na cadeira por adultos antes da utilização
- Não utilize este assento elevatório sobre banquinhos ou bancos
- Posicione a cadeira com o assento elevatório montado de forma que a criança não consiga apoiar os pés na beirada da mesa ou sobre qualquer outra estrutura, para evitar que a criança possa empurrar-se para trás fazendo com que a cadeira tombe
- Não utilize o assento elevatório se qualquer parte estiver quebrada, consumida ou a faltar
- Não utilize acessórios ou peças sobressalentes que não tenham sido aprovadas pelo fabricante
- Para limpar o assento elevatório utilize um pano húmido e detergentes neutros

Artù.7

NL AANWIJZINGEN STOELVERHOGER "ARTÙ" OKBABY REF. 888

BELANGRIJK: Lees aandachtig de aanwijzingen vooraleer het product te gebruiken en be-
waar ze voor toekomstige raadpleging.

**LET OP!!!
LAAT HET KIND NOOIT ONBEWAAKT.
EEN VOLWASSEN PERSOON MOET STEEDS BIJ
HET KIND BLIJVEN**



- Artù is een stoelverhoger voor kinderen die in staat zijn autonoom te zitten, tot aan de leeftijd van 36 maanden of een maximaal gewicht van 15Kg
- Artù is geschikt voor stoelen met een minimale zitting van 295x295mm en een rugleuning met een minimale hoogte van 270mm

BELANGRIJKE WAARSCHUWINGEN:

- Gebruik steeds de veiligheidsriemen en controleer de werking ervan vooraleer het product te gebruiken
- Gebruik steeds de riemen voor bevestiging aan de stoel en controleer de werking ervan vooraleer het product te gebruiken
- Controleer steeds de veiligheid en de stabiliteit van de stoelverhoger nadat deze door een volwassen persoon op de stoel gemonteerd werd, alvorens het product te gebruiken.
- Gebruik deze stoelverhoger niet op krukken of banken
- Plaats de stoel met de stoelverhoger erop gemonteerd zodanig dat het kind met zijn voeten niet op de rand van de tafel of op eender welke andere structuur kan steunen, om te vermijden dat het kind zich achteruit kan duwen en zo de stoel doen omkantelen
- Gebruik de stoelverhoger niet indien eender welk deel ervan stuk of versleten is of ontbreekt
- Gebruik geen toebehoren of wisselstukken die niet goedgekeurd werden door de fabrikant
- Gebruik een vochtige doek en neutrale reinigingsmiddelen om de stoelverhoger te reinigen

DA BRUGSANVISNINGER STOLFØRHØJER "ARTÙ" OKBABY REF. 888

VIGTIGT: Denne brugsanvisning skal læses omhyggeligt før ibrugtagningen og skal gemmes til senere anvendelse.

**ADVARSEL!!!
EFTERLAD ALDRIG BARNET UDEN OPSYN.
EN VOKSEN SKAL ALTID FORBLIVE I NÆRHEDED
AF BARNET**



- Artù er en stolforhøjer for børn, som kan sidde alene, indtil de er 36 måneder gamle og vejer højst 15 kg
- Artù er egnet til stole med et sædeområde på mindst 295x295 mm og et ryglæn med en højde på mindst 270 mm

VIGTIGE ANVISNINGER:

- Anvend altid sikkerhedsseleer, og kontrollér, at de fungerer upåklageligt, før ibrugtagningen
- Anvend altid seleer til fastgørelse til stolen, og kontrollér, at de fungerer upåklageligt, før ibrugtagningen
- Kontrollér altid, at stolforhøjer sidder stabilt og sikkert, inden den tages i brug
- Denne stolforhøjer må ikke anvendes på skamler eller bænke
- Placér stolen med stolløfteren monteret på en sådan måde, at barnet ikke kan sætte sine fødder på bordets kant eller en hvilken som helst anden struktur for at undgå, at barnet skubber sig selv bagud og får stolen til at vælte
- Stolforhøjer må ikke anvendes, hvis en hvilken som helst del er brudt, slidt eller mangler
- Der må ikke anvendes tilbehør eller reservedele, der ikke er godkendt af fabrikanten
- Stolforhøjer kan renses med en fugtig klud og et mildt rengøringsmiddel

8.Artù

FI KÄYTTÖOHJEET ISTUINKOROKE "ARTÙ" OKBABY VIITE 888

TÄRKEÄÄ: Lue huolellisesti nämä ohjeet ennen käyttöä ja säilytä ne myöhemmää tarvetta varten.

**VAROITUS!!!
ÄLÄ KOSKAAN JÄTÄ LASTA ILMAN VALVONTAA.
AIKUISEN ON AINA OLTAVA LAPSEN LÄHELLÄ**



- Artù on istuinkoroke, joka on tarkoitettu yksin istumaan kykeneville korkeintaan 36 kuukauden ikäisille tai korkeintaan 15 kg painaville lapsille
- Artù sopii tuoleihin, joiden istuinosa on vähintään 295x295 mm ja selkänöjan korkeus vähintään 270 mm

TÄRKEITÄ VAROITUKSIA:

- Käytä aina turvahihnoja ja tarkista niiden oikea toiminta ennen käyttöä
- Käytä aina kiinnityshihnoja tuoliin ja tarkista niiden oikea toiminta ennen käyttöä
- Tarkista ennen käyttöä aina aikuisten käyttöön tarkoitettuun tuoliin asennetun korokkeen turvallisuus ja vakaus
- Älä asenna tätä koroketta jakkariin tai penkkeihin
- Aseta tuoli, johon koroke on asennettu siten, että lapsi ei voi laittaa jalkoja pöydän reunalle tai muun rakenteen päälle, jotta voidaan estää lapsen kallistuminen taaksepäin aiheuttaen tuolin kaatumisen nurin
- Älä käytä koroketta jos siihen kuuluva osa on rikki, kulunut tai puuttuu
- Älä käytä lisävarusteita tai varaosia, joita valmistaja ei ole hyväksynyt
- Puhdista istuinkoroke kostealla rätillä ja neutraaleilla pesuaineilla

SV INSTRUKTIONER FÖR BARNSITSEN "ARTÙ" OKBABY REF. 888

VIKTIGT: Läs noggrant igenom instruktionerna innan användningen och bevara dem för framtida bruk.

**VARNING!!!
LÄMNA ALDRIG BARNET UTAN UPPSYN.
EN VUXEN PERSON SKA ALLTID FINNAS BREVID BARNET**



- Artù är en barnsits för barn på högst 36 månader eller som väger högst 15 kg och som kan sitta upp själva.
- Artù är avsedd för en stol med en sists som har en minimal storlek på 295x295 mm och ett ryggstöd med en höjd på minst 270 mm

SÄKERHETSANVISNINGAR:

- Använd alltid fästselarna och se till att de fungerar riktigt innan barnsitsen används
- Använd alltid fästselarna på barnsitsen och se till att de fungerar riktigt innan den används
- Kontrollera alltid barnsitsen som monterats på stolen är säker och stabil innan den används
- Använd inte den här barnsitsen på en pall eller bänk
- För att undvika att barnet kan trycka stolen bakåt och falla ner, placera stolen med monterad barnsits så att barnet inte kan placera fötterna på bordskanten eller på någon annan struktur.
- Använd inte barnsitsen om en del är skadad, sliten eller saknas.
- Använd inte tillbehör eller reservdelar som inte godkänts av tillverkaren
- För att göra rent barnsitsen, använd en mjuk trasa och neutrala rengöringsmedel.

Artù.9

KR 오케이베비 “ARTÙ” 의자높이기 제품번호 888

중요사항: 현 사용설명서는 사용하기 이전에 주의깊게 읽어 주시고 나중의 참고를 위해 잘 보관하십시오.

경고!!!

어린이는 절대로 혼자 놔두지 마십시오.
어른이 항상 어린이 옆에 있어야 합니다.



- Artù 는 어린이가 앉을 수 있게 일반 의자를 높히는 기구로 어린이가 혼자서 앉을수 있는 나이부터 36개월 연령까지 혹은최대 체중15 Kg 까지 사용할 수 있습니다.
- Artù 는 의자의 면적이 최저 295x295mm, 등받이가 최저 270mm 의 의자에 부착할 수 있습니다.

주의 사항:

- 조임끈을 항상 사용 하시고 사용하기 이전에 항상 작동이 제대로 되는지 확인하십시오.
- 의자에 부착하는 끈을 항상 사용하시고 사용 이전에 작동이 제대로 되는지 확인하십시오.
- 사용전에 의자 높히기의 안전과 어른 의자에 기구를 착용한 뒤 평평히 잘 있는지 확인하십시오.
- 의자 높히기는 간이 의자나 나무장 위에는 설치할 수 없습니다.
- 의자 높히기를 설치할 때 앉힌 상태에서 어린이의 발이 테이블 모서리에 닿지 않도록, 어린이가 테이블을 발로 밀어 의자가 넘어지는 상황이 안되도록 설치하십시오.
- 의자 높히기의 한 부분이 파손됐거나, 사용으로 마모됐거나, 없거나 한 상황에서는 사용하지 마십시오.
- 액세서리나 교환할 부품이 제조자의 승인이 없는것은 사용하지 마십시오.
- 의자높히기를 청소 할때는 물적신 수건에 중성세제를 사용하십시오.

NO INSTRUKSJONER STOL FOR STOL “ARTÙ” OKBABY REF. 888

VIKTIG: Les nøye igjennom disse instruksjonene før man benytter stolen og ta vare på disse instruksjonene for å kunne rådføre seg på et senere tidspunkt.

ADVARSEL!!!

**GÅ ALDRI FRA BARNET UTEN TILSYN.
EN VOKSEN MÅ ALLTID VÆRE I NÆRHETEN AV BARNET.**



- Artù er en stol for stol for barn som er i stand til å sitte alene, opp til 36 måneder eller til maksimalvekt 15 Kg
- Artù er tilpasset stoler med minimumsstørrelse på 295x295mm og ryggstø med en minimumshøyde på 270mm

VIKTIGE MERKNADER:

- Benytt alltid spennestroppene og kontroller at disse fungerer på riktig måte før bruk
- benytt alltid stoppene for festing til stolen og kontroller at disse fungerer på riktig måte før bruk
- Kontroller alltid sikkerheten og stabiliteten ved stolen for stolen før bruk
- Benytt ikke denne stolen for stol på krakker eller benker
- Plasser stolen med påmontert stol på en lik måte at barnet ikke kan lene beina på bordkanten eller på andre strukturer, for slik å unngå at barnet kan sparke fra med beina og stolen kan velte
- Bruk ikke stol for stol hvis delene er ødelagte, slitte eller mangler
- Bruk ikke tilbehør eller reservedeler som ikke har blitt godkjent av produsenten
- For å rengjøre stolen for stol, må man benytte en fuktig klut og nøytrale rengjøringsmidler

10.Artù

RO INSTRUCȚIUNI PENTRU ÎNĂLȚĂTORUL DE SCAUN “ARTÙ” OKBABY NR. REF. 888

IMPORTANT: Citiți cu atenție aceste instrucțiuni înainte de utilizare și păstrați-le pentru referințe ulterioare.

ATENȚIE!

**NU LĂSAȚI NICIODATĂ COPILUL NESUPRAVEGHEAT.
PREZENȚA UNUI ADULT ESTE ÎNTOTDEAUNA
OBLIGATORIE ÎN APROPIEREA COPILULUI**



- Artù este un înălțător de scaun pentru copiii capabili să stea în șezut singuri, în vârstă de până la 36 de luni sau care au o greutate maximă de 15Kg
- Artù este potrivit pentru scaune cu șezut de dimensiuni minime de 295x295mm și spătar cu înălțimea minimă de 270mm

AVERTISMENTE IMPORTANTE:

- Folosiți întotdeauna curelele de prindere și verificați funcționarea corespunzătoare a acestora înainte de folosire
- Folosiți întotdeauna curelele de fixare de scaun și verificați funcționarea corespunzătoare a acestora înainte de folosire
- Verificați întotdeauna înainte de utilizare siguranța și stabilitatea sistemului de înălțare montat pe scaunul de adulți
- Nu utilizați acest înălțător de scaun pe scaune fără spătar sau pe bănci
- Poziționați scaunul cu sistemul de înălțare montat astfel încât copilul să nu își poată sprijini picioarele pe marginea mesei sau pe altă structură, împiedicând astfel copilul să se împingă înapoi și să cauzeze răsturnarea scaunului
- Nu utilizați înălțătorul de scaun dacă are vreo parte ruptă, deteriorată sau lipsă
- Nu folosiți accesorii sau piese de schimb care nu sunt recomandate de vânzător
- Pentru curățarea înălțătorului de scaun, folosiți o cârpă umedă și detergenți neutri

CS POKYNY K DĚTSKÉ ŽIDLICE „ARTÙ“ OD FIRMY OKBABY S OZN. 888

DŮLEŽITÁ INFORMACE: Před použitím si pozorně přečtete tyto pokyny a uschovejte je pro pozdější konzultaci.

UPOZORNĚNÍ!!!

**NENECHÁVEJTE NIKDY DÍTĚ BEZ DOZORU.
V BLÍZKOSTI DÍTĚTE BY VŽDY MĚLA ZŮSTAT
DOSPĚLÁ OSOBA**



- Artù je dětská židlička, která umožňuje dětem ve věku do 36 měsíců a s maximální hmotností 15 kg samostatně sedět
- Artù je vhodná pro židle s minimálními rozměry 295x295 mm, s minimální výškou zádové opěry 270 mm

DŮLEŽITÁ VAROVÁNÍ:

- Pokaždé používejte záchytné řemeny a před použitím zkontrolujte jejich správnou činnost
- Pokaždé používejte upevňovací řemeny a před použitím zkontrolujte jejich správnou činnost
- Před každým použitím pokaždé zkontrolujte bezpečnost a stabilitu dětské židličky namontované na židli pro dospělé
- Nepoužívejte tuto dětskou židličku na podnožkách nebo lavičkách
- Židli s namontovanou dětskou židličkou umístěte tak, aby se dítě nemohlo choditly do-
týkat okraje stolu ani jakékoli jiné konstrukce, aby se zabránilo možnosti posunutí dítěte
dozadu a následnému převrácení židle
- Nepoužívejte dětskou židličku v případě, že je kterákoli její část poškozená, opotřebená
nebo chybí
- Nepoužívejte příslušenství ani náhradní díly, které nebyly schváleny výrobcem
- K čištění dětské židličky používejte jemný hadr a neutrální čisticí prostředky

Artù.11

PL INSTRUKCJE NAKŁADKI NA KRZESŁO "ARTÙ" OKBABY ODN. 888

WAŻNE: Przed użytkowaniem produktu, przeczytać uważnie instrukcje i zachować je do przyszłych konsultacji.

UWAGA!!!
NIKDY NIE POZOSTAWIAĆ DZIECKA BEZ NADZORU.
DZIECKU POWINNA ZAWSZE TOWARZYSZYĆ OSOBA DOROSŁA



- Artù jest nakładką na krzesło przeznaczoną dla dzieci, które potrafią już samodzielnie siedzieć, w wieku do 36 miesięcy lub dla dzieci o maksymalnej wadze do 15Kg
- Nakładka Artù może być stosowana na krzesłach o minimalnych wymiarach wynoszących 295x295mm, wyposażonych w oparcie mające minimalną wysokość 270mm

WAŻNE OSTRZEŻENIA:

- Stosować zawsze pasy podtrzymujące i przed użytkowaniem sprawdzić prawidłowe funkcjonowanie produktu
- Stosować zawsze pasy mocujące produkt do krzesła i przed użytkowaniem sprawdzić prawidłowe funkcjonowanie produktu
- Przed użytkowaniem sprawdzić zawsze, czy nakładka jest zamocowana do krzesła przeznaczanego dla dorosłych w bezpieczny i stabilny sposób
- Nie używać nakładki na taboretach czy ławkach
- Ustawić krzesło z zamocowaną nakładką w taki sposób, aby dziecko nie mogło opierać nóżek na stole lub na wszelkich innych powierzchniach oraz odepchnąć się do tyłu powodując przewrócenie krzesła
- Nie używać nakładki, jeżeli jakkolwiek z jej części jest uszkodzona, zerwana lub zagubiona
- Nie użytkować akcesoriów czy części zamiennych, które nie zostały dostarczone lub zatwierdzone przez producenta
- Do czyszczenia nakładki należy używać wilgotnej szmatki i neutralnych detergentów

SK POKYNY K DETSKEJ STOLIČKE „ARTÙ“ OD FIRMY OKBABY, S OZN. 888

DÔLEŽITÁ INFORMÁCIA: Pred použitím si pozorne prečítajte tieto pokyny a odložte ich kvôli prípadnému následnému použitiu.

UPOZORNENIE!!!
NIKDY NENECHÁVAJTE DIEŤA BEZ DOZORU.
V BLÍZKOSTI DIEŤAŤA BY VŽDY MALA ZOSTAŤ DOSPELÁ OSOBA



- Artù je detská stolička, ktorá umožňuje deťom vo veku do 36 mesiacov, s maximálnou hmotnosťou 15 kg, samostatne sedieť
- Artù je vhodná pre stoličky s minimálnymi rozmermi 295x295 mm, s minimálnou výškou chrbtovej opory 270 mm

DÔLEŽITÉ VAROVANIA:

- Vždy používajte záchytné remene a pred použitím skontrolujte, či sú funkčné
- Vždy používajte upevňovacie remene a pred použitím skontrolujte, či sú funkčné
- Pred každým použitím vždy skontrolujte bezpečnosť a stabilitu detskej stoličky namontovanej na stoličke pre dospelých
- Nepoužívajte túto detskú stoličku na podnožkách alebo lavičkách
- Stoličku s namontovanou detskou stoličkou umiestnite tak, aby sa dieťa nemohlo chodiť dotýkať okraja stola ani akejkol'vek inej konštrukcie, aby sa zabránilo možnosti posunutia dieťaťa dozadu a následnému prevráteniu stoličky
- Nepoužívajte detskú stoličku, ak je ktorákoľvek jej časť poškodená, opotrebovaná alebo ak chýba
- Nepoužívajte príslušenstvo alebo náhradné diely, ktoré neboli schválené výrobcom
- Na čistenie detskej stoličky používajte jemnú handričku a neutrálne čistiace prostriedky

12.Artù

HU HASZNÁLATI ÚTMUTATÓ AZ 888 A. OKBABY "ARTÙ" SZÉKMAGASÍTÓHOZ

FONTOS! Olvassa el figyelmesen az alábbi utasításokat a termék használatba vétele előtt, és őrizze meg jövőbeni szükség esetére.

FIGYELEM!!!
SOHA NE HAGYJA A GYERMEKET ŐRIZETLENÜL.
EGY FELNŐTT SZEMÉLYNEK MINDIG A GYERMEK KÖZELÉBEN KELL TARTÓZKODNIA!



- Az Artù székmagasító attól a kortól kezdve alkalmazható, amikor a gyermek már egyedül tud ülni és 36 hónapos korig illetve 15 kg-os súlyhatárig használható
- Az Artù legalább 295x295mm-es üléssel és legalább 270mm-es magasságú háttámlával rendelkező széken alkalmazható

FONTOS FIGYELMEZTETÉSEK:

- Mindig használja a biztonsági öveket és a használat előtt ellenőrizze azokat
- Mindig használja a székhöz rögzítő öveket és a használat előtt ellenőrizze azokat
- A használat előtt mindig ellenőrizze a felnőtt által felszerelt székmagasító biztonságát és stabilitását
- Ne használja a székmagasítót hokedlin vagy padon
- Úgy helyezze el a székmagasítóval felszerelt széket, hogy a gyermek ne támaszthassa a lábát az asztal szélének vagy egyéb tárgynak, azaz a széket felborítva ne lökhesse magát hátra
- Ne használja a székmagasítót, ha bármely része hibás, törött, kopott vagy hiányos
- Ne használjon a gyártó által nem engedélyezett tartozékokat vagy cserealkatrészeket
- A székmagasító tisztításához használjon nedves törlőkendőt és semleges tisztítószer

HR UPUTE ZA POVIŠENJE ZA SJEDALICU "ARTÙ" - OKBABY POSL. BR. 888

VAŽNO: prije korištenja pažljivo pročitajte ove upute i čuvajte ih za buduće potrebe.

PAŽNJA!!!
DIJETE NIKADA NE OSTAVLJAJTE BEZ NADZORA.
ODRASLA OSOBA SE STALNO MORA NALAZITI BLIZU DJETETA



- Artù je povišenje sjedalicu za djecu koja mogu sama sjediti, do dobi od 36 mjeseci ili do težine od najviše 15 kg
- Artù je prikladan za sjedalice sa sjedištem minimalnih dimenzija 295 x 295 mm i naslonom minimalne visine 270 mm

VAŽNA UPOZORENJA:

- Uvijek koristite remenje za zadržavanje i prije korištenja provjerite radi li ispravno.
- Uvijek koristite remenje za pričvršćivanje na sjedalicu i prije korištenja provjerite radi li ispravno.
- Prije korištenja uvijek provjerite sigurnost i stabilnost povišenja montiranog na sjedalici za odrasle.
- Ovo povišenje za sjedalicu nemojte koristiti na sjedalicama bez naslona ili klupama.
- Sjedalicu s montiranim povišenjem namjestite tako da dijete ne može nasloniti stopala na rub stola niti na bilo kakvu drugu strukturu, kako biste spriječili da se odgurne prema natrag i prouzroči prevrtanje sjedalice.
- Nemojte koristiti povišenje za sjedalicu ako je bilo koji dio razbijen, istrošen ili nedostaje.
- Nemojte koristiti dodatnu opremu ili rezervne dijelove koje proizvođač nije odobrio.
- Za čišćenje povišenja za sjedalicu koristite vlažnu krpu i neutralna sredstva za čišćenje.

Artù.13

CN OKBABY牌ARTÙ增高椅使用说明书
编号：888

重要：使用前请仔细阅读本说明书，并将其妥善保管以便日后参考。

注意!!!
切勿将宝宝单独留下无人照看，
宝宝必须在成人看护下使用本品。



- Artù增高椅适用于无需他人帮助可以独立坐起、年龄不超过36个月或者体重不超过15公斤的宝宝。
- Artù增高椅适于放置在椅面面积至少为295x295毫米、椅背高度不低于270毫米的座椅上使用。

重要警示：

- 为宝宝的安全着想，需要随时系好增高椅安全带。在使用之前请确保安全带的正常功用。
- 需要使用附带的固定带随时将增高椅固定在成人座椅上。在使用之前请确保固定带的正常功用。
- 在使用增高椅之前，应检查安装在成人座椅上的增高椅的稳定性和安全性。
- 不要将该增高椅放置在不带靠背和扶手的凳子或者长凳上使用。
- 需要注意装有增高椅的成人座椅的安放位置，以确保宝宝的脚蹬不到桌边桌腿或者其它固定物，以防宝宝用脚蹬向后仰造成座椅翻倒。
- 如果增高椅的任何部位出现损坏、磨损或者部件缺失，请停止使用增高椅。
- 不要使用未经制造商认可的配件和备件。
- 使用沾湿的擦布和中性洗涤剂清洗本品。

BG ИНСТРУКЦИИ ЗА БУСТЕР „АРТУР“ ОКБАВУ, РЕФЕРЕНТЕН НОМЕР 888

ВАЖНО: Прочетете внимателно настоящите указания преди употребата и ги запазете за бъдеща консултация.

ВНИМАНИЕ!!!
НИКОГА НЕ ОСТАВЯЙТЕ ДЕТЕТО БЕЗ КОНТРОЛ.
ВИНАГИ ТРЯБВА ДА ИМА ВЪЗРАСТЕН БЛИЗО ДО ДЕТЕТО



- „Артур“ е бустер, предназначен за деца, които могат да стоят седнали самостоятелно, до 36 месечна възраст или до максимално тегло 15 кг.
- „Артур“ е подходящ за столове със седалка с минимални размери 295x295 мм и облегалка с минимална височина 270 мм.

ВАЖНИ ПРЕДУПРЕЖДЕНИЯ:

- Винаги използвайте предпазните колани и проверявайте правилното им функциониране преди употреба
- Винаги използвайте коланите, които фиксират към стола и проверявайте правилното им функциониране преди употреба
- Винаги проверявайте безопасността и стабилността на бустера, монтиран върху стол за възрастни, преди употреба
- Не използвайте този бустер върху столчета или пейки
- Разположете стола с монтирания бустер така, че детето да не може да си сложи съпалата на ръба на масата или на каквото и да било друго, за да избегнете детето да се отблъсне назад и да преобърне стола.
- Не използвайте бустера ако някоя негова част е счупена, износена или липсва
- Не използвайте аксесоари или резервни части, които не са одобрени от производителя
- За почистване на бустера използвайте влажна кърпа и неутрални детергенти

14.Artù

SL NAVODILA ZA OTROŠKI SEDEŽ “ARTÙ” OKBABY REF. 888

POMEMBNO: Pred uporabo pozorno preberite ta navodila in jih shranite za v bodoče.



POZOR!!!
OTROKA NIKOLI NE PUSTITE BREZ VARSTVA.
ODRASLA OSEBA MORA VEDNO BITI POLEG OTROKA.

- Artù je otroški sedež, primeren za otroke, ki samostojno sedijo, pa vse do 36 mesecev starosti ali do teže 15 kg.
- Artù je primeren za uporabo na stolih, pri katerih sedalo meri najmanj 295x295mm, hrbtni del pa je visok najmanj 270mm.

POMEMBNA OPOZORILA:

- Vsakič uporabite zadrževalne pasove in pred uporabo preverite njihovo delovanje.
- Vsakič uporabite pasove za pritrditev na stol in pred uporabo preverite njihovo delovanje.
- Pred uporabo vsakič preverite varnost in stabilnost otroškega sedeža, ki je pritrjen na stol za odrasle.
- Tega otroškega sedeža ne uporabljajte na pručkah ali klopeh.
- Stol z montiranim otroškim sedežem postavite tako, da otrok ne bo mogel nasloniti nog na rob mize ali na katero koli drugo ogrodje. Tako boste preprečili, da bi se otrok odrinil nazaj in prevrnil stol.
- Otroškega sedeža ne uporabljajte, če je kateri koli del zlomljen, obrabljen ali če je sedež nepopoln.
- Ne uporabljajte dodatkov ali rezervnih delov, ki jih ni odobril proizvajalec.
- Za čiščenje otroškega sedeža uporabite vlažno krpo in nevtralna čistilna sredstva.

EL ΟΔΗΓΙΕΣ ΚΑΘΙΣΜΑΤΟΣ ΑΝΥΨΩΣΗΣ “ARTÙ” OKBABY ΑΝΑΦ. 888

ΣΗΜΑΝΤΙΚΟ: Διαβάστε προσεκτικά τις οδηγίες πριν από την χρήση και διατηρήστε τις για μελλοντικές αναφορές.



ΠΡΟΣΟΧΗ!!!
ΜΗΝ ΑΦΗΝΕΤΕ ΠΟΤΕ ΤΟ ΠΑΙΔΙ ΧΩΡΙΣ ΕΠΙΤΗΡΗΣΗ.
ΕΝΑΣ ΕΝΗΛΙΚΟΣ ΘΑ ΠΡΕΠΕΙ ΝΑ ΜΕΝΕΙ ΠΑΝΤΑ ΚΟΝΤΑ ΣΤΟ ΠΑΙΔΙ

- Το προϊόν Artù είναι ένα κάθισμα ανύψωσης για παιδιά που είναι σε θέση να κάθονται μόνα τους μέχρι και την ηλικία των 3 ετών ή μέγιστο βάρος 15kg
- Το προϊόν Artù είναι κατάλληλο για καθίσματα με ελάχιστη βάση διαστάσεων 295x295mm και πλάτη με ελάχιστο ύψος 270mm

ΣΗΜΑΝΤΙΚΕΣ ΠΡΟΕΙΔΟΠΟΙΗΣΕΙΣ :

- Χρησιμοποιήστε πάντα τους μίαντες συγκράτησης και επιβεβαιώστε την σωστή λειτουργία πριν από την χρήση.
- Χρησιμοποιήστε πάντα τους μίαντες στήριξης στο κάθισμα και επιβεβαιώστε την σωστή λειτουργία πριν από την χρήση.
- Σε κάθε περίπτωση ελέγξτε την ασφάλεια και την σταθερότητα του καθίσματος αφού το εγκαταστήσετε στην καρέκλα ενήλικα πριν από την χρήση του.
- Μην χρησιμοποιείτε αυτό το κάθισμα σε скаμπίο ή παγκάκια
- Τοποθετήστε την καρέκλα με το κάθισμα συναρμολογημένο με τρόπο ώστε το παιδί να μπορεί να ακουμπήσει τα πόδια στα άκρα του τραπέζιου ή σε ένα άλλο σημείο, ώστε να μην υπάρχει δυνατότητα το παιδί να σπρώξει προς τα πίσω προκαλώντας την ανατροπή της καρέκλας
- Μην χρησιμοποιείτε αυτό το κάθισμα αν οποιοδήποτε σημείο του είναι σπασμένο ή λείπει
- Μην χρησιμοποιείτε παρελκόμενα ή ανταλλακτικά που δεν έχουν εγκριθεί από τον κατασκευαστή
- Για τον καθαρισμό του καθίσματος ανύψωσης χρησιμοποιήστε ένα υγρό πανί και ουδέτερα απορρυπαντικά

TR OKBABY “ARTÜ” REF. 888 SANDALYE YÜKSELTİCİSİ BİLGİLERİ

ÖNEMLİ: Kullanmadan önce işbu bilgileri dikkatle okuyun ve ileride yararlanmak için muhafaza edin.



DİKKAT!!!
ÇOCUĞU ASLA DENETİMSİZ BIRAKMAYIN.
ÇOCUĞUN YANINDA DAİMA YETİŞKİN BİR KİŞİ BULUNMALIDIR

- Artü 36 aya veya maksimum 15 kg'ye kadar tek başına oturabilecek çocuklar için bir sandalye yükselticidir
- Artü oturak kısmı minimum 295x295mm ölçülere sahip, sırt dayanağı ise minimum 270mm yüksekliğe sahip sandalyeler için idealdir

ÖNEMLİ UYARILAR:

- Daima kemerleri takın ve kullanmadan önce doğru çalıştığını kontrol edin
- Daima sandalyeye sabitleme kemerlerini takın ve kullanmadan önce doğru çalıştığını kontrol edin
- Kullanmadan önce sandalye üzerine monte edilmiş olan sandalye yükselticinin güvenliği ve sabitliğini bizzat kontrol edin
- Bu sandalye yükselticisini tabure veya banklar üzerinde kullanmayın
- Yükselticinin monte edilmiş olduğu sandalyeyi, çocuğun kendini geri iterek sandalyenin ters dönmelerini önlemek amacıyla, çocuğun ayaklarını masanın kenarına veya başka bir yere yaslayamayacağı şekilde yerleştirin
- Herhangi bir parçası kırılmış, aşınmış veya eksik ise sandalye yükselticisini kullanmayın
- Üretici tarafından onaylanmayan aksesuar veya yedek parçaları kullanmayın
- Sandalye yükselticisini temizlemek için nemli bir bez ve nötr deterjan kullanın

RU ИНСТРУКЦИЯ СТУЛЬЧИКА-БУСТЕРА “ARTÜ” ОКБАВУ КОД 888

ВАЖНО: Внимательно прочитайте эти указания перед использованием и сохраните их на будущее.



ВНИМАНИЕ !!!
НИКОГДА НЕ ОСТАВЛЯЙТЕ РЕБЕНКА БЕЗ ПРИСМОТРА.
КТО-ТО ИЗ ВЗРОСЛЫХ ДОЛЖЕН ВСЕГДА НАХОДИТЬСЯ РЯДОМ С РЕБЕНКОМ

- Artü – это стульчик-бустер, предназначенный для детей, которые умеют сидеть самостоятельно. Им можно пользоваться до возраста 36 месяцев, максимальный допустимый вес ребенка 15 кг
- Artü можно устанавливать на стулья с размером сиденья не менее 295x295мм и высотой спинки не менее 270мм

ВАЖНЫЕ ПРЕДУПРЕЖДЕНИЯ :

- Всегда пристегивайте ребенка удерживающими ремнями, а перед этим проверяйте, что они правильно выполняют свою функцию
- Всегда пристегивайте бустер ко взрослому стулу крепёжными ремнями, а перед этим проверяйте, что они правильно выполняют свою функцию
- Перед использованием проверьте, что стульчик-бустер устойчиво и надежно прикреплен ко взрослому стулу
- Не устанавливайте этот стульчик-бустер на табуретки и скамьи
- Расположите взрослый стул с установленным на нем стульчиком-бустером таким образом, чтобы ребенок не мог упереться ногами в край стола или в любую другую конструкцию, от которой он мог бы оттолкнуться и опрокинуть стул
- Не пользуйтесь стульчиком-бустером, если какая-либо часть сломана, изношена или отсутствует
- Не используйте дополнительные приспособления и запчасти, которые не были утверждены изготовителем
- Для очистки стульчика-бустера пользуйтесь влажной тряпочкой и нейтральными моющими средствами

HY “ARTÜ” Մանկական նստարան ուղղություններ Կոդ 888

Կարևոր օգտագործելուց առաջ ուշադիր կարդալ հետևյալ ուղղությունները և պահպանել այն հետագա հիշատակման համար:



Ուշադրություն
Զլքել երեխային առանց խնամատարի
Մի չափահաս պետք է պարտադիր գտնվի երեխայի կողքին

- “Artü”-ն մանկական նստարան է, որը նախատեսված է ինքնուրույն նստել կարողացող երեխաների համար, ովքեր չեն գերազանցում 36 ամիսը կամ ատվելագույնը 15կգ քաշը:
- “Artü”-ն տեղավորվում է նստարաններում որոնց չափը նվազագույնը 295x295 է և որոնց թիկունքի բարձրությունը նվազագույնը 270mm:

Կարևոր զգուշացումներ

- Միշտ օգտագործել խափանման գոտիները և օգտագործելուց առաջ համոզվեք, որ նրանք գործում են նորմալ:
- Միշտ օգտագործեք աթոռը ամրացնող գոտիները և օգտագործելուց առաջ համոզվեք, որ նրանք գործում են նորմալ:
- Օգտագործելուց առաջ միշտ ստուգեք մանկական նստարանի կայունությունն ու անվտանգությունը տեղադրելով այն չափահասի աթոռում:
- Չօգտագործել մանկական նստարանը դազգահների կամ նստարանների վրա:
- Նստարանը տեղադրել այնպես, որ երեխան չկարողանա ոտքերը դնել սեղանի կամ որևէ այլ առարկայի եզրին: Դա կկանխի երեխային իրեն դեպի հետ հրելով նստարանը շրջելուց:
- Չօգտագործել նստարանը եթե նրա ինչ-որ մի մաս կոտրված է, մաշված կամ բացակայում է:
- Մի օգտագործեք պարագաներ կամ փոխարինման մասեր, որոնք հաստատված չեն արտադրողի կողմից:
- Նստարանը մաքրել խոնավ կտորով և չեզոք միջոցներով:

ET KASUTUSJUHEND ISTMEKÖRGENDUS OKBABY „ARTU“ REF. 888

TÄHTIS – Lugeda enne kasutust hoolikalt antud kasutusjuhendeid ja hoida alles edaspidiseks konsulteerimiseks.



TÄHELEPANU!!!
LAST EI TOHI KUNAGI JÄTTA JÄRELVALVETA.
TÄISKASVANUD INIMENE PEAB ALATI OLEMA LAPSE LÄHEDAL

- Artü on istmekõrgendus lastele, kes on võimelised iseseisvalt istuma, vanusega kuni 36 kuud või maksimumkaaluga kuni 15 kg
- Artü sobib toolidele, mille istme miinimummõõtmed on 295x295mm ja seljatõe miinimumkõrgus on 270 mm

TÄHTSAD HOIATUSED:

- Kasutada alati tugirihmasid ja kontrollida enne kasutamist nende töökorda
- Kasutada alati kinnitusrihmasid ja kontrollida enne kasutamist nende töökorda
- Kontrollida alati enne kasutust toolile monteeritud istmekõrgenduse ohutust ja stabiilsust täiskasvanu poolt
- Antud istmekõrgendust ei tohi kasutada taburettidel või pinkidel
- Paigutada istmekõrgendusega tool niimoodi, et laps ei saaks toetada jalgu laua äärele või muule alusele, vältimaks, et laps võiks ennast tahapoole tõugates tooli ümber ajada
- Istmekõrgendust ei tohi kasutada, kui mistahes osa on katki, kulunud või puudu
- Kasutada ei tohi lisaseadmeid või varuosi, mida tootja ei ole heaks kiitnud
- Istmekõrgenduse puhastamiseks kasutada niisket lappi ja neutraalseid pesuvahendeid.

КК “ARTÛ” ОТЫРҒЫШЫН ПАЙДАЛАНУ НҰҚСАУЛЫҒЫ, СІЛТЕМЕ. 888

МАҢЫЗДЫ: Пайдалану алдында осы нұсқауларды мұқият оқып, кейін қарап жүру үшін сақтап қойыңыз.



ЕСКЕРТУ!!!
БАЛАНЫ ЕШҚАШАН ҚАРАУСЫЗ ҚАЛДЫРМАҢЫЗ.
БАЛАНЫҢ ҚАСЫНДА ӘРҚАШАН ЕРЕСЕК АДАМ
БОЛУҒА ТИІС

- Artù – жасы 36 айға толған немесе салмағы ең көбі 15 кг балалар өз беттерімен отыруға арналған отырғыш
- Artù – отырғышы, кем дегенде 295x295 отырғышы бар және биіктігі ең азы 270мм болатын орындыққа орнатуға сай келеді

МАҢЫЗДЫ ЕСКЕРТУЛЕР:

- Әрқашан қауіпсіздік белдіктерін пайдаланып, оларды пайдалану алдында дұрыс жұмыс істеп тұрғанын тексеріп көріңіз
- Орындықты бекітетін белдіктерді әрқашан пайдаланыңыз және пайдалану алдында олардың дұрыс жұмыс істеп тұрғанына әрқашан көз жеткізіңіз
- Әрқашан ересек адамдарға арналған орындыққа орнатылған отырғыштың қауіпсіз және орнықты орнатылғанын пайдалану алдында тексеріңіз
- Отырғышты табуретка орындыққа немесе сәкіге орнатып пайдаланбаңыз
- Отырғыш орнатылған орындықты, бала отырған кезде аяғын үстелдің шетіне немесе басқа нәрсеге тигізбейтін етіп орналастыру керек. Бұл әрекет баланы артқа қарай шегініп, орындықты аударып жіберуден қорғайды.
- Отырғыштың кез келген бөлігі сынған, тозған немесе жетіспей тұрған жағдайда пайдаланбаңыз
- Өндіруші рұқсат етпеген керек-жарақтарды немесе ауыстыру бөлшектерін пайдаланбаңыз.
- Отырғышты дымқыл шүберек пен бейтарап жуғыш затпен тазалаңыз.

LV OKBABY KRĒSLIŅA-PALIKTŅA “ARTÛ” ART. 888 INSTRUKCIJA

SVARĪGI: Pirms lietošanas uzmanīgi izlasiet šos norādījumus un glabājiēt tos, lai pie tiem varētu vērsties arī nākotnē.



UZMANĪBU!!!
NEKĀDĀ GADĪJUMĀ NEATSTĀJIET BĒRNU BEZ UZRAUDZĪBAS.
BĒRNA TUVUMĀ VIENMĒR JĀBŪT PIEAUGUŠAI PERSONAI

- Artù ir krēslīš-paliktnis bērniem, kas ir spējīgi patstāvīgi sēdēt un ir jaunāki par 36 mēnešiem vai kuru svars nav lielāks par 15 kg
- Artù ir piemērots krēslīem, kuru sēžamā daļa nav mazāka par 295x295mm un atzveltnes augstums nav mazāks par 270mm

SVARĪGI BRĪDINĀJUMI:

- Vienmēr izmantojiet fiksācijas siksnas un pirms lietošanas pārbaudiet, vai tās darbojas pareizi
- Vienmēr izmantojiet siksnas stiprināšanai pie krēsla un pirms lietošanas pārbaudiet, vai tās darbojas pareizi
- Pirms lietošanas vienmēr pārbaudiet uz pieaugušo krēsla uzstādītā krēslīša-paliktna drošību un stabilitāti
- Neizmantojiet šo krēslīša-paliktni uz ķebliem vai soliem
- Izvietojiet krēslu ar uzstādītu krēslīša-paliktni tā, lai bērns nevarētu atstumties ar kājām no galda malas vai jebkura cita priekšmeta, lai izvairītos no tā, ka bērns atgrūžas atpakaļ un apgāž krēslu
- Neizmantojiet krēslīša-paliktni, ja kāda no tā daļām ir saplīsusi, nodilusi vai arī, ja tās vispār nav
- Neizmantojiet piederumus vai rezerves daļas, kuras nav apstiprinājis ražotājs
- Krēslīša-paliktna tīrīšanai izmantojiet mitru lupatu un neitrālus tīrīšanas līdzekļus

18.Artù

LT PAAUKŠTINIMO KĖDUTĖS INSTRUKCIJA “ARTÛ” OKBABY NUOR. 888

SVARBU: Atidžiai perskaitykite šias instrukcijas prieš naudojimą ir laikykite konsultavimui ateityje.



DĖMESIO!!!
NIEKADA NEPALIKTI VAIKO BE PRIEŽIŪROS
SUAUGĘS ASMUO TURI VISADA LIKTI PRIE MAŽYLIO

- Artù yra paaukštino kėdutė skirta vaikams gebantiems savarankiškai sėdėti iki 36 mėnesių amžiaus arba iki maksimalaus 15Kg svorio
- Artù yra tinkama naudoti kėdėms su sėdimos dalies išmatavimu 295x295mm ir minimaliu 270mm aukščio atlošu

SVARBŪS PERSPĖJIMAI:

- Visada naudoti tvirtinimo diržus ir prieš naudojimą patikrinti jų veiksmingumą.
- Visada naudoti prie kėdės tvirtinimo sagtis ir prieš naudojimą patikrinti jų veiksmingumą.
- Prieš naudojimą visada patikrinti suaugusio asmens sumontuotą paaukštino kėdutę.
- Šios paaukštino kėdutės nenaudoti ant kėdžių be atlošo ir ant suoliukų.
- Paaukštino kėdutę pastatyti į tokią poziciją, kurioje vaikas negalėtų paremti kojų ant stalo krašto arba ant bet kokios kitokios struktūros, siekiant išvengti, kad vaikas neatsi-spirtų atgal apsiverčiant su kėdute.
- Nenaudokite paaukštino kėdutės, jeigu bet kuri jos dalis yra susidėvėjusi arba jos trūksta.
- Nenaudoti aksesuarų arba atsarginių dalių, kurių gamintojas nepatvirtino.
- Paaukštino kėdutės valymui naudoti sudrėkintą skudurėlį su neutraliu valikliu.

МК УПАТСТВО ЗА ПОДИГНАТО СТОЛЧЕ „ARTÛ“ НА ОКБАВУ, РЕФ. БР. 888

ВАЖНО: прочитајте го внимателно ова упатство пред употребата и зачувајте го за идни освртно.



ВНИМАНИЕ!!!
НИКОГАШ НЕ ОСТАВАЈТЕ ГО ДЕТЕТО БЕЗ НАДЗОР.
ВОЗРАСНА ЛИЧНОСТ ТРЕБА СЕКОГАШ ДА БИДЕ ВО
БЛИЗИНА НА ДЕТЕТО

- Artù е подигнато столче за деца коишто може да седат самостојно, на возраст од 36 месеци и со максимална тежина од 15 кг.
- Artù е соодветно за седење со минимални димензии од 295x295 мм и потпора со минимална висина од 270 мм

ВАЖНИ ПРЕДУПРЕДУВАЊА:

- Користете го секогаш со ремените за задржување и проверете дали правилно функционираат пред првата употреба
- Користете го секогаш со ремените за фиксирање на столчето и проверете дали правилно функционираат пред првата употреба
- Секогаш проверувајте ги безбедноста и стабилноста на подигнатото столче поставено на столица за возраст пред првата употреба
- Не користете го ова столче поставено на табуретки или на клупа во парк
- Поставете го столчето на начин на којшто детето не ќе може да ги потпре стапалата на масата или на некој друг дел од мебелот за да избегнете детето да се преврти нанзад, а со тоа да го преврти и столчето
- Не користете го столчето ако некој дел е расипан, изабен или пак недостасува
- Не користете дополнителни делови или резервни делови коишто не ги одобрува производителот
- Користете влажна крпа и неутрален детергент за чистење на столчето

Artù.19

مهم: قراءة الارشادات قبل المبادرة بالاستخدام والاحتفاظ بها للمراجعة في المستقبل.

الانتباه !!!

عدم ترك الطفل بدون حراسة أبدا.
شخص بالغ يجب أن يبقى دامنم بالقرب من الطفل



• Artù عبارة عن رافع كرسي لأطفال بإمكانهم البقاء جالسين لوحدهم حتى عمر 36 شهر أو حتى وزن 15 كغم لأقصى حد.

• Artù ملائم لمقاعد مع مجلس بمقياس 295x295 ملم على الأقل ومسند للظهر بارتفاع 270 ملم على الأقل

تنبيهات مهمة:

- إستعمال أحزمة التثبيت دائما والتأكد من صحة فعاليتها قبل القيام بالاستخدام
- إستعمال أحزمة التثبيت على الكرسي دائما والتأكد من صحة فعاليتها قبل القيام بالاستخدام
- التأكد دائما من أمان وثبات رافع الكرسي المركب على مقعد البالغين القيام بالاستخدام
- عدم استعمال رافع الكرسي هذا على كرسي بلا مسند أو على مقعد
- وضع الكرسي مع رافع الكرسي مركب بشكل لا يسمح للطفل وضع الأقدام على حافة الطاولة أو على أي هيكل آخر, لهدف
- تجنّب قيام الطفل بدفع نفسه إلى الوراء مسببا إلى انقلاب الكرسي
- عدم استخدام رافع الكرسي فيما إذا كان أي جزء منه مكسور, هالك أو ناقص
- عدم استعمال أجزاء تكميلية أو قطع غيار التي لم تتم المصادقة عليها من قبل المصانع
- للقيام بعملية تنظيف رافع الكرسي, استخدام قطعة قماش رطب ومواد تنظيف حيادية

УВАГА: Уважно прочитайте ці інструкції перед використанням виробу і зберігайте їх для консультацій у майбутньому.

УВАГА!!!
НІКОЛИ НЕ ЗАЛИШАЙТЕ ДИТИНУ БЕЗ ДОГЛЯДУ.
БІЛЯ ДИТИНИ ЗАВЖДИ МАЄ ЗНАХОДИТИСЯ ДОРОСЛА ЛЮДИНА.



- Artù є пристроєм для підняття сидіння для дітей, котрі можуть самі сидіти віком до 36 місяців або максимальною вагою до 15 кг.
- Artù придатний для стільців з сидінням мінімальних розмірів 295x295 мм та спинкою мінімальної висоти 270 мм.

ВАЖЛИВІ ПОПЕРЕДЖЕННЯ:

- Завжди використовувати ремені утримання та перевіряти їх коректне функціонування перед використанням.
- Завжди використовувати ремені кріплення до стільця та перевіряти їх коректне функціонування перед використанням.
- Завжди перевіряти безпеку та стійкість пристрою підняття сидіння, котрий встановлено на стільці дорослим.
- Не використовувати цей пристрій на табуреті чи лавці
- Встановити стілець з пристроєм підняття сидіння так, щоб дитина не могла поставити ніжки на край стола чи іншої структури та відштовхнутися назад, що може привезти до перекидання стільця.
- не використовувати пристрій якщо будь-яка його частина поламана, зношена чи не вистачає.
- Не використовувати додаткові чи запасні частини, котрі не були визнані придатними виробником.
- Для чищення пристрою використовуйте вологу серветку та нейтральні миючі засоби.

Artù



www.okbaby.it

BABY®

LIB131R00EU

OKBABY S.r.l. • Via del Lavoro 26 • 24060 Telgate (BG) Italy
Tel. +39 035 830004 • Fax +39 035 832961
www.okbaby.it • e-mail: okbaby@okbaby.it