

Безопасността на този продукт с марка **chipolino** и използваните материали е гарантирана и потвърдена чрез лабораторни изпитвания по изискванията на европейските стандарти.

ИНСТРУКЦИЯ ЗА ПОЛЗВАНЕ НА ЕЛЕКТРИЧЕСКИ ЛЮЛКА - ШЕЗЛОНГ „СОНАТА”

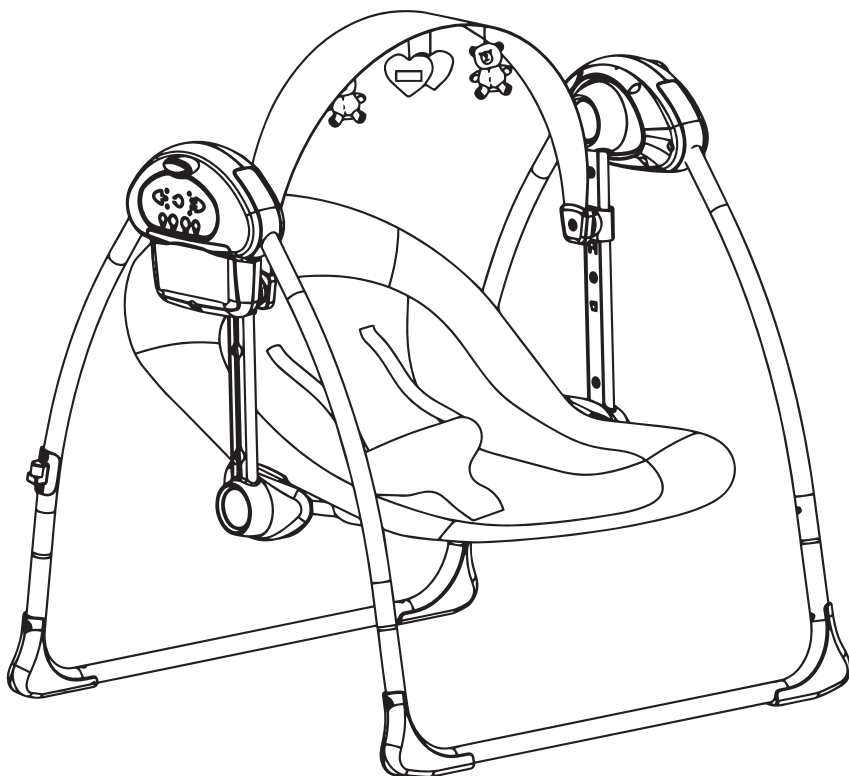

МОЛЯ, ПРОЧЕТЕТЕ ВНИМАТЕЛНО ИНСТРУКЦИЯТА И Я ЗАПАЗЕТЕ ЗА СПРАВКА НА ЛЕСНО ДОСТЪПНО И СИГУРНО МЯСТО! ТЯ СЪДЪРЖА ВАЖНА ИНФОРМАЦИЯ, УКАЗАНИЯ И ПРЕПОРЪКИ ЗА ПРОДУКТА И ЗА БЕЗОПАСНАТА МУ УПОТРЕБА.

Този комбиниран продукт може да се използва като люлка и като шезлонг. Предназначен е за бебета и много малки деца с тегло не по-голямо от 9 kg, на възраст от 0 до около 6 месеца. Може да се използва само за деца, които не могат без чужда помощ да седят самостоятелно, не могат да се преобръщат или да се изтласкват с ръце и с колене. Има възможност за избор на една от общо три скорости с продължителност на люлеене 10, 20 или 30 минути. Възпроизвеждат се 8 различни мелодии и се регулира нивото на звука. Има две положения за детето – легнало и полулегнало и арка с играчки. Височината на арката с играчки може да се променя.

Електрическото захранване се осъществява чрез адаптор, включен в комплекта - AC 220V/50Hz и DC 6V/1A или чрез 4бр. батерии тип C/LR14/1,5V. Батериите не са включени в комплекта.

Продуктът е произведен в съответствие с изискванията на директивите на Европейския парламент и Съвета 2001/95/ЕО „Обща безопасност на продуктите“ и 2009/48/ЕО „Безопасност на детските играчки“, както и на европейските стандарти EN 16232:2013 „Изделия за отглеждане на малки деца. Бебешки люлки“, EN 12790:2009 „Предмети за отглеждане на малки деца. Шезлонг за малки деца“ и приложимите за играчките европейски стандарти.

ВНИМАНИЕ! Вашето дете ще бъде защитено максимално при условие, че спазвате указанията и препоръките от инструкцията! Така ще осигурите безопасността на Вашето дете, когато използвате този продукт. Обърнете особено внимание на предупрежденията и осигурете всички необходими предпазни мерки, за да предотвратите риска от нараняване или увреждане на детето. Единствено Вие носите отговорност за безопасността на детето, ако не спазвате и не се съобразявате с тези указания и препоръки! Уверете се че всеки, който ползва този продукт, е запознат с инструкцията и я спазва. Неспазването на предупрежденията и на инструкциите за експлоатация и поддръжка, може да доведе до сериозни наранявания или увреждане на детето!

Независимо от това, че продуктът е изработен в съответствие с приложимите стандарти и отговаря на изискванията за безопасност, ние се нуждаем от Вашата помощ за поддържането на това ниво на безопасност и за да бъде минимизиран рискът от увреждане на детето в резултат на неправилни действия.

ВНИМАНИЕ! УКАЗАНИЯ И ПРЕДУПРЕЖДЕНИЯ ЗА БЕЗОПАСНОСТ

- 1. ВНИМАНИЕ!** НИКОГА НЕ ОСТАВЯЙТЕ ДЕТЕТО БЕЗ НАДЗОР! ВИНАГИ, КОГАТО В ПРОДУКТА ИМА ДЕТЕ, ТРЯБВА ДА ИМА ПРИСЪСТВИЕ, КОНТРОЛ И ПРЯКО НАБЛЮДЕНИЕ НА ДЕТЕТО ОТ ВЪЗРАСТЕН!
- 2. ВНИМАНИЕ!** ПРОДУКТЪТ Е ПРЕДНАЗНАЧЕН ЗА БЕБЕТА НА ВЪЗРАСТ ДО ОКОЛО ШЕСТ МЕСЕЦА, С ТЕГЛО НЕ ПО-ГОЛЯМО ОТ 9 kg.
- 3. ВНИМАНИЕ!** ПРОДУКТЪТ НЕ Е ПРЕДНАЗНАЧЕН И НЕ ТРЯБВА ДА СЕ ИЗПОЛЗВА ЗА ДЕТЕ, КОЕТО МОЖЕ ДА СЕДИ САМО, БЕЗ ЧУЖДА ПОМОЩ И КОЕТО МОЖЕ ДА СЕ ПРЕОБРЪЩА ИЛИ ДА СЕ ИЗТЛАСКВА С РЪЦЕ И С КОЛЕНЕ! В ПРОТИВЕН СЛУЧАЙ СЪЩЕСТВУВА РИСК ОТ СЕРИОЗНИ НАРАНЯВАНИЯ НА ДЕТЕТО.
- 4. ВНИМАНИЕ!** НЕ ПРЕМЕСТВАЙТЕ ПРОДУКТА, НЕ ИЗВЪРШВАЙТЕ НАСТРОЙКИ ИЛИ РЕМОНТИ, КОГАТО ИМА ДЕТЕ В НЕГО!
- 5. ВНИМАНИЕ!** АРКАТА С ИГРАЧКИ ТРЯБВА ДА Е ДОБРЕ ФИКСИРАНА В ДВАТА КРАЯ, КОГАТО ИМА ДЕТЕ В ПРОДУКТА. АРКАТА НЕ Е ДРЪЖКА ЗА НОСЕНЕ. НЕ ВДИГАЙТЕ ПРОДУКТА ПОСРЕДСТВОМ АРКАТА! ТОВА ЩЕ ЗАСТРАШИ СИГУРНОСТТА НА ДЕТЕТО И ТО МОЖЕ ДА СЕ НАРАНИ!
- 6. ВНИМАНИЕ!** НИКОГА НЕ ПОСТАВЯЙТЕ ПРОДУКТА НА МЕКИ ПОВЪРХНОСТИ КАТО ЛЕГЛО, ДИВАН И ДР! КОГАТО ИМА ДЕТЕ В НЕГО, ТРЯБВА ДА ГО ПОСТАВЯТЕ САМО НА ТЪВЪРДИ, СУХИ, РАВНИ И БЕЗ НАКЛОН ПОВЪРХНОСТИ! ОПАСНО Е ДА ГО ПОСТАВЯТЕ НА ПОВДИГНАТИ ПОВЪРХНОСТИ ИЛИ ВЪРХУ ПОВДИГНАТИ НА ВИСОКО ПРЕДМЕТИ! В ПРОТИВЕН СЛУЧАЙ СЪЩЕСТВУВА МНОГО ГОЛЯМ РИСК ДЕТЕТО ДА СЕ НАРАНИ ИЛИ ЗАДУШИ!
- 7. ВНИМАНИЕ!** ВИНАГИ, КОГАТО ДЕТЕТО Е ПОСТАВЕНО В ПРОДУКТА, ИЗПОЛЗВАЙТЕ ПРЕДПАЗНИТЕ КОЛАНИ!
- 8. ВНИМАНИЕ!** ПРОДУКТЪТ НЕ ЗАМЕЩВА КОША ИЛИ КОШАРАТА И НЕ Е ПРЕДНАЗНАЧЕН ЗА ПРОДЪЛЖИТЕЛНИ ПЕРИОДИ НА ПОЛЗВАНЕ И СПАНЕ НА ДЕТЕТО. **Ако детето Ви се нуждае от сън, трябва да го поставите в подходящ кош или кошарка.**

9. **ВНИМАНИЕ! ПАЗЕТЕ ОТ ОГЪН!** Отчитайте риска за увреждане на детето от силни източници на топлина като открит огън, скари, грилове, газови котлони, отоплителни уреди и др.!
10. Поставете продукта на достатъчно безопасно разстояние от прагове, стълби и ескалатори, електрически, газови или други отоплителни уреди, басейни и др. опасни места!
11. Преди да използвате продукта се уверете, че сте спазили точно указанията за сглобяване и че дамаската е поставена и закрепена стабилно.
12. Не използвайте преди да се уверите, че всички части са изправни и са установени и фиксирани в правилната им позиция. Трябва да сте убедени, че няма счупени или липсващи части и няма увреждане по тях или прокъсвания на шевове и текстилния материал. Ако установите липсващи или повредени части, преустановете използването! В противен случай съществува голям риск за увреждане на детето.
13. Продуктът е предназначен само за едно дете! Не поставяйте едновременно две деца!
14. Арката и играчките трябва да се монтират само от възрастен.
15. Предпазните колани трябва да са закрепени и закопчани сигурно в токите, да не са усукани и да не променят дължината си, след като са фиксирани в желаното положение. Периодично проверявайте дали са стабилно закрепени и за сигурността на фиксирането! Коланите не трябва да са захабени или прокъсани.
16. Когато в продукта има дете, не позволявайте други деца или животни да се движат или тичат в близост до него! Всички трябва да са под постоянен надзор!
17. Не поставяйте допълнително аксесоари, освен предвидените от производителя, защото могат да намалят стабилността на продукта и да допринесат за възникване на риск от нараняване на детето!
18. Не завръзвайте на продукта панделки и шнурове, не поставяйте предмети с дълги връзки около врата на детето, за да избегнете риска от омотаването им около детето или задущаване!
19. При необходимост от ремонт, не използвайте резервни части и други компоненти, които не са доставени от производителя, защото те могат да направят продукта несигурен!
20. Не правете промени по конструкцията или модификации. Ако възникне проблем при експлоатацията, не извършвайте сами ремонт, а се свържете с търговеца или оторизиран сервиз за консултация или ремонт. Безопасността на продукта е потвърдена с изпитвания и гарантирана от производителя. Всяка промяна на конструкцията може да носи сериозен риск за безопасността на детето! Производителят не поема отговорност за безопасността в случай, че са използвани резервни части, различни от оригиналните или препоръчани от него.
21. Използвайте продукта само в домашни условия и по предназначение.
22. Не поставяйте други предмети върху продукта, когато го транспортирате или съхранявате, независимо от това дали е сгънат или не, защото може да го повредите.
23. Опасно е да използвате или съхранявате продукта навън в дъждовни дни или във влажни помещения! Не мокрете обилно с вода или с други течности.
24. Адапторът и кутията за управление и избор на функциите не трябва да се мокрят и обливат с вода или други течности! Преди почистване задължително извадете щепсела на адаптора от мрежовия контакт (220V) и изключете електрическото захранване на кутията за управление и избор на функциите!
25. Винаги обезопасявайте гнездото на батериите по указания начин. Не допускайте достъп на деца до батериите, както и да си играят с тях!
26. Всички действия, свързани с ел.захранването – включване, изключване, смяна или зареждане на презареждащи се батерии, трябва да се извършват от възрастен.
27. Трябва да се поставят батерии само от посочения тип и напрежение и да се спазва означения поляритет в гнездото за батерии.
28. Да не се поставят едновременно батерии от различен тип или да се смесват нови с вече използвани.
29. Повредените батерии трябва да се отстраняват и да не се допуска протичане на батериите в гнездото.

30. Отстранете батериите, когато продуктът няма да се използва. Отстранете изтощените батерии, за да предотвратите увреждане на контактните повърхности при протичането им в гнездото за батерии. Изтощените батерии трябва да се подменят едновременно, по едно и също време.
31. Батериите не трябва да се изхвърлят в открит огън. Батериите не трябва да се разглобяват.
32. Захранващите клеми да не се свързват накъсо. Не променяйте схемата на свързване на проводниците. В противен случай ще предизвикате повреда.
33. **ВНИМАНИЕ!** Отпадъкът, който се образува от изтощени и неизползваеми батерии, трябва да се събира разделно. Забранява се изхвърлянето им в контейнери за смесени битови отпадъци. Изхвърляйте батериите само в предназначени за целта места.
34. Съхранявайте продукта на място, до което малки деца нямат достъп! В противен случай дете може да го бутне и да се нарани.
35. Спазвайте указанията за профилактика и поддръжка.
36. **ВНИМАНИЕ!** Всяка пластична обвивка трябва да се отстрани, унищожи или държи далеч от деца - както по време на разопаковането, така и след това! Така ще предотвратите рисковете от удушаване и/или асфикция (задушаване), вследствие омотаване на опаковката около детето или от външно запушване на дихателните пътища през устата или носа.

УКАЗАНИЯ ЗА СГЛОБЯВАНЕ. ФУНКЦИИ

ВНИМАНИЕ! Люлката трябва да се сглобява само от възрастен! Не допускайте присъствието на деца под 3 години, преди да сте сглобили продукта напълно, за да избегнете наранявания в резултат на достъп до дребни, разглобени части или пластична опаковка!

Указанията за всяко действие при сглобяване се допълват от съответна фигура. Фиксирането на някои от детайлите или на определено положение е съпроводено със звук от щракване. Трябва да се убедите в сигурността на фиксирането и след това да продължите със следващата стъпка от сглобяването или задействането на определена функция.

Сглобяването на продукта трябва да извършите като следвате указанията и съедините отделните части по начин, указан на фигурите. За изпълнение на част от операциите е необходима отвертка. В комплекта не са включени инструменти.

ОСНОВНИ ЧАСТИ

бутон за заключване



Десен люлеещ се механизъм

с кутия за управление

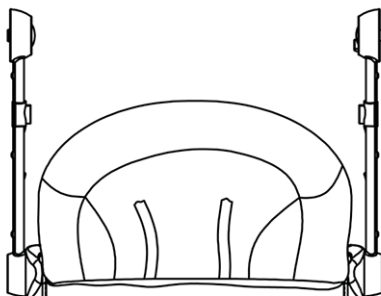

Седалка

бутон за заключване



Ляв люлеещ се механизъм

Адаптер



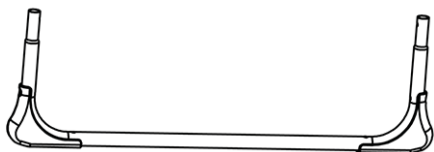

Trъба на основата 2бр.

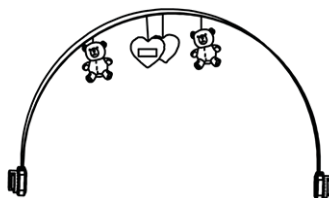

Arка с играчки



Резервни
части

РАМКА

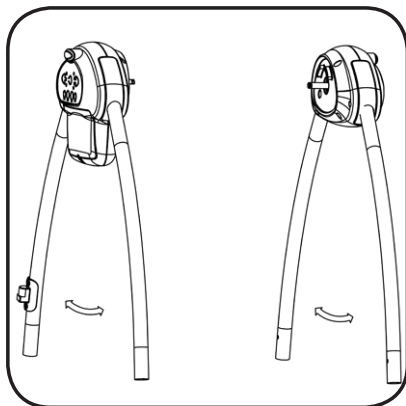

фиг. 1

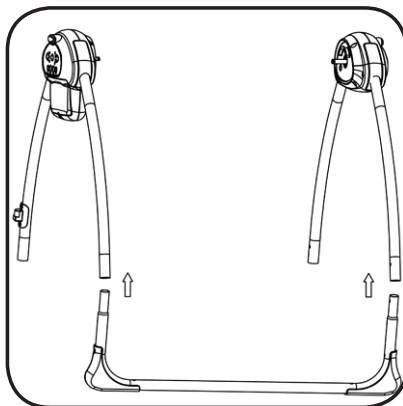

фиг. 2

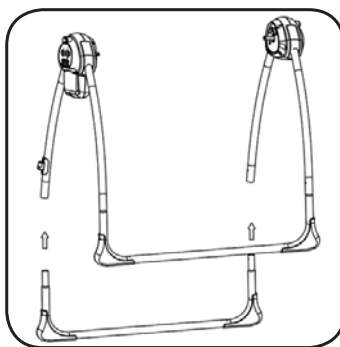

фиг. 3

Натиснете бутона за заключване и разгънете люлеещият механизъм в посоката, указана на фиг.1, докато чуete щракване и люлеещият механизъм се заключи в разгънато положение.

Повторете същите действия и с другия люлеещ механизъм.

Едната от тръбите на основата вмъкнете в предните тръби на люлеещите механизми (фиг.2), а другата тръба – в задните тръби на люлеещите механизми, както е показано на фиг.3. Монтирайте тръбите с натиск, докато щифтовете от тръбите на основата се покажат през съответните отвори от тръбите на люлеещите механизми. При фиксиране на тръбите ще чуete звук от щракване. Уверете се, че тръбите са правилно монтирани и фиксирани, като се опитате да ги издърпате една от друга.

СЕДАЛКА. ДАМАСКА

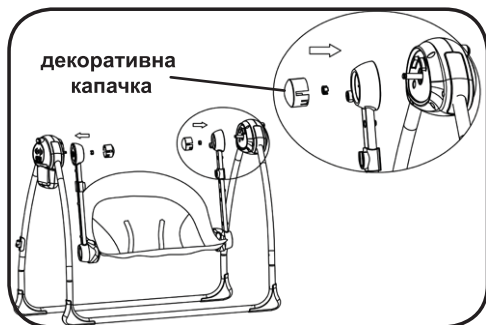

фиг. 4

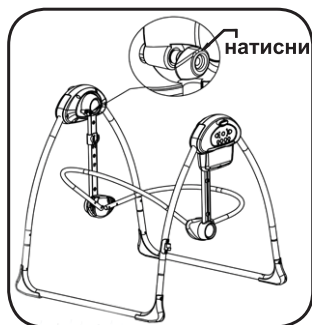

фиг. 5

Поставете двата края на седалката към осите на люлеещите механизми, както е показано на фиг.4. Поставете фиксатори от двете страни и монтирайте декоративните капачки с натиск, докато чуete щракване.

Седалката може да се застопори и да остане неподвижна при употреба. За да застопорите седалката, натиснете палеца в показаната на фиг.5 посока. Издърпайте нагоре палеца, за да активирате люлеещата функция.

Поставете дамаската като плъзнете горната и долната ѝ част съответно по тръбите на седалката и я фиксирайте с велкро лентите.

АРКА С ИГРАЧКИ

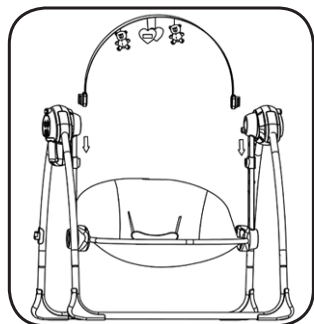

фиг. 6

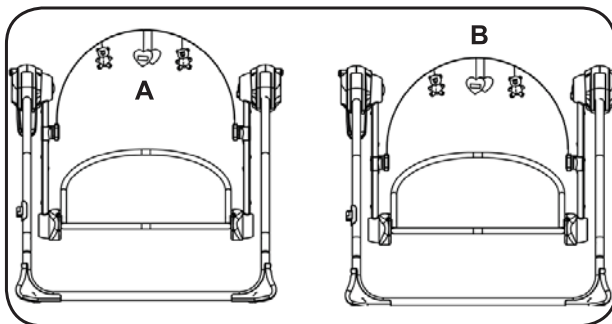

фиг. 7



фиг. 8

Закрепете играчките към арката с велкро лентите. Поставете двата края на арката към съответните отвори от рамката на седалката и натиснете надолу, докато се фиксират (фиг.6).

Височината на арката с играчки може да се променя. Плъзнете арката нагоре, за да я преместите в по-висока позиция (фиг.7-А). Натиснете палеца (фиг.8) под елемента за закрепване от двете страни на арката и я преместете надолу, за да я установите в по-ниска позиция (фиг.7-В).

ВНИМАНИЕ! АРКАТА НЕ Е ДРЪЖКА ЗА НОСЕНЕ. ОПАСНО Е ДА ВДИГАТЕ ИЛИ НОСИТЕ ПРОДУКТА ПОСРЕДСТВОМ АРКАТА.

СГЪВАНЕ НА РАМКАТА

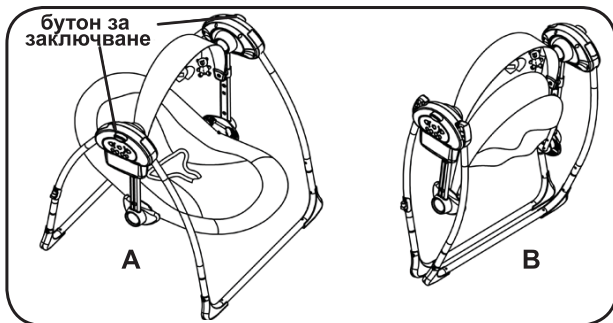

фиг. 9

Сгънете седалката така, че тръбите за облегалката и поставката за крачетата да се съберат, както е показано на фиг.9-В. Натиснете бутоните за заключване от двете страни на люлеещите механизми (фиг.9-А) и преберете предната и задната част на рамата, за да я сгънете.

ПОДЛОЖКА ЗА ГЛАВАТА

За да поставите подложката за главата на детето, отлепете велкро лентата на гърба на подложката, промушете свободния край на лентата през гайката върху дамската на седалката и фиксирайте като залепите отново велкро лентата.

ПРЕДПАЗЕН КОЛАН

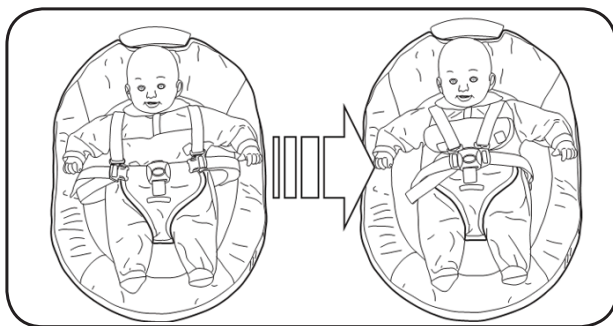

фиг. 10

Поставете детето в седалката. Поставете с натиск токите на колана за през кръста и раменните колани в обединяващата тока на колана между крачетата, докато чуе щракване (фиг.10). Регулирайте дължината на коланите така, че детето да бъде добре обхванато.

За да отстраните детето от продукта, натиснете бутона в средата на обединяващата тока и разединете коланите.

ВНИМАНИЕ! Регулирайте дължината на коланите така, че да бъдат възможно най-плътно до тялото на детето, без да му причиняват неудобство.

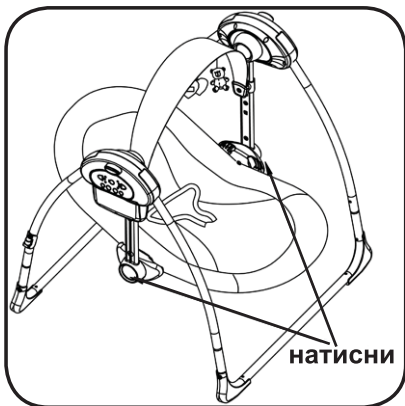

фиг. 11

Облегалката може да установите в две позиции. Натиснете едновременно бутоните на двата механизма за регулиране на облегалката (фиг.11) и я преместете нагоре или надолу до желаната позиция. Отпуснете бутоните, за да се фиксира избраната позиция.

ФУНКЦИИ

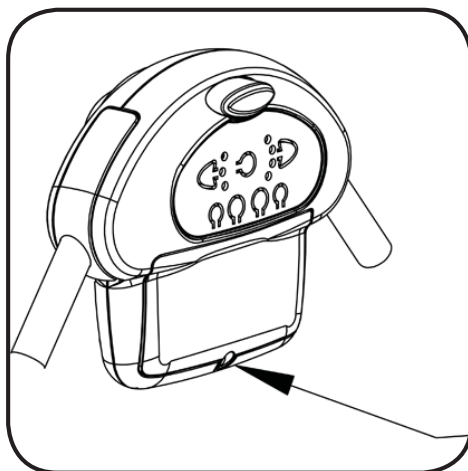

фиг. 12

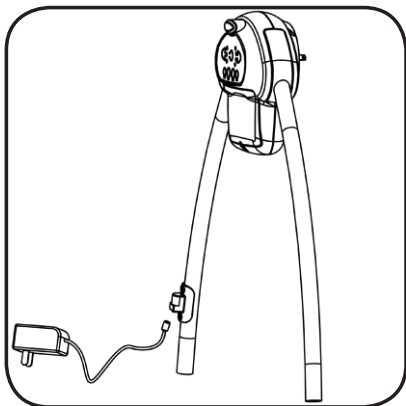

фиг. 13

Ел.захранването на кутията за управление на функциите се осъществява от 4бр. батерии тип C/LR14/1,5V или AC/DC адаптор (AC 220V/50Hz и DC 6V/1A). За да поставите батериите, отвийте винта на капачето (фиг.12) с помощта на отвертка. Отворете капачето на гнездото за батерии и поставете четирите батерии, като спазвате указания в гнездото поляритет. Затворете капачето и завийте винта. Не пренатягайте.

Когато използвате ел. захранване чрез AC/DC адаптор, включете накрайника на адаптора към входа на кутията за управление (фиг.13), а щепселът на адаптора - към мрежовия контакт (220V).

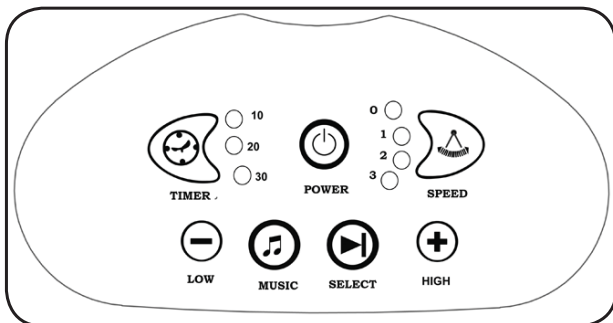

фиг. 14

На фиг.14 е показана кутията за управление и бутоните за функциите: люлеене с възможност за избор на една от общо три скорости и продължителност 10, 20 или 30 минути; възпроизвеждане на 8 различни мелодии; регулиране нивото на звука.

1. „POWER” - Бутон за ел. захранване

Натиснете бутона за ел. захранване, за да активирате функциите.

2. „TIMER” - Бутон за време

Използвайки този бутон, може да зададете продължителност на люлеенето от 10min, 20min или 30min. Отдясно на бутона за време има LED индикатори, които показват избраната продължителност.

Ако не натиснете бутона за време, люлката ще се люлее без да спира и LED индикаторите няма да светят.

3. „SPEED” - Бутон за избор на скоростта на люлеене

Натиснете бутона за скорост на люлеене (SPEED), за да активирате функцията люлеене. С първото натискане на бутона се активира най-ниската скорост на люлеене, а при последващото натискане на бутона скоростта се увеличава. Отляво на бутона за скорост има 4 броя LED-индикатори, означени с 0,1,2 и 3 . С включването на всяка една от скоростите светва LED индикатор 1,2 или 3.

4. „MUSIC” - Бутон за активиране на функцията „мелодии”

Натиснете този бутон, за да включите или изключите тази функция.

5. „SELECT” - Бутон за избор на мелодия или звук

Възпроизвеждат се различни мелодии. С всяко натискане на този бутон се възпроизвежда една от 8-те мелодии. Когато натиснете този бутон еднократно, ще се активира възпроизвеждането и мелодиите ще се редуват без да спират.

6. „LOW” – Бутон за намаляване силата на звука

Натиснете този бутон, за да намалите силата на звука.

7. „HIGH” - Бутон за увеличаване силата на звука

Натиснете този бутон, за да увеличите силата на звука.

УКАЗАНИЯ ЗА ПРОФИЛАКТИКА И ПОДДРЪЖКА

1. Редовно проверявайте съединенията, фиксиращите механизми и дамаската, за да сте сигурни, че са изправни, не са износени или повредени.
2. За да почистите текстилната част от конструкцията, сенника и играчките, замърсени пластмасови или метални части, използвайте кърпа или гъба, леко навлажнени с вода, мек сапун или препарат.
3. Адапторът и кутията за управление и избор на функциите не трябва да се мокрят и обливат с вода или други течности! Преди почистване задължително извадете щепсела на адаптора от мрежовия контакт (220V) и изключете електрическото захранване на кутията за управление и избор на функциите!
4. Продължителното излагане на продукта на ярка слънчева светлина може да промени цветовете на дамаската.
5. Дамаската се сваля и може да се пере. Играчките също се перат. Необходимо е да спазвате указанията от прикрепените към тях етикети. Може да перете дамаската и подложката за глава в перална машина при температура до 30°C. След пране сушете на сянка.
6. Не центрофугирайте и не сушете в машина!
7. Не почиствайте с агресивни препарати, съдържащи абразивни частици, амоняк, белина или спирт.
8. Поддържайте изправни и чисти всички части на продукта, за да работи добре и го използвате дълго време.
9. Периодично проверявайте за износени части, разхлабени връзки, износена и прокъсана дамаска или шевове. Ако части от продукта започнат да скърцат или да се движат трудно, първо се уверете, че не са замърсени. При проблеми, свързани с нормалната експлоатация, се обръщайте за консултация или ремонт към дистрибутора/търговеца на продукта или фирмения сервис.
10. Когато не използвате продукта дори за кратко време, не оставяйте активирана която и да е от функциите, за да не се изтощават батериите.
11. Когато съхранявате продукта, не поставяйте вещи и предмети в него или върху него, защото може да повредите конструкцията, дамаската или кутията за управление и избор на функциите.
12. Винаги съхранявайте продукта на чисто и сухо място. След всяко почистване трябва да подсушите добре. Продуктът трябва да е напълно сух, преди да го използвате отново или да го приберете за съхранение. Така ще избегнете прогиване, появата на мухъл или ръжда и използването му няма да бъде опасно за детето!
13. Не съхранявайте в купето или в багажника на автомобил. При необходимост от съхранение за по-дълъг период, използвайте сухи и закрити помещения. Така продуктът няма да се повреди от прякото въздействие на слънце, дъжд, влага или резки температурни промени.

Материали за дамаската и подложката за глава:

Лицева част : 100% полиестер

Пълнеж: 100% полиестер

Ел. захранване:

Адаптор, включен в комплекта - AC 220V/50Hz и DC 6V/1A

Батерии - 4бр. тип C/LR14/1,5V. Батериите не са включени в комплекта.



chipolino