

ВАЖНО! ЗАПАЗЕТЕ ТАЗИ ИНСТРУКЦИЯ ЗА БЪДЕЩИ СПРАВКИ

**ИНСТРУКЦИЯ ЗА УПОТРЕБА
НА СТОЛ ЗА ХРАНЕНЕ НА ДЕТЕ
МОДЕЛ „МАГИ”**

MAGGY



Този продукт с марка **chipolino** е произведен в съответствие с изискванията на Директива 2001/95/ЕО „Обща безопасност на продуктите” на Европейския парламент и Съвета, на Европейския стандарт EN 14988:2006+A1:2012 „Детски високи столчета. Изисквания за безопасност и методи за изпитване”, и на Закона за защита на потребителите от националното законодателство.

ЗА ОСИГУРЯВАНЕ БЕЗОПАСНОТО ИЗПОЛЗВАНЕ НА ТОЗИ ПРОДУКТ, СПАЗВАЙТЕ ПРЕДУПРЕЖДЕНИЯТА, УКАЗАНИЯТА И ПРЕПОРЪКИТЕ ОТ ТАЗИ ИНСТРУКЦИЯ!

ВНИМАНИЕ! ПРЕДУПРЕЖДЕНИЯ!

- НИКОГА НЕ ОСТАВЯЙТЕ ДЕТЕТО БЕЗ НАДЗОР!
- ВИНАГИ ИЗПОЛЗВАЙТЕ ПРЕДПАЗНИТЕ КОЛАНИ И ПРЕДИ УПОТРЕБА ПРОВЕРЯВАЙТЕ ДАЛИ СА СТАБИЛНО ЗАКРЕПЕНИ КЪМ КОНСТРУКЦИЯТА НА СТОЛЧЕТО!
- НЕ ИЗПОЛЗВАЙТЕ СТОЛЧЕТО ПРЕДИ ДА СЕ УВЕРИТЕ, ЧЕ ВСИЧКИ ЧАСТИ СА ИЗПРАВНИ И СА УСТАНОВЕНИ И ФИКСИРАНИ В ПРАВИЛНАТА ПОЗИЦИЯ!
- ПАЗЕТЕ ОТ ОГЪН!
- Сглобяването на продукта да се извършва само от възрастен!
- Не използвайте продукта за деца на възраст, по-малка от 6 месеца, които не могат стабилно и самостоятелно да останат в седнало положение!
- Не използвайте столчето за хранене за деца с тегло, по-голямо от 15 kg!
- Не поставяйте в продукта повече от едно дете!
- Не повдигайте столчето посредством табличката за хранене!
- Не използвайте продукта, ако установите, че има липсващи или повредени части!
- Не допускайте детето да стои изправено на столчето!
- Не повдигайте, не премествайте и не извършвайте настройки или ремонти по столчето, когато има дете в него!
- Не поставяйте столчето на повдигнати и/или неравни повърхности, когато има дете в него!
- Не поставяйте столчето в близост до стълби, басейни и други опасни места!
- Използвайте продукта само по предназначение!
- Не използвайте резервни части и други компоненти, които не са доставени от производителя! Производителят не поема отговорност за безопасността в случай, че са използвани резервни части, различни от оригиналните за одобрения и изпитан тип!
- Не правете промени по конструкцията или модификации! При необходимост се свържете с търговеца или оторизиран сервиз за консултация и ремонт.
- Не поставяйте допълнително шнурове и връзки, за да избегнете риска от задушаване!
- Не допускайте присъствието на деца под 3 години, преди да сте сглобили продукта напълно, за да избегнете достъп до дребни и разглобени части!
- Дръжте найлоновата опаковка далече от деца, за да избегнете риска от задушаване!

ХАРАКТЕРИСТИКА НА ПРОДУКТА

- Предназначен за деца на възраст над 6 месеца
- Предназначен за деца с тегло до 15 kg
- Петточков предпазен колан
- Кошница за аксесоари
- Двойна табличка за хранене (горната част на таблата се отстранява)
- Компактен за съхранение в сгънато положение.

ОСНОВНИ ЧАСТИ

Моля, уверете се, че всички части са налични.

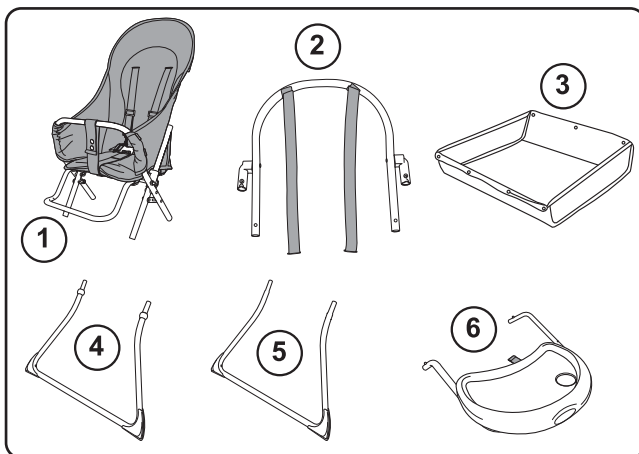

- 1 – Седалка
- 2 – Тръба за облегалката
- 3 – Кошница за аксесоари
- 4 – Предни тръби на столчето(щифтовете са скрити зад пластмасови накрайници)
- 5 – Задни тръби на столчето
- 6 – Табличка за хранене

Забележка: Разстоянието между двата края на задните тръби е по-голямо от разстоянието между двата края на предните тръби.

УКАЗАНИЯ ЗА СГЛОБЯВАНЕ И РАЗГЛОБЯВАНЕ. ФУНКЦИИ.

Столчето за хранене се доставя от производителя частично сглобено. За да завършите сглобяването не се налага да използвате инструменти.

ВНИМАНИЕ! Следвайте точно указанията и последователността за сглобяване и използване от приложените в инструкцията текст и илюстрации.

ВНИМАНИЕ! Фиксирането на определена позиция в някои случаи е съпроводено със звук от щракване.

ВНИМАНИЕ! ПРОВЕРЕТЕ СИГУРНОСТТА НА ФИКСИРАНЕТО СЛЕД ИЗПЪЛНЕНИЕ НА ВСЯКА ОПЕРАЦИЯ!

ВНИМАНИЕ! Пазете ръцете си от прищипване при изпълнение на отделните операции!

Действията по сглобяване, сгъване и разгъване са номерирани от 1 до 6. Използвайте описанията им по-долу заедно с илюстрацията, носеща същия номер.

1 – СГЛОБЯВАНЕ НА ОБЛЕГАЛКАТА НА СЕДАЛКАТА

Забележка: Основата на седалката трябва да е в сгънато положение. Ако основата на седалката е в разгънато положение, дамската няма да може да покрие тръбата на облегалката.

2 – СГЛОБЯВАНЕ НА ТАБЛИЧКАТА ЗА ХРАНЕНЕ

3 – СГЛОБЯВАНЕ НА ПРЕНДИ И ЗАДНИ ТРЪБИ

Монтирайте задните тръби, както е показано на фиг. 3. Монтирането на предните тръби на столчето се извършва по начина, по който се монтират задните тръби.

4 – ПОСТАВЯНЕ НА КОШНИЦАТА ЗА АКСЕСОАРИ

5 – ОБЕЗОПАСЯВАНЕ НА ДЕТЕТО В СТОЛЧЕТО.

ВНИМАНИЕ! Не поставяйте детето в столчето за хранене, ако коланите от таблата и седалката не са фиксирани! Те са важни за безопасността на детето!

6 – СГЪВАНЕ НА СТОЛЧЕТО ЗА ХРАНЕНЕ

1-1

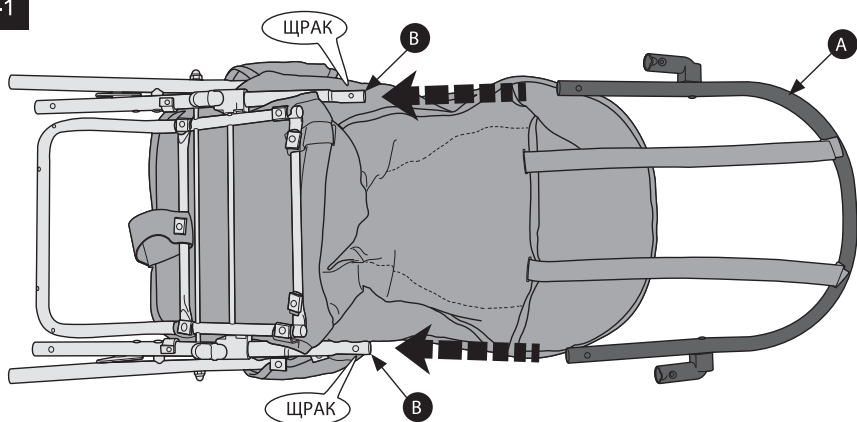

1-2

Монтирайте раменните колани в отворите от облегалката

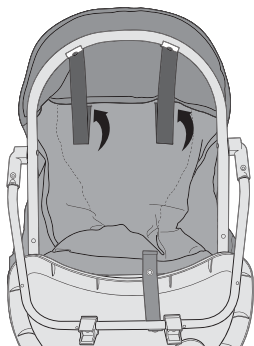

1-3

ПОКРИЙТЕ С ДАМАСКАТА

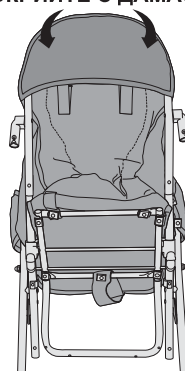

2-1

А,В: Разгънете седалката
С:Закопчайте коланче (С)
около тръбата



2-2

Д:Монтирайте тръбите на табличката

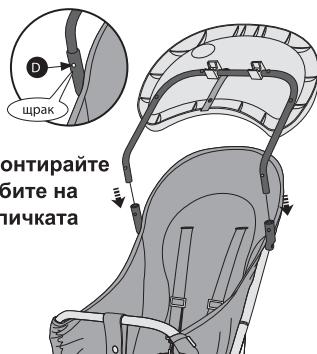

2-3

Е: Закопчайте коланче (Е) около тръбата

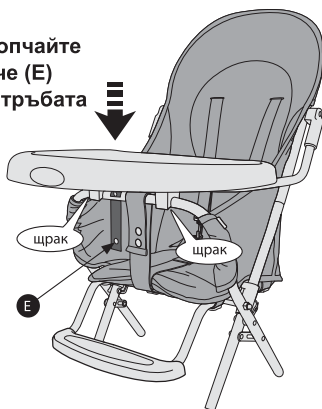

3

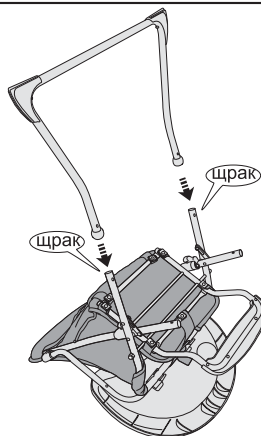

4

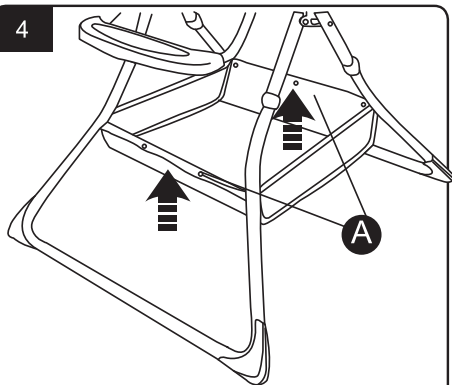

5-1

А: Фиксирайте лентата на табличката за предната тръба
В: Фиксирайте средната лента за предната тръба



5-2

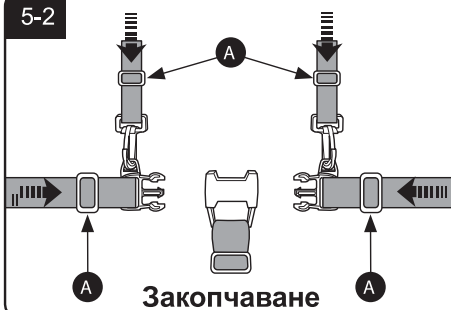

5-3

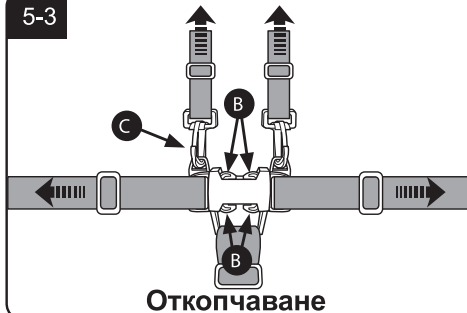

6-1

A:Откопчайте лентата на таблата
B:Откопчайте средната лента на седалката
Прехвърлете таблата зад облегалката.

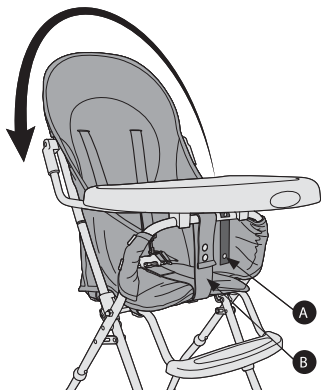

6-2



C:Освободете едновременно и двата заключващи механизма
Приберете предните тръби към задните тръби

УКАЗАНИЯ ЗА ПРОФИЛАКТИКА И ПОДДРЪЖКА

- Почиствайте дамската, пластмасовите и метални части с навлажнена кърпа с хладка вода.
- Не почиствайте с агресивни препарати, съдържащи абразивни частици, амоняк, белина или спирт.
- Винаги подсушавайте продукта, оставайте го да изсъхне преди да го приберете а съхранение. Възможно е да се появи мухъл по продукта, ако го съхраните влажен.
- Не поставяйте вещи и предмети в продукта или върху него, за да не повредите конструкцията.
- Съхранявайте продукта на чисто и сухо място. Не излагайте продукта на прякото въздействие на слънце, дъжд, влага или резки температурни промени!
- При проблеми, свързани с нормалната експлоатация, се обръщайте за консултация или ремонт към оторизираните сервиси.

Състав на дамската:

Лицева част : 100% PVC

Пълнеж: 100% полиестер



Използвани материали: метал, пластмаса, текстил, PVC.



България, Пловдив, ул. „Голямоконарско шосе“ № 1
www.chipolino.com