



# VERONA

Baby Cot 2 Layers / Бибешка кошара 2 нива



**MANUAL INSTRUCTION**  
ИНСТРУКЦИЈА ЗА УПОТРЕБА

## CONTENT / СЪДЪРЖАНИЕ

<b>EN</b>	Manual Instruction.....	5
<b>BG</b>	Инструкция за употреба.....	7
<b>RO</b>	Instrucțiuni de utilizare.....	9
<b>PL</b>	Instrukcja użytkownika.....	11
<b>FR</b>	Mode d'emploi .....	13
<b>IT</b>	Istruzione per l'uso.....	15
<b>GR</b>	ΟΔΗΓΙΕΣ ΧΡΗΣΗΣ ΚΑΡΕΚΛΑΣ.....	17
<b>MK</b>	Упатствата за употреба.....	19
<b>RU</b>	Инструкция по эксплуатации.....	21
<b>SRB</b> <b>HR</b>	Uputstvo za upotrebu.....	23
<b>ME</b> <b>BIH</b>		
<b>TR</b>	Kullanım talimatı.....	25
<b>HU</b>	Használati utasítás.....	28
<b>AL</b>	Insruksion për përdorim.....	30

1



2



3



4



5



6



7



8

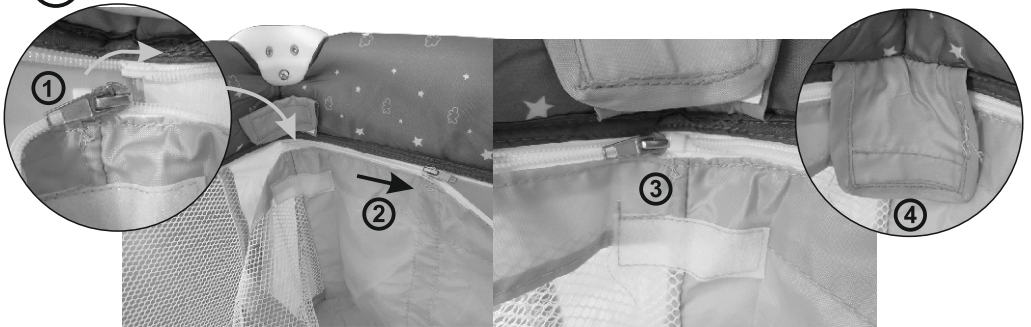

9

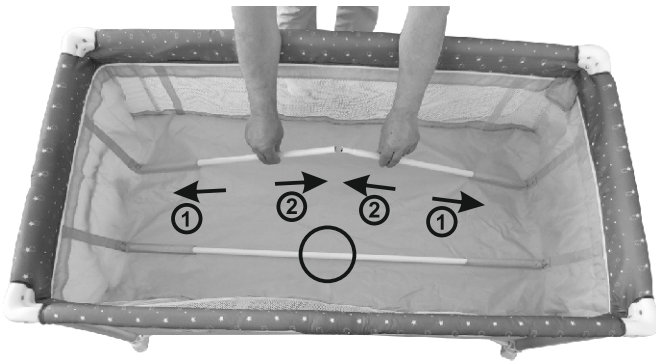

10



11

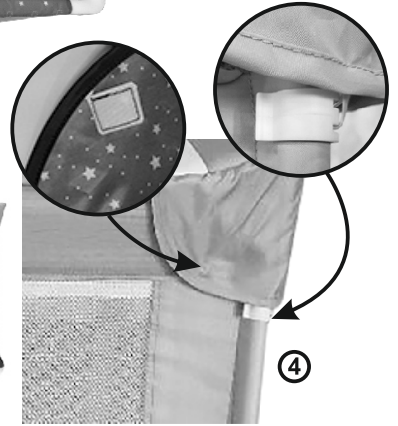
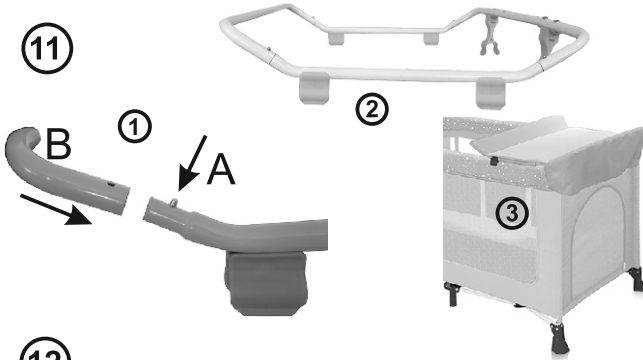

12

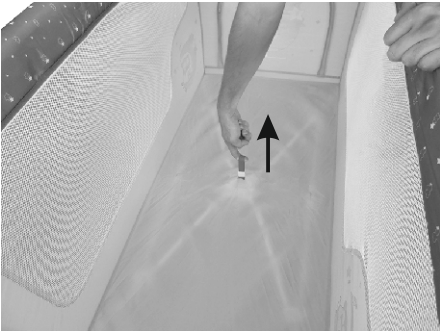

13

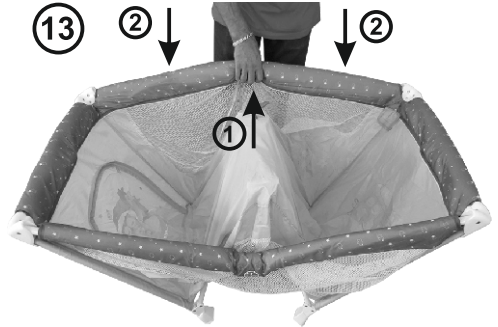

# IMPORTANT! RETAIN FOR FUTURE REFERENCE! READ CAREFULLY!

## SAFETY REQUIREMENTS

1. **WARNING !** Be aware of the risk of open fire and other sources of strong heat, such as electric bar fires, gas fires, etc. in the near vicinity of the cot.
2. **WARNING !** Do not use the cot if any part is broken, torn or missing and use only spare parts approved by the manufacturer.
3. **WARNING !** Do not leave anything in the cot or place the cot close to another product which could provide a foothold or present a danger of suffocation or strangulation, e.g. strings, blind/curtain cords etc.!
4. **WARNING !** Do not use more than one mattress in the cot !
5. **WARNING !** The cot is ready for use, only when the locking mechanisms are engaged and check carefully that they are fully engaged before using the folding cot.
6. **WARNING !** The lowest position is the safest and the base should always be used in that position as soon as the baby is old enough to sit up.
7. **WARNING !** Thickness of the mattress shall be such that the internal height (surface of the mattress to the upper edge of the cot frame) is at least 500 mm in the lowest position of the cot base and at least 200 mm in the highest position of the cot base.
8. **WARNING !** All assembly fittings should always be tightened properly, should be checked regularly and retightened as necessary.
9. **WARNING !** To prevent injury from falls when the child is able to climb out of the cot, the cot shall no longer be used for that child.
10. **WARNING !** There shall be no gap more than 30 mm between the mattress and the sides and ends in any position of the mattress.

EN 716-1, 2:2017 EN12221-1,2

## MAINTENANCE AND CARE

**ATTENTION!** If you use the cot outdoors, please clean all parts thoroughly after each use.

**Cleaning.** To clean use soapy water or soft cleaning detergent. Handwash the bag with soapy water. Do not iron. Do not bleach.

**ATTENTION!** Do not put bulk objects in the cot that can help the baby to jump out from the cot. Do not place the cot near heating devices because it will damage the plastic and fabrics.

**ATTENTION!** Use the cot regarding to these instructions!

## PARTS

- |   |         |
|---|---------|
| 1. Cot                                    | - 1 pc. |
| 2. Pad                                    | - 1 pc. |
| 3. Second level of the cot                | - 1pc.  |
| 4. Metal pipes of second level of the cot | -4 pc.  |
| 5. Diapers changing table                 | - 1 pc. |
| 6. Bag                                    | - 1 pc. |

## ASSEMBLING OF THE COT

1. Take out the cot from the bag. Picture 1
2. Put away the pad which is placed around the cot by unsticking the three soft bands. Picture 2
3. Unfold the cot at half. Catch the middle part of the long upper tubes and lift it up till the mechanism situated in the middle of the tube is locked. In the same time the vertical tubes (baby cot legs) should be close to each other at its lower end which provides the easy locking of mechanism. Repeat the same procedure with the rest of the upper tubes. Check if the lockers of each one are well locked by slightly pressing downwards the middle part of the tube. Picture 3;4
4. Press downwards till the lower tubes are straightened and locked. Then the all sides are straightened and stabled. Picture 5 Unfold the pad and put it on the bottom of your cot. Your cot is ready to use. Picture 6 Please make sure that you put through the bottom hole, the velcro of the pad and fix on the backside of the cot. Picture 7

**The mark of the inside of the cot indicates the maximum thickness of the mattress, which can be used with the cot. Maximum thickness of the mattress – 10 cm.**

## ASSEMBLING THE SECOND LEVEL OF THE COT

1. Take off the pad.
2. Install the second level in the inside of the baby cot with the zipper over the entire inner length, and then close the lid. Pic. 8 position 1;2;3;4
3. Fit the tubes together. Picture 9
4. Now place the pad inside the support. Picture 10

## ASSEMBLING THE DIAPER CHANGING TABLE OF THE COT

1. Assemble the tubes of diaper changing table . Push the button „A“ Picture 11-1 and insert the pipe „B“. Installation is successfully completed when the spring leaf extend out.
  2. Fix the clip on the back of diaper changing table with the screws one by one. (Picture 11-2)
  3. Attach the changing table for the long tubes of the cot. (Picture 11-3)
  4. Attach the velcro tape and the clips of the padding to the sides of the cot. (Picture 11-4)
- Note:** Make sure that all the assembly fittings are tightened properly when it is ready to use. Please take the diaper changing table away when finishing using it.

## DISMANTLING OF THE COT

1. Take out the pad and pull the center band up to higher. (Picture 12)
2. Release the button up on rails center, make it droop as “V”. (Picture 13) Please, pull the center band up more, if not be completely droopy, then press again. Secure the bulge fully up and push four legs together.
3. Wrap it into the pad and clip tightly. (Picture 2)
4. Put the whole wrap in the carry bag for travel. (Picture 1)

### **ATTENTION!**

**For easier unlock of the mechanism by pressing the buttons you need to lift the tube up. The hard pushing of the tube downward with locked mechanism leads to serious damage!**

# ВАЖНО! ЗАПАЗЕТЕ ЗА ПО-НАТАТЪШНИ СПРАВКИ. ПРОЧЕТЕТЕ ВНИМАТЕЛНО !

## ИЗИСКВАНИЯ ЗА БЕЗОПАСНОСТ

- 1. ВНИМАНИЕ!** Внимавайте за опасността от открит огън и други източници на силна топлина, като електрически пещки с реотани, газови пещки и т.н. в непосредствена близост до детското легло.
- 2. ВНИМАНИЕ!** Не използвайте кошарата, ако някоя част е счупена, скъсана или липсва, и използвайте само резервни части, одобрени от производителя.
- 3. ВНИМАНИЕ!** Не оставяйте предмети в леглото или не поставяйте леглото до предмет, който може да се използва за катерене или да създаде опасност от задушаване или удушаване например връзки, въженца на щори/завеси и др.!
- 4. ВНИМАНИЕ!** Не използвайте повече от един матрак в кошарата .
- 5. ВНИМАНИЕ!** Детското легло е готово за ползване само, когато блокиращите механизми са задействани, и проверете внимателно дали са напълно сработили, преди да използвате съгваемото детско легло.
- 6. ВНИМАНИЕ!** Най-долното положение е най-безопасното и основата трябва винаги да се използва в това положение от момента, в който бебето е достатъчно голямо, за да застава само в седнало положение.
- 7. ВНИМАНИЕ!** Спазвайте следните указания при избора си на матрак: Дебелината на матрака трябва да е такава, че вътрешната височина (повърхността на матрака до горния ръб на рамката на детското легло) да е най-малко 500 мм в най-долното положение на основата на детското легло и най-малко 200 мм в най-високото положение на основата на детското легло.
- 8. ВНИМАНИЕ!** Всички монтажни присъединителни елементи трябва винаги да бъдат правилно затегнати, редовно трябва да се проверяват и да са затягати повторно, ако е необходимо.
- 9. ВНИМАНИЕ!** За да се предотврати нараняване в следствие на падане, когато детето е способно да се покатери и да излезе от кошарата, кошарата не трябва да се използва повече.
- 10. ВНИМАНИЕ!** Не трябва да има празнина повече от 30 мм между матрака и страниците и ъглите във всяка позиция на матрака.

БДС EN 716-1, 2:2017 БДС EN12221-1,2

## ГРИЖА И ПОДДРЪЖКА

**ВНИМАНИЕ!** Ако използвате кошарата навън, почистете полепналия по краката прах, както и по останалите елементи, тъй като попаднал в механизма на ключалките, може да причини сериозна повреда.

**Почистване.** При нужда използвайте мек сапун и топла вода. Прането на чантата може да извършите ръчно в топла вода, без да я гладите. Не използвайте белина.

**ВНИМАНИЕ!** Не поставяйте обемисти предмети в кошарата, които могат да помогнат на детето да се прехвърли над преградните мрежи. Не поставяйте кошарата до отоплителни уреди, тъй като това може да повреди пластмасовите и текстилни части.

**ВНИМАНИЕ!** За правилната експлоатация и съхранение на Вашата кошара, внимателно прочетете настоящата инструкция и точно я спазвайте!

## ЧАСТИ

- |                               |         |
|-------------------------------|---------|
| 1. Детско креватче            | - 1 бр. |
| 2. Подложка                   | - 1 бр. |
| 3. Второ ниво на кошарата     | - 1 бр. |
| 4. Метални тръби              | - 4 бр. |
| 5. Плот за повиване на бебето | - 1 бр. |
| 6. Чанта                      | - 1 бр. |

## МОНТИРАНЕ НА КОШАРАТА

1. Извадете кошарата от чантата. Снимка 1
  2. Отстранете поставената около нея подложка, като за целта отлепите трите меки връзки. Снимка 2
  3. Разгънете кошарата наполовина. Хванете в средата една от горните дълги тръби и повдигнете нагоре до заключването на механизма, намиращ се в средата на тръбата. При това действие вертикалните тръби (краката), трябва да са леко свити в долния си край, което осигурява лесното заключване на механизма. Повторете същата процедура и за останалите тръби, като проверите дали механизмите са сработили (леко притиснете тръбата надолу). Снимка 3;4
  4. Разворете максимално долния край на кошарата и притиснете надолу средата на дъното, при което страниците и дъното трябва да са добре опънати и кошарата да стои стабилно на пода. Снимка 5
  5. Разгънете подложката и я поставете на дъното на Вашата кошара. Вашата кошара е готова за ползване. (Снимка 6) Моля уверете се, че сте прекарали Велкро каишките на подложката през отворите в дъното на кошарата и сте ги залепили от външната страна на дъното. Снимка 7
- ВНИМАНИЕ!** Знакът от вътрешната страна на кошарата показва максималната дебелина на матрака, който може да се използва с детското легло. Максимална дебелина на матрака – 10 см.

## МОНТИРАНЕ НА ВТОРОТО НИВО НА КОШАРАТА

1. Отстранете подложката от кошарата.
2. Монтирайте второто ниво от въртешната страна на кошарата като го захванете с ципа по цялата вътрешна дължина, след което затворете капачето. Снимка 8 Позиции 1;2;3;4
3. Монтирайте металните тръби една към друга. Снимка 9
4. Поставете подложката на дъното на второто ниво на кошарата. Снимка 10

## МОНТИРАНЕ НА МАСАТА ЗА СМЯНА НА ПЕЛЕНИ

1. Сглобете тръбите на поставката за повиване на бебето. Натиснете бутона „А“ Снимка 11-1 и вкарайте тръбата „В“. Монтажът е успешен, когато пружинният щифт излезе през отвора.
  2. Закрепете една по една „ципките на гърба на поставката за повиване на бебето с болтове. Снимка 11- 2
  3. Закрепете поставката на двете дълги тръби на кошарата. Снимка 11-3
  4. Прикрепете велкро лентата и скобите на покриващата материя на подложката за страните на леглото. Снимка 11-4
- Забележка:** Уверете се, че всички елементи са затегнати добре, когато тя е готова за използване. Моля отстранете масичката когато приключите с нейното използване.

## ДЕМОНТИРАНЕ НА КОШАРАТА

1. Отстранете подложката и издърпайте лентата, в центъра на дъното нагоре. Снимка 12
2. Натиснете механизмите в центъра на дългите и късите горни тръби и ги сгънете до положение, като буквата „V“. Снимка 13 Моля, издърпайте лентата в центъра на дъното нагоре и свийте кошарата. Съберете краката на кошарата заедно.
3. Увийте подложката около кошарата и я стегнете с трите лепенки. Снимка 2
4. Поставете кошарата в чантата. Снимка 1

### **ВНИМАНИЕ!**

**За по-лесно отключване на механизма, с притискане на бутоните, повдигнете тръбата нагоре. Снимка 13 Силното натискане на тръбата надолу, при неотключен механизъм, води до сериозна повреда !!!**



RO

# IMPORTANT! CITITI CU ATENȚIE ȘI PASTRAȚI ACEST DOCUMENT PENTRU CONSULTARE ULTERIOARA!

## VERONA

### Pătuțul / Instrucțiuni de utilizare

#### CONDIȚII DE SIGURANȚA

- 1. AVERTISMENT!** Evitați riscul reprezentat de focul deschis și alte surse de căldură intensă, ca plitele, aragazurile, etc., din imediata proximitate a pătuțului!
- 2. AVERTISMENT!** Nu utilizați pătuțul dacă oricare piesă a acestuia este defectă, uzată sau lipsește și utilizați numai piese de schimb aprobate de producător.
- 3. AVERTISMENT!** Nu lăsați în pătuț sau în apropierea pătuțului nici un obiect pe care copilul poate păși sau care prezintă pericol de sufocare sau ștrangulare, ca de ex. cordoane, șnururi de jaluzele sau draperii, etc.!
- 4. AVERTISMENT!** Nu utilizați mai mult de o saltea în patut.
- 5. AVERTISMENT!** Pătuțul este gata de utilizare numai în momentul în care mecanismele de blocare sunt activate. Verificați cu atenție dacă acestea sunt complet activate înainte de a utiliza pătuțul pliabil.
- 6. AVERTISMENT!** Cea mai joasă poziție este cea mai sigură, iar baza pătuțului trebuie să se afle întotdeauna în acea poziție, imediat ce copilul este destul de mare încât să poată sta în șezut.
- 7. AVERTISMENT!** La alegerea saltelei trebuie să țineți minte că:  
- distanța dintre suprafața saltelei și muchia pătuțului trebuie să fie de minim 500 mm când baza se află în cea mai joasă poziție și minim 200 mm când baza se află în cea mai înaltă poziție!
- 8. AVERTISMENT!** Toate îmbinările de asamblare trebuie să fie întotdeauna strânse corespunzător, trebuie verificate cu regularitate și strânse din nou de câte ori este necesar.
- 9. AVERTISMENT!** Pentru a preveni rănirea copilului prin cădere, pătuțul nu mai trebuie utilizat pentru copiii care sunt capabili să se cațere și să iasă din pătuț.
- 10. AVERTISMENT!** Nu trebuie să existe un spațiu mai mare de 30 mm între saltea și partile laterale și colturile în fiecare poziție a saltelei.

EN 716-1, 2:2017 EN12221-1,2

#### ÎN ȚREȚINERE ȘI ÎNGRIJIRE

**ATENȚIE!** Dacă utilizați pătuțul în spații exterioare, vă rugăm să curățați cu atenție toate componentele după fiecare utilizare.

**Curățarea.** Pentru curățare utilizați apă cu săpun sau detergent biodegradabil. Spălați manual sacul cu apă și săpun. Nu călcați. Nu înălbiiți.

**ATENȚIE!** Nu plasați în interiorul pătuțului obiecte voluminoase, care l-ar putea ajuta pe copil să sară din pătuț. Nu plasați pătuțul în apropierea aparatelor de încălzire, deoarece acestea pot deteriora plasticul și materialul textil.

**ATENȚIE!** Utilizați pătuțul în conformitate cu aceste instrucțiuni.

#### COMPONENTE

- |                                      |          |
|--------------------------------------|----------|
| 1. Pătuț                             | - 1 buc. |
| 2. Captuseala                        | - 1 buc. |
| 3. Al doilea nivel al pătuțului      | - 1 buc. |
| 4. Tuburi metalice                   | - 4 buc. |
| 5. Pled pentru schimbarea scutecelor | - 1 buc. |
| 6. Sac                               | - 1 buc. |

## ASAMBLAREA PĂTUȚULUI

1. Scoateți pătuțul din sac . Fig.1
2. Îndepărtați captuseala înfășurată în jurul patuțului, scop pentru care dezlipiți cele trei legături. Fig.2
3. Desfaceți pătuțul de la jumătate. Prindeți partea din mijloc de tuburile superioare lungi și ridicați-o până când mecanismul aflat la mijlocul tubului se blochează. În același timp, tuburile verticale (picioarele pătuțului) trebuie să fie apropiate unul de celălalt la capătul inferior, pentru a asigura blocarea ușoară a mecanismului. Repetați procedura cu restul tuburilor superioare. Verificați dacă închizătoarele fiecărui tub sunt blocate corespunzător, presând ușor în jos partea din mijloc a tubului. Fig. 3;4
4. Presați în jos până când tuburile inferioare se îndreaptă și se blochează. Fig. 5 Acum toate laturile sunt drepte și stabile. Întindeți captuseala și poziționați în partea de jos a patuțului Dvs. Pătuțul dumneavoastră este gata de utilizare. Fig. 6 Va rugăm să vă asigurați dacă ați trecut curelele velcro aflate pe captuseala prin orificiile aflate în partea de jos a patuțului și le-ați lipit în partea exterioară verso a fundului. Fig. 7

**AVERTISMENT! Semnul pe interiorul pliului indică grosimea maximă a saltelei, care poate fi utilizat cu paturi. Grosimea maximă a saltelei – 10 cm.**

## ASAMBLAREA NIVELULUI DOI AL PĂTUȚULUI

1. Scoateți captuseala.
2. Montați cel de-al doilea nivel în partea interioară a patuțului, fixând prin cadrul fermoarului de-a lungul întregii lungimi interioare, după care închideți capacul. Figura 8 Pozitii 1;2;3;4
3. Îmbinați tuburile. Fig.9
4. Acum introduceți captuseala în interiorul suportului. Fig. 10

## MONTAREA PLED PENTRU SCHIMBAREA SCUTECELOR

1. Asamblați tuburile mesei schimbătoare. Apăsati butonul "A" Fig.11-1 și introduceți tubul "B". Montarea este reușită, atunci când stiftul elastic va ieși prin orificiu.
  2. Atașați unul câte unul, clemele de pe partea din spate a suportului pentru înfășat copilul cu șuruburi. Fig.11-2
  3. Fixați suportul a două tuburi de stilou lung. Fig. 11-3
  4. Atașați banda velcro a materialului de protecție a captuselii de cele trei laturi ale patuțului și prindeți clemele de ambele picioare în așa fel încât materialul să se întindă. Figura 11-4
- Notă:** Asigurați-vă că toate elementele sunt strânse bine atunci când este gata pentru utilizare. Vă rugăm să eliminați tabelul când ați terminat de folosit.

## DEMONTAREA PĂTUȚULUI

1. Îndepărtați captuseala și trageți de banda din centrul părții de jos înspre sus. Fig. 12
2. Eliberați butonul din centrul șinelor, până când acestea se frâng în formă de „V”. Fig. 13 Dacă acestea nu se pliază complet, vă rugăm să mai trageți o dată cordonul, apoi să apăsați din nou. Legați la partea superioară toate elementele adunate și uniți cele patru picioare.
3. Înfasurați captuseala în jurul patuțului și strângeți cu cele trei benzi. Fig. 2
4. Introduceți legătura în coșul de transport pentru călătorie. Fig. 1

### AVERTISMENT!

**Pentru o deblocare mai ușoară a mecanismului prin apăsarea butoanelor trebuie să ridicați tubul. Fig. 13**  
**Apăsarea puternică a tubului în jos cu mecanismul blocat provoacă defecțiuni grave!!!**

**DIDIS INTERNATIONAL STR. FOISORULUI NR.122-124 PARTER SECTOR 3 BUCUREȘTI  
ROMANIA Telefon - 00 40 21 211 65 60 Fax - 00 40 21 210 65 62  
E-mail: office@didis.ro**

# WAŻNE! PROSIMY PRZECZYTAĆ UWAGNIE I ZACHOWAĆ INSTRUKCJE, ABY MÓC Z NIEJ KORZYSTAĆ W PRZYSZŁOŚCI!

## VERONA

### Kojec dla dziecka / Instrukcja użytkownika

#### WYMOGI BEZPIECZEŃSTWA

1. **UWAGA!** Ustawienie łóżeczka w bezpośredniej bliskości płomieni jak i innych źródeł ciepła, takich jak grzejniki elektryczne, gazowe itp. - grozi niebezpieczeństwem.
2. **UWAGA!** Nie używaj kojca, jeśli brakuje jakiegokolwiek jego części lub jest ona uszkodzona albo rozerwana. Używaj oryginalnych części rezerwowych zatwierdzonych przez producenta.
3. **UWAGA!** Nie zostawiaj w kojcu żadnych przedmiotów, takich jak zabawki, które mogą stanowić oparcie na stopy umożliwiające dziecku wydostanie się z kojca. Stawiaj kojec z daleka od luźno wiszących przedmiotów, jak np. sznurowadła, linki do rolet, zasłony itp., które mogą stanowić niebezpieczeństwo uduszenia.
4. **UWAGA!** Nie należy stosować więcej niż jeden materac w łóżeczku dziecięcym.
5. **UWAGA!** Kojec jest gotowy do użytku wtedy, kiedy wszystkie części są prawidłowo zablokowane. Sprawdź dokładnie zanim użyjesz kojca.
6. **UWAGA!** Najniższe ustawienie kojca jest najbardziej bezpieczne. Używaj tej pozycji aż do momentu, kiedy dziecko zacznie samodzielnie siadać.
7. **UWAGA!** Przestrzegaj poniższych wskazówek dotyczących wyboru materaca:  
- grubość materaca została tak określona, aby zapewnić, że odległość od górnej krawędzi materaca do najwyższego punktu najniższej położonej krawędzi lub krańca będzie wynosiła minimum 500 mm (kiedy podstawa jest na najniższym poziomie ustawienia) i 200mm (w najwyższym ustawieniu)!
8. **UWAGA!** Wszystkie części wchodzące w skład kojca muszą być dokładnie zaciśnięte. Regularnie sprawdzaj czy nie są poluzowane i dociskaj, jeśli jest taka potrzeba.
9. **UWAGA!** W momencie, kiedy dziecko jest w stanie samo wydostać się z kojca, należy przestać go używać. Zapobiegnie to wypadkom spowodowanych wypadaniem.
10. **UWAGA!** Odstęp między materacem a bokami i kątami w każdej pozycji materaca nie powinno być więcej niż 30 mm.

EN 716-1, 2:2017 EN12221-1,2

#### KONSERWACJA

- UWAGA!** Jeśli używasz kojca na zewnątrz, przetrzyj nóżki i pozostałe części z kurzu, ponieważ może on przyczynić się do uszkodzenia mechanizmów. Czyszczenie. Jeśli jest taka potrzeba używaj ciepłej wody z dodatkiem delikatnego mydła. Torbę należy myć ręcznie w ciepłej wodzie. Nie używaj detergentów. Nie prasuj.
- UWAGA!** Nie zostawiaj w kojcu żadnych przedmiotów, takich jak zabawki, które mogą stanowić oparcie na stopy umożliwiające dziecku wydostanie się z kojca.
- Nie wystawiaj kojca na bezpośrednie działanie promieni słonecznych i innych źródeł ciepła, które mogą uszkodzić plastikowe i tekstylne części kojca.
- UWAGA!** Do prawidłowej eksploatacji i przechowywania kojca, należy uważnie przeczytać wskazówki i przestrzegać niniejszą instrukcję.

#### CZĘŚCI

- |                       |          |
|-----------------------|----------|
| 1. Łóżeczko dziecięce | - 1 szt. |
| 2. Wyściółka          | - 1 szt. |
| 3. Drugi poziom kojca | - 1 szt. |
| 4. Rurki metalowe     | - 4 szt. |
| 5. Przewijak          | - 1 szt. |
| 6. Torba              | - 1 szt. |

## MONTAŻ KOJCA

1. Wyjmij kojec z torby. Rys.1
  2. Wyjąć umieszczoną wokół łóżeczka dziecięcego wyściółkę usuwając trzy miękkie opaski. Rys.2
  3. Rozsuń kojec do połowy. Złap pośrodku jedną z dłuższych rurek i zdecydowanym ruchem podnieś w górę, aż do zablokowania mechanizmu znajdującego się pośrodku rurki. W trakcie tego ruchu pionowe rurki (nóżki) powinny być lekko zgięte w dole, co pozwoli na łatwą blokadę mechanizmu. Tak samo zrób z resztą rurek upewniając się, że mechanizmy zadziałały i poręcze są w pełni zablokowane (lekko naciśnij poręcz na dół). Rys.3;4
  4. Otwórz maksymalnie dół kojca. Rys.5 Naciśnij na środek podstawy kojca, aż będzie w pełni otwarty i zablokowany. Wyciągnąć wyściółkę i umieścić ją na spodzie łóżeczka dziecięcego. Kojec jest gotowy do użytku. Rys.6
- Należy upewnić się, że rzepy samoprzylepne wyściółki na podłożu wsadzono w otwory na dnie łóżeczka dziecięcego i przymocowano je z zewnętrznej strony dna. Rys.7

**UWAGA! Znak umieszczony na kojcu wskazuje maksymalną grubość materaca, który powinien być umieszczony w kojcu. Maksymalna grubość materaca - 10 cm.**

## MONTAŻ DRUGIEGO POZIOMU

1. Wyjmij wyściółka z kojca.
2. Zamontować drugi poziom z wewnętrznej strony łóżeczka, przymocowując go zamkiem błyskawicznym na całej długości wewnętrznej, po czym założyć osłonę. Zdjęcie 8 Pozyjce 1;2;3;4
3. Połącz ze sobą metalowe rurki. Rys.9
4. Umieść wyściółka na dnie drugiego poziomu kojca. Rys.10

## MONTAŻ Przewijak

1. Złożyć próbówki na stół do przewijania pieluch. Wcisnąć przycisk „A” Rys.11-1 i wsunąć rurkę „B”. Montaż jest prawidłowy, kiedy kołek sprężynowy wyjdzie przez otwór.
  2. Podłącz jeden po drugim, zaciski z tyłu podstawki na pieluszki dziecka z śrub. obrazek 11-2
  3. Fix uchwyt z dwóch długich rur pióra. Rys. 11-3
  4. Przymocować taśmę samoprzylepną materiału ochronnego do podkładki na przewijanie z trzech stron łóżeczka i zaczepić spinaczami do dwóch nówek w ten sposób, aby materiał się rozprostował. Zdjęcie 11-4
- Uwaga:** Upewnij się, że wszystkie elementy są dobrze dokręcone, gdy jest on gotowy do użycia. Proszę zdjąć ze stołu po zakończeniu korzystania z niej.

## SKŁADANIE KOJCA

1. Zdjąć wyściółkę i wyciągnąć rzep na środku dna do góry. Rys.12
2. Naciśnij na mechanizmy znajdujące się pośrodku rurek stelaża i zegnij je do pozycji przypominającej literę „V”. Rys.13 Pociągnij taśmę w górę, znajdującą się na środku dna i złoż kojec. Złącz razem nóżki kojca.
3. Owinąć wyściółkę wokół łóżeczka dziecięcego i obcisnąć ją za pomocą trzech rzepów samoprzylepnych. Rys.2
4. Włóż kojec do torby. Rys.1

### UWAGA!

**Aby łatwiej odblokować mechanizm, naciskając przyciski, podnieś rurkę w górę. Rys.13 Zbyt silne naciskanie rurek w dół, kiedy mechanizm nie jest odblokowany, doprowadzić może do poważnych uszkodzeń !!!**

FR

# IMPORTANT ! A LIRE ATTENTIVEMENT ET A CONSERVER POUR REFERENCE ULTERIEURE !

## VERONA

### Lit bébé / Mode d'emploi

#### WYMOGI BEZPIECZEŃSTWA

- 1. ATTENTION!** Méfiez-vous du feu ouvert et d'autres sources de forte chaleur comme radiateurs électriques, cuisinières à gaz, etc. à la proximité du lit bébé.
- 2. ATTENTION!** Ne pas utiliser le lit bébé pour jouer si une de ses parties est cassée, abîmée ou manquante et utilisez uniquement des pièces de rechange approuvées par le fabricant!
- 3. ATTENTION!** Ne pas laisser dans le lit bébé pour jouer des objets qui peuvent être utilisés pour grimper ou créer un risque d'étouffement ou de suffocation/ par exemple liens, cordons de stores/rideaux, etc.!
- 4. ATTENTION!** Ne pas utiliser plus d'un matelas dans le lit bébé.
- 5. ATTENTION!** Le lit pour enfant est prêt pour être utilisé uniquement lorsque les mécanismes de verrouillage sont déclenchés, vérifiez attentivement s'ils fonctionnent complètement avant d'utiliser le lit pliant pour enfant.
- 6. ATTENTION!** La position la plus basse est la plus sûre et la base doit toujours être utilisée dans cette position dès le moment où le bébé est assez grand pour se tenir debout dans le lit.
- 7. ATTENTION!** Respectez les consignes suivantes lors du choix de votre matelas:  
- La distance entre la surface supérieure du matelas et la partie supérieure du cadre de lit doit être 500 mm au minimum lorsque le fond est dans sa position la plus basse, et 200 mm lorsqu'il est en position la plus élevée!
- 8. ATTENTION!** Tous les éléments de fixation et de montage doivent toujours être bien serrés, vérifiés régulièrement et resserrés si nécessaire.
- 9. ATTENTION!** Pour éviter toute blessure due à une chute dès que l'enfant est capable de grimper et de sortir du lit bébé celui-ci ne doit plus être utilisé.
- 10. ATTENTION!** Il devrait y avoir aucun écart de plus de 30 mm entre le matelas et les côtés et les coins dans toutes les positions du matelas.

EN 716-1, 2:2017

EN12221-1,2

#### SOIN ET ENTRETIEN

- ATTENTION!** Si vous utilisez dehors le lit bébé pour jouer nettoyez la poussière collée aux pieds ainsi qu'aux les autres éléments car entrée dans le mécanisme des serrures elle peut causer de graves dommages. Nettoyage. Utilisez un savon doux et de l'eau chaude en cas de besoin. Le sac peut être lavé à la main avec de l'eau chaude sans le repasser. Ne pas utiliser de l'eau de Javel.
- ATTENTION!** Ne placez pas d'objets encombrants dans le lit bébé pour jouer qui peuvent aider l'enfant à passer par-dessus les filets de cloison. Ne pas mettre le lit bébé pour jouer près d'appareils de chauffage car cela peut endommager les pièces en plastique et en textile.
- ATTENTION!** Pour l'utilisation et le stockage corrects de votre lit bébé pour jouer lisez attentivement ces instructions et respectez-les!

#### PIÈCES

1. Lit bébé
2. Alèse
3. Deuxième niveau du lit bébé
4. Tubes métalliques
5. Table pour langer le bébé
6. Sac

- 1 pce.
- 1 pce.
- 1 pce.
- 4 pce.
- 1 pce.
- 1 pce.

## MONTAGE DU LIT BEBE

1. Sortez le lit bébé du sac. Figure 1
  2. Pour retirer l'alèse du lit bébé il suffit d'enlever les trois liens souples. Figure 2
  3. Dépliez le lit bébé à moitié. Saisissez par le milieu l'un des longs tubes supérieurs et soulevez vers le haut jusqu'à ce que le mécanisme de verrouillage situé au milieu du tube se verrouille. Ainsi les tubes verticaux (les pieds) devraient être légèrement pliés à leur extrémité inférieure, ce qui assure le verrouillage facile du mécanisme. Répétez la même procédure avec les autres tubes en veillant à ce que les mécanismes fonctionnent (poussez doucement le tube vers le bas). Figure 3;4
  4. Ouvrez au maximum l'extrémité inférieure du lit bébé et pressez vers le bas le milieu du fond, alors les côtés et le fond doivent être bien tendus et le lit bébé doit se tenir fermement sur le sol. Figure 5 Dépliez l'alèse et placez-la sur le fond du lit bébé. Votre lit bébé est prêt à être utilisé. Figure 6
- Assurez-vous que vous avez passé les sangles velcro de l'alèse par des trous qui se trouvent au fond du lit bébé et que vous les avez attachés sur le bord extérieur du fond. Figure 7

**ATTENTION! Le signe du lit bébé indique l'épaisseur maximale du matelas qui sera utilisé avec le lit pour enfants. L'épaisseur maximale du matelas - 10 cm.**

## MONTAGE DU DEUXIEME NIVEAU DU LIT BEBE

1. Enlevez le alèse du lit.
2. Installez le deuxième niveau du côté intérieur du lit bébé en l'accrochant avec la fermeture à glissière sur toute la longueur interne, puis fermez le couvercle. Photo 8 Positions 1; 2; 3; 4.
3. Montez les tubes métalliques un à un Figure 9
4. Mettez le alèse sur le fond du deuxième niveau du lit bébé. Figure 10

## INSTALLATION Table pour langer le bébé

1. Assembler les tubes de la table à langer. Appuyez sur le bouton "A", Figure 11-1 et insérez le tuyau "B". L'installation est réussie lorsque la goupille ressort à travers l'ouverture.
2. Fixer un par un, les clips à l'arrière du stand pour emmailloter le bébé avec des boulons. Figure 11-2
3. Fixez le support de deux longs tubes du lit. Figure 11-3
4. Fixez la sangle de velcro sur le tissu de protection du coussinet des trois côtés du lit bébé et saisissez les clips sur les deux pieds de sorte que le tissu s'étend. Photo 11-4

**Remarque:** Assurez-vous que tous les éléments sont bien serrés quand il est prêt à l'emploi. S'il vous plaît supprimer la table lorsque vous avez fini de l'utiliser.

## DEMONTAGE DU LIT BEBE

1. Retirez l'alèse et tirez la bande dans le centre du bas vers le haut. Figure 12
2. Appuyez sur les mécanismes au centre des tubes supérieurs longs et courts et pliez-les jusqu'à la position en lettre V. Figure 13 Veuillez tirer la bande au centre du fond vers le haut et pliez le lit bébé. Rassemblez ensemble les pieds du lit bébé.
3. Enroulez l'alèse autour du lit bébé et serrez avec les trois patchs. Figure 2
4. Placez le lit bébé dans le sac. Figure 1

### ATTENTION!

**Pour faciliter le déverrouillage du mécanisme soulevez le tuyau vers le haut en appuyant sur les boutons.** Figure 13

**La forte pression du tube vers le bas, avec mécanisme non verrouillé conduit à de graves endommagements !!!**

# IMPORTANTE! LEGGERE ATTENTAMENTE E CONSERVARE PER FUTURO RIFERIMENTO !

## VERONA

### Lettilino per bambini / Istruzione per l'uso

#### ESIGENZE DI SICUREZZA

1. **ATTENZIONE!** State attenti per il pericolo di fuoco aperto ed altri fonti di calore intenso come stufe elettriche con fili, stufe a gas, ecc. che si trovano vicinissimo al lettino del bambino.
  2. **ATTENZIONE!!** Non usate il box se una delle sue parti sia rotta, lacerata o se manchi. Usate solo parti da ricambio approvate dal produttore.
  3. **ATTENZIONE!** Non lasciate nel lettino degli oggetti oppure non mettete il lettino vicino ad un oggetto che il bambino possa usare per arrampicarvisi o che possa creare il pericolo di asfizione o di schiacciamento, ad esempio lacci, cordoncini perleserrande/letendeed altri!
  4. **ATTENZIONE!** Non mettere più di un materasso nel lettino.
  5. **ATTENZIONE!** Il lettino è pronto ad essere usato solo dopo l'attivazione dei meccanismi di blocco. Prima di usare il lettino pieghevole, controllate attentamente se si siano completamente attivati.
  6. **ATTENZIONE!** La posizione più sicura è quella inferiore e il fondo del lettino si deve usare nella posizione inferiore proprio dal momento quando il bambino comincia a reggersi in piedi da solo.
  7. **ATTENZIONE!** Alla scelta del materasso, osservare le indicazioni seguenti:  
- la distanza tra la superficie del materasso e il bordo superiore del lato del lettino deve essere almeno 500 mm, se il fondo si trova nella sua posizione inferiore, e almeno 200 mm, se si trova nella sua posizione superiore!
  8. **ATTENZIONE!** Tutti gli elementi di assemblaggio devono essere sempre ben serrati, si devono controllare regolarmente e, se necessario, si devono serrare di nuovo.
  9. **ATTENZIONE!** Per preservare il bambino da lesioni a causa di cadute, non dovete usare più il box se il bambino è idoneo ad arrampicarsi e ad uscire dal box.
  10. **ATTENZIONE!** Non deve esserci spazio vuoto più di 30 mm tra il materasso, le pareti del lettino e gli angoli in ogni posizione del materasso.
- EN 716-1, 2:2017 EN12221-1,2**

#### CURA E MANTENIMENTO

**ATTENZIONE!** Se usate il box fuori, pulite la polvere, appiccicatasi ai piedi, e anche agli altri elementi, poiché se la polvere si trovasse nel meccanismo delle serrature potrebbe causare danni gravi.

**Pulizia.** Se necessario, usate sapone tenero e acqua calda. Potete lavare il sacco a mano, in acqua calda, senza usare il ferro da stiro. Non usate la candeggina.

**ATTENZIONE!** Non mettete degli oggetti ingombranti nel box i quali potrebbero aiutare il bambino ad oltrepassare le reti di sicurezza. Non lasciate il box vicino a fonti di calore, poiché questo potrebbe danneggiare le parti in plastica o in tessuto.

**ATTENZIONE!** Per lo sfruttamento regolare e per la custodia corretta del vostro box, leggete attentamente il presente manuale di istruzioni e osservate in maniera rigida!

#### PARTI

- |                            |         |
|----------------------------|---------|
| 1. Lettino per bambini     | - 1 no. |
| 2. Supporto                | - 1 no. |
| 3. Secondo livello del box | - 1 no. |
| 4. Tubi metallici          | - 4 no. |
| 5. Fasciatoio              | - 1 no. |
| 6. Sacco                   | - 1 no. |

## MONTAGGIO DEL BOX

1. Tirate il box fuori dal sacco. Figura 1
2. Rimuovere il supporto messo intorno al lettino staccando i tre adesivi di fissaggio. Figura 2
3. Spiegate il box a metà. Prendete in mezzo uno dei lunghi tubi superiori e sollevate insù fino alla chiusura del meccanismo che si trova al centro del tubo. Durante questa azione, i tubi verticali (i piedi) devono essere leggermente piegati nella loro estremità inferiore, il che assicura la facile chiusura del meccanismo. Ripetete la stessa procedura anche per gli altri tubi, controllando se i meccanismi abbiano funzionato (premere leggermente il tubo all'ingù). Figura 3;4
4. Spiegate in grado massimo la parte inferiore del box e premete ingiù il punto centrale del fondo; in questo momento i lati e il fondo devono essere perfettamente spiegati e il box deve stare fermo sulla superficie. Figura 5 Stendere il supporto e metterlo nel fondo del lettino.; con questa procedura esso è già pronto ad essere usato. Figure 6 Accertarsi che i nastri in velcro del supporto sono passati attraverso i fori nel fondo del lettino e sono attaccati dalla parte esteriore. Figure 7

**ATTENZIONE! Il segno sul box indica lo spessore massimo del materasso che verrà usato insieme al lettino del bambino. Spessore massimo del materasso – 10 cm.**

## MONTAGGIO DEL SECONDO LIVELLO DEL BOX

1. Togliete il supporto dal box.
2. Installare il secondo livello del lato interno del lettino da appendere con cerniera su tutta la lunghezza internamente, e quindi chiudere il coperchio. Foto 8 Posizioni 1; 2; 3; 4.
3. Assemblate i tubi metallici l'uno all'altro. Figura 9
4. Mettete il supporto al fondo del secondo livello del box. Figura 10

## INSTALLAZIONE Fasciatoio

1. Assemblare i tubi della tavola . Sostenete sul bottone "A,, figura 11-1 ed inserite il tubo "B,,. Il montaggio è riuscito quando lo spillo sorge attraverso l'apertura.
  2. Fissare una per una, le clip sul retro del supporto per fasce al bambino con bulloni. Figura 11-2
  3. Fissare il supporto di due lunghi tubi del box. Figura 11-3
  4. Fissare il cinturino in velcro sul telo di protezione del cuscino sui tre lati del lettino e afferrare la clip sui due piedi, in modo che il tessuto si estenda. Foto 11-4
- Nota:** Assicurarsi che tutti gli elementi siano serrati bene quando è pronto per l'uso.  
Si prega di rimuovere la tabella quando avete finito di usarlo.

## SMONTAGGIO DEL BOX

1. Rimuovere il supporto e tirare il nastro nel centro del fondo in alto. Figure 12
2. Premete i meccanismi al centro dei tubi superiori lunghi e corti e piegateli in "V". Figure 13 Tirate insù il nastro che si trova al centro del fondo e piegate il box. Unite insieme i piedi del box.
3. Mettere il supporto intorno al lettino e fissare con i tre adesivi. Figure 2
4. Mettete il box nel sacco. Figura 1

### ATTENZIONE!

**Per la più facile apertura del meccanismo, sollevate il tubo all'insù, premendo i bottoni. Figure 13 Il forte premere del tubo all'ingù, nel caso il meccanismo sia chiuso, porta a un danno serio !!!**



# ΣΗΜΑΝΤΙΚΟ! ΔΙΑΒΑΤΕ ΠΡΟΣΕΚΤΙΚΑ ΤΙΣ ΟΔΗΓΙΕΣ ΚΑΙ ΦΥΛΑΞΤΕ ΤΕΣ ΓΙΑΤΙ ΜΠΟΡΕΙ ΝΑ ΤΙΣ ΧΡΕΙΑΣΤΕΙΤΕ ΣΤΟ ΜΕΛΛΟΝ! VERONA

παρκοκρέβατου / ΟΔΗΓΙΕΣ ΧΡΗΣΗΣ ΚΑΡΕΚΛΑΣ

## ΟΔΗΓΙΕΣ ΓΙΑ ΑΣΦΑΛΗ ΧΡΗΣΗ

- 1. ΠΡΟΣΟΧΗ!** Προσέξτε ιδιαίτερα τον κίνδυνο φωτιάς και άλλων πηγών δυνατής θέρμανσης, όπως ηλεκτρικό, υγραέριο κτλ όταν αυτές βρίσκονται σε κοντινή απόσταση από το παρκοκρέβατο.
- 2. ΠΡΟΣΟΧΗ!** Μην χρησιμοποιείτε το παρκοκρέβατο σε περίπτωση που τμήματα του είναι σπασμένα, σχισμένα ή ελλείποντα και χρησιμοποιείτε μονάχα ανταλλακτικά μέρη τα οποία είναι εγκεκριμένα από τον κατασκευαστή.
- 3. ΠΡΟΣΟΧΗ!** Μην αφήνετε τίποτα στο παρκοκρέβατο ή μην τοποθετείτε το παρκοκρέβατο κοντά σε άλλα προϊόντα τα οποία θα μπορούσαν να λειτουργήσουν ως στήριγμα για να βγει έξω ή να προκαλέσουν κίνδυνο ασφυξίας, στραγγαλισμού κτλ όπως λουριά, κουρτίνες, σχοινιά κτλ.
- 4. ΠΡΟΣΟΧΗ!** Μην χρησιμοποιείτε περισσότερο από ένα στρώμα στο λίκνο.
- 5. ΠΡΟΣΟΧΗ!** Χρησιμοποιήστε το παρκοκρέβατο μόνο όταν οι μηχανισμοί αποκλεισμού ενεργοποιηθούν και ελέγξετε αν συνεργάζονται καλά πριν να αρχίσετε να το χρησιμοποιήσετε.
- 6. ΠΡΟΣΟΧΗ!** Η κατώτερη θέση είναι η πιο ασφαλής και η βάση πρέπει να χρησιμοποιείται πάντα σ' αυτή τη θέση από τη στιγμή που το παιδί σας μπορεί να κάθεται όρθιο.
- 7. ΠΡΟΣΟΧΗ!** Ακολουθήστε τις παρούσες οδηγίες όταν επιλέγετε στρώμα:  
- η απόσταση ανάμεσα στο ανώτερο μέρος του στρώματος και στο ανώτερο μέρος του πλαισίου παρκοκρέβατου πρέπει να είναι τουλάχιστον 500ηππι όταν ο πάτος είναι σε χαμηλότερη θέση του, και τουλάχιστον 200ηππι όταν είναι σε ανώτατος θέση του.
- 8. ΠΡΟΣΟΧΗ!** Ελέγξετε προσεκτικά τα συναρμολογούμενα μέρη (βίδες και πιρτσίνια) και βεβαιωθείτε ότι είναι καλά σφιγμένα και σφίξτε τα ξανά αν είναι απαραίτητο.
- 9. ΠΡΟΣΟΧΗ!** Μην χρησιμοποιείτε το παρκοκρέβατο όταν το παιδί είναι σε θέση να σκαρφαλώσει, για να αποφύγετε τον κίνδυνο πτώσης.
- 10. ΠΡΟΣΟΧΗ!** Δεν πρέπει να υπάρχει κενό μεγαλύτερο των 30 χιλ. μεταξύ του στρώματος και των πλαϊνών και των γονιών σε κάθε θέση του στρώματος.

EN 716- 1, 2:2017 EN12221-1,2

## ΦΡΟΝΤΙΔΑ ΚΑΙ ΣΥΝΤΗΡΗΣΗ

**ΠΡΟΣΟΧΗ!** Αν χρησιμοποιείται το παρκοκρέβατο έξω, καθαρίστε τον άμμο που είναι στα πόδια του παρκοκρέβατου, καθαρίστε και άλλα τα μέρη του γιατί αν υπάρχει άμμος στο μηχανισμό μπορεί να προκαλέσει σοβαρές βλαβές.

**Καθαρισμός.** Για να καθαρίσετε το παρκοκρέβατο χρησιμοποιήστε μαλακό σαπούνι και ζεστό νερό. Μπορείτε να πλένετε την τσάντα στα χέρια με ζεστό νερό, χωρίζονατη σιδερώνετε. Μην χρησιμοποιείτε χλωρίνη.

**ΠΡΟΣΟΧΗ!** Μην αφήνετε τίποτα στο παρκοκρέβατο ή μην τοποθετείτε το παρκοκρέβατο κοντά σε άλλα προϊόντα τα οποία θα μπορούσαν να λειτουργήσουν ως στήριγμα για το παιδί να βγει έξω. Μην τοποθετείτε το παρκοκρέβατο κοντά σε πηγές δυνατής θέρμανσης γιατί μπορούν να βλάψουν τα πλαστικά και υφαντουργικά μέρη.

**ΠΡΟΣΟΧΗ!** Για τη σωστή χρήση και συντήρηση του παρκοκρέβατου σας, διαβάστε προσεκτικά και ακολουθήστε τις οδηγίες αυτές!

## ΜΕΡΗ

- |                                      |          |
|--------------------------------------|----------|
| 1. Παιδικό κρεβάτι                   | - 1 τεμ. |
| 2. Υπόστρωμα                         | - 1 τεμ. |
| 3. Δεύτερο επίπεδο του παρκοκρέβατου | - 1 τεμ. |
| 4. Μεταλλικοί σωλήνες                | - 4 τεμ. |
| 5. Αλλαξιέρα μωρού                   | - 1 τεμ. |
| 6. Θήκη                              | - 1 τεμ. |

## ΣΥΝΑΡΜΑΔΟΓΗΣΗ ΤΟΥ ΠΑΡΚΟΚΡΕΒΑΤΟΥ

1. Βγάλτε το παρκοκρέβατο από τη θήκη του. Εικόνα 1
2. Αφαιρέστε το τοποθετημένο γύρω από το λίκνο υπόστρωμα, όπως προς τον σκοπό αυτό ξεκολλήσετε τις τρεις μαλακές συνδέσεις. Εικόνα 2
3. Ξεδιπλώστε το παρκοκρέβατο στη μέση. Πιάστε στη μέση ένα από τους ανώτερους σωλήνες και σηκώστε προς τα πάνω ως το κλειδίωμα του μηχανισμού που βρίσκεται στη μέση του σωλήνα. Όταν κάνετε αυτό οι κατακορυφοί σωλήνες (τα πόδια) πρέπει να είναι λίγο σφιγμένοι στο κατώτερο τέλος τους, έτσι μπορείτε να κλειδώσετε εύκολα τον μηχανισμό. Επαναλάβετε τις ίδιες δράσεις και για τους άλλους σωλήνες καθώς ελέγξετε αν οι μηχανισμοί συνεργάζονται (πιέστε λίγο τον σωλήνα προς τα κάτω) Εικόνα 3;4
4. Ανοίξτε όσο μπορείτε το κατώτερο τέλος του παρκοκρέβατου και πιέστε προς τα κάτω τη μέση του πάτου και τις πλευρές και τον πάτο πρέπει να είναι τεντωμένοι και το παρκοκρέβατο να είναι σταθερό. Εικόνα 5  
Ανοίξτε το υπόστρωμα και τοποθετήστε το στον πάτο του λίκνου σας. Το παρκοκρέβατο είναι έτοιμο. Εικόνα 6  
Παρακαλώ βεβαιωθείτε ότι έχετε δαπανώνται Velcro μαντές στο στρώμα μέσα από τις τρύπες στο κάτω μέρος της πτυχής και να τους κολλήσει στο εξωτερικό του πυθμένα. Εικόνα 7

**ΠΡΟΣΟΧΗ!** Το σημείο είναι για το ανώτατο πάχος στρώματος που πρέπει να χρησιμοποιείται στο παιδικό κρεβάτι. Μέγιστο πάχος του στρώματος: 10 χιλ.

## ΣΥΝΑΡΜΑΔΟΓΗΣΗ ΤΟΥ ΔΕΥΤΕΡΟΥ ΕΠΙΠΕΔΟΥ

1. Απομακρύνετε το υπόστρωμα από το παρκοκρέβατο.
2. Συναρμολογήστε το δεύτερο επίπεδο στην εσωτερική πλευρά του λίκνου όπως το στηρίξετε με το φερμουάρ κατά όλο το μήκος και στην συνέχεια κλείστε το καπάκι. Φωτογραφία 8. Θέσεις 1, 2, 3, 4
3. Συναρμολογήστε τον έναν σώληνα για τον άλλον. Εικόνα 9
4. Τοποθετήστε το υπόστρωμα στο βάθος του δεύτερου επιπέδου. Εικόνα 10

## ΕΓΚΑΤΑΣΤΑΣΗ ΤΩΝ Αλλαξιέρα μωρού

1. Συναρμολογήστε τους σωλήνες του πίνακα αλλαγής πάνας. Πατήστε το πλήκτρο «Α» Εικόνα 11-1 και τοποθετήστε τον σωλήνα στο «Β». Η συναρμολόγηση είναι πετυχημένη, όταν το πειράκι ελατηρίου βγει από την οπή.
2. Συνδέστε ένα προς ένα, τα κλιπ στο πίσω μέρος της βάσης για φάσκωμα το μωρό με τα μπουλόνια. Εικόνα 11-2
3. Στερεώστε τη βάση των δύο μεγάλες το παρκοκρέβατο σωλήνες. Εικόνα 11-3
4. Στηρίξτε την αυτοκόλλητη ταινία του προστατευτικού υφάσματος της αλλαξιέρας από τις τρεις πλευρές του λίκνου και στηρίξτε τις τσιμπίδες στα δύο πόδια, με τρόπο που το ύφασμα να τεντωθεί. Φωτογραφία 11-4.  
**Σημείωση:** Βεβαιωθείτε ότι όλα τα στοιχεία σφίχτεί καλά όταν είναι έτοιμο για χρήση.  
Παρακαλώ αφαιρέστε το τραπέζι όταν έχετε τελειώσει τη χρήση του.

## ΑΠΟΣΥΝΑΡΜΑΔΟΓΗΣΗ ΤΟΥ ΠΑΡΚΟΚΡΕΒΑΤΟΥ

1. Αφαιρέστε το υπόστρωμα και τραβήξτε τη λωρίδα, στο κέντρο του πάτου προς τα επάνω. Εικόνα 12
2. Πιέστε τους μηχανισμούς στη μέση των μακρών και κοντών ανώτερων σωληνών και τυλίξτε τους όπως το γράμμα «V». Εικόνα 13 Παρακαλούμε, τραβήξτε προς τα πάνω την ταινία στη μέση και τυλίξτε το παρκοκρέβατο.
3. Τυλίξτε το υπόστρωμα γύρω από το λίκνο και σφίξτε με τα τρία αυτοκόλλητα. Εικόνα 2
4. Τοποθετήστε το παρκοκρέβατο στη θήκη. Εικόνα 1

### ΠΡΟΣΟΧΗ!

Για πιο εύκολο ξεκλείδωμα του μηχανισμού όταν πιέζατε τα κουμπιά, ανασηκώστε τον σωλήνα προς τα πάνω. Εικόνα 12

Η δυνατή πίεση του σωλήνα προς, τα κάτω όταν ο μηχανισμός είναι κλειδωμένος, μπορεί να προκαλεί σοβαρή βλάβη !!!

# ВАЖНО ! ПРИДРУЖУВАЈТЕ СЕ НА ПОНАТАМОШНИТЕ ПРЕПОРАКИ. ПРОЧИТАЈТЕ ВНИМАТЕЛНО! VERONA

Детска ограда за играње и спиење / Упатствата за употреба

## БАРАЊА ЗА БЕЗБЕДНОСТ

- 1. ВНИМАНИЕ!** Внимавајте за опасност од оган или други извори на силна топлина, како електрични шпорети со цевни грејачи, плински шпорети и др. кои се наоѓаат во непосредна близина на детското креветче.
- 2. ВНИМАНИЕ!** Оградата не треба да се користи ако некој од деловите е скршен, скинат или недостасува. Користете само резервни делови што се одобрени од производителот.
- 3. ВНИМАНИЕ!** Не оставајте предмети во креветот и не го поставувајте креветот до предмети што можат да се користат за качување или да создадат опасност од задушување, на пример врвци, јажиња на ролетни, пердиња и др.!
- 4. ВНИМАНИЕ!** Не користете повеќе од еден душек во лулката.
- 5. ВНИМАНИЕ!** Детското креветче е готово за користење само кога механизмите за заклучување ќе бидат активирани. Проверете ги внимателно дали се потполно активирани пред да ја користите оградата на склопување!
- 6. ВНИМАНИЕ!** Најдолната положба е најбезбедна и подлогата треба секогаш да се користи во таа положба од моментот во кој бебето е доволно големо за да се исправува во креветот.
- 7. ВНИМАНИЕ!** Почитувајте ги следните упатства кога одбирате душек:  
- растојанието меѓу горниот слој на душекот и горниот раб на рамката на креветот да е минимум 500 мм. кога дното е во неговата најниска положба, и 200 мм. кога се наоѓа во највисока положба!
- 8. ВНИМАНИЕ!** Сите монтажни спојни елементи секогаш треба да бидат правилно прицврстени, треба редовно да се проверуваат и да се прицврстат повторно ако тоа е неопходно.
- 9. ВНИМАНИЕ!** За да се спречи повредување како последица на паѓање, кога детето е способно да се искачи и да излезе од оградата, тогаш оградата повеќе не треба да се користи.
- 10. ВНИМАНИЕ!** Не смее да има празнина поголема од 30 mm помеѓу душекот, страната и аглите во секоја позиција на душекот.

EN 716-1, 2:2017 EN12221-1,2

## ЧИСТЕЊЕ И ОДРЖУВАЊЕ

**ВНИМАНИЕ!** Ако ја користите оградата надвор, исчистете ја прашината што се има залепено на ногарките како и на останатите елементи, бидејќи ако влезе во механизмот на бравите, прашината може да причини сериозни оштетувања.

**Чистење.** Ако е неопходно користете мек сапун и топла вода. Перењето на чантата можете да го извршите рачно во топла вода без да ја пеглате. Не користете белило.

**ВНИМАНИЕ!** Не поставувајте обемни предмети во оградата што можат да му помогнат на детето да премине надвор од мрежите на оградата. Не ја поставувајте оградата до уреди за греење бидејќи тие можат да ги оштетат пластичните и текстилните елементи.

**ВНИМАНИЕ!** Прочитајте го внимателно ова упатство и стриктно придржувајте се кон негос цел правилно користење и чување на Вашата ограда.

## ДЕЛОВИ

- |  |         |
|--|---------|
| 1. Детско креветче                     | - 1 бр. |
| 2. Подлога                             | - 1 бр. |
| 3. Второ ниво на детското креветче     | - 1 бр. |
| 4. Метални цевки                       | - 4 бр. |
| 5. Подлога за пресоблекување на бебето | - 1 бр. |
| 6. Торбица                             | - 1 бр. |

## МОНТИРАЊЕ НА ОГРАДАТА

1. Извадете ја оградата од торбицата. Слика 1
2. Отстранете ги подлогата поставени околу држачот со отстранување на трите меки конектори. Слика 2
3. Отворете ја оградата до половина. Фатете една од горните долги цевки во средината и подигнете нагоре до заклучувањето на механизмот што се наоѓа во средината на цевката. При тоа дејство вертикалните цевки (ногарките) треба да се малку подврткани во долниот крај, тоа обезбедува лесно заклучување на механизмот. Повторете ја истата процедура и за останатите цевки со проверување дали механизмите работат (внимателно притиснете ја цевката надолу). Слика 3;4
4. Отворете го целосно долниот крај на оградата и притиснете ја надолу средината на дното, при што страните и дното треба да се добро растегнати и оградата да стои стабилно на подот. Слика 5  
Отворете ја основата и поставете ја на дното на вашата креветка. Вашата ограда е готова за користење. Слика 6  
Осигурајте се дека сте ја привртеле лентата за трага низ отворите на долната страна на подлогата и залепете ги на надворешната страна од креветот. Слика 7

**ВНИМАНИЕ! Знакот на оградата ја покажува максималната дебелина на душекот што ќе се користи со детското креветче. Максимална дебелина на душекот - 10 см.**

## МОНТИРАЊЕ НА ВТОРОТО НИВО НА ОГРАДАТА

1. Отстранете го подлогата од одоградата.
2. Инсталирајте го второто ниво на вртежната страна на преклопувањето со затегнување со патент за целата внатрешна должина, а потоа затворете го капакот. Слика 8  
Позиции 1; 2; 3; 4
3. Монтирајте ги металните цевки една кон друга. Слика 9
4. Поставете ја подлогата на дното на второто ниво на оградата. Слика 10

## МОНТИРАЊЕ НА Подлога за пресоблекување на бебето

1. Соберете ги цевките од табелата за промена на пелената. Притиснете го копчето "А" Сл.11-1 и вметнете ја цевката "В". Монтажата е успешна кога пружина игла излезе низ отворот.
  2. Закачете една по една, нотка на грбот на држачот за повие на бебето со завртки. Слика 11-2
  3. Прицврстете го држачот на двете долги цевки на оградите. Слика 11-3
  4. Прикачи велкро лентата на заштитниот ткаенина на подлогата за повие од трите страни на трло и изклинвам прицврстувач кон двете нозе, така што ткаенината да се испружи. Слика 11-4
- Забелешка:** Осигурајте се дека сите елементи се стегнати подобро кога таа е подготвена за употреба. Ве молиме отстранете масичката кога ќе завршите со нејзиното користење.

## ДЕМОНТИРАЊЕ НА ОГРАДАТА

1. Отстранете ја поддршката и повлечете ја централната лента надолу. Слика 12
2. Притиснете ги механизмите во центарот на долгите долгите и кусите цевки и склопете ги до полжба како буквата "V". Слика 13  
Ве молам повлечете ја нагоре лентата што е во центарот на дното и склопете ја оградата.
3. Завртете го капакот околу прекинувачот и затегнете го со три лепливи ленти. Слика 2
4. Поставете ја оградата во торбицата. Слика 1

### ВНИМАНИЕ!

**За да се отклучи полесно механизмот, кренете ја цевката нагоре со притискање на копчињата. Слика 13**

**Силно притискање на цевката надолу кога механизмот не е отклучен ќе доведе до сериозноповредување !!!**



# ВАЖНО! СОХРАНИТЕ ДЛЯ ДАЛЬНЕЙШЕГО ПОЛУЧЕНИЯ НУЖНЫХ СВЕДЕНИЙ!



VERONA Манеж / Инструкция по эксплуатации

## ТРЕБОВАНИЯ БЕЗОПАСНОСТИ

- 1. ВНИМАНИЕ!** Будьте осторожны насчет опасности от открытого огня и других источников высокой температуры, как электрические плиты с открытой спиралью, газовые плиты и др., которые находятся в непосредственной близости к детской кроватке.
- 2. ВНИМАНИЕ!** Не используйте манеж, если какая-то из его частей сломана, порвана или ее нет, и используйте только запчасти, одобренные производителем.
- 3. ВНИМАНИЕ!** Не оставляйте предметы в кроватке или не ставьте кроватку поблизости предмета, которого можно использовать для карабканья или он может создать опасность затруднения дыхания и удушья, например тесьмы, веревки для штор/за навесок и др.!
- 4. ВНИМАНИЕ!** Не используйте более одного матраса в манеже.
- 5. ВНИМАНИЕ!** Детская кроватка готова к использованию только, когда защелкивающие механизмы активированы. Проверьте их внимательно, задействованы ли они перед тем, как будете использовать складывающуюся детскую кроватку.
- 6. ВНИМАНИЕ!** Самое нижнее положение самое безопасное и основа должна всегда использоваться в этом положении с момента, когда ребенок подрос и может самостоятельно вставать на ножки в кроватке.
- 7. ВНИМАНИЕ!** Соблюдайте следующие указания при выборе матраса:  
- расстояние между верхней поверхностью матраса и верхней кромкой кроватки должно быть не менее 500 мм, когда дно находится в своем самом нижнем положении, и 200 мм - когда дно находится в самом высоком положении!
- 8. ВНИМАНИЕ!** Все монтажные элементы для подсоединения должны быть всегда правильно натянуты, регулярно их нужно проверять и натягивать повторно, если это необходимо.
- 9. ВНИМАНИЕ!** Во избежание ранений вследствие выпадения, когда ребенок способен карабкаться и выйти из манежа, манеж нельзя уже использовать.
- 10. ВНИМАНИЕ!** Длина и ширина матраса, который будете использовать в кроватке, должны быть такими, чтобы расстояние между ним и боковыми стенами не должно превышать 30мм.

EN 716-1, 2:2017 EN12221-1,2

## УХОД И ОБСЛУЖИВАНИЕ

**ВНИМАНИЕ!** Если используете манеж на улице, почистите попавшую на ножках пыль, а также и по остальным элементам, поскольку попавшая в механизме застежек пыль может привести к серьезным повреждениям.

**Очистка.** При необходимости, используйте нейтральное мыло и прохладную воду. Стирка сумки осуществляется вручную мылом в теплой воде; ее нельзя гладить. Не используйте отбеливатель.

**ВНИМАНИЕ!** Не оставляйте в манеже объемистые предметы, которые могут помочь ребенку перебраться через ограждающие сетки. Не ставьте манеж в непосредственной близости к отопительным приборам, поскольку это повреждает пластмассовые и текстильные элементы.

**ВНИМАНИЕ!** Для правильной эксплуатации и для сохранения вашего манежа, прочитайте настоящую инструкцию и соблюдайте ее строго!

## ЧАСТИ

- |                          |         |
|--------------------------|---------|
| 1. Детская кроватка      | - 1 шт. |
| 2. Подкладка             | - 1 шт. |
| 3. Второй уровень манежа | - 1 шт. |
| 4. Металлические трубы   | - 4 шт. |
| 5. Пеленальный столик    | - 1 шт. |
| 6. Сумка                 | - 1 шт. |

## УСТАНОВКА МАНЕЖА

1. Достаньте манеж из сумки. Рис. 1
2. Уберите установленную вокруг манежа подкладку, для этого отлепите три мягкие завязки. Рис. 2
3. Разогните манеж наполовину. Возьмите рукой одну из верхних длинных труб посередине и поднимите вверх до блокировки механизма, находящегося в середине трубы. Во время этого действия, вертикальные трубы (ножки) должны быть слегка пригнутыми в нижнем конце, что обеспечивает более легкую блокировку механизма. Повторите те же самые движения и с остальными трубами, проверяя, при этом, сработали ли механизмы (слегка нажмите трубу вниз). Рис. 3;4
4. Разверните максимально нижний конецманежа и нажмите вниз середину дна, при этом, бока и дно должны быть хорошо обтянутыми и манеж должен прочно установиться на полу. Рис. 5 Разверните подкладку и положите ее на дно манежа. Ваш манеж готов к использованию. Рис. 6 Просьба убедиться, что ремешки текстильной застежки подкладки пропущены сквозь отверстия на дне манежа и прикреплены снаружи дна. Рис.7

**ВНИМАНИЕ! Знак на манеже показывает максимальную толщину матраса, который можно использовать в детской кроватке. Максимальная толщина матраса – 10 см.**

## МОНТАЖ ВТОРОГО УРОВНЯ МАНЕЖА

1. Удалите подкладку из манежа.
2. Монтируйте второй уровень с внутренней стороны кроватки, прикрепляя его при помощи молнии по всей внутренней длине, после чего закройте крышку. Фото 8 Положения 1; 2; 3; 4
3. Подсоедините металлические трубы друг к другу. Рис. 9
4. Поставьте подкладку на дно второго уровня манежа. Рис. 10

## МОНТАЖ Пеленальный столик

1. Соберите трубы подгузника. Нажать кнопку «А» Рис. 11-1 и вставить трубку «В». Сборка прошла успешно, если пружинный штифт выходит через отверстие.
  2. Подключите один за другим, зажимы на задней стороне подставки для пеленания ребенка с помощью болтов. Рис. 11-2
  3. Закрепите держатель двух длинных трубок манежа. Рис. 11-3
  4. Прикрепите текстильную застежку защитной ткани подстилки для пеленания с трех сторон кроватки и прикрепите зажимы к двум ножкам так, чтобы ткань вытянулась. Фото 11-4
- Примечание:** Убедитесь, что все детали затянуты хорошо, когда он готов к использованию. Пожалуйста, удалите таблицу, когда вы закончили использовать его.

## ДЕМОНТАЖ МАНЕЖА

1. Уберите подкладку и потяните ленту в центре дна наверх. Рис.12
2. Нажмите на механизмы в центре длинных и коротких верхних труб и сложите их до положения наподобие буквы «V». Рис.13 Пожалуйста, вытяните ленту в центре дна и сложите манеж. Соберите ножки манежа вместе.
3. Оберните подкладку вокруг манежа и стяните ее тремя липучками. Рис.2
4. Поставьте манеж в сумку. Рис.1

**ВНИМАНИЕ!**

**Чтобы легко разблокировать механизм, прижатием кнопок поднимите трубу вверх. Рис.13 Слишком сильное нажатие на трубу вниз, если не разблокирован механизм, может привести к серьезному повреждению.**

# VAŽNO! ČUVAJTE RADI BUDUĆE UPOTREBE! PROČITAJTE PAŽUIVO!

## VERONA

Krevetac / Uputstvo za upotrebu

### MERE BEZBEDNOSTI

- 1. UPOZORENJE!** Procenite moguće rizike od otvorene vatre i drugih izvora silne topline kao električne peći sa spiralnim grejačima, plinske peći itd., koje se nalaze u neposrednoj blizini dečijeg kreveta.
- 2. UPOZORENJE!** Ne koristite krevetac, ako je neki deo polomljen, pocepan ili nedostaje i koristite samo rezervni delovi koji su odobrene od strane proizvođača.
- 3. UPOZORENJE!** Ne ostavljajte predmete u dečjem krevetu ili ne postavljajte krevetac u blizini predmeta, koji se može koristiti za penjanje ili da stvori opasnost od gušenja ili davljenja kao što su konci, gurtne za roletne ili zavese itd.!
- 4. UPOZORENJE!** Nemojte koristiti više od jednog dušeka u kolevci.
- 5. UPOZORENJE!** Dečji krevetac je spreman za korišćenje samo ukoliko su aktivirani mehanizmi za blokiranje, tako da proverite pažljivo pre korišćenja dečjeg kreveta na sklapanje da li su potpuno aktivirani.
- 6. UPOZORENJE!** Najniži položaj je najsigurniji, tako da se osnova mora uvek koristiti u ovom položaju još od trenutka, kada je dete dovoljno veliko da stoji uspravno u krevetu.
- 7. UPOZORENJE!** Pridržavajte se striktno sledećim instrukcijama kada birate dušek:  
- rastojanje među gornjom površinom dušeka i gornjom ivicom okvira kreveta mora da bude najmanje 500 mm kada je dno u svojem najnižem položaju i 200 mm kada se nalazi u svojem najvišem položaju!
- 8. UPOZORENJE!** Svi delovi za pričvršćivanje se moraju uvek pravilno stegnuti, redovno da se proveravaju i stegnu ponovo, ako je potrebno.
- 9. UPOZORENJE!** Kako bi sprečili ozleđivanje pri padu, kada je dete u stanju da se popne ili da izađe iz kreveta, krevetac se više ne mora koristiti.
- 10. UPOZORENJE!** Ne treba da postoji praznina, veća od 30 mm između dušeka, bočne strane i uglova u svakoj poziciji dušeka.

EN 716- 1, 2:2017 EN12221-1,2

### BRIGA I ODRŽAVANJE

**UPOZORENJE!** U slučaju da koristite krevetac napolje, očistite noge od prašine, kao i ostale delove, jer prašina u mehanizmu za zaključavanje može prouzrokovati ozbiljno oštećenje.

**Čišćenje.** Po potrebi koristite blagi sapun i toplu vodu. Možete oprati ručno torbu u toploj vodi, bez peglanja. Ne koristite belilo.

**UPOZORENJE!** Ne ostavljajte obimne predmete u krevetu, koji mogu pomoci detetu da se prebaci iznad pregradnih mreža. Ne postavljajte krevetac blizu grejnih tela, jer to može prouzrokovati oštećenje plastičnih i tekstilnih delova.

**UPOZORENJE!** Za pravilnu eksploataciju i čuvanje Vašeg kreveta pažljivo pročitajte ova uputstva i pridržavajte se striktno ih!

### DELOVI

- |                           |          |
|---------------------------|----------|
| 1. Dečji krevetac         | - 1 kom. |
| 2. Podloga                | - 1 kom. |
| 3. Drugi nivo za kreveta  | - 1 kom. |
| 4. Metalne cevi           | - 4 kom. |
| 5. Pult za povijanje beba | - 1 kom. |
| 6. Torba                  | - 1 kom. |

## POSTAVLJANJE KREVECA

1. Izvadite krevetac iz torbe. Slika 1
2. Uklonite podloške, postavljene oko kolevke, tako što ćete ukloniti tri mekana poveziavaća. Slika 2
3. Rasklopite krevetac do pola. Uхватite u sredini jednu od gornje duge cevi i podignite na gore do zaključavanja mehanizma, koji se nalazi u sredini cevi. Pri tom vertikalne cevi (noge) trebaju biti lako savijene u svojem donjem kraju šta obezbeđuje jednostavno zaključavanje mehanizma. Ponovite isti postupak i za ostale cevi, proveravajući da li su mehanizmi aktivirani (blago pritisnite cev prema dole). Slika 3;4
4. Maksimalno rastvorite donji kraj kreveta i pritisnite sredinu dna prema dole, pritom strane i dno trebaju biti dobro zategnute i krevetac da stoji stabilno na podu. Slika 5 Otvoriti podlogu i stavite je na dno vašeg krevetića. Vaš krevetac je spreman za korišćenje. Slika 6 Uverite se da ste provukli čičak trake podloge kroz otvore sa donje strane podloge i da ste ih zalepili sa spoljne strane podnožja krevetića. Slika 7

**UPOZORENJE! Oznaka kreveta prikazuje maksimalnu debljinu dušeka, koji će se koristiti sa dečjim krevetom. Maksimalna debljina dušeka - 10 cm.**

## POSTAVLJANJE DRUGOG NIVOVA KREVECA

1. Sklonite podloga iz kreveta.
2. Instalirajte drugi nivo okretne strane preklopa tako što ga držite zategnutim preko cele unutrašnje dužine, a zatim zatvorite poklopac. Slika 8 Pozicije 1; 2; 3; 4
3. Postavite metalne cevi jedna prema drugu. Slika 9
4. Postavite podloga na dno drugog nivoa kreveta. Slika 10

## POSTAVLJANJE Pult za povijanje beba

1. Sastavite cevi ploče za promenu pelene. Pritiskom na "A" slika 11-1 i ubacite cev "V". Instalacija je uspešna kada igla sa oprugom izađe kroz otvor.
  2. Priključite jedan po jedan, pomoću plastičnih kopča na zadnjem delu postolja za bebu sa zavrtnjima. Slika 11-2
  3. Fik nosioca dva duge cevi krevetac. Slika 11-3
  4. Postavite lepljivu traku na zaštitnu tkaninu na podlošku sa tri strane jastuka i pričvrstite stezaljke na obe noge tako da se tkanina zategne. Slika 11-4
- Napomena:** Proverite da li sve stavke su zategnuti dobro kada je spreman za upotrebu. Molimo Vas da uklonite tabelu kada završite ga koristite.

## RASTAVLJANJE KREVECA

1. Uklonite podlogu i povucite traku u centru na dole. Slika 12
2. Pritisnite mehanizme u centru dugih i kratkih gornjih cevi i savijte ih do položaja slova "V". Slika 13 Molimo Vas, povucite traku u centru dna na gore i savijte krevetac. Spojite noge kreveta zajedno.
3. Obmotite podlogu oko preklopa i zategnite ga sa tri lepljive trake. Slika 2
4. Stavite krevetac u torbu. Slika 1

### **UPOZORENJE!**

Za lakše otključavanje mehanizma podignite cev na gore pritiskom dugmad. Slika 13  
U slučaju da mehanizam nije otključan snažan pritisak na cevi prema dole dovodi do ozbiljnog oštećenja!



# ÖNEMLİ! DİKKATLİ BİR ŞEKİLDE OKUYUN VE İLERİDE BAŞVURMAK ÜZERE SAKLAYIN. VERONA

Çocuk oyun parkı beşik / Kullanım talimatı

## EMNİYET SİSTEMLERİ

1. **DİKKAT!** Aleni ateş ve reotanlı elektrik sobaları, gaz sobaları ve diğer güçlü ısı kaynakları çocuk beşiğine samimi yakın olma tehlikesine dikkat ediniz.
2. **DİKKAT!** Çocuk oyun parkı beşiğin herhangi bir parçası kırık, kopmuş veya mevcut değilse eğer, kullanmayınız ve sadece üretici tarafından onaylanan yedek parçaları kullanınız.
3. **DİKKAT!** Oyun parkı beşikte eşyalar bırakmayınız ve ona yakın tırmanmasına veya zor nefes almasına veya boğulmasına yardımcı olacak bağlar, kordonlar, perde ipleri ve bunun gibi tehlike oluşturacak eşyalar yerleştirmeyiniz!
4. **DİKKAT!** Çocuk karyolasında birden fazla döşek kullanmayınız.
5. **DİKKAT!** Çocuk oyun parkı beşik ancak bloke etme mekanizmaları harekete geçtikten sonra kullanma hazırdır ve katlanmış beşiğin kullanımından önce mekanizmalarının tam olarak çalıştığını dikkatle denetleyiniz.
6. **DİKKAT!** En alt pozisyon en tehlikesizdir ve bebek beşikte dimdik durmaya başlayınca bu durumda daima beşiğin tabanı kullanılmalıdır.
7. **DİKKAT!** Döşek seçiminde aşağıdaki talimatları uygulayınız: döşegin üst yüzeyi ve beşik çerçevesi arasında mesafe minimal dip en düşük durumda iken 500 mm, en yüksek durumda bulunduğunda ise 200 mm olmaktadır!
8. **DİKKAT!** Tüm montaj birleştirici unsurlar daima tamamıyla sıkılmalı, devamlı denetilmeli ve gerekirse yeniden sıkılmalıdır.
9. **DİKKAT!** Düşmekten çocuğun yaralanmasını önlemek için çocuk tırmanmaya ve beşikten çıkmaya başlayınca çocuk parkı beşik kullanılmamalıdır.
10. **DİKKAT!** Döşek ve yatağın her bir konumundaki kenarlar ve köşeler arasında 30 mm'den fazla boşluk olmamalıdır.

EN 716-1, 2:2017 EN12221-1,2

## HİZMET VE BAKIM

**DİKKAT!** Çocuk oyun parkı beşiği dışarıda kullanırsanız eğer, ayaklarına ve diğer unsurlara yapışmış tozları temizleyiniz, çünkü kilitleme mekanizmalarına düşenler ciddi arızalara neden olabilir.

**Temizleme.** Gerekliğinde yumuşak sabun ve ılık su kullanınız. Çantayı sıcak su ile elde yıkayabilirsiniz, ütölemeyiniz. Ağrıtıcı kullanmayınız.

**DİKKAT!** Beşikte hacimli, çocuğun bölüm filelerini aşmasına yardımcı olacak eşyaları yerleştirmeyiniz. Çocuk oyun parkı beşiği ısıtıcı cihazlara yakın yerleştirmeyiniz, çünkü bu plastik ve tekstil parçaları arızalandırabilir.

**DİKKAT!** Çocuk oyun parkı beşiğinin muntazam işletilmesi ve korunması için işbu talimatı tam olarak uygulayınız!

## PARÇALAR

- |                             |         |
|-----------------------------|---------|
| 1. Çocuk karyolası          | - 1 ad. |
| 2. Pedin                    | - 1 ad. |
| 3. Beşiğin ikinci seviyesi  | - 1 ad. |
| 4. Metal borular            | - 4 ad. |
| 5. Bebek kundaklama tablası | - 1 ad. |
| 6. Çanta                    | - 1 ad. |

## ÇOCUK OYUN PARKI BEŞİĞİN MONTAJI

1. Beşiği çantadan çıkarınız. Figür 1
2. Üç yumuşak bağıni çıkararak beşiğin etrafındaki altılığı çıkarın. Figür 2
3. Beşiği yarıya kadar açınız. Üst uzun boruların birini ortasından tutunuz ve borunun ortasında bulunan kilitleme mekanizmasını yukarı kaldırınız. Aynı prosedürü diğer borulara da yineleyiniz ve mekanizmalarını çalıştıklarına denetleyiniz /boruyu yavaşça aşağıya bastırınız. Figür 3;4
4. Beşiğin alt ucunu maksimal açınız ve dibin ortasını aşağıya bastırınız, bu durumda yan kanatlar ve dip iyice gerilmiş olmalı ve beşik dōşeme üstünde stabil durmalıdır.Figür 5 Altılığı iyice gerin ve çocuk karyolasının alt kısmına yerleştirin. Beşiğiniz kullanılmaya hazırdır. Figür 6 lütfen i pedin velkro bantlarını ve kayışların,ı karyolanın deliklerinden geçirdiđinizi ve dış tarafa yapıştırdiđinizden emin olun. Figür 7

**DİKKAT! Beşikteki işaret çocuk karyolası ile kullanılan dōşeđin maksimal kalınlıđını göstermektedir. Dōşeđin maksimum kalınlıđı – 10 sm.**

## ÇOCUK OYUN PARKI BEŞİĞİN İKİNCİ SEVİYESİ MONTAJI

1. Pedin beşikten uzaklaştırtınız.
2. İkinci seviyeyi beşiğin iç kısmından tüm iç uzunluđu fermuarı ile tutarak montajını yapınız, yaptıktan sonra kapanı kapatınız. Resim 8 Pozisyon 1;2;3;4
3. Metal boruları birbirine monte ediniz. Figür 9
4. Pedin beşikten uzaklaştırtınız. beşiğin ikinci seviyesine yerleştiriniz. Figür 10

## KURULUM Bebek Kundaklama Tablası

1. Çocuk bezi deđiştirme masasındaki tüpleri birleştirin. "A" tuşunu basınız Fig.11-1 ve "B" borusu sokunuz. Yaıly pim deliđe girdiđinde montaj başarılıdır.
2. Cıvata ile bebek kundak için standın arkasında, klipleri tek tek takın. Figür 11-2
3. İki uzun tüpler tutucu sabitleyin. Figür 11-3
4. Beşiğin üç kısımlarından alt deđiştirme örtü pedinin koruyucu kumaşına velkro bandı sabitleyin ve klipleri her iki ayađına kumaşı gerdirecek şekilde yerleştirin. Resim 11-4

Not: kullanıma hazır olduđuunda tüm öğeler de sıkılır emin olun.  
Bunu kullanarak bittiđinde tabloyu kaldırın.

## ÇOCUK OYUN PARKI BEŞİĞİN DEMONTAJI

1. Padi çıkarın ve bandı alt kısımdan çekin. Figür 12
2. Uzun ve kısa üst boruların ortasındaki mekanizmaları bastırınız ve „V" harfi şeklinde katlayınız. Figür 13 Lütfen, dibin ortasında bulunan bandı yukarı çektiniz ve yukarı şekillerde katlayınız. Beşiğin ayaklarını birlikte toplayınız.
3. Padi karyolanın etrafına sarın ve üç yapıştırtıcı ile sıkın. Figür 2
4. Beşiği çantaya yerleştiriniz. Figür 1

**DİKKAT! Mekanizmayı daha kolay açmanız için düğmeleri bastırırken boruyu da yukarı kaldırınız. Figür 13 Kilitli mekanizma durumunda borunun aşağı hızla bastırılması ciddi arızalara yol açar.**

## **KULLANIM VE NAKLİYE SIRASINDA DİKKAT EDİLECEK UNSURLAR**

1-Taşıma ve nakliye sırasında ürün mutlaka orijinal ambalajında taşınmalıdır.

2-İndirme ve bindirme esnasında maksimum dikkat gösterilmelidir.

3-Yükleme sırasında ambalajın tamamen kapalı olduğundan hasar görmemiş olduğundan emin olunmalıdır.

## **HİZMET VE BAKIM – TEMİZLİK VE BAKIM**

1-Periyodik bakım gerektiren durumlarda tüketicinin yapacakları temizlik ve bakım kısmında anlatılmış olup tüketicinin yapamayacağı şeylerde yetkili servise baş vurma gerekmektedir.

2-Bağlantı ve montajın nasıl yapılacağı şema ile gösterilmiş olup ebeveyn tarafından yapılması gerekmektedir.

## **KULLANIM HATALARINA İLİŞKİN BİLGİLER**

1-Kullanım ve kurulum hatalarının önüne geçilmesi için lütfen arabanın montaj ve demontaj bilgilerini dikkatlice okuyunuz.

2-Pozisyon dışında katlama ve kapatma yapmayınız.

## **TÜKETİCİ HAKEM HEYETLERİNE YAPILABİLECEKLERİNE İLİŞKİN BİLGİ VE KULLANICIYA SAĞLANAN SEÇİMLİLİK HAKLARI**

1-Garanti süresi malın teslim tarihinden itibaren başlar ve 2 yıldır.

2-Malın bütün parçaları dahil olmak üzere tamamı garanti kapsamındadır.

3-Malın ayıplı olduğunun anlaşılması durumunda tüketici 6502 sayılı tüketici korunması hakkında kanunun 11 inci maddesinde yer alan

a-Sözleşmeden dönme

b-Satış bedelinden indirim isteme

c-Ücretsiz onarılmasını isteme

d-Satılanın ayıpsız bir misli ile değiştirilmesini isteme, haklarından birini kullanabilir.

4-Tüketicinin bu haklardan ücretsiz onarım hakkını seçmesi durumunda satıcı; işçilik masrafı değiştirilen parça bedeli yada başka herhangi bir ad altında hiçbir ücret talep etmeksizin malın onarımını yapmak veya yaptırmakla yükümlüdür. Tüketici ücretsiz onarım hakkını üretici veya ithalatçıya karşı da kullanabilir. Satıcı üretici ve ithalatçı tüketicinin bu hakkını kullanmasından müteselsilen sorumludur.

5-Tüketicinin ücretsiz onarım hakkını kullanması halinde malın

-Garanti süresi içinde tekrar arızalanması,

-Tamiri için gereken azami sürenin aşılması,

-Tamirinin mümkün olmadığı yetkili servis istasyonu satıcı, üretici veya ithalatçı tarafından bir raporla belirlenmesi durumlarında; tüketici malın bedel iadesini, ayıp oranında bedel indirimi veya imkan varsa malın misli ile değiştirilmesini satıcıdan talep edebilir. Satıcı, Tüketicinin talebini reddedemez. Bu talebin yerine getirilmemesi durumunda satıcı, üretici ve ithalatçı müteselsilen sorumludur.

6-Malın tamir süresi 20 iş gününü binek otomobil ve kamyonetler için ise 30 iş gününü geçemez. Bu süre garanti süresi içerisinde mala ilişkin arızanın yetkili servis istasyonuna veya satıcıya bildirim tarihinde garanti süresi dışında ise malın yetkili servis istasyonuna teslim tarihinden itibaren başlar. Malın arızasının 10 iş günü içerisinde giderilmemesi halinde üretici ve ithalatçı malın tamiri tamamlanuncaya kadar benzer özelliklere sahip başka bir malı tüketicinin kullanımına tahsis etmek zorundadır. Malın garanti süresi içerisinde arızalanması durumunda tamirde geçen süre garanti süresine eklenir.

7-Malın kullanma kılavuzunda yer alan hususlara aykırı kullanılmasından kaynaklanan arızalar garanti kapsamı dışındadır.

8-Tüketici garantiden doğan haklarının kullanılması ile ilgili olarak çıkabilecek uyuşmazlıklarda yerleşim yerinin bulunduğu veya tüketici işleminin yapıldığı yerdeki tüketici hakem heyetine veya tüketici mahkemesine başvurabilir.

9-Satıcı tarafından bu garanti belgesinin verilmemesi durumunda tüketici gümrük ve ticaret bakanlığı tüketicinin korunması ve piyasa gözetimi genel müdürlüğüne başvurabilir.

Kullanım Kılavuzunda belirtilen maddelere uyulmaması halinde oluşabilecek sorunlar garanti kapsamı dışındadır.

**ÖNEMLİ:** Lorelli Tamir Bakım Servisi harici bir yerde yapılan bakım onarım arabanın garanti kapsamından çıkmasına neden olur.

**Kullanım Ömrü 5 Yıldır.**

**İTHALATÇI FİRMA: COOLBABY ÇOCUK GEREÇLERİ SAN VE TİC. A.Ş.**

**Çınar mah. 6/7 Sok. No:4/a Bağcılar/ İstanbul Tel: 0212 438 20 45**

Web: [www.lorelli.eu](http://www.lorelli.eu) [www.coolbaby.com.tr](http://www.coolbaby.com.tr)

**Yetkili Servis :** Coolbaby Çocuk Gereçleri San ve Tic A.S. Orucreis mah. Giyimkent sitesi 16.

Sk. No:75 Esenler / İstanbul Tel : 0212 438 20 45 [www.coolbaby.com.tr](http://www.coolbaby.com.tr)

# FONTOS! FIGYELMESEN OLVASSA EL, ÉS ŐRIZZE MEG KÉSŐBBI FELHASZNÁLÁS ESETÉRE.

## VERONA

Utazóágy / Használati utasítás

### BIZTONSÁGI ELŐÍRÁSOK

- 1. FIGYELEM!** Ne helyezze a kiságyat nyílt láng közelébe, hősugárzó készülékek, elektromos, ill. gáztüzelésű kályhák közelébe.
- 2. FIGYELEM!** Ne használja az utazóágyat, amint valamelyik alkatrésze törött, elhasználódott vagy hiányzik. Mindig csak a gyártó által jóváhagyott alkatrészeket használjon!
- 3. FIGYELEM!** Ne hagyjon a kiságyban olyan tárgyakat, amelyekre gyermeke felmászhat, vagy amelyek fulladást, ill. becsípődést okozhatnak (kötelek, függönyök stb.).
- 4. FIGYELEM!** Ne használjon több mint egy matracot a baba kiságyban.
- 5. FIGYELEM!** Az utazóágy csak abban az esetben kész a használatra, ha a rögzítő mechanizmusok működtetve vannak. Figyelmesen ellenőrizze őket, mielőtt használná az utazóágyat!
- 6. FIGYELEM!** A legalsó szint a legbiztonságosabb, amint gyermeke egyedül képes felállni a kiságyban, mindig ezt az ágypozíciót használja.
- 7. FIGYELEM!** A következő utasítások szerint válasszon matracot:  
- a távolság, a kiválasztott matrac teteje és az ágykeret teteje között minimum 500 mm kell, hogy legyen, amikor a legalsó pozícióban van az ágy, és 200 mm, amikor a legmagasabb pozícióban van az ágy!
- 8. FIGYELEM!** Az összes szerelhető elem, mindig legyen meghúzva, a kellő szintig. Időszakosan ellenőrizze a csavarokat, és ha szükséges újból húzza meg a laza csavarokat.
- 9. FIGYELEM!** Az esés okozta sérülés elkerülése érdekében, ne használja többé az utazóágyat, amint gyermeke képes kimászni belőle.
- 10. FIGYELEM!** A matrac pontosan illeszkedjen a fekvőfelületre, a matrac és a kiságy végei, oldala között ne legyen több mint 10 mm-es rés.

EN 716- 1, 2:2017 EN12221-1,2

### TISZTÍTÁS ÉS KARBANTARTÁS

**FIGYELEM!** Amennyiben kint használja az utazóágyat, takarítsa le a lábakról a port, meg a többi elemről is, mivel a por komoly sérülést okozhat a lezáró mechanizmusban.

**Tisztítás.** Szükség esetén használjon lágy szappant és meleg vizet. A táskát moshatja kézzel melegvízben, vasalás nélkül. Ne használjon fehérítőszereket.

**FIGYELEM!** Ne hagyjon méretes tárgyakat az ágyban, amelyekre gyermeke felléphet és kimászhat az ágyból. Ne helyezze hősugárzó készülékek közelébe az ágyat, mivel a melegtönkreteheti a műanyag, ill. a textil elemeket.

**FIGYELEM!** Az Ön utazóágyának helyes használata és tárolása érdekében, kérjük, olvassa el figyelmesen, és tartsa be, a jelen útmutatóban leírtakat!

### TARTOZÉKOK

- |                              |         |
|------------------------------|---------|
| 1. Utazóágy                  | - 1 db. |
| 2. Alátét                    | - 1 db. |
| 3. Gyerekágy második szintje | - 1 db. |
| 4. Fémcsövek                 | - 4 db. |
| 5. Pelenkázó                 | - 1 db. |
| 6. Táska                     | - 1 db. |

## AZ UTAZÓÁGY ÖSSZESZERELÉSE

1. Vegye ki az utazóágyat a hordozó táskából. ábra 1
2. Távolítsa el a kiságy körül helyeszkedő alátétet a három tépőzár kigombolásával. ábra 2
3. Nyissa ki félig az utazóágyat. Fogja meg középen, ez egyik felül lévő hosszú csövet és emelje fel, amíg a cső közepén lévő mechanizmus le nem zár. Ilyenkor a függőleges csövek (lábak), alul legyenek kissé összehajtvva, mivel ez megkönnyíti a mechanizmus lezárását. Ismétlje meg a fenti lépéseket, a többi csónél is, miközben ellenőrzi helyesen működnek-e a mechanizmusok (óvatosan nyomja le a csövet). ábra 3;4
4. Nyissa szét, amennyire csak lehet az utazóágy alsó részét, majd nyomja le az utazóágy közepét, aminek következtében az ágy oldalfalai és alja kiegyenesednek és az utazóágy stabilan megáll a padlón. ábra 5  
Terítse le az alátétet a kiságy padlóján. Az Ön utazóágya már készen áll a használatra. ábra 6  
Kérjük, húzza át az alátétes tépőzárakat a kiságy alján lévő kis nyílásokon és ragassza fel azokat az alja külső oldalon. ábra 7

**FIGYELEM!** Az utazóágyon lévő jelölés, a használható matrac maximális vastagságát jelöli. A kiságy matrac ne legyen vastagabb, mint 10 cm.

## AZ UTAZÓÁGY MÁSODIK SZINTJÉNEK BESZERELÉSE

1. Illeszze össze a fémcsöveket.
2. Szerelje fel a második szint a kosár belső oldalán, menjen végig cipzárral és ezután tegye rá a kupakot. Lásd: 8. Kép; 1;2;3;4 pozíció
3. Metal borulari biribirine monte ediniz. ábra 9
4. Helyezze a alátét, az utazóágy második szintjének aljára. ábra 10

## SZERELÉSI Pelenkázó

1. Szerelje össze a pelenkázó asztal csöveit. A 11-1. sz. ábrán látható „A” gombot nyomja be, és dugja be a „B” csövet. Az összeszerelés akkor sikeres, ha a rúgós pecek kiugrik a nyíláson át.
2. Erősítse egyenként, a klip a hátulján az állvány pólya a baba, csavarokkal. ábra 11-2
3. Rögzítse a tartót két hosszú cső. ábra 11-3
4. Rögzítse fel a védő vászont három végét tépőzárrel és rögzítse csipeszeket a két lábhoz úgy, hogy a védő vászont teljesen sima legyen. Lásd: 11-4. kép

Megjegyzés: Ellenőrizze, hogy minden tétel meg van húzva is, amikor készen áll a használatra. Kérjük, távolítsa el a táblázatot, ha már nem használja azt.

## AZ UTAZÓÁGY ÖSSZECSUKÁSA

1. Távolítsa el az alátétet és húzza ki a tépőzárakat az alja közepétől felfele. ábra 12
2. Nyomja meg a mechanizmusokat a hosszú és rövid felső csövek középpontjában, és hajtja össze azokat Valakban. ábra 13 Majd húzza meg zsinórt az ágy közepén és hajtja össze az ágyat. Tolja össze az utazóágy lábait.
3. Tekerje el az alátétet a kiságy körül és rögzítse a három tépőzárrel. ábra 2
4. Helyezze az utazóágyat a hordozó táskába. ábra 1

### **FIGYELEM!**

**A mechanizmus könnyebb feloldásához, a nyomógombok benyomásával egyidejűleg emelje felfelé a csövet. ábra 13**

**A cső erős lefelé nyomása, lezárt mechanizmusnál, az utazóágy komoly sérülését okozhatja!**

AL

# E RËNDËSISHME! RUANI PËR INFORMACIONE TË MËTEJSHME. LEXONI ME KUJDES!

## VERONA

Rrethore për fëmijë / Instrukcion për përdorim

### KËRKESA PËR SIGURI

- 1. KUJDES!** Duhet të kini kujdes për rrezikun nga zjarri i hapur dhe nga burime të tjera të ngrohtësisë së madhe si soba elektrike me rrjete teli , soba me gaz dhe të tjera në afërsi të drejt për të drejtë me shtatin e fëmijës.
- 2. KUJDES!** Mos e përdorni rrethoren, nëse ndonjë pjesë prej saj është thyer , grisur ose mungon dhe përdorni vetëm pjesa rezerve që janë miratuar nga prodhuesi.
- 3. KUJDES!** Mos lëni sende në krevat ose mos e vendosni krevatin afër ndonjë sendi që mund të përdoret për ngjijtje ose të krijojë rrezik nga mbytja si lidhëse, litarë për grila / perde e të tjera!
- 4. KUJDES!** Mos përdorni më shumë se një dyshek në kosh.
- 5. KUJDES!** Krevati i fëmijës është gati për përdorim vetëm kur mekanizmat bllokues janë vënë në veprim dhe kontrolloni me kujdes a punojnë para se të përdorni krevatin që paloset për fëmijë.
- 6. KUJDES!** Pozicioni më i ulët është më i sigurt dhe themeli duhet gjithnjë të përdoret në këtë pozicion nga momenti kur foshnja është mjaft e rritur që të ngrihet në krevat.
- 7. KUJDES!** Respektoni udhëzimet gjatë zgjedhjes së dyshekut:- distanca midis sipërfaqes së sipërme të dyshekut dhe skajit të sipërm të kornizës së krevatit duhet të jetë minimum 500 mm., kur fundi është në pozicionim më të ulët dhe 200 mm., kur është në pozicionin më të lartë!
- 8. KUJDES!** Të gjitha elementet bashkuese të montimit gjithnjë duhet të lidhen drejtë, rregullisht duhet të kontrollohen dhe të shtrëngohet përsëri nëse ka nevojë.
- 9. KUJDES!** Që të parandaloni lëndim nga rrëshqitja , kur fëmija është e aftë të dalë nga rrethorja, ajo nuk duhet të përdoret më.
- 10. KUJDES!** Nuk duhet të ketë zbarëti më shumë se 30 mm midis dyshekut dhe dërrasave anësore dhe këndeve në çdo pozicion të dyshekut.

EN 716-1, 2:2017 EN12221-1,2

### KUJDES DHE MIRËMBAJTJE

**KUJDES!** Në se përdorni rrethoren në ambient të jashtëm, pastroni pluhurin nga këmbët e saj si edhe elementet e tjera, sepse pluhuri mund të dëmtojë mekanizmat e lidhjes dhe të shkaktojë dëm.

**Pastrim.** Në rast nevojë përdorni ujë të ngrohtë dhe sapun të butë. Larja e çantës mund të bëhet me dorë me ujë të ngrohtë pa pasur nevojë nga hekurrosja. Të mos përdoren zbardhës.

**KUJDES!** Mos vendosni sende voluminoze në rrethoren që mund t'i ndihmojnë fëmijës të kalojë rrjetet . Mos e vendosni rrethoren afër veglave të ngrohjes sepse mund të dëmtohen pjesët plastike dhe tekstile.

**KUJDES!** Për përdorim të drejt dhe ruajtje , lexoni me kujdes këtë instrukcion dhe e respektoni saktë!

### PJESËT

- |  |          |
|--|----------|
| 1. Krevati i fëmijës                           | - 1 copë |
| 2. Mbështetëse                                 | - 1 copë |
| 3. Niveli i dytë i rrethores                   | - 1 copë |
| 4. Tuba metalike                               | - 4 copë |
| 5. Tavolinë për ndërrim të teshave të foshnjës | - 1 copë |
| 6. Çanta                                       | - 1 copë |

## MONTIMI I RRETHORES

1. Nxirrni rrethoren nga çanta. Fotografia 1
  2. Hiqni mbështetësen që është vendosur rreth koshit dhe për këtë qëllim duhet të zgjidheni tre lidhjet e buta. Fotografia 2
  3. Hapni rrethoren për gjysmë. Kapeni mesin e njërit prej tubave të sipërme dhe ngrini te lartë deri në kyçjen e mekanizmit, që ndodhet në mesin e tubit. Gjatë këtij veprimi tubat vertikale ( këmbët) duhet të jenë pak të kërrusura , gjë që siguron kyçjen e lehtë të mekanizmit. Të njëjtën procedurë e bëni edhe me tubat e tjera duke kontrolluar a janë vënë në veprim mekanizmat kyçës ( shtrëngoni tubën pak te poshtë). Fotografia 3;4
  4. Hapni maksimalisht pjesën e poshtme të rrethores dhe e shtypni mesin e fundit, dhe pjesët anësore dhe fundi duhet të jenë të tërhequra mirë dhe rrethorja të qëndrojnë me stabilitet në dyshemenë. Fotografia 5
- Hapni mbështetësen dhe e vëni në fundin e koshit Tuaj.  
Rrethorja është gati për përdorin. Fotografia 6 Ju lutem që të siguroheni që keni kaluar shiritat ngjitëse të mbështetëses përmes vrimave në fundin e koshit dhe i keni ngjitur nga ana e jashtme e fundit të koshit. Fotografia 7

**KUJDES! Shenja nga ana e brendshme të rrethores tregon trashësinë maksimale të dyshekut, që mund të përdoret me krevatin e fëmijës. Trashësia maksimale e dyshekut – 10 sm.**

## MONTIMI I NIVELIT TË DYTË TË RRETHORES

1. Hiqni mbështetëse nga rrethorja.
2. Montoni nivelin e dytë nga ana e brendshme të koshit duke e kapur me zinxhirin në tërë gjatësinë e brendshme dhe pas kësaj mbyllni kapakun. Fotografia 8 Pozicione 1;2;3;4
3. Montoni tubat metalike njëri me tjetrin. Fotografia 9
4. Vendosni mbështetëse në nivelin e dytë të rrethores. Fotografia 10

## MONTIMI TAVOLINË PËR NDËRRIM TË TESHAVE TË FOSHNJËS

1. Mblidhni tubat e tryezës së ndryshimit të pelenës. Shtypni butonin „A“ fig.11-1 dhe futni tubin „B“. Montimi është i suksesshëm , kur kunji me sustë del përmes vrimës.
  2. Bashkangjit një nga një, clips në anën e pasme të qëndrojnë për swaddling foshnjën me bulona. Foto 11-2
  3. Fix mbajtësin e dy të gjatë tubat. Fotografia 11-3
  4. Ngjithni lentën ngjitëse të stofit mbrojtës të dyshekut për ndërrim të pelenave nga të tre anët e koshit dhe i vendosini kapëset në dy këmbët, kështu që stofi të shtrihet mire. Fotografia 11-4
- Shënim: Sigurohuni që të gjitha sendet janë të shtrënguar edhe kur ajo është gati për përdorim.  
Ju lutem hiqni tryezë kur ju keni përfunduar duke e përdorur atë.

## ÇMONTIMI I RRETHORES

1. Hiqni mbështetësen dhe tërhiqni lentën në qendrën e fundit te lartë. Fotografia 12
2. Shtypni mekanizmat në qendrën e tubave të gjata dhe të shkurtra të sipërme dhe i palosni në formën e germës “V”. Fotografia 13 Ju lutem, tërhiqni lentën në qendër të fundit te lartë dhe e palosni rrethoren, I mblidheni këmbët e rrethores së bashku.
3. Mbështillni mbështetësen rreth koshit dhe shtrëngoni me tre ngjitëset. Fotografia 2
4. Vendosni rrethoren në çantën. Fotografia 1

**KUJDES!**

**Për hapje të lehtë të mekanizmit me shtypjen e butonave , ngrini tubin te lartë. Fotografia 13 Shtypja e fortë e tubit te poshtë kur mekanizmi nuk është çekur shkakton dëmtime serioze!**



Дидис ООД, България  
Шумен 9700, ул. „Тракия-изток“ № 6  
Тел.: 054/850 830  
e-mail: [home.market@didis-ltd.com](mailto:home.market@didis-ltd.com)  
e-mail: [export@didis-ltd.com](mailto:export@didis-ltd.com)

Didis LTD, Bulgaria  
Shumen 9700, № 6 Trakia-iztok street  
Tel.: +359 54 850 830  
e-mail: [home.market@didis-ltd.com](mailto:home.market@didis-ltd.com)  
e-mail: [export@didis-ltd.com](mailto:export@didis-ltd.com)