

ВАЖНО! ЗАПАЗЕТЕ ТАЗИ ИНСТРУКЦИЯ ЗА БЪДЕЩИ СПРАВКИ

**ИНСТРУКЦИЯ ЗА УПОТРЕБА НА
КОМБИНИРАНА ДЕТСКА КОЛИЧКА
МОДЕЛ “UP & DOWN”**

UP&DOWN

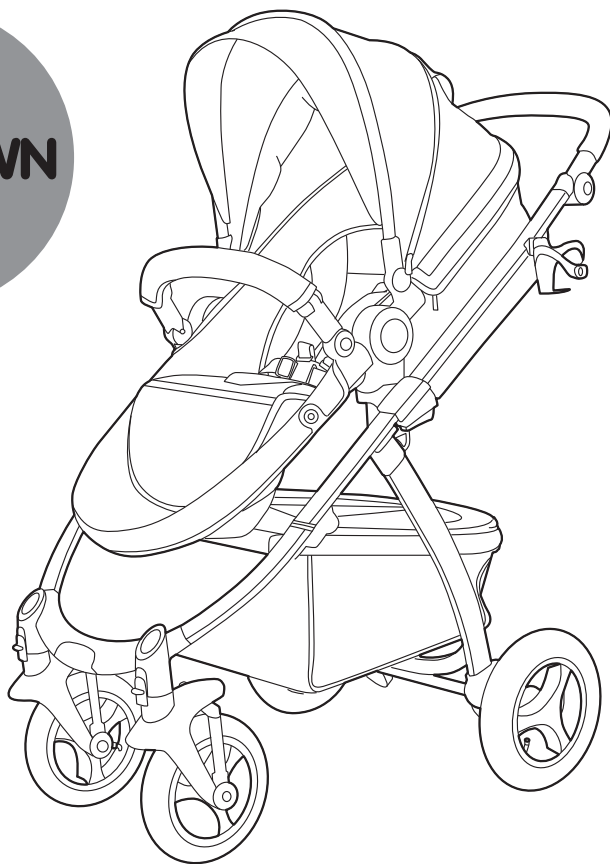

Този продукт с марка **chipolino** е произведен в съответствие с изискванията на директивата на Европейския парламент и Съвета 2001/95/ЕО „Обща безопасност на продуктите” и на Европейския стандарт EN 1888:2012 „Изделия за отглеждане на малки деца. Колесни средства за придвижване на деца (детски колички). Изисквания за безопасност и методи за изпитване”, както и на Закона за защита на потребителите от националното законодателство.

ЗА ОСИГУРЯВАНЕ БЕЗОПАСНОТО ИЗПОЛЗВАНЕ НА ТОЗИ ПРОДУКТ, СПАЗВАЙТЕ ПРЕДУПРЕЖДЕНИЯТА, УКАЗАНИЯТА И ПРЕПОРЪКИТЕ ОТ ТАЗИ ИНСТРУКЦИЯ!

ВАЖНО! ОСНОВНИ ПРЕДУПРЕЖДЕНИЯ!

- НИКОГА НЕ ОСТАВЯЙТЕ ДЕТЕТО БЕЗ НАДЗОР!
- ИЗПОЛЗВАЙТЕ КОША ЗА ДЕТЕ, КОЕТО НЕ МОЖЕ САМОСТОЯТЕЛНО ДА СЯДА БЕЗ ЧУЖДА ПОМОЩ, ДА СЕ ПРЕТЪРКУЛВА И ИЗПРАВЯ САМО, ИЗПОЛЗВАЙКИ ЗА ОПОРА РЪЦЕТЕ И КОЛЕНАТА СИ!
- ИЗПОЛЗВАЙТЕ ПОЗИЦИЯТА НА ОБЛЕГАЛКАТА НА СЕДАЛКАТА ЗА СЕДНАЛО ПОЛОЖЕНИЕ НА ДЕТЕТО СЛЕД 6-МЕСЕЧНАТА МУ ВЪЗРАСТ!
- ПАЗЕТЕ ОТ ОГЪН!
- НЕ ВДИГАЙТЕ ПРОДУКТА ПОСРЕДСТВОМ ПРЕДПАЗНИЯ БОРД!
- ВИНАГИ ИЗПОЛЗВАЙТЕ ОБЕЗОПАСИТЕЛЕН КОЛАН, ЩОМ ДЕТЕТО ЗАПОЧНЕ ДА СЯДА БЕЗ ЧУЖДА ПОМОЩ!
- ПРЕДИ УПОТРЕБА СЕ УВЕРЕТЕ, ЧЕ ВСИЧКИ БЛОКИРАЩИ ПРИСПОСОБЛЕНИЯ СА ЗАДЕЙСТВВАНИ.
- НЕ ПРОМЕНЯЙТЕ ПОЗИЦИИТЕ НА ОБЛЕГАЛКАТА, КОГАТО СЕДАЛКАТА Е ТРАНСФОРМИРАНА В КОШ ЗА НОВОРОДЕНО!
- ЗА ДА ИЗБЕГНЕТЕ НАРАНЯВАНЕ, УВЕРЕТЕ СЕ, ЧЕ ДЕТЕТО ВИ Е НА БЕЗОПАСНО РАЗСТОЯНИЕ ПРИ РЕГУЛИРАНЕ, РАЗГЪВАНЕ И СГЪВАНЕ НА ТОЗИ ПРОДУКТ!
- НЕ ПОЗВОЛЯВАЙТЕ НА ДЕЦА ДА СИ ИГРАЯТ С ТОЗИ ПРОДУКТ!
- ПРЕДИ УПОТРЕБА ПРОВЕРЯВАЙТЕ ДАЛИ ПРИСПОСОБЛЕНИЯТА ЗА ЗАКРЕПВАНЕ НА СЕДАЛКАТА ИЛИ АВТОМОБИЛНОТО СТОЛЧЕ ЗА КОЛИЧКАТА СА ПРАВИЛНО И СТАБИЛНО ФИКСИРАНИ ЗА РАМАТА.
- ТОЗИ ПРОДУКТ НЕ Е ПОДХОДЯЩ ЗА ТИЧАНЕ И ПЪРЗАЛЯНЕ!
- Използвайте за дете с тегло не по-голямо от 15 kg.
- Сглобяването на продукта да се извършва само от възрастен!
- Не поставяйте в коша допълнително дъшечче, по-дебело от 10 mm !
- Винаги задействайте приспособлението за паркиране при поставяне и изваждане на детето от количката!
- Преди употреба се уверете, че обезопасителните колани са поставени и регулирани правилно.
- Максималното натоварване на коша за багаж не трябва да е по-голямо от 3 kg!
- Максималното натоварване на чантата за багаж (в случай, че се използва такава) не трябва да е по-голямо от 2 kg!
- Не претоварвайте количката! Всеки товар, поставен и/или закрепен на дръжката, борда, гърба на облегалката, сенника и/или на страните на количката, може да повлияе на нейната стабилност!
- Количката е предназначена да вози само едно дете.
- Не използвайте резервни части и други компоненти, които не са доставени от производителя! Производителят не поема отговорност за безопасността в случай, че са използвани резервни части, различни от оригиналните за одобрения тип или препоръчани от него.
- Не правете промени или модификации по конструкцията! При необходимост се свържете с търговеца или оторизиран сервиз за консултация и ремонт.
- Автомобилното детско столче не замества детското кошче или легло. Когато детето се нуждае от сън, трябва да го поставите в подходяща бебешка количка, детско кошче или легло.
- Не използвайте продукта, ако установите, че има липсващи или повредени части!
- Не допускайте присъствието на деца под 3 години, преди да сте сглобили продукта напълно, за да избегнете достъп до дребни и разглобени части!
- Не поставяйте на продукта допълнително шнурове и връзки, за да избегнете риска от задушаване!
- Не използвайте количката по стълби или ескалатори и бъдете с повишено внимание при слизане или качване на тротоар или стъпало.
- Дръжте найлоновата опаковка далече от деца, за да избегнете риска от задушаване!



ХАРАКТЕРИСТИКА НА ПРОДУКТА

- Количката е предназначена за дете на възраст от 0 до 36 месеца и с тегло до 15 kg;
- Седалката се трансформира в кош за новородено и много малко бебе на възраст не повече от 6 месеца и с тегло не по-голямо от 9 kg;
- Столче за обезопасяване на деца по време на пътуване в автомобил модел "Up & Down", тегловна група 0+ за деца с тегло не повече от 13 kg. **Детското столче за автомобил е безопасно и съвместимо с конструкцията на количката.**

Забележка: Столчето може да се закупи допълнително в случай, че не е включено в комплекта на количката. Указанията за безопасна употреба на столчето и монтирането му в автомобил, са в отделна инструкция.

- Две положения на седалката - детето е с лице по посока на движение или детето е с гръб по посоката на движение;
- 5-точков обезопасителен колан;
- Регулиране височината на седалката;
- Регулируема облегалка на седалката;
- Регулируем сенник;
- Регулируема поставка за крачета;
- Регулируема дръжка;
- Въртеливо и праволинейно движение на предните колела.

ДИАГРАМА НА ОСНОВНИТЕ ЧАСТИ

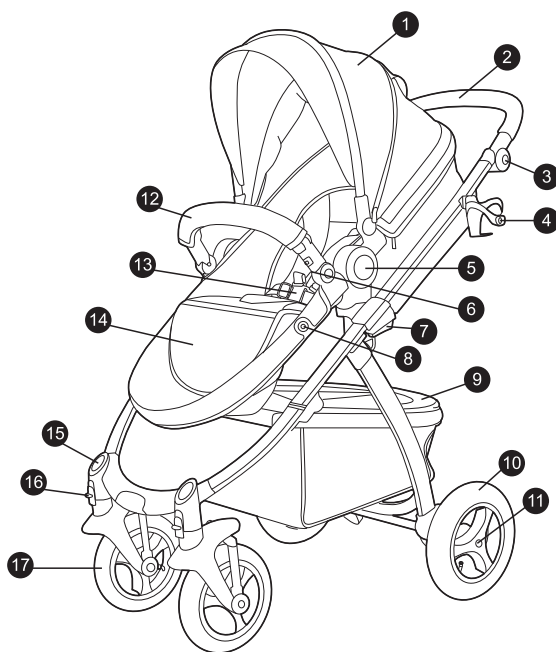

- 1 – Сенник
- 2 – Дръжка
- 3 – Бутон за регулиране на дръжката
- 4 – Държач за шише/чаша
- 5 – Бутон за демантиране на седалката
- 6 – Бутон за освобождаване на предпазния борд
- 7 – Бутон за регулиране височината на седалката
- 8 – Бутон за регулиране положението на подложката за крачета
- 9 – Кош за багаж
- 10 – Задни колела
- 11 – Бутон за демантиране на задните колела
- 12 – Предпазен борд
- 13 – 5-точков обезопасителен колан
- 14 – Подложка за крачета
- 15 – Бутон за демантиране на предни колела
- 16 – Бутон за установяване на предно колело в праволинейно/въртеливо движение
- 17 – Предни колела

УКАЗАНИЯ ЗА СГЛОБЯВАНЕ И ФУНКЦИИ

Моля, проверете дали показаните части са налични.

| | | | |
|---|---|---|--|
|  |  |  |  |
| Предни колела 2 броя | Задни колела 2 броя | Седалка 1 брой | Задна ос 1 брой |
|  |  |  |  |
| Предпазен борд 1 брой | Държач за шише/чаша 1 брой | Покривало за крачета 1 брой | Рама на количката 1 брой |

Количката се доставя от производителя частично сглобена. За да завършите сглобяването не се налага да използвате инструменти.

ВНИМАНИЕ! Следвайте точно указанията и последователността за сглобяване и използване на продукта от приложените в инструкцията илюстрации.

ВНИМАНИЕ! Проверете сигурността на фиксирането след изпълнение на всяка операция!

ВНИМАНИЕ! Фиксирането на определена позиция в повечето случаи е съпроводено със звук от щракване.

Действията по монтиране, демонтиране и функциите са номерирани от 1 до 15. Използвайте описанията им по-долу заедно с илюстрацията, носеща същия номер.

1 – РАЗГЪВАНЕ НА РАМАТА

2 – МОНТИРАНЕ И ДЕМОНТИРАНЕ НА ПРЕДНИ КОЛЕЛА.

Праволинейно и въртливо движение на предните колела

ВАЖНО! При движение на количката по неравни повърхности, установете предните колела в положение за извършване на праволинейно движение.

3 – МОНТИРАНЕ И ДЕМОНТИРАНЕ НА ЗАДНИ КОЛЕЛА

4 – СЕДАЛКА – сглобяване, монтиране и демонтиране, посока на монтиране и регулиране на седалката по височина

5 – МОНТИРАНЕ И ДЕМОНТИРАНЕ НА ПРЕДПАЗНИЯ БОРД

6 – МОНТИРАНЕ НА ДЪРЖАЧА ЗА ШИШЕ/ЧАША

7 – СЕННИК. ПОЗИЦИИ.

ВНИМАНИЕ! Винаги закрепвайте сенника за седалката на количката, за да предотвратите изхлузване на детето и нараняването му.

8 – РЕГУЛИРАНЕ ПОЛОЖЕНИЯТА НА СЕДАЛКАТА И ОБЛЕГАЛКАТА

9 – РЕГУЛИРАНЕ ВИСОЧИНАТА НА ДРЪЖКАТА

10 – РЕГУЛИРАНЕ ПОДЛОЖКАТА ЗА КРАЧЕТА

11 – ПРИСПОСОБЛЕНИЕ ЗА ПАРКИРАНЕ

12 – СИСТЕМА ЗА ЗАДЪРЖАНЕ (5-ТОЧКОВ БЕЗОПАСИТЕЛЕН КОЛАН)

Забележка: Коланите трябва да обхващат добре детето и не трябва да са усукани.

ВАЖНО! Периодично проверявайте дали коланите са стабилно закрепени за конструкцията на количката и за сигурността на закопчаването! Коланите не трябва да са захабени или прокъсани, а пластмасовите токи и закопчалки трябва да са здрави, без увреждания и да осигуряват сигурна връзка.

13 – ТРАНСФОРМИРАНЕ НА СЕДАЛКАТА В КОШ ЗА НОВОРОДЕНО

ВНИМАНИЕ! Винаги монтирайте кош в положение, при което детето да бъде с лице към майката.

ВНИМАНИЕ! Преди да използвате кош задължително разкачете и приберете коланите към страниците и покрийте с подложка/матраче/дюшече с дебелина не повече от 10 mm.

14 – СГЪВАНЕ НА КОЛИЧКАТА

ВНИМАНИЕ! Винаги преди да сгънете количката трябва да задействате паркиращото устройство и да изпразнете коша за багаж.

15 – МОНТИРАНЕ И ДЕМОНТИРАНЕ НА ДЕТСКО СТОЛЧЕ ЗА АВТОМОБИЛ МОДЕЛ „UP & DOWN” ВЪРХУ КОНСТРУКЦИЯТА НА ДЕТСКА КОЛИЧКА „UP & DOWN”

Столче за автомобил модел „Up & Down” се монтира на рамата на детската количка, посредством адаптори.

ВНИМАНИЕ! Винаги столчето за автомобил трябва да се монтира в положение, при което детето да бъде с лице към майката!

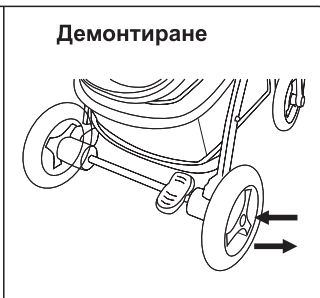
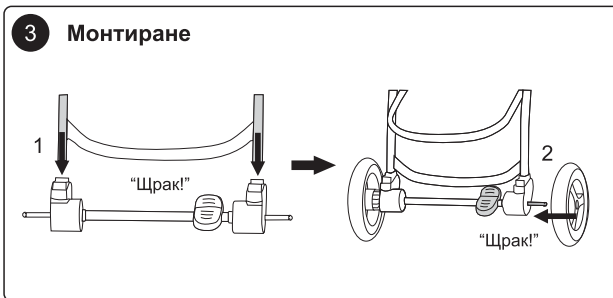
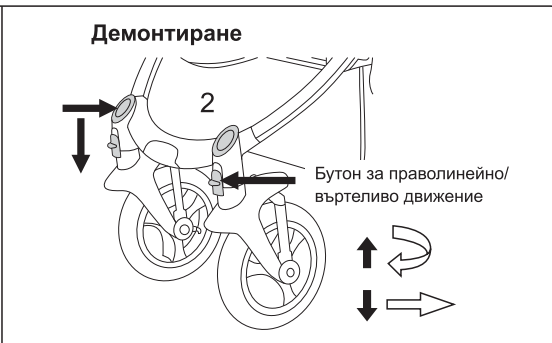
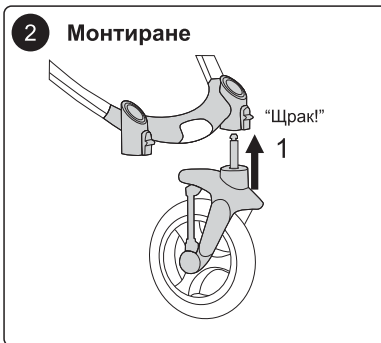
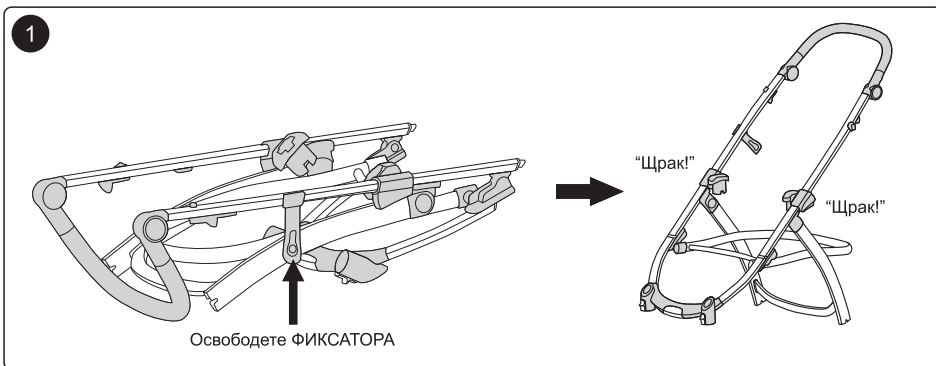

4-1 Издърпайте колана и регулирайте скобата в най-горна позиция

Закопчайте бутоните около металната скоба

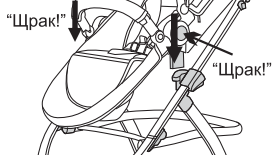
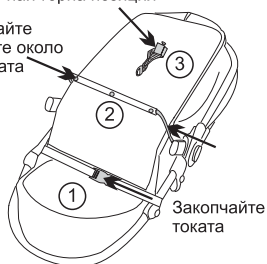

Бутон за демантиране на седалката



4-2

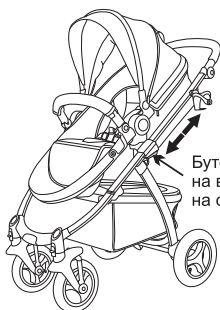

Бутон за регулиране на височината на седалката

5

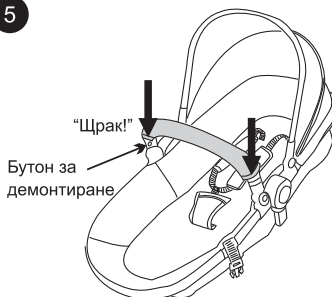

Бутон за демантиране

6

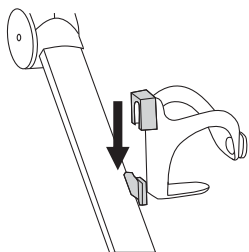

7

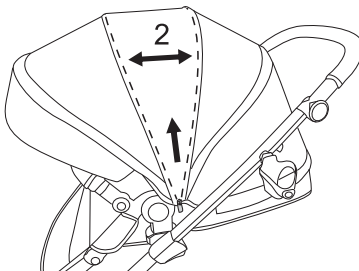

8

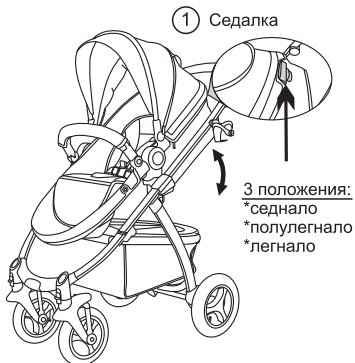

1 Седалка

3 положения:
*седнало
*полулегнало
*легнало

2 Облегалка

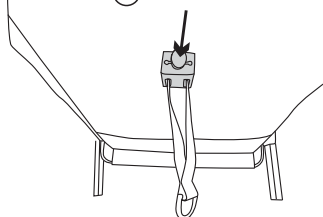

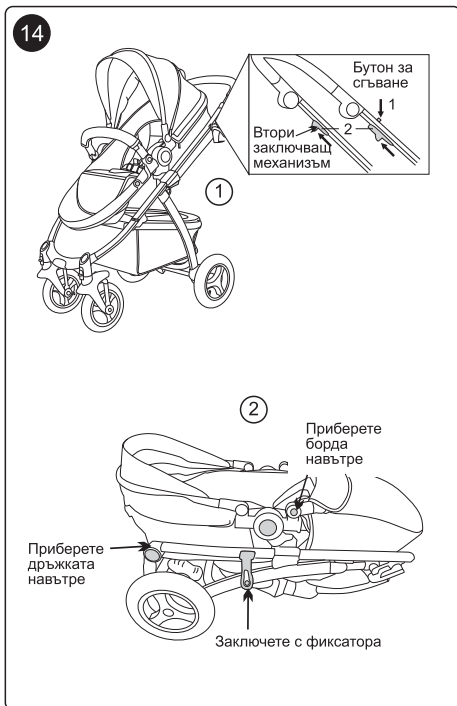
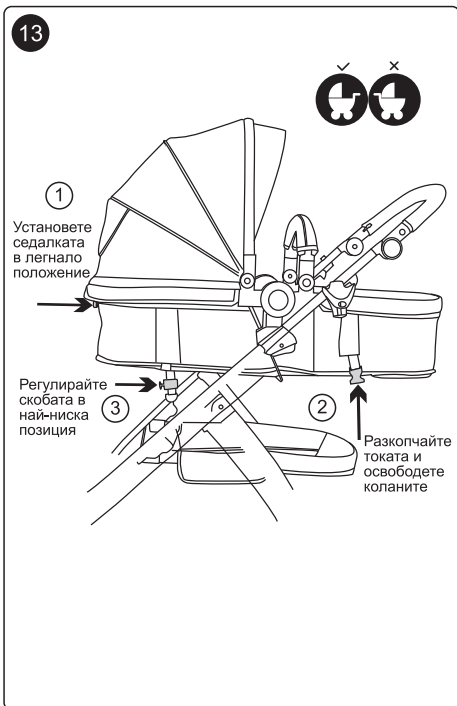
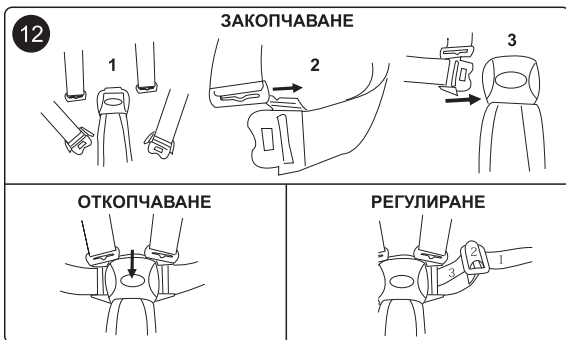
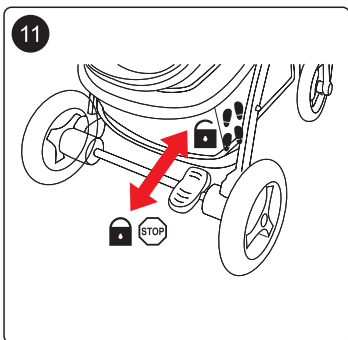
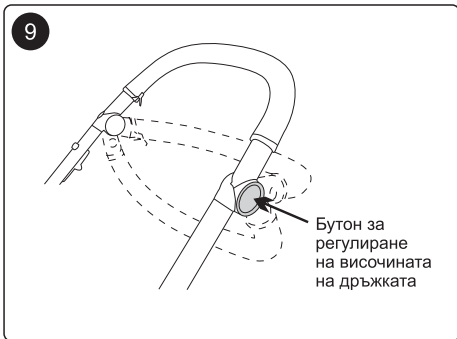

15

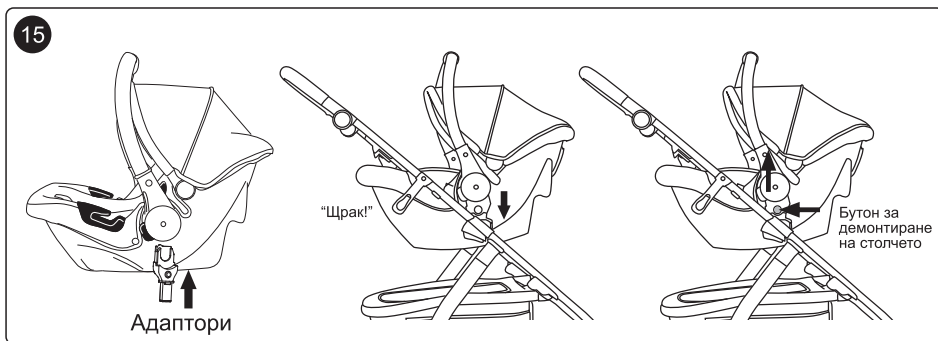

УКАЗАНИЯ ЗА ПРОФИЛАКТИКА И ПОДДРЪЖКА

- Спирачките, колелата и гумите се износват по-бързо от останалите части и при необходимост трябва да ги подмените.
- Редовно смазвайте задвижващите механизми със силиконови масло или спрей.
- Редовно почиствайте и смазвайте с масло замърсените метални и пластмасови части.
- Почиствайте дамската на количката, замърсените пластмасови или метални части с мека памучна кърпа или гъба, навлажнени с вода или мек препарат.
- Не почиствайте с агресивни препарати, съдържащи абразивни частици, амоняк, белина или спирт.
- Винаги подсушавайте количката и я оставяйте да изсъхне преди да я приберете за съхранение. Възможно е да се появи мухъл по количката, ако я съхраните влажна.
- Съхранявайте продукта на чисто и сухо място. Не излагайте на прякото въздействие на околната среда - слънце, дъжд, влага, или резки температурни промени!
- При проблеми, свързани с нормалната експлоатация, се обръщайте за консултация или ремонт към оторизираните сервиси.

Състав на дамската:

Лицева част: еко кожа, полиестер

Пълнеж: 100 % полиестер



Използвани материали: пластмаса, текстил, еко кожа, метал

KKUPD11xxxx