

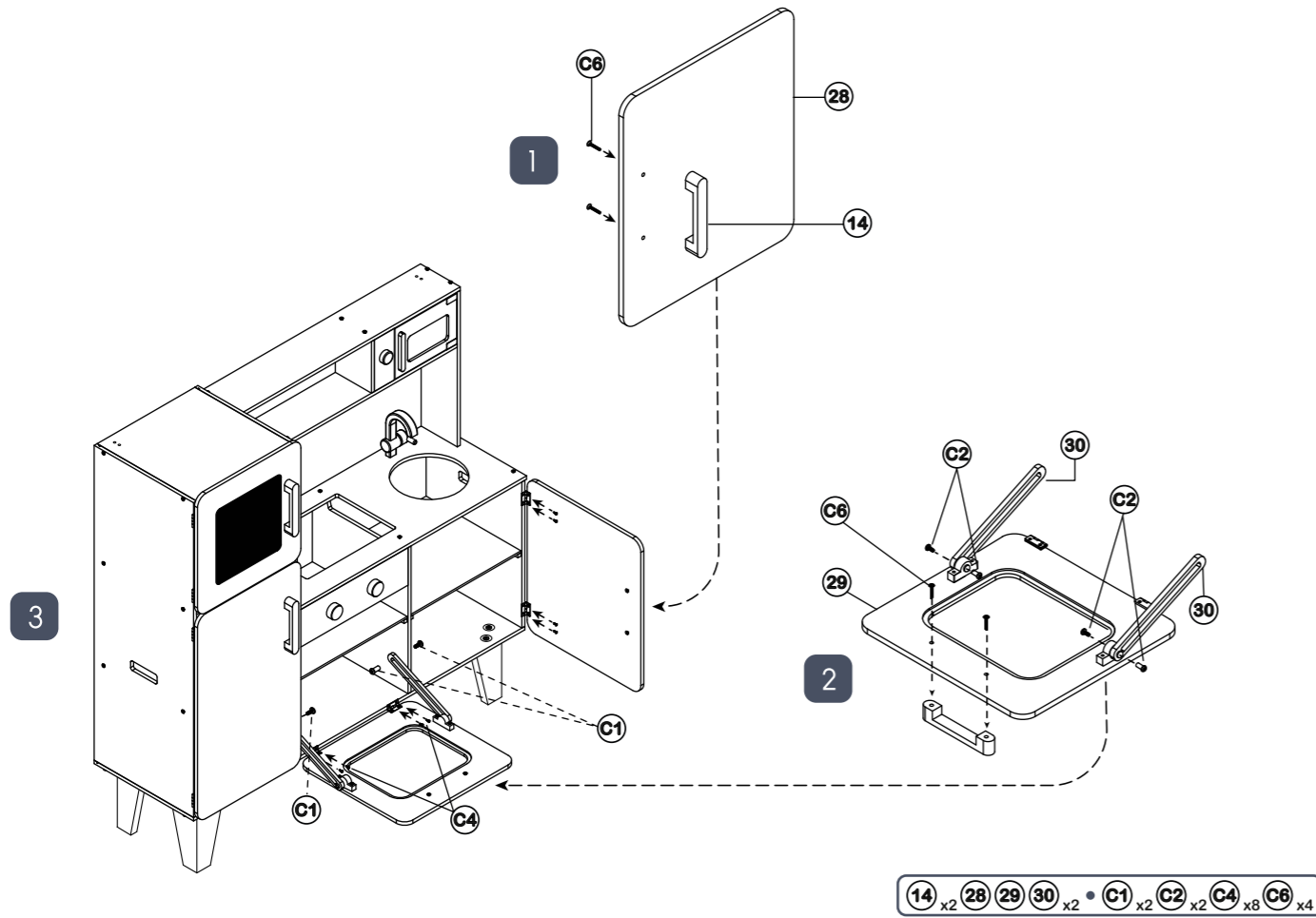

Maxi cuisine Lagoon

Lagoon maxi cooker / Lagoon - maxi-Küche
Maxi cocina Lagoon / Maxi cucina Lagoon



FR : 2 personnes sont nécessaires pour le montage de la cuisine.
Utiliser de préférence un tapis afin d'assembler la cuisine sur un sol non glissant.
Outils nécessaires pour le montage : un petit et un grand tournevis.
Technique de vissage des vis : amorcer un petit peu chaque vis l'une après l'autre. Lorsqu'elles sont toutes bien en place, vissez-les complètement.

ES : Para el montaje de la cocina, se necesitan 2 personas.
Utilice preferentemente una alfombra para montar la cocina sobre un suelo no deslizante.
Herramientas necesarias para el montaje: un destornillador pequeño y uno grande.
Técnica de rosado de los tornillos: enrosque un poquito cada uno de los tornillos uno tras otro. Cuando todos estén perfectamente en su sitio, enrósquelos por completo.

ENG : 2 people are required to assemble the kitchen.
It is best to use a rug to assemble the kitchen on a non-slip floor.
Tools required for assembly: a small and a large screwdriver.
Screwing technique: start each screw a little bit one after the other. When they are all in place, screw them in fully.

IT : Per l'assemblaggio della cucina sono necessarie 2 persone.
Si raccomanda di usare un tappeto per assemblare la cucina su una superficie non scivolosa.
Utensili necessari per l'assemblaggio: un cacciavite grande e uno piccolo.
Tecnica di avvitatura: avvitare parzialmente le viti una dopo l'altra. Quando sono tutte posizionate, avvitarle completamente.

D : Für die Montage der Küche sind zwei Personen erforderlich.
Es sollte vorzugsweise ein Teppich verwendet werden, damit die Montage der Küche auf einem rutschfesten Boden durchgeführt werden kann.
Für die Montage erforderliche Werkzeug: ein kleiner und ein großer Schraubendreher
Schraubmethode: Jede Schraube nacheinander handfest einschrauben. Wenn alle richtig positioniert sind, komplett fest schrauben.

PL : Do montażu kuchni potrzebne są 2 osoby.
Aby złożyć kuchenkę na nieśliskiej podłodze, najlepiej użyć dywanu.
Narzędzia potrzebne do montażu: mały i duży śrubokręt.
Technika wkręcania śrub: każdą śrubę należy kawałek wkręcić. Gdy wszystkie będą na swoim miejscu, należy je całkowicie dokręcić.

NL : Er zijn 2 personen nodig om de keuken in elkaar te steken.
Gebruik bij voorkeur een mat om de keuken in elkaar te steken op een antislipvloer.
Gereedschap benodigd voor montage: een kleine en grote schroevendraaier.
Techniek om de schroeven aan te draaien: draai elke schroef een voor een een beetje aan. Als ze goed zijn bevestigd, schroeft u ze volledig vast.

PT : São necessárias 2 pessoas para montar a cozinha.
Utilize, de preferência, um tapete, de modo a montar a cozinha num piso antiderrapante.
Ferramentas necessárias para a montagem: Uma chave de fendas pequena e uma chave de fendas grande.
Técnica para aparafusar os parafusos: Aperte um pouco cada parafuso um após o outro. Quando estiverem todos bem no lugar, aperte-os por completo.

15

14 x2 28 29 30 x2 C1 x2 C2 x2 C4 x8 C6 x4

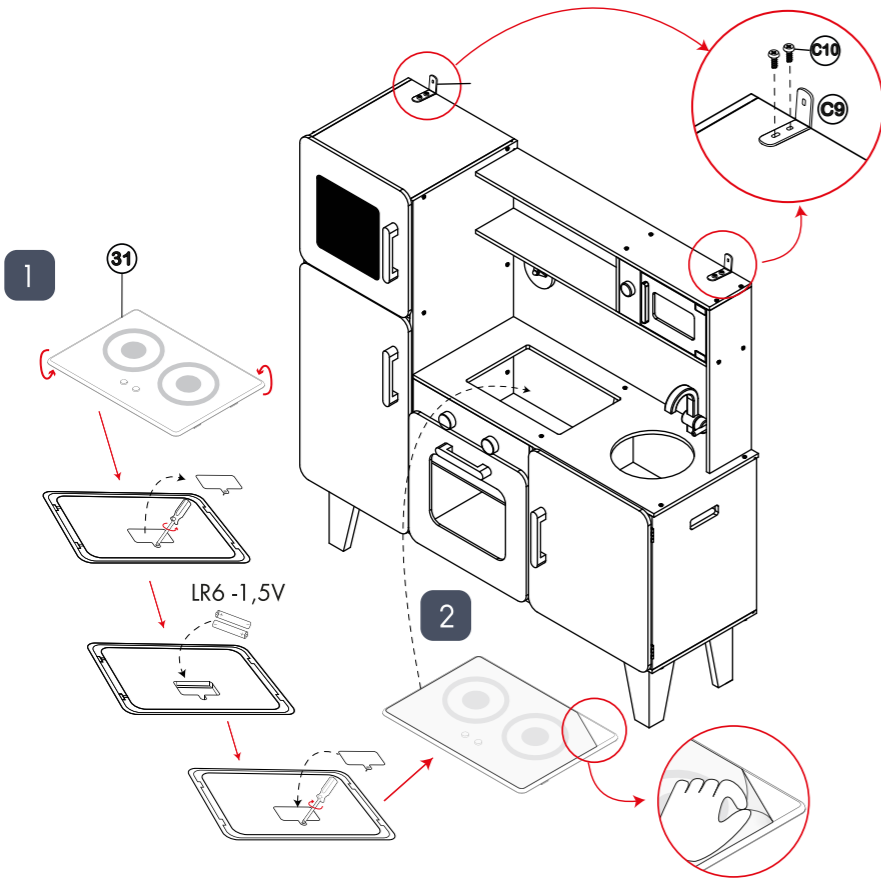

3

FR : Il est fortement recommandé de fixer la cuisine au mur.

ENG : It is strongly recommended to fasten the kitchen to the wall.

D : Es wird dringend empfohlen, die Küche an einer Wand zu befestigen.

ES : Se recomienda encarecidamente fijar la cocina a la pared.

IT : Si raccomanda di fissare la cucina alla parete.

NL : Het is sterk aanbevolen om de keuken aan de muur te bevestigen.

PL : Zdecydowanie zaleca się zamocowanie kuchenki do ściany.

PT : Recomendamos fortemente que fixe a cozinha à parede.

31 C9 x2 C10 x2

16

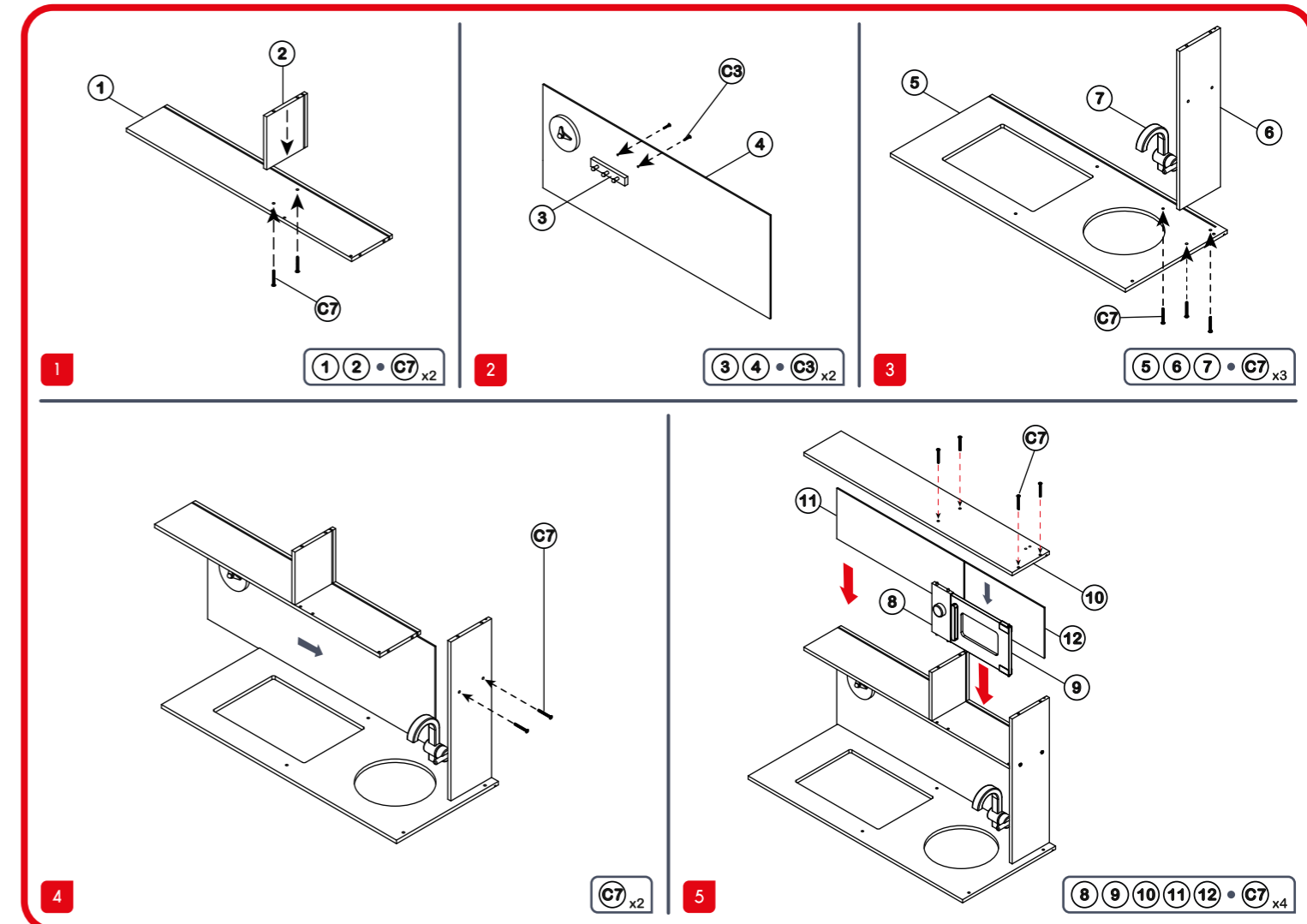

4

C7 x2

5

8 9 10 11 12 C7 x4

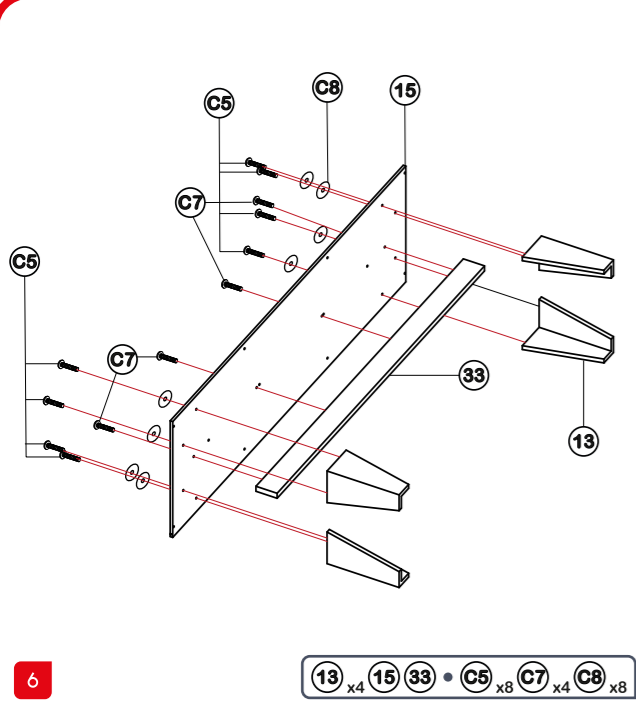

13 x4 15 33 • C5 x8 C7 x4 C8 x8

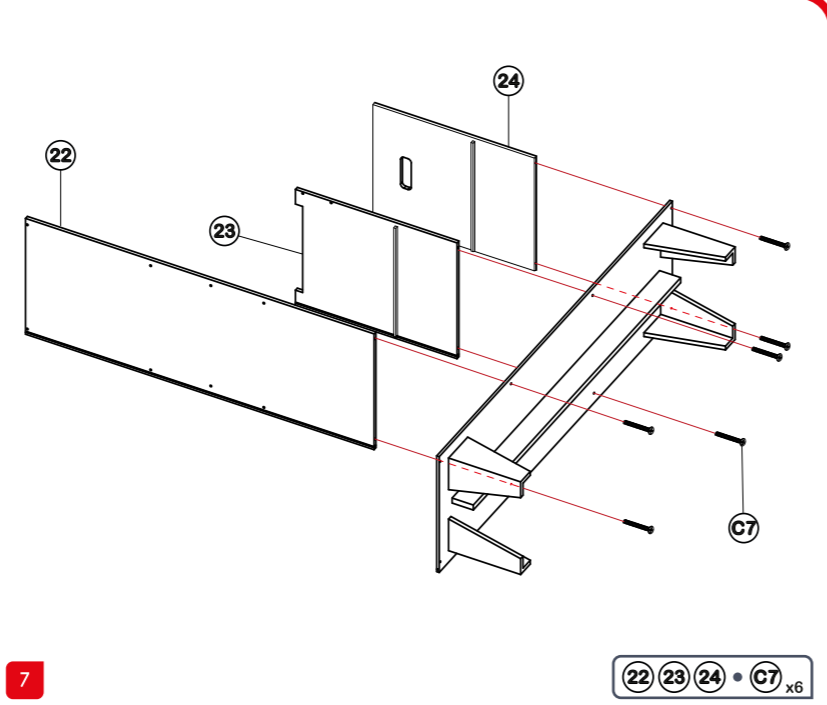

22 23 24 • C7 x6

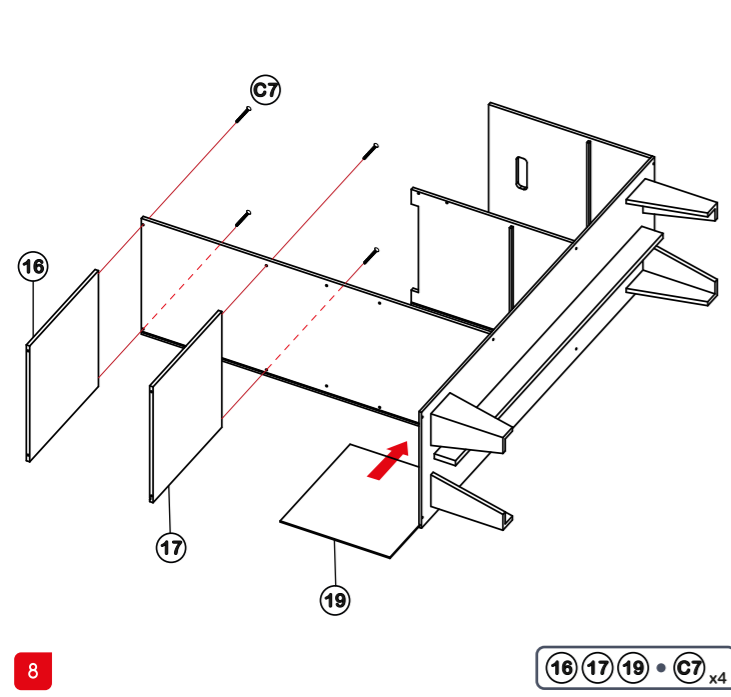

16 17 19 • C7 x4

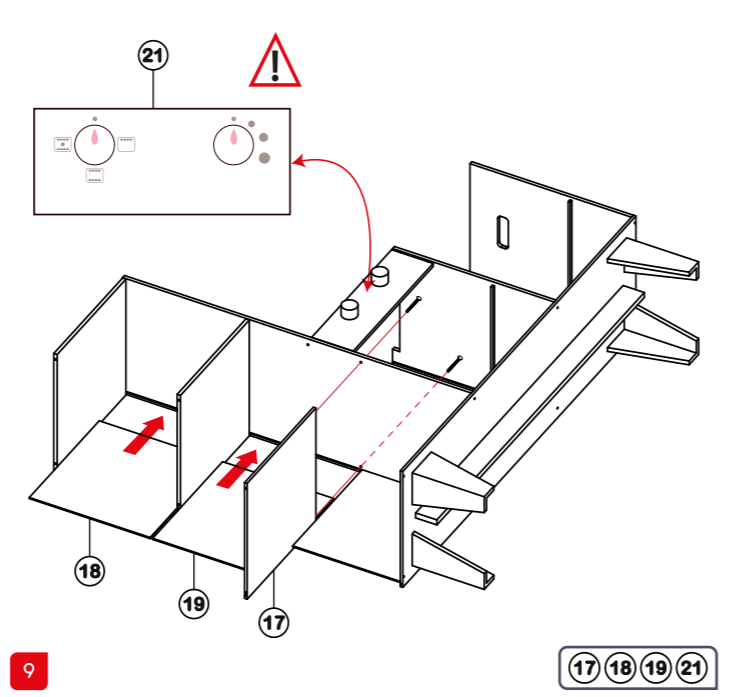

17 18 19 21

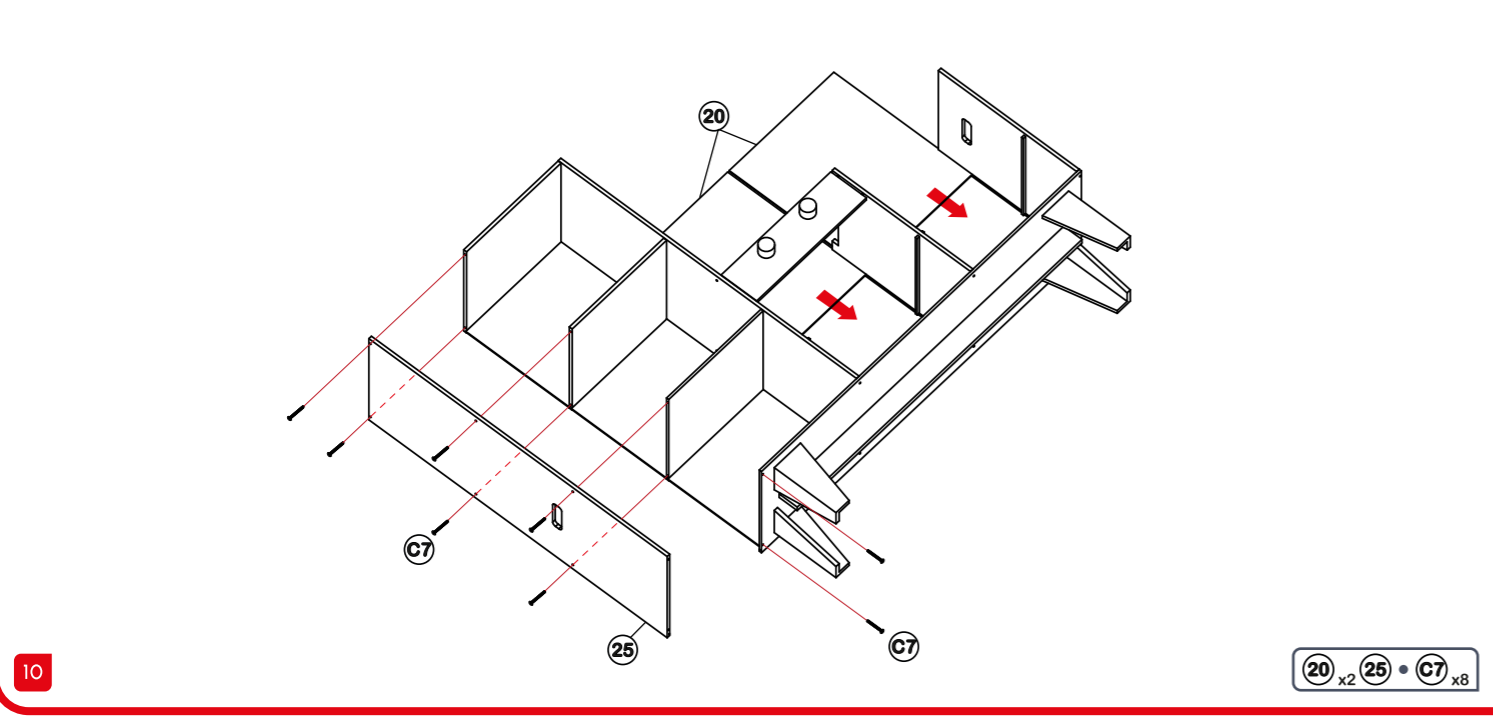

20 x2 25 • C7 x8

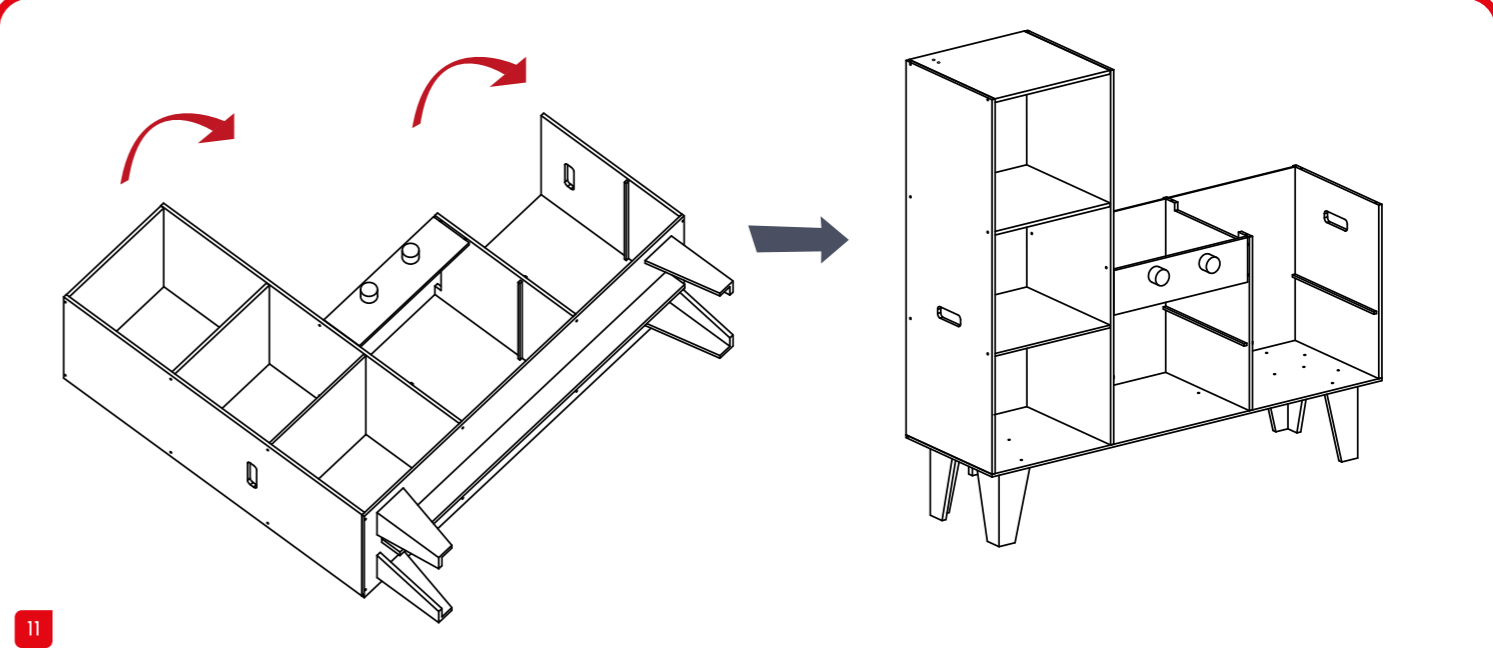

11

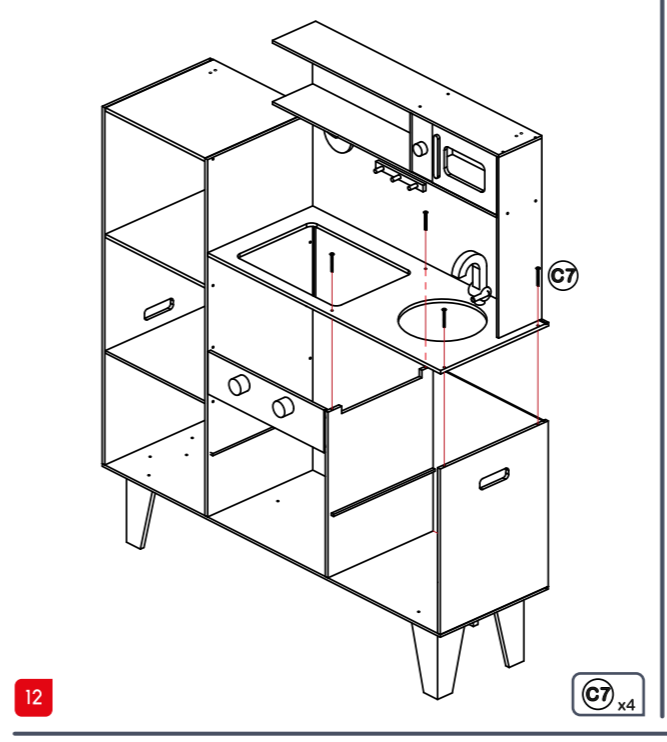

C7 x4

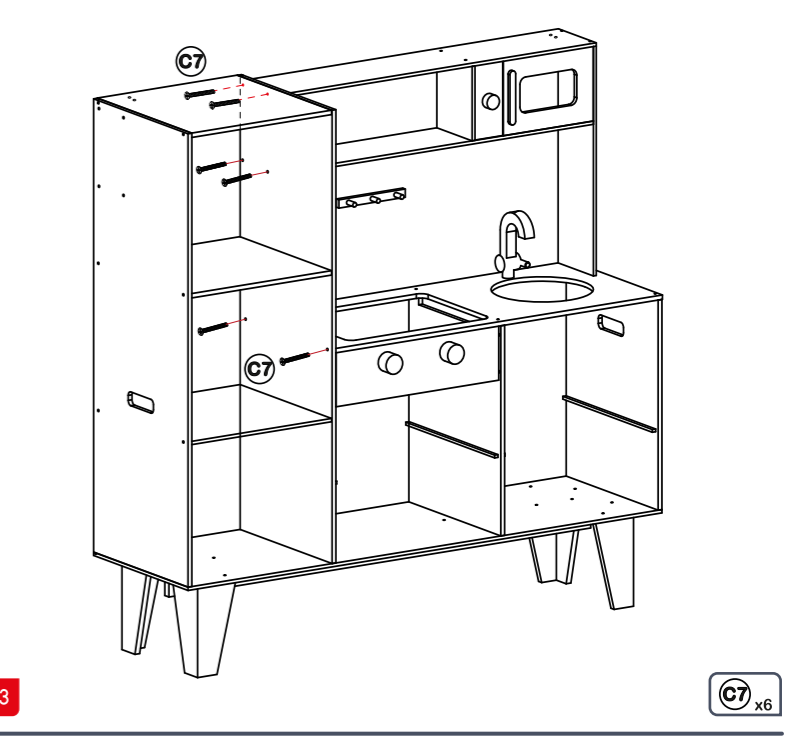

13

C7 x6

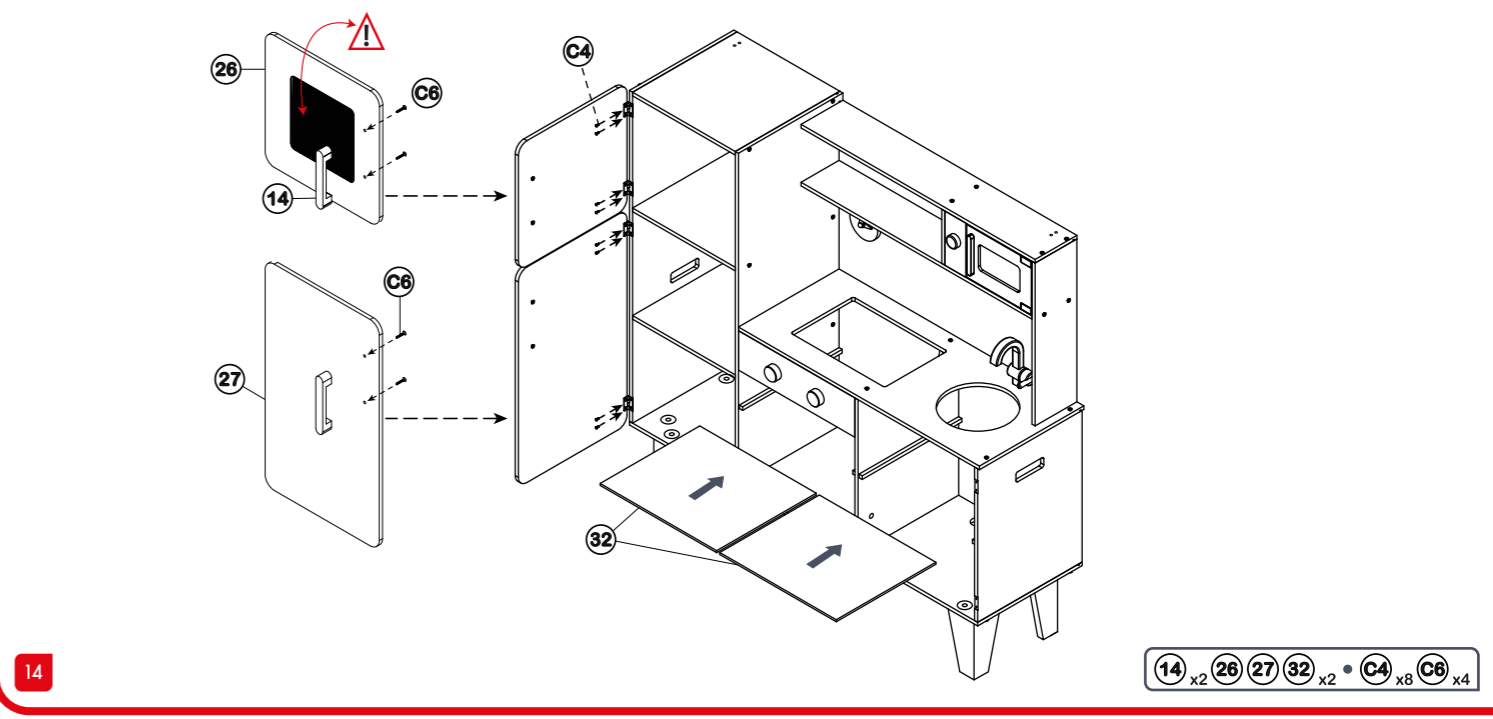

14

14 x2 26 27 32 x2 • C4 x8 C6 x4