

ВАЖНО! ЗАПАЗЕТЕ ТАЗИ ИНСТРУКЦИЯ ПРЕЗ ЦЯЛОТО ВРЕМЕ НА ПОЛЗВАНЕ!

**ИНСТРУКЦИЯ ЗА УПОТРЕБА НА
СТОЛЧЕ ЗА ОБЕЗОПАСЯВАНЕ НА ДЕЦА ПО
ВРЕМЕ НА ПЪТУВАНЕ В АВТОМОБИЛ
МОДЕЛ „ТОЛЕДО”**

**CAR SEAT
TOLEDO**

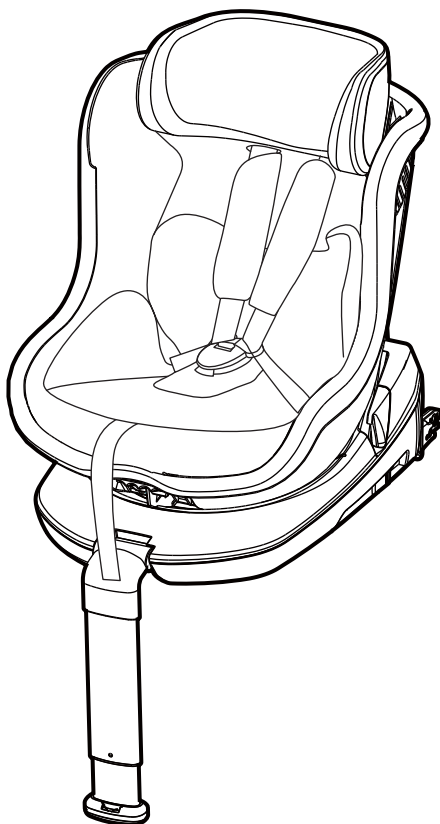

Този продукт с марка **CHIPOLINO** е произведен в съответствие с изискванията на Правило № 44 на Икономическата комисия за Европа на Организацията на обединените нации, относно одобряването на устройства за обезопасяване на деца пътници в моторни превозни средства („системи за обезопасяване на деца”), на Директива на Европейския парламент и Съвета 2001/95/ЕО „Обща безопасност на продуктите”, както и на Закона за защита на потребителите от националното законодателство.

БЕЛЕЖКА

Това е ПОЛУУНИВЕРСАЛНА ИНТЕГРАЛНА ВЪРТЯЩА се система за обезопасяване на деца. Тя е одобрена, съгласно Правило № 44, серия от изменения 04 за общо ползване в превозни средства (подробен списък на автомобилите може да намерите в инструкцията за употреба на столчето за обезопасяване на деца). За поставяне на тази система за обезопасяване на деца може да са подходящи местата за сядане и в други леки автомобили.

Системата може да бъде използвана по два начина:

1. Инсталиране посредством ISOFIX ПРИСПОСОБЛЕНИЯ и ОПОРЕН КРАК
 - Това е ISOFIX система за обезопасяване на деца. Тя е одобрена, съгласно Правило № 44, серия от изменения за общо ползване в превозни средства, оборудвани със системи за закрепване ISOFIX (подробен списък на автомобилите може да намерите в инструкцията за употреба на столчето за обезопасяване на деца).
 - Системата е пригодена за превозни средства с места за сядане, одобрени като места за сядане ISOFIX (подробно описани в инструкцията за експлоатация на превозното средство), в зависимост от категорията на детската седалка и закрепването.
 - Тегловните групи и ISOFIX класа според големината, за които това устройство е предназначено, са ГРУПА 0+ (0-13 kg), ГРУПА I (9-18 kg) и клас B1 и D.
2. Инсталиране посредством 3-ТОЧКОВИЯ ОБЕЗОПАСИТЕЛЕН КОЛАН НА АВТОМОБИЛНАТА СЕДАЛКА и ОПОРЕД КРАК

Това столче е подходящо за инсталиране в автомобили, оборудвани с одобрени надбедрени / триточкови / статични / с прибиращо устройство обезопасителни колани, отговарящи на изискванията на Регламент № 16 на ИКЕ на ООН.



НИТО ЕДНА СИСТЕМА НЕ МОЖЕ ДА ГАРАНТИРА АБСОЛЮТНА ЗАЩИТА ОТ НАРАНЯВАНЕ ПРИ УДАР ИЛИ КАТАСТРОФА! ШОФИРАЙТЕ С ПОВИШЕНО ВНИМАНИЕ, ОСОБЕНО КОГАТО ИМА ДЕТЕ В АВТОМОБИЛА!

ЗА ОСИГУРЯВАНЕ БЕЗОПАСНОТО ИЗПОЛЗВАНЕ НА ТОЗИ ПРОДУКТ, СПАЗВАЙТЕ ПРЕДУПРЕЖДЕНИЯТА, УКАЗАНИЯТА И ПРЕПОРЪКИТЕ ОТ ТАЗИ ИНСТРУКЦИЯ!

НЕПРАВИЛНОТО ИЗПОЛЗВАНЕ НА СТОЛЧЕТО ЩЕ ДОПРИНЕСЕ ЗА НАМАЛЯВАНЕ НА НЕГОВИТЕ ЗАЩИТНИ И ОБЕЗОПАСИТЕЛНИ ФУНКЦИИ! НЕИЗПЪЛНЕНИЕТО НА УКАЗАНИЯТА ОТ ТАЗИ ИНСТРУКЦИЯ УВЕЛИЧАВА РИСКА ОТ СЕРИОЗНИ НАРАНЯВАНИЯ ИЛИ СМЪРТ!

МЯСТО НА СТОЛЧЕТО В АВТОМОБИЛА

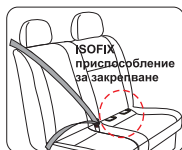

ВНИМАНИЕ! Това столче е подходящо за инсталиране в автомобили, оборудвани със система за закрепване ISOFIX, изпълняваща изискванията на Правило № 14 на ИКЕ на ООН.

ВНИМАНИЕ! Никога не монтирайте и не използвайте столчето в позиция „ГЛЕДАЩО НАЗАД“ на пътническа седалка, оборудвана с въздушна възглавница, която не може да се изключва! Това може да доведе до смърт или сериозно нараняване! Прегледайте инструкциите на автомобила за информация, относно въздушните възглавници и условията за превоз на деца.

ВНИМАНИЕ! Това столче е подходящо за инсталиране в автомобили, оборудвани с одобрени надбедрени / триточкови / статични / с прибиращо устройство обезопасителни колани, отговарящи на изискванията на Регламент № 16 на ИКЕ на ООН.



- ❓ Да не се използва в позицията „гледащо НАЗАД“ на пътническа седалка, оборудвана с въздушна възглавница, която не може да се изключва.
- ❓ Използвайте САМО на седалки, оборудвани със система за закрепване ISOFIX.

- **ВНИМАНИЕ! НИКОГА НЕ ОСТАВЯЙТЕ ДЕТЕТО БЕЗ НАДЗОР!**
- **ВНИМАНИЕ! НЕ ИЗПОЛЗВАЙТЕ ДРУГИ ОПОРНИ КОНТАКТНИ ТОЧКИ, ОСВЕН ОПИСАНИТЕ В ИНСТРУКЦИЯТА И МАРКИРАНИТЕ ВЪРХУ СТОЛЧЕТО ЗА АВТОМОБИЛ!**
- **ВНИМАНИЕ! НИКОГА НЕ МОНТИРАЙТЕ СТОЛЧЕТО В ПОСОКА НА НОРМАЛНОТО ДВИЖЕНИЕ НА АВТОМОБИЛА И С ПОЛОЖЕНИЕ НА ДЕТЕТО „ГЛЕДАЩО НАПРЕД“, ПРЕДИ ТЕГЛОТО НА ДЕТЕТО ДА СТАНЕ ПО-ГОЛЯМО ОТ 9 kg!**
- **ВНИМАНИЕ! ОБЕЗОПАСИТЕЛНИТЕ КОЛАНИ НА СТОЛЧЕТО, КОИТО ЗАДЪРЖАТ ДЕТЕТО, ТРЯБВА ДА СА ДОБРЕ ОПЪНАТИ И ЗАКРЕПЕНИ, РЕГУЛИРАНИ СПОРЕД ТЯЛОТО И РАЗМЕРИТЕ НА ДЕТЕТО ТАКА, ЧЕ ДА ГО ОБХВАЩАТ ДОБРЕ.**
- **ВНИМАНИЕ! НЕ ИЗВЪРШВАЙТЕ ПРОМЕНИ, ДОПЪЛНЕНИЯ ИЛИ МОДИФИКАЦИЯ ПО СТОЛЧЕТО ЗА АВТОМОБИЛ, БЕЗ ОДОБРЕНИЕТО НА НОТИФИЦИРАЩИЯ ОРГАН!**
- **ВНИМАНИЕ! ПАЗЕТЕ ОТ ОГЪН!**
- Монтирането на продукта на автомобилната седалка и обезопасяването на детето да се извършва само от възрастен!
- Твърдите детайли и частите на системата за обезопасяване на деца, изработени от пластмаса, трябва да се разполагат и монтират така, че когато моторното превозно средство е в нормална експлоатация, те да не могат да бъдат заклещени от плъзгаща се седалка или от врата на превозното средство.
- Триточковият обезопасителен колан на превозното средство трябва да е добре опънат и затегнат, да не е прищипан с вратата, омотан на седалката или друга част на автомобила, да не се трие в остри ръбове или части.
- Не допускайте коланите на столчето да бъдат усукани, протрити или прокъсани, фиксаторите и ключалките (токите) трябва да са винаги изправни и здраво фиксирани.
- Ако установите несигурност или неизправност в конструкцията, фиксаторите, коланите или заключващите механизми на столчето или в ISOFIX приспособленията, преустановете ползването до отстраняването на повредените части и подмяната им с нови.
- Заменете столчето с ново, ако при произшествие, то е било обект на разрушителни натоварвания.
- Не използвайте столче „втора употреба“, тъй като не знаете на какви натоварвания е било подложено.
- Не използвайте столчето без дамаската и не я заменяйте с друга, освен предвидената от производителя!
- Отстранете или закрепете на безопасно разстояние от столчето и детето всякакъв багаж, който може да причини наранявания, в случай на внезапно спиране или произшествие по време на движение.
- Не поставяйте допълнително подложки на столчето, освен предвидените от производителя!
- Не използвайте резервни части и други компоненти, които не са доставени от производителя! Производителят не поема отговорност за безопасността в случай, че са използвани резервни части, различни от оригиналните за одобрения тип или препоръчани от него.
- Не излагайте столчето на пряка слънчева светлина, за да предотварите евентуално изгаряне на детето, деформация на столчето и особено на пластмасовите части.
- Столчето не замества детското кошче или легло. Когато детето се нуждае от сън, трябва да го поставите в подходяща бебешка количка, детско кошче или легло.
- Не поставяйте на продукта допълнително шнурове и връзки, за да избегнете риска от задушаване!
- Никога не поставяйте столчето върху легла, дивани или подобни меки повърхности!
- Не позволявайте на деца да си играят с продукта!
- Не отстранявайте етикетите и предупрежденията, поставени върху столчето! Те са важни за всеки, който го ползва!
- Дръжте найлоновата опаковка далече от деца, за да избегнете риска от задушаване!

ХАРАКТЕРИСТИКА НА ПРОДУКТА

- Полууниверсална интегрална въртяща се и ISOFIX система за обезопасяване на деца по време на пътуване в автомобил, предназначена за дете с тегло от 0 до 18 kg;
- Столчето може да бъде монтирано на автомобилната седалка по два начина: чрез ISOFIX приспособленията и опорен крак и чрез 3-точковия обезопасителен колан на автомобилната седалка и опорен крак.
- За тегловна група 0+ (0-13 kg) монтирайте столчето в посока, обратна на нормалната посока на движение на превозното средство и детето да е в положение „гледащо назад“;
- За тегловна група I (9-18 kg) монтирайте столчето по посока на движение на превозното средство и детето да е в положение „гледащо напред“;
- ISOFIX система за закрепване към превозното средство;
- Столчето се завърта на 3600 върху пластмасовата основа;
- Опорен крак - анти-ротационно приспособление за ограничаване въртенето на столчето в случай на челен удар;
- Регулиране на наклона на столчето;
- Регулиране на височината на облегалката;
- Регулиране височината на коланите;
- 5-точков обезопасителен колан на столчето;
- Допълнителни меки подложки;
- Сваляща се дамаска.

ДИАГРАМА НА ОСНОВНИТЕ ЧАСТИ

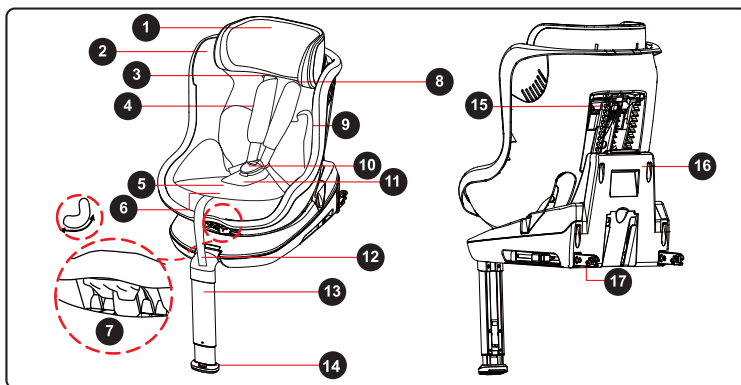

1	Облегалка за глава	10	Тока за заключване на обезопасителния колан
2	Странична облегалка	11	Мека подложка на колана за между крачетата
3	Отвори за раменните колани	12	Лента за регулиране дължината на раменните колани
4	Меки подложки за раменните колани	13	Антиротационно приспособление (опорен крак)
5	Бутон за отпускане на раменните колани ("press")	14	Индикатор за опорния крак
6	Бутон за регулиране на наклона на столчето	15	Регулатор на облегалката за глава и височината на раменните колани
7	Лост за завъртане на столчето	16	Пластмасова основа на столчето
8	Раменни колани	17	Приспособление за закрепване ISOFIX
9	Мека подложка (подходяща за деца под 6-месечна възраст)		

УКАЗАНИЯ ЗА ИЗПОЛЗВАНЕ НА СИСТЕМАТА ЗА ОБЕЗОПАСЯВАНЕ

ВАЖНО!

- Следвайте точно указанията и последователността за инсталиране и използване на продукта от приложените в инструкцията текст и илюстрации.
- Проверете сигурността на фиксирането след изпълнение на всяка операция!
- **ВИНАГИ ПРОВЕРЯВАЙТЕ СИГУРНОСТТА НА ФИКСИРАНЕ НА КОЛАНИТЕ!**

1 – ТОКА НА ОБЕЗОПАСИТЕЛНИЯ КОЛАН НА СТОЛЧЕТО

2 – ОТПУСКАНЕ И ПРИТЯГАНЕ НА ОБЕЗОПАСИТЕЛНИЯ КОЛАН НА СТОЛЧЕТО

3 – РЕГУЛИРАНЕ ВИСОЧИНАТА НА ОБЛЕГАЛКАТА ЗА ГЛАВА И РАМЕННИТЕ КОЛАНИ

ВАЖНО! С промяна височината на облегалката за глава, автоматично се променя и височината на раменните колани.

ВАЖНО! Раменните колани трябва да са на нивото на раменете на детето.

4 – ОПОРЕН КРАК (АНТИ-РОТАЦИОННО ПРИСПОСОБЛЕНИЕ)

5 – РЕГУЛИРАНЕ НАКЛОНА НА СТОЛЧЕТО

6 – ЗАВЪРТАНЕ НА СТОЛЧЕТО НА НА 3600 ВЪРХУ ПЛАСТМАСОВАТА ОСНОВА

7 – ВАРИАНТ 1: МОНТИРАНЕ НА СТОЛЧЕТО ВЪРХУ АВТОМОБИЛНАТА СЕДАЛКА ЧРЕЗ ISOFIX ПРИСПОСОБЛЕНИЯТА И ОПОРНИЯ КРАК.

ВАЖНО! След монтиране на ISOFIX приспособленията на столчето към ISOFIX приспособленията на автомобилната седалка, освен звукът от щракване, индикаторът на бутона за освобождаване на ISOFIX устройствата трябва да бъде в зелен цвят, което е потвърждение за правилното фиксиране на столчето.

8 – ВАРИАНТ 2: МОНТИРАНЕ НА СТОЛЧЕТО ВЪРХУ АВТОМОБИЛНАТА СЕДАЛКА ЧРЕЗ 3-ТОЧКОВИЯ КОЛАН НА АВТОМОБИЛА И ОПОРНИЯ КРАК.

9 – ИЗПОЛЗВАНЕ НА СТОЛЧЕТО

10 – ОТСТРАНЯВАНЕ И ПОСТАВЯНЕ НА ДАМАСКАТА

- Разлепете велкрото на меките подложки на раменните колани и ги отстранете;
- Разкачете раменните колани от обединяващата тока;
- Отключете и извадете тока;
- Отстранете дамаската.

За да поставите дамаската, повторете гореописаните действия в обратен ред.

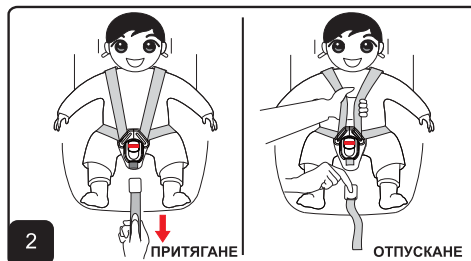
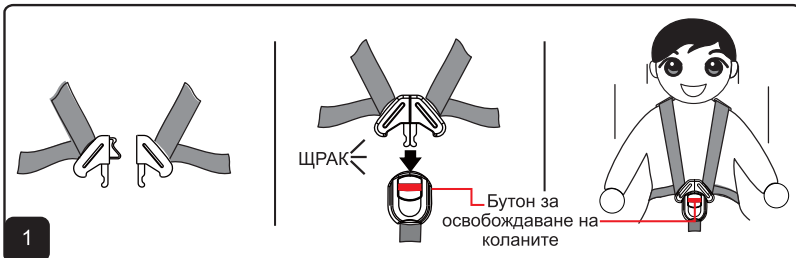

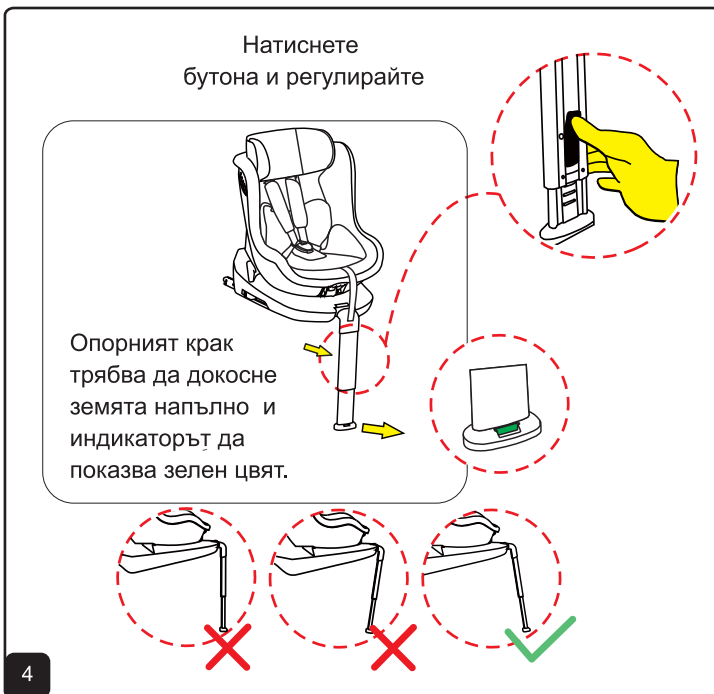
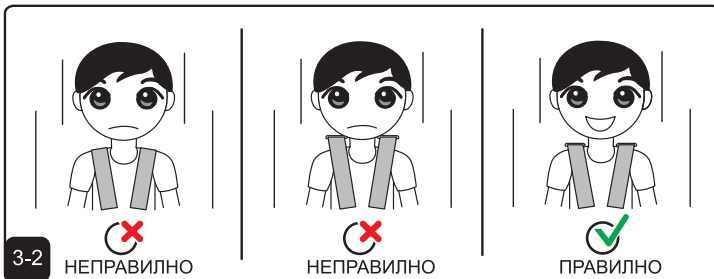
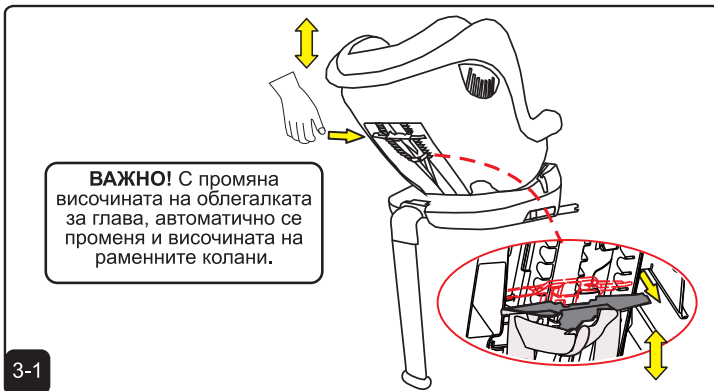

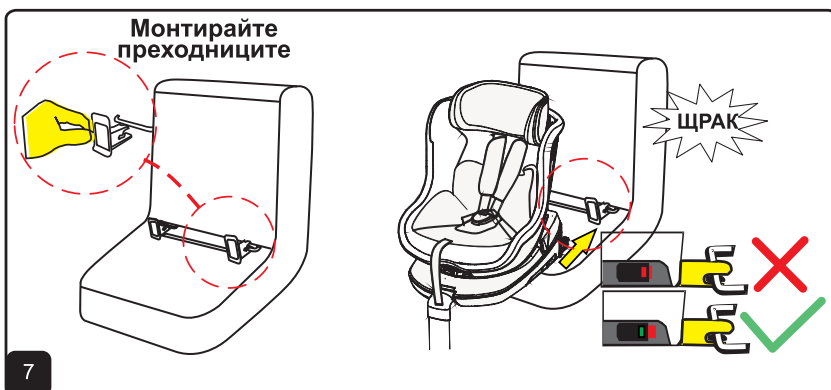
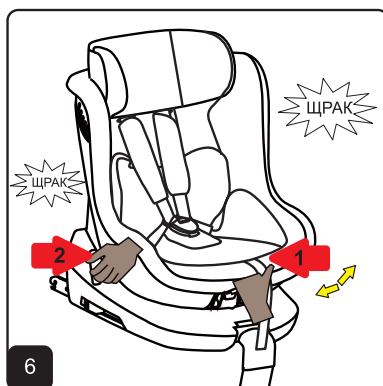
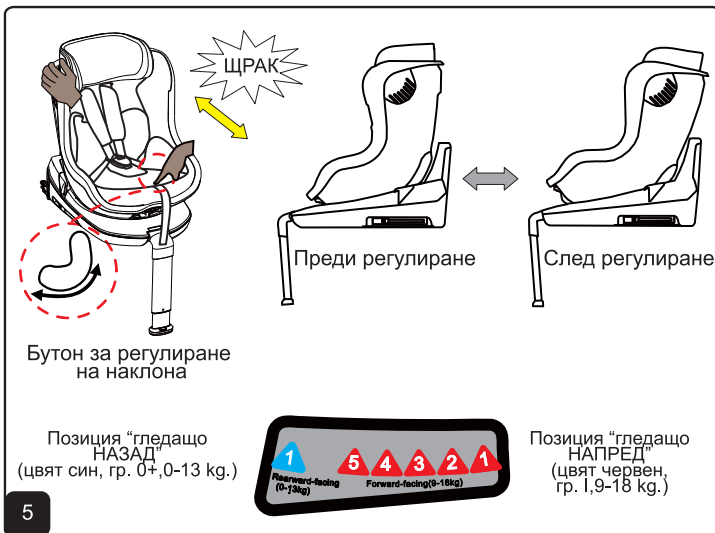

СТЪПКА 1

Позиция "НАЗАД"
гледащо (син цвят)



СТЪПКА 2

Диagonalен
колан



Надбедрен
колан

СТЪПКА 3



Прокарайте колана
през водача



СТЪПКА 4

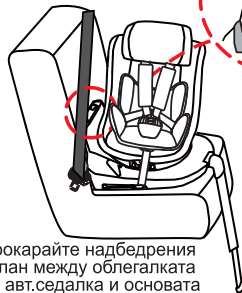

Прокарайте надбеднения
колан между облегалката
на авт.седалка и основата
на столчето.

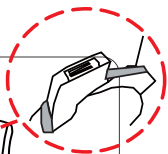

СТЪПКА 5

Издърпайте, за да
притегнете!

Прокарайте
надбеднения колан
през водача и
фиксирайте в токата.

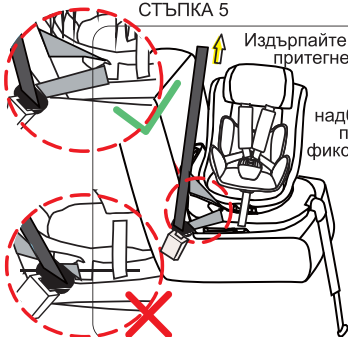

**ВАЖНО! ОБЪРНЕТЕ ВНИМАНИЕ
НА ПРАВИЛНАТА ПОЗИЦИЯ НА
КОЛАНА СЛЕД ФИКСИРАНЕ КЪМ
ТОКАТА!**

СТЪПКА 6

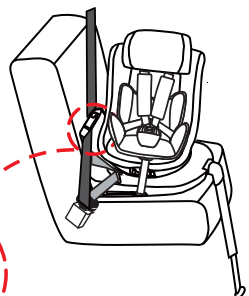

Фиксирайте диагоналия
колан чрез клипса
и притегнете чрез
придърпване.

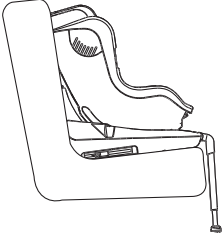
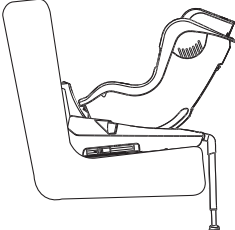
		
<p>1. Отпуснете коланите (фиг.2) и поставете детето</p> <p>2. Регулирайте височината на облегалката за глава (фиг. 3)</p> <p>3. Притегнете коланите (фиг.2)</p>	<p>Група I (9-18 kg)</p>	<p>Група 0+ (0-13 kg)</p>
<p>При МОНТИРАНЕ</p>	<p>При ШОФИРАНЕ</p>	
<p>⚠ ВАЖНО!</p> <p>1. Не оставяйте столчето в тази позиция, когато возите детето. В тази позиция столчето не е заключено!</p> <p>2. Завъртате седалката на столчето в посоката, указана от съответната тегловна група</p>	<p>⚠ НИКОГА НЕ МОНТИРАЙТЕ СТОЛЧЕТО В ПОСОКА НА НОРМАЛНОТО ДВИЖЕНИЕ НА АВТОМОБИЛА И С ПОЛОЖЕНИЕ НА ДЕТЕТО "ГЛЕДАЩО НАПРЕД", ПРЕДИ ТЕГЛОТО НА ДЕТЕТО ДА СТАНЕ ПО-ГОЛЯМО ОТ 9 kg!</p>	

УКАЗАНИЯ ЗА ПРОФИЛАКТИКА И ПОДДРЪЖКА

- Почиствайте замърсените пластмасови или метални части с мека памучна кърпа или гъба, навлажнени с вода или мек препарат.
- Дамаската и меките подложки почиствайте с мека памучна кърпа с мек перилен препарат!
- Не избелвайте! Не центрофугирайте! Не сушете в машина! Не гладете!
- Не почиствайте с агресивни препарати, съдържащи абразивни частици, амоняк, белина или спирт.
- След почистване оставете столчето да изсъхне напълно и след това го използвайте или приберете за съхранение.
- Коланите почиствайте само външно с мек сапун и влажна кърпа!
- Не мокрете и не отстранявайте етикетите! Те съдържат важна информация!
- Съхранявайте продукта на чисто и сухо място. Не излагайте на прякото въздействие на околната среда - слънце, дъжд, влага, или резки температурни промени!
- При проблеми, свързани с нормалната експлоатация, се обръщайте за консултация или ремонт към оторизираните сервиси.

Състав на дамаската:

Лицева част: еко кожа, полиестер

Пълнеж: 100% полиестер



Използвани материали: пластмаса, метал, еко кожа, текстил.

ОСНОВНИ ТЕХНИЧЕСКИ ПАРАМЕТРИ

- Дължина: 571 mm
- Ширина: 425 mm
- Височина: 619 mm
- Тегло: 9,5 kg.

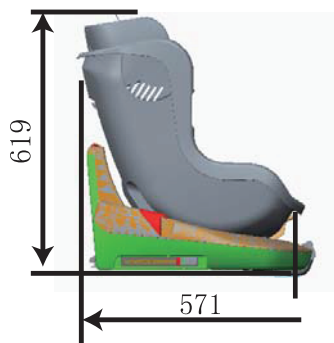

STKTO01xxxx

ПРЕВОЗНИ СРЕДСТВА, ОБОРУДВАНИ СЪС СИСТЕМИ ЗА ЗАКРЕПВАНЕ ISOFIX
за ползване на полууниверсална интегрална ISOFIX система за обезопасяване на деца

*За поставяне на тази система за обезопасяване на деца може да са подходящи местата за сядане и в други леки автомобили.

Manufacturer	Model	Year of construction	Position	Manufacturer	Model	Year of construction	Position
Alfa Romeo	147	2000+	2, 4	Audi	A1	2010+	2, 4
	156	2008+	2, 4		A2	1999+	2, 4
	GT	2004+	2, 4		A3	2004+	1, 2, 4
BMW	3er	2005+	2, 4		A3	1999+	2, 4
	3er	1995+	2, 4		A4, S4, RS4	2004+	2, 4
	6er	2003+	2, 4		A4, S4, RS4	2000+	1, 2, 4
	7er	2001+	2, 4		A4, S4, RS4	1994-2001	2, 4
	X3	2003+	2, 4		A5	2007+	1, 2, 4
	X5	2000+	2, 4		A6, S6, RS6	2004+	1, 2, 4
	X6	2008+	2, 4		A6, S6, RS6	1997+	2, 4
Z4	2002-2008	1	A7		2010+	2, 4	
Cadillac	No approved Model found for this manufacturer				A8, S8	2002+	2, 4
Chevrolet	Aveo	2006+	2, 4		Q3	2011+	2, 4
	Captiva	2006+	2, 4		Q5	2008+	1, 2, 4
	Epica	2006+	2, 4		Q7	2005+	2, 4
	HRV	2007+	2, 4		RS3	2010+	2, 4
	Kaloc	2002+	2, 4		300C	2004+	2, 4
	Lacetti	2004+	2, 4	Sebring	2003+	2, 4	
	Malibu	2011+	2, 4	Voyager	2008+	2, 4, 5, 7	
	Nubira	2005+	2, 4	Voyager	2001-2007	2, 4	
	Spark	2010+	2, 4	Duster	2010+	2, 4	
Tacuma	2000+	2, 4	Dacia	Lodgy	2012+	2, 4	
Citroën	Berlingo	1999+	2, 4	Logan	2004+	2, 4	
	C-Crosser	2007+	2, 4	Sandero	2008+	2, 4	
	C2	2003+	2, 4	Copen	2002+	1	
	C3	2002+	2, 4	Cuore	2005+	2, 4	
	C4	2004+	2, 4	Materia	2006+	2, 4	
	C4GrandPicasso	2006+	2, 4	Sirion	2005+	2, 4	
	C5	2001+	2, 4	Terios	2006+	2, 4	
	C6	2006+	2, 4	Travis	2006+	2, 4	
	C8	2002+	2, 4, 5, 7	Daiwoo	No approved Model found for this manufacturer		
Jumper	2007+	2, 4, 5, 7	Dodge	Avenger	2007+	2, 4	
Jumpy	2006+	2, 4, 5, 7	Caliber	2006+	2, 4		
Xcara	1999+	2, 4	Durango	2004+	2, 4		
Ferrari	No approved Model found for this manufacturer			Nitro	2007+	2, 4	
	No approved Model found for this manufacturer			Bravo	2007+	2, 4	
Ford	C-MAX	2003+	2, 4	Croma	2005+	2, 4	
	Fiesta	2008+	2, 4	Doblo	2010+	2, 4	
	Galaxy	2006+	2, 4	Idea	2005+	2, 4	
	Grand C-MAX	2010+	2, 4	Multipla	2004+	2, 4	
	Ka	2009+	2, 4	Panda	2003+	2, 4	
	Maverick	2001+	2, 4	Scudo	2007+	2, 4, 5, 7	
	Mondeo	2000+	2, 4	Sedici	2006+	2, 4	
	Ranger	2012+	2, 4	Stilo	2001+	2, 4	
	S-MAX	2010+	2, 4	Ulysse	2002+	2, 4, 5, 7	
Transit	2006+	3, 4	Hummer	No approved Model found for this manufacturer			
Honda	Accord Tourer	2008+	2, 4	Accent	2006+	2, 4	
	Civic	2001+	2, 4	Grandeur	2005+	2, 4	
	FR-V	2005+	2, 4	i10	2008+	2, 4	
	Incight	2009+	2, 4	i30	2011+	2, 4	

	Jazz	2002+	2, 4	Hyundai	i40	2011+	2, 4
	Legend	2006+	2, 4		ix20	2010+	2, 4
	Stream	2000+	2, 4		ix35	2010+	2, 4
Jaguar	X-Type	2001+	2, 4	Matrix	2002+	2, 4	
	XJ	2003+	2, 4	Santa Fe	2002+	2, 4	
Jeep	Cherokee	2005+	2, 4	Sonata	2001+	2, 4	
	Compass	2006+	2, 4	Terracan	2002+	2, 4	
	Patriot	2007+	2, 4	Tucson	2004+	2, 4, 5, 7	
	Wrangler	2007+	2, 4	Delta	2008+	2, 4	
KIA	Carens	2002-2005	2, 4	Lancia	Lancia	2011+	2, 4, 7
	cee'd	2005+	2, 4		Musa	2006+	2, 4
	Cerato	2004+	2, 4		Phedra	2002+	2, 4, 5, 7
	Magentis	2002+	2, 4		Thezis	2002+	2, 4
	Opirus	2003+	2, 4	Land Rover	Ypsilon	2003+	2, 4
	pro cee'd	2007+	2, 4		Defender	2007+	2, 4
	Rio	2005+	2, 4	Discovery 3	2004+	2, 4	
	Sedona	2002+	2, 4	Freelander	2006+	2, 4	
Sorento	2002+	2, 4	Lexus	GS	2000+	2, 4	
Soul	2008+	2, 4		IS	2001+	2, 4	
Sportage	2005+	2, 4		LS	2007+	2, 4	
Venga	2009	2, 4		RX	2003+	2, 4	
Maserati	No approved Model found for this manufacturer				325	1994+	2, 4
	A-Klasse	2001+	2, 4		323F	2001+	2, 4
Mercedes-Benz	B-Klasse	2005+	2, 4	Mazda	CX-5	2011+	2, 4
	C-Klasse	2001+	2, 4		CX-7	2007+	2, 4
	CLDSportcoup	2008+	2, 4		Mazda3	2003+	2, 4
	CLK	2002+	2, 4		Mazda5	2005+	2, 4
	CLS	2004+	2, 4	Mazda6	2002+	2, 4	
	E-Klasse	2002+	2, 4	MPV	1999+	2, 4	
	GL-Klasse	2006+	2, 4	MX-5	2002+	1	
	GLK	2008+	2, 4	Cooper	2006-2009	2, 4	
	M-Klasse	2001+	2, 4	Mini	MINI Clubman	2007+	2, 4
	R-Klasse	2005+	2, 4		One	2001+	2, 4
	S-Klasse	2002+	2, 4	Mitsubishi	ASX	2010+	2, 4
	Sprinter	2006+	2, 4, 5, 7		Colt	2005+	2, 4
	Vaneo	2002+	2, 3, 4		Grandis	2004+	2, 4
	Viano	2003+	2, 4, 5, 6, 7		L200	2006+	2, 4
Vito	2006+	2, 3, 5, 6	Lancer		2003+	2, 4	
	Almera	2000+	2, 4		Outlander	2003+	2, 4
	Murano	2005+	2, 4		Pajero	2003+	2, 4
	Navara	2005+	2, 4		Shogun	2006+	2, 4
Nissan	Note	2006+	2, 4	Antara	2006+	2, 4	
	Pathfinder	2005+	2, 4	Astra	2004+	2, 4	
	Pixo	2009+	2, 4	Astra Caravan	1998+	2, 4	
	Primastar	2001+	2, 4	stra Sports Tour	2009+	2, 4	
	Primera	2002+	2, 4	Astra Twin Top	2007+	2, 4	
	Tiida	2008+	2, 4	Combo	2007+	2, 4	
	X-TRAIL	2001+	2, 4	Corca	200+	2, 4	
		107	2005+	2, 4	Insignia	2008+	2, 4
Peugeot	206 CC	2001+	1	Opel	Meriva	2002+	1, 2, 4
	207	2006+	2, 4		Signum	2003+	1, 2, 4
	208	2012+	2, 4		Vectra	1995-2001	1, 2, 4
	3008	2009+	2, 4		Vivaro	2006+	3, 4
	307	2001+	2, 4	Zafira	1999-2011	2, 4	
	307 CC	2003+	2, 4	Pontiac	No approved Model found for this manufacturer		
	308	2007+	2, 4		Porsche	Cayenne	2003+
	308 SW	2008+	2, 3, 4	Panamera		2009+	1, 2, 4
	4007	2007+	2, 4	Saab	9-3	2002+	2, 4
					9-5	2001+	2, 4

	407	2004+	2, 4	Seat	Alhambra	1998+	2, 4, 5, 7
	5008	2009+	2, 3, 4		Altea	2004+	2, 4
	508	2010+	2, 4		Aroza	1998+	2, 4
	607	2001+	2, 4		Enzo	2009+	2, 4
	807	2008+	2, 4		Leon	2005+	2, 4
	807	2002+	2, 4, 5, 7		Mii	2011+	2, 4
Renault	Clio	1999+	2, 4	Skoda	Toledo	1999+	2, 4
	Espace	1999+	2, 3, 4, 5, 7		Citigo	2011+	2, 4
	Fluence	2009+	2, 4		Fabia	1999+	2, 4
	Grand Scénic	2009+	2, 3, 4		Octavia	2004+	1, 2, 4
	Grand Scénic	2004+	1, 2, 4		Octavia	1998+	2, 4
	Kangoo	1999+	2, 4		Roomster	2006+	2, 4
	Laguna	2001+	2, 4		Superb	2008+	1, 2, 4
	Mégane	1999+	2, 4		Superb	2001+	2, 4
	Mégane CC	2003+	2, 4		Yeti	2009+	2, 4
	Modus	2004+	2, 4		ForFour	2005+	2, 4
	Scénic	2003+	1, 2, 4		ForFour	2003-2005	1
	Trafic	2001+	2, 3, 4, 6		Alto	2009+	2, 4
	Vel Satis	2002+	2, 4		Jimny	1998+	2, 4
Subaru	Forester III	2008+	2, 4	Suzuki	Splash	2008+	2, 4
	Impreza	2000+	2, 4		Swift	2004+	2, 4
	Justy	2003+	2, 4		SX4	2006+	2, 4
	Legacy	2002+	2, 4		Vitara	2002+	2, 4
	Tribeca	2006+	2, 4		Wagon R	2002+	2, 4
Toyota	Auris	2007+	2, 4	Volvo	C30	2006+	2, 4
	Avensis	1998-2002	2, 4		C70	2006+	2, 4
	Ayzo	2005+	2, 4		S40	2001-2003	2, 4
	Corolla	2002+	2, 4		S60	2000+	2, 4
	Corolla Verso	2001+	2, 4		S80	200+	2, 4
	iQ	2009+	2, 4		V40	2000+	2, 4
	Land Cruiser	2002+	2, 4		V50	2004+	2, 4
	Previa	1998+	2, 4		V60	2010+	2, 4
	Prius	2001+	2, 4		V70	2000-2006	2, 4
	PAV4	2000+	2, 4		XCT0	2002+	2, 4
	Urban Cruiser	2009+	2, 4		XC90	2003+	2, 4
	Verso	2009+	2, 4				
	Yaris	1999+	2, 4				
VW	Bora	1998+	2, 4				
	Caddy	2000+	2, 4				
	Fox	2005+	2, 4				
	Golf	2007+	2, 4				
	Jetta	2005+	2, 4				
	Lupo	1998+	2, 4				
	New Beetle	1998+	2, 4				
	Passat	2000+	2, 4				
	Phaeton	2002+	2, 4				
	Polo	1999+	2, 4				
	Scirocco	2008+	2, 4				
	Sharan	2010+	2, 3, 4				
	Sharan	1998+	2, 4, 5, 7				
	T5	2009+	3, 4				
	T5	2003-2009	2, 4, 5, 7				
	Tiguan	2007+	2, 4				
	Touareg	2010+	2, 4				
	Touareg	2002+	1, 2, 4				
	Touaran	2003+	2, 4				
	up!	2011+	2, 4				

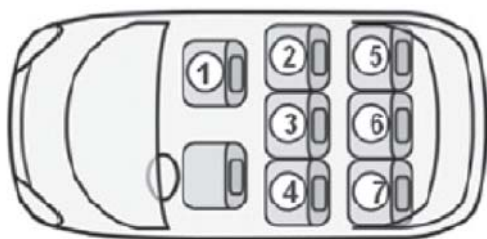



България, Пловдив, ул. „Голямоконарско шосе” № 1
www.chipolino.com