

# ALPHA BOUNCER 2 IN 1 ALPHA BOUNCER DELUXE

---

<b>D</b> Gebrauchsanweisung	<b>МК</b> Упатство за употреба
<b>GB</b> Instructions for use	<b>TR</b> Kullanma talimatı
<b>NL</b> Gebruiksaanwijzing	<b>SK</b> Návod na použitie
<b>F</b> Mode d'emploi	<b>UA</b> Інструкція по експлуатації
<b>E</b> Instrucciones de manejo	<b>CZ</b> Návod k použití
<b>P</b> Instruções de uso	<b>H</b> Használati utasítás
<b>I</b> Istruzioni per l'uso	<b>PL</b> Instrukcja użytkowania
<b>DK</b> Brugsvejledning	<b>EST</b> Kasutusjuhend
<b>FIN</b> Käyttöohje	<b>LV</b> Lietošanas pamācība
<b>S</b> Bruksanvisning	<b>LT</b> Nudojimo instrukcija
<b>N</b> Bruksanvisning	<b>SLO</b> Navodila za uporabo
<b>GR</b> Οδηγίες χρήσης	<b>HR</b> Upute za uporabu
<b>RUS</b> Инструкция по эксплуатации	<b>SRB</b> Uputstva za upotrebu
<b>RO</b> Instrucțiuni de utilizare	<b>AR</b> دليل الاستخدام
<b>BG</b> Упътване за употреба	<b>FA</b> راهنمای مصرف کننده
<b>BH</b> Upute za korištenje	<b>CN</b> 操作说明书
<b>GE</b> ინსტრუქცია	<b>TW</b> 操作說明書

ACHTUNG – FÜR SPÄTERES  
NACHLESEN UNBEDINGT  
AUFBEWAHREN!

- GB IMPORTANT! KEEP FOR FUTURE REFERENCE.
- NL LET OP: ABSOLUUT BEWAREN OM LATER NA TE LEZEN.
- F IMPORTANT: CONSERVER LE MANUEL D'UTILISATION POUR TOUTE CONSULTATION ULTERIEURE!
- E ATENCIÓN: GUARDAR SIEMPRE PARA LEERLO POSTERIORMENTE.
- P ATENÇÃO: GUARDAR NECESSARIAMENTE PARA CONSULTAS FUTURAS.
- I ATTENZIONE: CONSERVARE ASSOLUTAMENTE PER CONSULTAZIONI SUCCESSIVE.
- DK OBS: SKAL UBETINGET OPBEVARES TIL SENERE BRUG.
- FIN HUOMIO: SÄILYTÄ EHDOTTOMASTI MYÖHEMPÄÄ LUKEMISTA VARTEN.
- S OBSERVERA: MÅSTE SPARAS FÖR SENARE REFERENS.
- N OBS: MÅ OPPBEVARES FOR SENERE BRUK.

- GR ΠΡΟΣΟΧΗ: ΦΥΛΑΞΤΕ ΟΠΩΣΔΗΠΟΤΕ ΤΙΣ ΠΑΡΟΥΣΕΣ ΟΔΗΓΙΕΣ, ΩΣΤΕ ΝΑ ΜΠΟΡΕΙΤΕ ΝΑ ΑΝΑΤΡΕΞΕΤΕ ΣΕ ΑΥΤΕΣ ΑΝΑ ΠΑΣΑ ΣΤΙΓΜΗ.
- RUS ВНИМАНИЕ: НЕПРЕМЕННО СОХРАНИТЬ ДЛЯ БОЛЕЕ ПОЗДНЕГО ИСПОЛЬЗОВАНИЯ.
- RO ATENȚIE: A SE PĂSTRA NEARĂRAT PENTRU CONSULTARE ULTERIOARĂ.
- BG ВАЖНО! ПРОЧЕТЕТЕ ВНИМАТЕЛНО И ЗАПАЗЕТЕ ЗА БЪДЕЩИ СПРАВКИ
- BH RAŽNJA: OBAVEZNO ČUVATI RADI KASNIJEG ČITANJA.
- GEO ყურადღება: აუცილებლად შეინახეთ ინსტრუქცია სამომავლოდ.
- MK ВНИМАНИЕ: ОБАВЕЗНО СОЧУВАЈТЕ ГО ТЕКСТОТ ЗА ПОДОЦНЕЖНО ЧИТАЊЕ.
- TR DİKKAT: İLERİDE TEKRAR OKUMAK İÇİN MUTLAKA.
- SK POZOR: PRE NESKORŠIE DODATOČNÉ ČÍTANIE BEZPODMIENEČNE ULOŽTE.

- UA УВАГА: НЕОДМІННО ЗБЕРЕЖІТЬ  
ДЛЯ БІЛЬШ ПІЗНЬОГО  
ВИКОРИСТОВУВАННЯ.
- CZ POZOR: PRO POZDĚJŠÍ DODATEČNÉ  
ČTENÍ BEZPODMÍNEČNĚ ULOŽIT.
- H FIGYELEM: A KÉSŐBBI ÚJBÓLI  
ELOLVASÁSHOZ FELTÉTLENÜL ŐRIZZE  
MEG.
- PL UWAGA: ZACHOWAĆ DO  
PÓŹNIEJSZEGO WYKORZYSTANIA.
- EST TÄHELEPANU: HOIDKE KASUTUSJUHEN-  
DIT ALAL HILISEMAKS ÜLELUGEMISEKS.
- LV UZMANĪBU: NOTEIKTI UZGLABĀT  
TURPMĀKAI LASĪŠANAI.
- LT DĖMESIO: BŪTINAI IŠSAUGOKITE, KAD  
GAĖTUMĖTE PASISKAITYTI IR VĖLIAU.
- SLO POZOR: OBVEZNO HRANITE ZA  
KASNEJŠO UPORABO.
- HR POZOR: SAČUVATI ZA KASNIJE ČITANJE.
- SRB PAŽNJA: SAČUVATI ZA KASNIJE ČITANJE.

■ AR تنبيه: يجب الاحتفاظ بالإرشادات للاطلاع عليها فيما بعد.

■ FA نکته مهم لطفاً "پیش‌تورال عمل ربرالوتفاده های آت و گهدارکنید.

■ CN 注意：-请保留此说明书以备日后使用。

■ TW 注意：-請保留此說明書以備日後使用。



## Alpha Bouncer 2in1

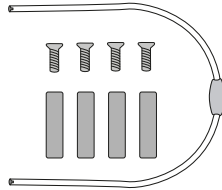
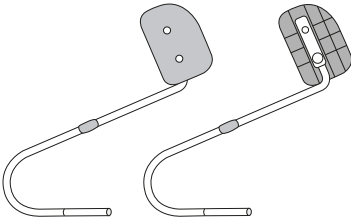
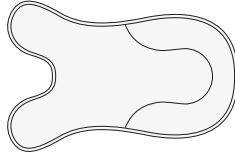
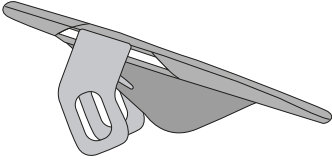

## Alpha Bouncer Deluxe

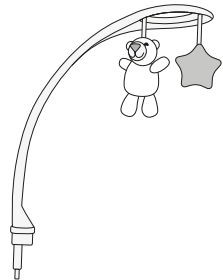
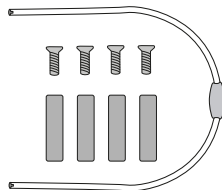
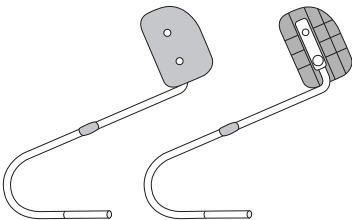
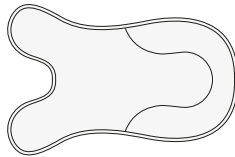
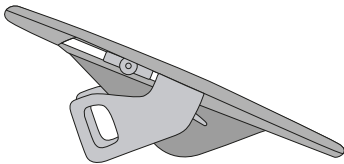



## OPTIONS

### OPTION A Leisure

0-9m



Alpha Bouncer 2in1

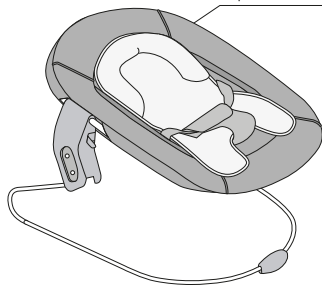

Alpha Bouncer Deluxe



### OPTION B Bouncer

0-9m



Alpha Bouncer 2in1

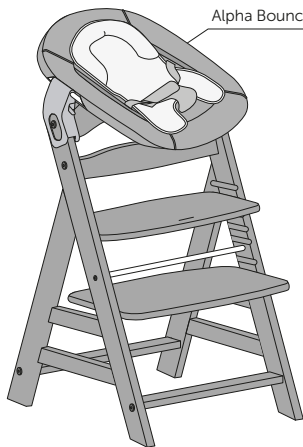

Alpha Bouncer Deluxe

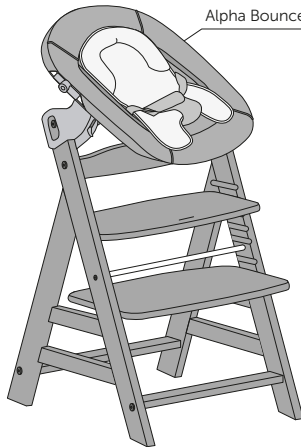

1a

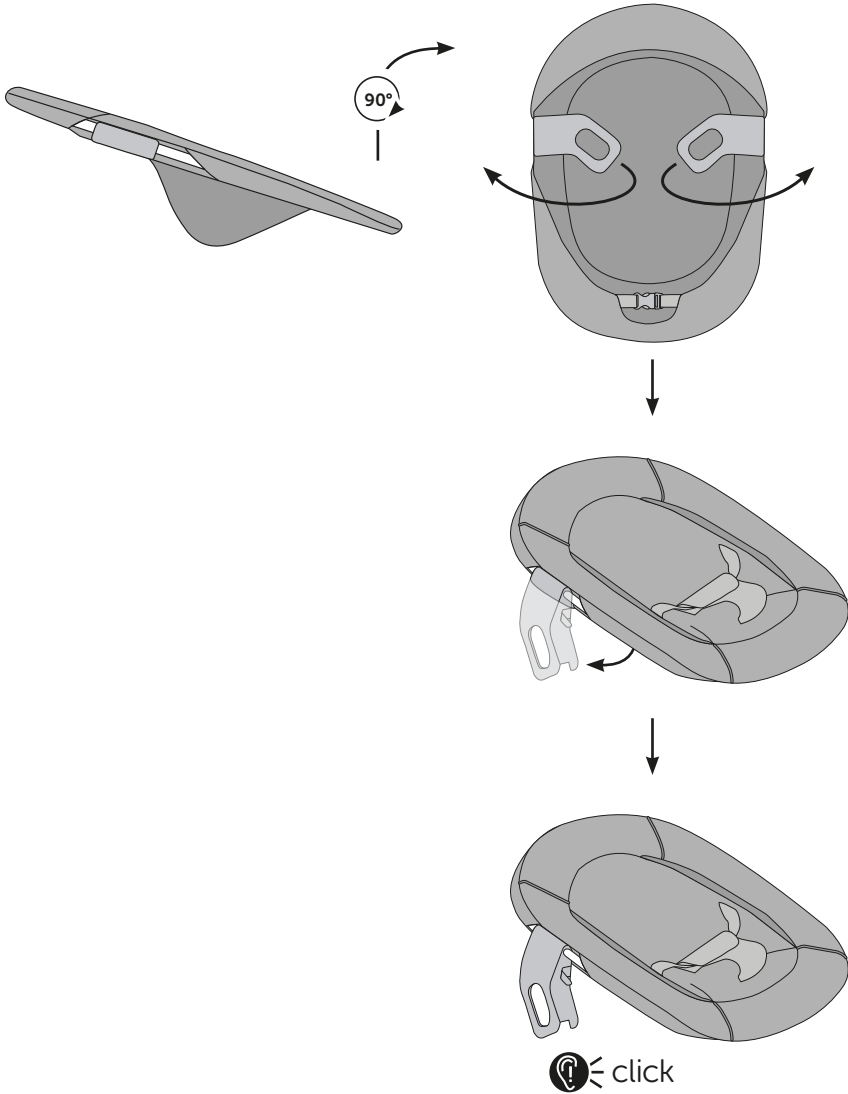



1b

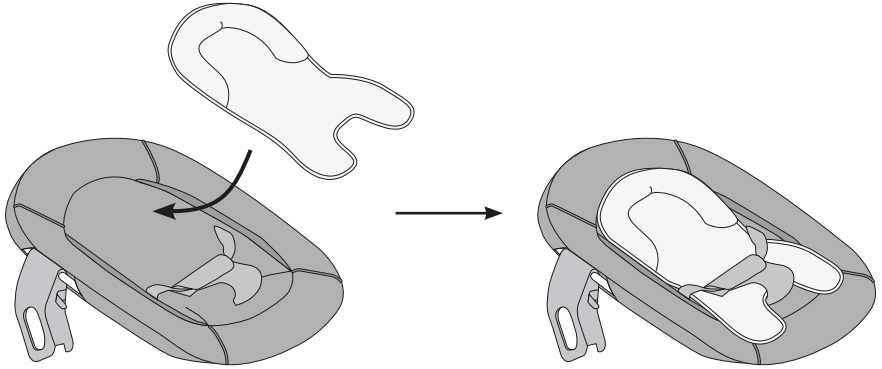

A1

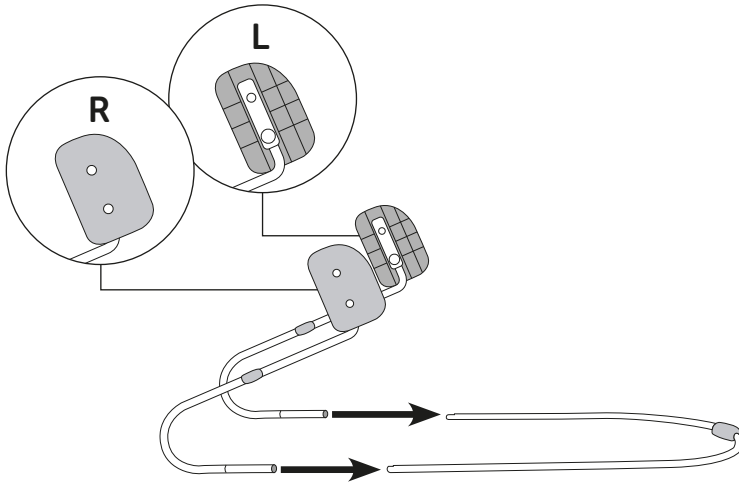

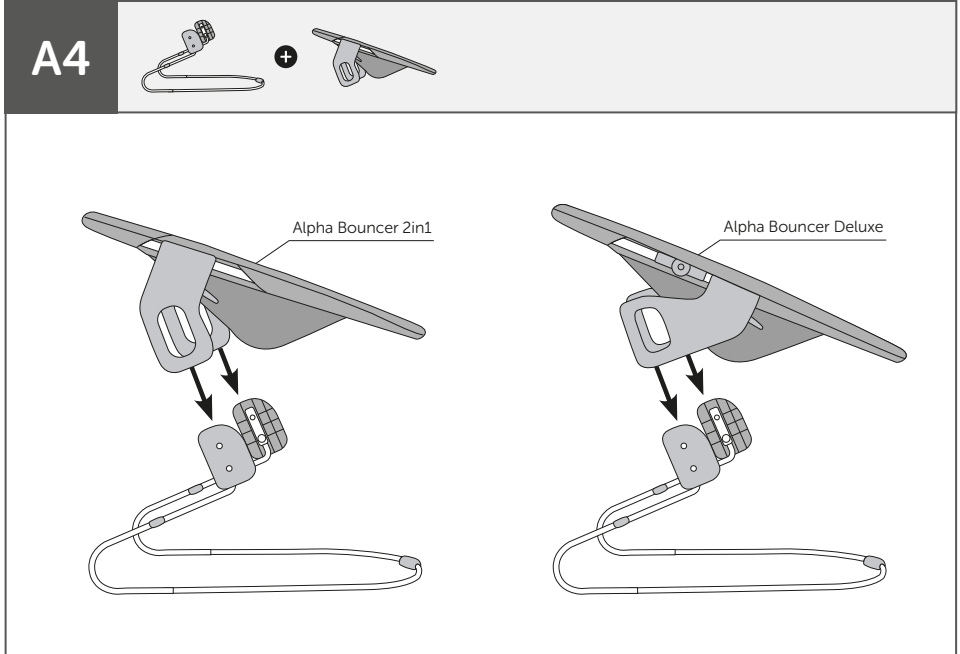
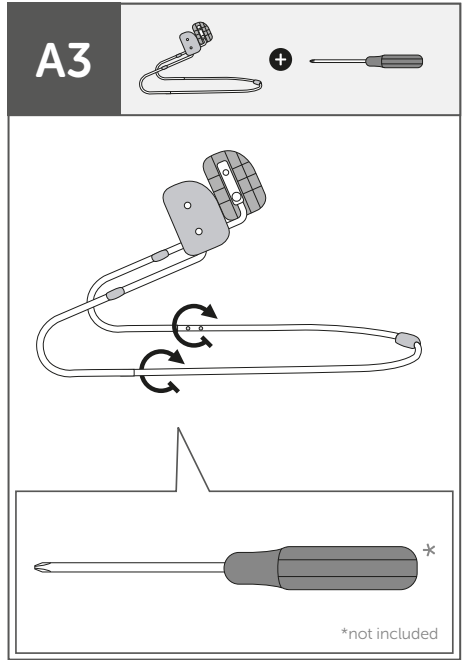
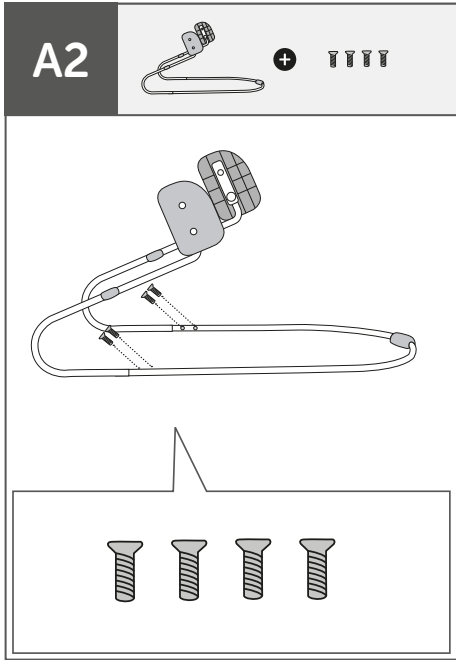

# A5

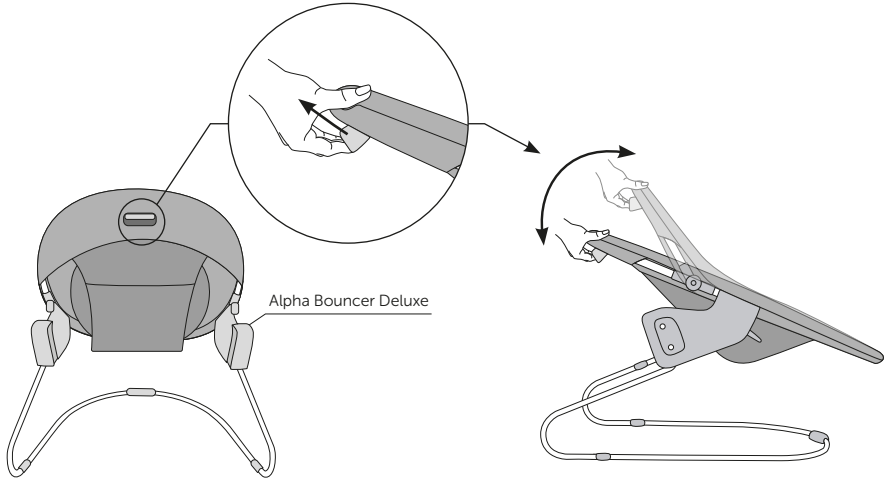
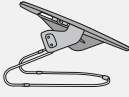

# A6

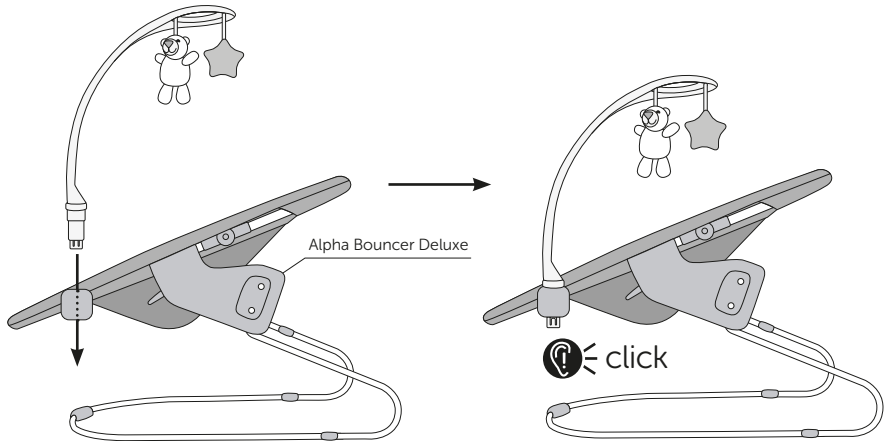

A7

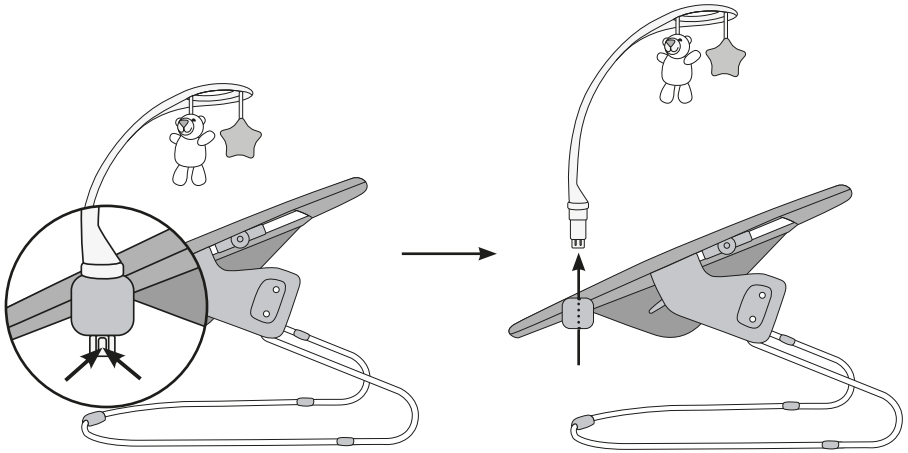

A8

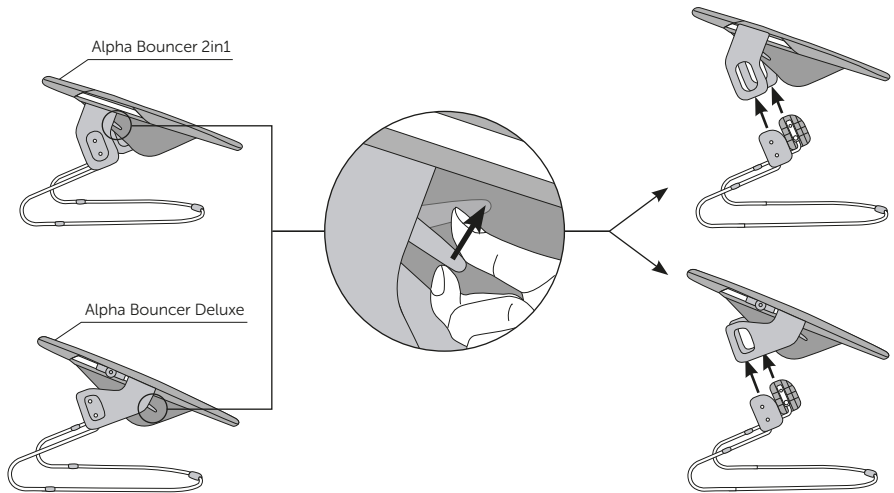
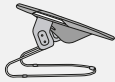

# B1



\*not included

# B2

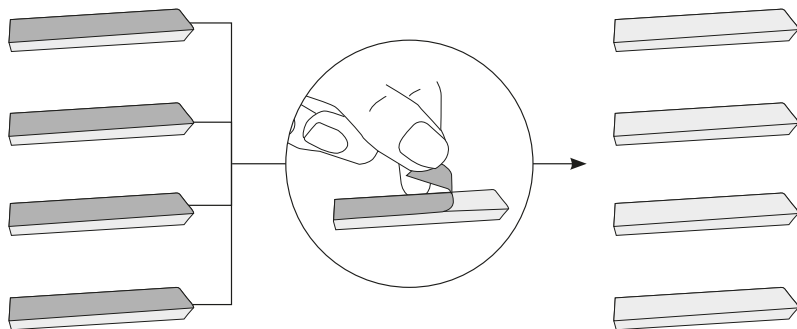

B3

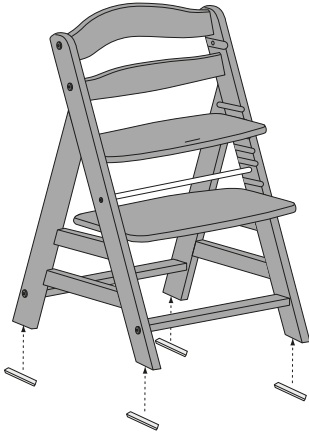

B4

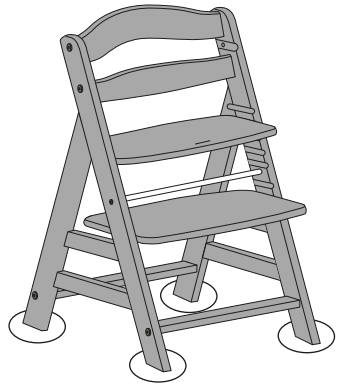

B5



Alpha Bouncer 2in1

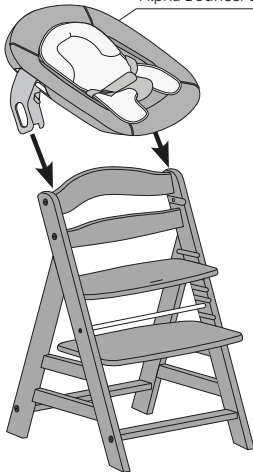

Alpha Bouncer Deluxe

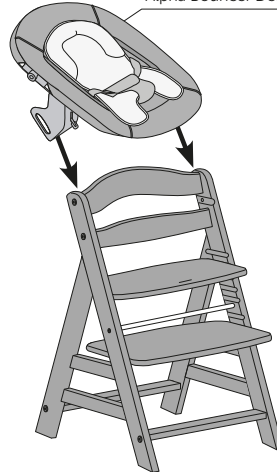

# B6

**Alpha Bouncer 2in1**

**Alpha Bouncer Deluxe**

**Alpha+**

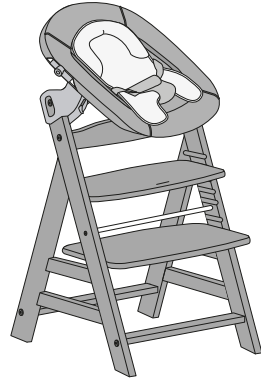
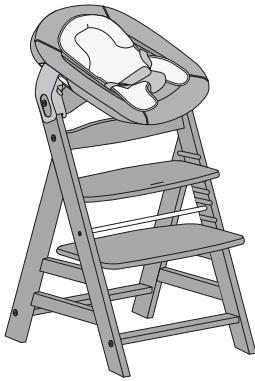

**Beta+**

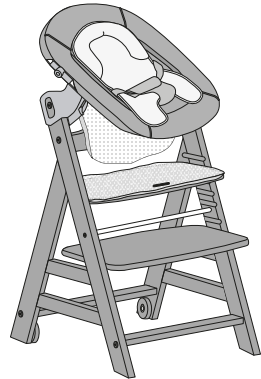
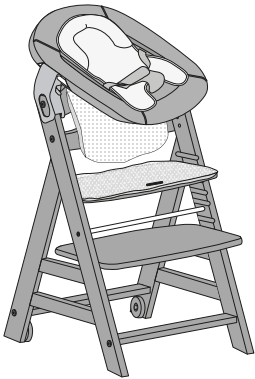



Alpha Bouncer 2in1

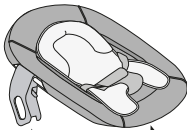
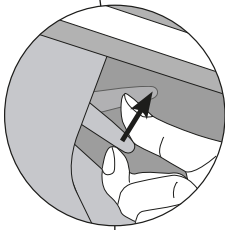
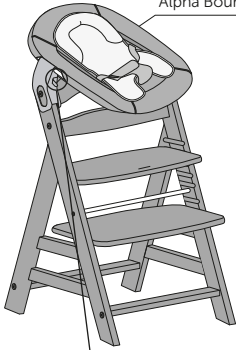

Alpha Bouncer Deluxe

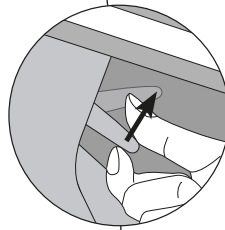
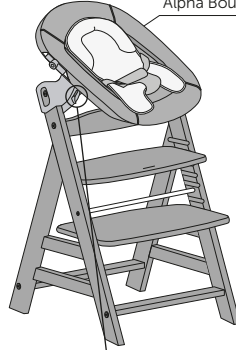



C1

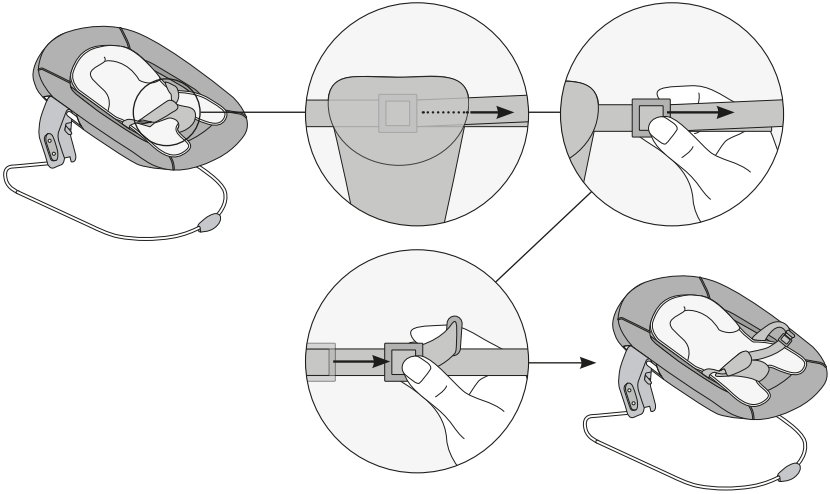

C2

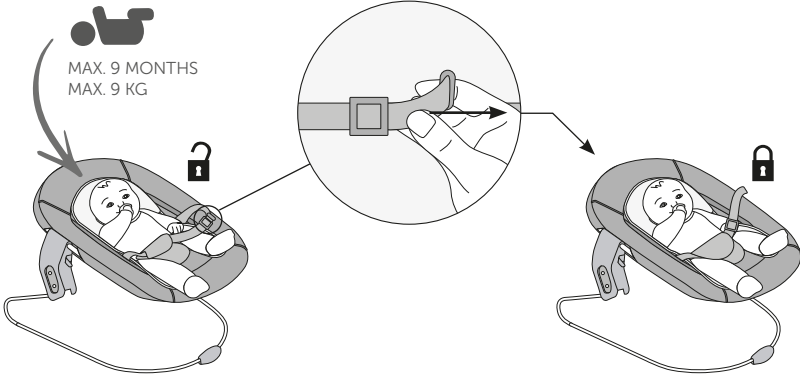

C3

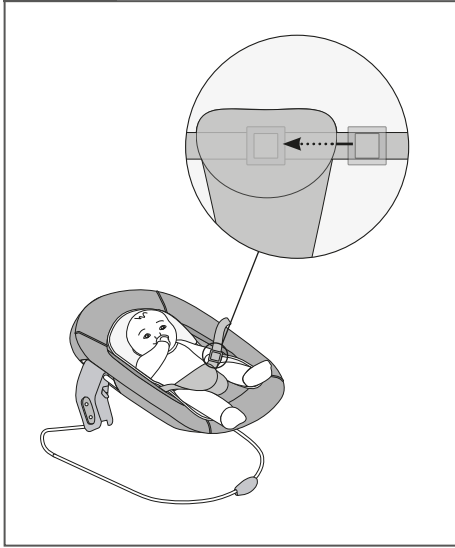

C4

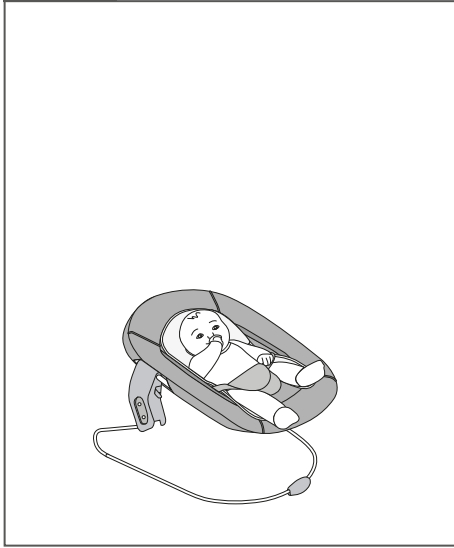

C5

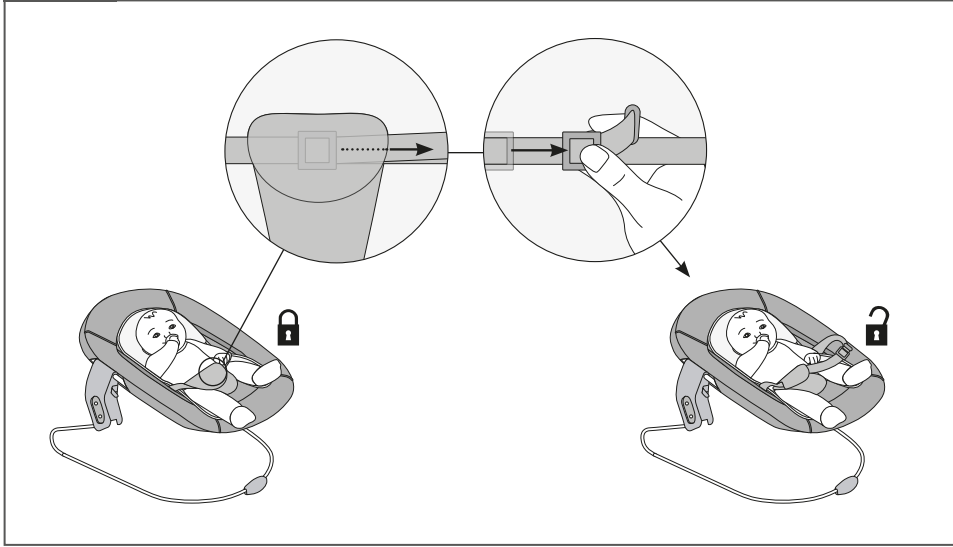

C6

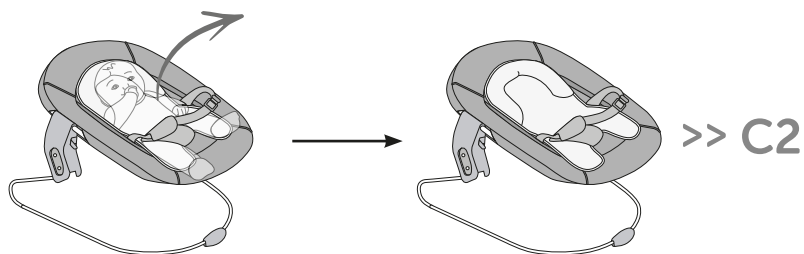

## **D** Warnhinweise Kinderliegesitze EN 12790

- ACHTUNG: Für späteres Nachlesen unbedingt aufbewahren.
- WARNUNG: Das Kind nie unbeaufsichtigt lassen.
- WARNUNG: Verwenden Sie diesen Kinderliegesitz nicht, sobald Ihr Kind ohne Unterstützung sitzen kann.
- WARNUNG: Dieser Kinderliegesitz ist nicht für längere Schlafzeiten vorgesehen.
- WARNUNG: Es ist gefährlich, den Kinderliegesitz auf eine erhöhte Fläche wie z.B. einen Tisch zu stellen.
- WARNUNG: Immer das Rückhaltesystem benutzen.
- Dieser Kinderliegesitz ersetzt weder Wiege noch Bett. Wenn Ihr Kind schlafen muss, sollte es in eine geeignete Wiege oder ein Bett gelegt werden.
- Verwenden Sie den Kinderliegesitz nicht, wenn Bauteile beschädigt oder verloren gegangen sind.
- Verwenden Sie nur das vom Hersteller bestätigte Zubehör und entsprechende Ersatzteile.
- Dieser Kinderliegesitz ist geeignet für Kinder im Alter bis zu 9 Monaten und einem Höchstgewicht von 9 kg.
- WARNUNG: Den Spielbügel nie zum Tragen des Kinderliegesitzes verwenden.

## **D** Pflege und Wartung

- Bitte beachten Sie die Textilkennzeichnung.
- Bitte überprüfen Sie die Funktionalität von Verbindungselementen, Gurtsystemen und Nähten regelmäßig.
- Reinigen, pflegen und kontrollieren Sie dieses Produkt regelmäßig.

## **GB** Warnings reclined cradles

- WARNING: Please keep for future reference.
- WARNING: Never leave the child unattended.
- WARNING: Do not use the reclined cradle once your child can sit unaided.
- WARNING: This reclined cradle is not intended for prolonged periods of sleeping.
- WARNING: It is dangerous to use this reclined cradle on an elevated surface e.g. a table.
- WARNING: Always use the restraint system.
- This reclined cradle does not replace a cot or bed. Should your child need to sleep, then it should be placed in a suitable cot or bed.
- Do not use the reclined cradle if components are broken or missing.
- Do not use accessories and replacement parts other than those approved by the manufacturer.
- This reclined cradle is suitable for children aged up to 9 months and a max. weight of 9 kg.
- WARNING: Never use the toy bar to carry the reclined cradle!
- WARNING: Do not let children play with this product.
- WARNING: Do not move or lift this product with the baby inside it.
- WARNING: The carrying handles shall be used to move the product only when the child has been taken off the product.

## **GB** Care and maintenance

- Please pay heed to the textile labeling.
- Please check on a regular basis that the connecting elements, belt systems and seams are properly functional.
- Care for, clean and check this product regularly.

## **NL** Waarschuwingeninstructies Kinderligwipje

- Lees deze gebruiksaanwijzing zorgvuldig voor het in gebruik nemen en bewaar ze als naslagwerk.
- WAARSCHUWING: Laat het kind nooit zonder toezicht achter.
- WAARSCHUWING: Het kinderligwipje niet meer gebruiken zodra uw kind zelfstandig kan zitten.
- WAARSCHUWING: Het kinderligwipje niet gebruiken voor langere slaaptijden van uw kind.
- WAARSCHUWING: Het kinderlig wipje nooit op een verhoogd vlak zoals tafel of stoel plaatsen.
- WAARSCHUWING: Gebruik altijd de veiligheidsgordels.
- Dit kinderligwipje vervangt noch de wieg, noch het bed. Wanneer uw kindje moet slapen, dan dient het in een geschikte wieg of een bed te worden gelegd.

- **WAARSCHUWING:** Gebruik kinderligwipje niet wanneer er onderdelen beschadigd of kwijt zijn.
- **WAARSCHUWING:** Gebruik alleen door de producent goedgekeurde accessoires en onderdelen.
- Dit kinderligwipje is geschikt voor kinderen tot een maximum leeftijd van maanden en een maximaal gewicht van 9 kg.
- **WAARSCHUWING:** De speelbeugel nooit gebruiken om kinderligwipje te dragen of verplaatsen.

## **NL** Verzorging en onderhoud

- Gelieve het textiel etiket in acht te nemen.
- Gelieve de functionaliteit van verbindingselementen, veiligheidsgordels en naden regelmatig te controleren.
- Reinig, verzorg en controleer dit product regelmatig.

## **F** Avertissements Transats enfant

- **AVERTISSEMENT:** Ne plus utiliser le transat dès lors que l'enfant peut se tenir assis tout seul.
- **AVERTISSEMENT:** Il est dangereux de poser ce transat sur une surface en hauteur: par exemple, une table.
- **AVERTISSEMENT:** Ne jamais laisser l'enfant dans le transat sans surveillance.
- **ATTENTION:** Utilisez toujours le système de retenue.
- Ce transat pour enfant ne remplace ni le berceau ni le lit. Si votre enfant doit dormir, il faut le déposer dans un berceau ou un lit approprié.
- N'utilisez pas le transat pour enfant si des éléments sont détériorés ou perdus.
- N'utilisez que les accessoires attestés par le fabricant et les pièces de rechange correspondantes.
- Non recommandé pour les enfants qui peuvent s'asseoir tout seuls. Poids maximal de l'enfant: 9 kg.
- **AVERTISSEMENT:** Ne jamais utiliser l'arceau de jeu pour porter le transat.
- **AVERTISSEMENT:** Ce transat n'est pas prévu pour de longue période de sommeil.
- **AVERTISSEMENT:** Eloigner les enfants lors du montage et démontage du transat afin d'éviter toutes blessures.
- Ne pas laissez les enfants jouer avec ce transat.
- Ne jamais soulever le transat avec l'enfant dedans.
- Les poignées de transport doivent être utilisées uniquement lorsque l'enfant a été enlevé du transat.

## **F** Entretien et maintenance

- Laver uniquement les textiles à la main, ne pas passer en machine.
- Veuillez vérifier à intervalles réguliers le fonctionnement des éléments de jonction, des systèmes de ceinture et des coutures.
- Nettoyez, entretenez et contrôlez ce produit à intervalles réguliers.

## **E** Precauciones Tumbonas para niños

- **ATENCIÓN:** Guardar siempre para leerlo posteriormente.
- **ATENCIÓN:** No deje nunca a su hijo sin estar vigilado dentro del asiento horizontal para niños.
- **ATENCIÓN:** No seguir utilizando el asiento horizontal, cuando su niño ya pueda sentarse sin ayuda ajena.
- **ATENCIÓN:** Este asiento horizontal para niños no está previsto para que el niño duerma en él durante largo tiempo.
- **ADVERTENCIA:** Es peligroso colocar la tumbona para niños sobre una superficie elevada, como una mesa.
- **ATENCIÓN:** Utilizar siempre el sistema de retención.
- Este asiento horizontal para niños no sustituye, ni la cuna, ni la cama. Si su niño tiene que dormir, debería colocarlo en una cuna o en una cama adecuada para ello.
- No utilice el asiento horizontal para niños, cuando falte o esté rota alguna pieza.
- Utilizar solamente accesorios confirmados por el fabricante y las piezas de recambio correspondientes.
- Esta tumbona es adecuada para niños con una edad de hasta 9 meses y un peso máximo de 9 kg.
- No utilizar el estribo de juguetes nunca para llevar la tumbona para niños.

## **E** Cuidado y mantenimiento

- Tener en cuenta el símbolo del tejido textil.
- Compruebe periódicamente que los elementos de unión, los sistemas de cinturones y las suturas funcionan perfectamente y están en perfecto estado.
- Limpie, cuide y compruebe periódicamente este artículo.

## **P** Advertências Cadeiras-baloço

- ATENÇÃO: Guardar necessariamente para consultas futuras.
- ATENÇÃO: Nunca deixe o bebé por vigiar na alcofa.
- ATENÇÃO: Não utilizar mais a alcofa a partir do momento em que o bebé se possa sentar sem auxílio.
- ATENÇÃO: Esta alcofa não está prevista para o bebé dormir por tempo prolongado.
- ATENÇÃO: É perigoso colocar a alcofa de bebé sobre superfícies elevadas tais como mesas por exemplo.
- ATENÇÃO: Utilize sempre o sistema de retenção.
- Esta alcofa não substitui o berço nem a cama. Quando o seu bebé tiver que dormir, deite-o num berço ou numa cama adequados.
- Não utilize a alcofa quando faltar ou estiver danificada qualquer peça.
- Utilize unicamente acessórios e peças confirmados pelo fabricante.
- Esta alcofa é apropriada para bebés até aos 9 meses de idade e um peso máximo de 9 kgs.
- Nunca utilizar o arco lúdico da alcofa de bebé como pega para transporte.

## **P** Advertências Cadeiras-baloço

- Observe as indicações contidas nas etiquetas dos txteis.
- Verifique periodicamente a funcionalidade dos elementos de ligação e dos sistemas de cintos bem como as costuras.
- Limpe, controle e cuide periodicamente este produto.

## **I** Avvertenze Sdraiette

- ATTENZIONE: Conservare assolutamente per consultazioni successive.
- ATTENZIONE: Non lasciare mai il bambino incustodito sulla sdraietta.
- ATTENZIONE: Non usare più la sdraietta quando il bambino è in grado di stare seduto autonomamente.
- ATTENZIONE: questa sdraietta non è progettata per lunghi periodi di sonno del bambino.
- ATTENZIONE: è pericoloso mettere la sdraietta su una superficie rialzata, come p.es. un tavolo.
- ATTENZIONE: Usare sempre il sistema di ritenuta.
- Questa sdraietta non sostituisce né la culla né il letto. Se il bambino deve dormire, dovrebbe essere messo in una culla o letto adatti.
- Non usare la sdraietta se elementi strutturali sono danneggiati o andati persi.
- Usare solo gli accessori e i relativi pezzi di ricambio autorizzati dal produttore.
- Questa sdraietta è adatta per bambini fino a 9 mesi e un peso massimo di 9 kg.
- Non usare mai la staffa dei giochi per il trasporto della sdraietta.

## **I** Cura e manutenzione

- Osservare il contrassegno sul tessuto.
- Controllare regolarmente la funzionalità di elementi di collegamento, sistema delle cinghie e cuciture.
- Pulire, mantenere e controllare regolarmente questo prodotto.

## **DK** Advarselhenvisninger Børneliggesæder

- OBS: Skal ubetinget opbevares til senere brug.
- OBS: Lad aldrig barnet være uden opsyn i bernesædet.
- OBS: Anvend ikke bernesædet mere, så snart barnet kan sidde selv.
- OBS: Dette bernesæde er ikke beregnet til længere soveperioder.
- OBS: Der er farligt, at stille børneliggesæde på en forhøjet flade fx et bord.
- OBS: Anvend altid tilbageholdelsessystemet.
- Dette bernesæde erstatter hverken vugge eller seng. Når dit barn skal sove, bør det lægges i en egnet vugge eller seng.
- Anvend ikke bernesædet, hvis komponenter er beskadiget eller mangler.
- Anvend kun det af fabrikanten godkendte tilbehør og tilsvarende reservedele.
- Dette børneliggesæde er egnet til børn til 9 måneder med en vægt på op til 9 kg.
- Børneliggesædet må aldrig bæres i legebjølen.

## DK Pleje og vedligeholdelse

- Vær opmærksom på tekstilmærkningen.
- Kontroller regelmæssigt funktionaliteten af forbindelseselementer, selesystemer og søm.
- Rengør, plej og kontroller dette produkt regelmæssigt.

## FIN Varoituskia Lastenistuintimet

- HUOMIO: Säilytä ehdottomasti myöhempää lukemista varten.
- HUOMIO: Lasta ei saa koskaan jättää lastenistuintimeen ilman valvontaa.
- HUOMIO: Lastenistuinta es saa enää käyttää, kun lapsi voi istua ilman apua.
- HUOMIO: Tätä lastenistuinta ei ole tarkoitettu siihen, että lapsi nukkuu siinä pitemmän ajan.
- HUOMIO: On vaarallista asettaa sitheri korkeaan paikkaan, esim. pöydälle.
- HUOMIO: Käytä aina turvavaljaita.
- Älä käytä lastenistuinta, jos siinä on vioittuneita rakenneosia tai jos osia on hävinnyt.
- Käytä ainoastaan valmistajan hyväksymiä lisäosia ja vastaavia varaosia.
- Tämä sitheri sopii lapsille, joiden paino on korkeintaan 9 kg, 9 kuukauden ikään asti.
- Lastenistuinta ei saa koskaan kantaa leikkikaaresta.

## FIN Hoito ja huolto

- Ota huomioon tekstiilimerkintä.
- Tarkasta säännöllisesti liitososien, voiden ja saumojen kunto.
- Puhdista, hoida ja tarkasta tuote säännöllisesti.

## S Varningsanvisningar Babysitters

- OBSERVERA: Måste sparas för senare referens.
- OBSERVERA: Lämna aldrig barnet utan uppsikt i babysittern.
- OBSERVERA: Babysittern får inte användas längre, så snart barnet kan sitta utan stöd.
- OBSERVERA: Denna babysitter är inte avsedd för längre sovtider.
- OBSERVERA: Det är farligt att ställa barnstolen på en hög yta, t.ex. ett bord.
- OBSERVERA: Använd alltid fastspänningssystemet.
- Denna babysitter ersätter varken vaggga eller säng. Om ditt barn ska sova, måste det läggas i en lämplig vaggga eller säng.
- Använd inte babysittern om delar är skadade eller fattas.
- Använd endast det tillbehör som tillverkaren godkänt samt motsvarande reservdelar.
- Denna barnstol är lämplig för barn upp till 9 månaders ålder och en max.vikt på 9 kg.
- Använd aldrig lekbygeln till att bära babysittern i.

## S Skötsel och underhåll

- Beakta skötselrådet på textilien.
- Kontrollera regelbundet att förbindningsdetaljer, bältsystem och sömmar fungerar.
- Rengör, vårda och kontrollera denna produkt regelbundet.

## N Advarsler Liggeseter

- OBS: Må oppbevares for senere bruk.
- OBS: Ikke la barnet være alene i liggesetet.
- OBS: Ikke bruk liggesetet lenger, når barnet kan sitte uten hjelp.
- OBS: Dette liggesetet er ikke egnet for barnets lengre soveperioder.
- OBS: Det er farlig å plassere liggestolen på en opphøyd flate, som f.eks. et bord.
- OBS: Bruk alltid beltesystemet.
- Dette liggesetet erstatter ingen vugge eller seng. Når barnet ditt skal sove, så må du legge det i en egnet vugge eller seng.
- Ikke bruk liggesetet hvis komponenter er skadet eller mangler.
- Bruk kun tilbehør og de tilsvarende reservedelene som er godkjente av produsenten.
- Denne liggestolen er egnet for barn på inntil 9 måneder med en maksimal vekt på 9 kg.
- Lekebøylen må aldri brukes til å bære barnets liggesete.

## N Pleie og vedlikehold

- Vær oppmerksom på tekstilmærkningen.
- Kontroller regelmessig at forbindelseselementene, beltesystemene og sømmene fungerer.
- Dette produktet må rengjøres, pleies og kontrolleres regelmessig.

## GR Προειδοποιητικές υποδείξεις Ριλάξ

- ΠΡΟΣΟΧΗ: Φυλάξτε οτιδήποτε τις παρούσες οδηγίες, ώστε να μπορείτε να ανατρέξετε σε αυτές ανά πάσα στιγμή.
- ΠΡΟΣΟΧΗ: Μην αφήνετε το παιδί ποτέ μόνο χωρίς επίβλεψη στο ριλάξ.

- ΠΡΟΣΟΧΗ: Μην χρησιμοποιείτε το ριλάξ, μόλις το παιδί κάθεται πλέον αυτόνομα όρθιο, χωρίς βοήθεια.
- ΠΡΟΣΟΧΗ: Το παρόν ριλάξ δεν προβλέπεται για μακρά χρήση στον ύπνο.
- ΠΡΟΣΟΧΗ: Είναι επικίνδυνη η τοποθέτηση του ριλάξ σε υπερυψωμένη επιφάνεια, π.χ. επάνω σε τραπέζι
- ΠΡΟΣΟΧΗ: Χρησιμοποιείτε πάντοτε το σύστημα συγκράτησης.
- Το παρόν ριλάξ δεν αντικαθιστά ούτε την κούνια ούτε και το κρεβάτι. Εάν το παιδί σας πρέπει να κοιμηθεί, πρέπει να το βάλετε σε κατάλληλη κούνια ή κρεβάτι.
- Μην χρησιμοποιείτε το ριλάξ, εάν τα εξαρτήματα έχουν υποστεί ζημιά ή χαθεί.
- Χρησιμοποιείτε μόνο εγκεκριμένα από τον κατασκευαστή εξαρτήματα και ανάλογα ανταλλακτικά.
- HUOMIO: Käytä aina kiinnitystä.
- Tämä lastenistuin ei korvaa kehtoa eikä sänkyä. Kun lapsi haluaa nukkua, hänet laitetaan sopivaan kehtoon tai sänkyyn.
- Το ριλάξ αυτό είναι κατάλληλο για παιδιά ηλικίας έως 9 μηνών και μέγιστου βάρους έως 9 kg.
- Μην χρησιμοποιείτε ποτέ το μπράτσο παιχνιδιού για τη μεταφορά του ριλάξ.

## **GR** Περιποίηση και συντήρηση

- Προσέχετε την υφασμάτινη ετικέτα.
- Ελέγχετε τακτικά τη λειτουργικότητα των συνδετικών στοιχείων, συστημάτων πρόσδεσης και ραφών.
- Καθαρίζετε, περιποιείστε και ελέγχετε το παρόν προϊόν τακτικά.

## **RUS** предупреждающие указания лежащее сиденье

- ВНИМАНИЕ: Непременно сохранить для более позднего использования.
- ВНИМАНИЕ: Никогда не оставляйте ребёнка в этом сидении без присмотра.
- ВНИМАНИЕ: Не пользуйтесь этим лежащим сидением, как только ребёнок сможет сидеть без опоры.
- ВНИМАНИЕ: Это детское лежащее сидение не предназначено для длительного сна ребёнка.
- ВНИМАНИЕ: Опасно ставить детское сиденье с откидной спинкой на возвышенную поверхность, напр., на стол.
- ВНИМАНИЕ: Всегда пользуйтесь системой регулировки спинки.
- Это лежащее сидение не является ни кроватью ни качелей. Если ребёнок должен спать, то его нужно положить в соответствующую колыбель или кровать.
- Не пользуйтесь этим сидением, если его детали повреждены или утеряны.
- Используйте только те запчасти и дополнительные приспособления, которые разрешены изготовителем.
- Это сиденье предназначено для детей в возрасте до 9 месяцев и максимальным весом 9 кг.
- Никогда не используйте для переноски детского сидения дугу с игрушками.

## **RUS** Уход и обслуживание

- Пожалуйста обратите внимание на маркировку текстиля.
- Проверяйте регулярно действие соединительных элементов, системы ремней и целостность швов.
- Регулярно производите чистку изделия и уход за ним, всегда контролируйте изделие.

## **RO** Indicații de avertizare scaune de copii pentru poziție culcată

- ATENȚIE: A se păstra neapărat pentru consultare ulterioară.
- ATENȚIE: Nu lăsați niciodată copilul nesupravegheat în scaunul de copii pentru poziție culcată.
- ATENȚIE: Nu mai folosiți scaunul de copii pentru poziție culcată de îndată ce copilul poate să stea așezat fără sprijin.
- ATENȚIE: Acest scaun de copii pentru poziție culcată nu este prevăzut pentru perioade mai lungi de somn ale copilului.
- ATENȚIE: Este periculos a așeza balansoarul pentru copil pe o suprafață înălțată ca de ex. pe o masă.
- ATENȚIE: Folosiți întotdeauna dispozitivul de siguranță.
- Acest scaun de copii pentru poziție culcată nu ține loc de leagăn și nici de pat. Dacă copilul dumneavoastră trebuie să doarmă, el trebuie culcat într-un leagăn sau într-un pat potrivit.



- Nu utilizați scaunul de copii pentru poziție culcată dacă unele piese sunt deteriorate sau s-au pierdut.
- Utilizați doar accesoriile autorizate de către producător și piese de schimb corespunzătoare.
- Acest balansoar este adecvat pentru copii în vârstă de până la 9 luni și o greutate maximă de 9 kg.
- Nu folosiți niciodată traversa de joacă pentru a purta scaunul pentru copii în poziție culcată.

## RO Ingrijire și întreținere

- Vă rugăm să aveți în vedere etichetarea textilă.
- Vă rugăm să verificați în mod regulat funcționalitatea elementelor de legătură, a sistemelor de centură și a cusăturilor.
- Curățați, îngrijiți și controlați acest produs în mod regulat.

## BG Предупредителни указания Шезлонги за бебета

- ВНИМАНИЕ: Непременно съхранете за следващо препрочитане.
- ВНИМАНИЕ: никога не оставяйте детето без надзор в бебешкия шезлонг.
- ВНИМАНИЕ: Не използвайте повече бебешкия шезлонг от момента в който детето може да седи само без помощ.
- ВНИМАНИЕ: Този шезлонг за бебе не е за продължително спане на детето.
- ВНИМАНИЕ: Опасно е да поставяте шезлонга за бебе на високи места, като например върху масата.
- ВНИМАНИЕ: Използвайте винаги устройството за подпиране.
- Този шезлонг за бебе не заменя нито люлката, нито леглото. За спане следва да сложите Вашето дете в подходяща люлка или легло.
- Не използвайте шезлонга за бебе, ако елементи от него са повредени или изгубени.
- Използвайте само одобрените от производителя принадлежности и резервни части.
- Този шезлонг за бебе е подходящ за деца на възраст до 9 месеца при максимално тегло от 9 кг.

- Рамката с играчки да не се ползва никога за носене на бебешкия шезлонг.

## BG Съхраняване и поддръжка

- Моля обърнете внимание на маркировката върху текстила.
- Проверявайте редовно годността на свързващите елементи, коланите и шевовете.
- Редовно почиствайте, поддържайте и контролирайте този продукт.

## BIH Posebne upute Relaksatori

- PAŽNJA: Obavezno čuvati radi kasnijeg čitanja.
- PAŽNJA: Dijete nikada ne ostaviti bez nadzora u dječijem relaksatoru.
- PAŽNJA: Dječiji relaksator ne više koristiti kada dijete može sjediti bez pomoći.
- PAŽNJA: Ovaj dječiji relaksator nije namjenjen za duže spavanje djeteta.
- PAŽNJA: Opasno je postavljati dječju sjedalicu na povišene površine kao npr. stol.
- PAŽNJA: Koristite uvijek sistem potpore.
- Ovaj dječiji relaksator ne zamjenjuje niti kolijevku niti krevet. Kada Vaše dijete mora spavati, trebate ga staviti u odgovarajuću kolijevku ili krevet.
- Nemojte koristiti dječiji relaksator ako su dijelovi ugradnje oštećeni ili izgubljeni.
- Upotrebljavajte samo dodatke i odgovarajuće rezervne dijelove koje je odobrio proizvođač.
- Ova dječja sjedalica namijenjena je za djecu u dobi do 9 mjeseci i najvišom težinom od 9 kg.
- Luk za igru nikad ne koristiti za nošenje dječije ležaljke.

## BIH Njega i održavanje

- Molimo da obratite pažnju na tekstilni znak.
- Molimo da redovito provjerite funkcionalnost spojnih elemenata, kajšnog sistema i kroja.
- Cistite, održavajte i kontrolirajte redovito ovaj proizvod.

## GEO გამათრთხილებელი მითითებები ბავშვთა ჩასაწოლი სკამები

- ყურადღება: აუცილებლად შეინახეთ ინსტრუქცია სამომავლოდ.
- ყურადღება: არასდროს დატოვოთ ბავშვი ჩასაწოლ სკამში მეტოვალყოფობის ვარუში.

- ყურადღება: როგორც კი ბავშვი დამოუკიდებლად შეძლებს ჯდომას, ადარ გამოიყენეთ ბავშვის ჩასაწოლი სკამი.
- ბავშვის ჩასაწოლი სკამი არ არის გათვალისწინებული ბავშვის სანგრძლივი ძილისთვის.
- გაერთიანება: საშინაო ბავშვების ჩასაწვენის ისეთ ამადლებულ ადგილას მოთავსება, როგორცაა მაგ. მაგიდა.
- ყურადღება: გამოიყენეთ მუდამ საყრდნობი სისტემა.
- ბავშვების ჩასაწოლი სკამი არ ცვლის არც საწოლს და არც აკვანს. ბავშვი ძილს დროს უნდა ჩააწვინოთ აკვანში ან საწოლში.
- არ გამოიყენოთ ბავშვის ჩასაწოლი სკამი ცალკეული ნაწილების დაზიანების ან დაკარგვის შემთხვევაში.
- გამოიყენეთ მხოლოდ მწარმოებლის მიერ დამოწმებული დამატებითი და სათადარო ნაწილები.
- ეს ბავშვების ჩასაწვენის განკუთვნილია 9 თვის ასაკისა და მაქსიმუმ 9 კგ. წონის ბავშვებისათვის.
- ნუ გამოიყენებთ სათამაშოსთვის განკუთვნილ სახელურს/საკიდს ბავშვის ჩასაწვენის სატარებლად.

## **GEO** მოვლა და ტექნიკური მომსახურება

- ვთხოვთ ყურადღება მიაქციოთ ტექსტილზე მითითებულ მონაცემებს.
- ვთხოვთ რეგულარულად გადაამოწმოთ ყველა საკეტის, შემაერთებელი ელემენტების, დეკის სისტემისა და ნაკერების ფუნქციონალურობა.
- ამ სივთის ასაწორება რეგულარული გასუფთავება, მოვლა და გადამოწმება.

## **MK** Упатства за опомена Релаксатор

- **ВНИМАНИЕ:** Обавезно сочувајте го текстот за подоцнежнo читање.
- **ВНИМАНИЕ:** Детето никогаш не го оставајте во детскиот релаксатор.
- **ВНИМАНИЕ:** Детскиот релаксатор не го употребувајте повеќе откако детето може да седи само без туѓа помош.
- **ВНИМАНИЕ:** Детскиот релаксатор не е предвиден за подолги времиња на спиење на детето.
- **ВНИМАНИЕ:** Опасно е да се става детската лежалка на повисока површина, како на пример маса.
- **ВНИМАНИЕ:** Секогаш употребувајте го системот за држење на грбот.
- Овој детски релаксатор не претставува замена ни за колевка ни за кревет. Ако Вашето дете треба да спие, тогаш би требало да го легнете во соодветна колевка или во кревет.
- Не го употребувајте детскиот релаксатор, доколку се изгубени делови од производот или се оштетени или пак изгубени.
- Употребувајте ја само таа опрема и соодветните резервни делови препорачани од производителот.
- Оваа детска лежалка е соодветна за деца на возраст до 9 месеци и максимална тежина до 9 кг.
- Лакот за играње никогаш да не се употребува за носење на детската лежалка.

## **MK** Нега и одржување

- Ве молиме обратете внимание на ознаките на текстилот.
- Ве молиме редовно проверувајте ја функционалноста на спојните елементи, системот на ремени и шавовите.
- Редовно чистете, негувајте и контролирајте го овој производ.

## **TR** İkaz bilgileri çocuk yatma koltukları

- **DİKKAT:** İleride tekrar okumak için mutlaka saklayınız.
- **UYARI:** Çocuđu asla gözetimsiz çocuk yatma koltuđunda bırakmayınız.
- **UYARI:** Çocuk desteksiz oturabildiđinde çocuklar için yatma koltuđunu artık kullanmayınız.
- **UYARI:** Bu çocuk yatma koltuđu çocuđun uzun süre uyuması için öngörölmemiştir.
- **UYARI:** Çocuk yatma koltuđunun masa vb. gibi yükseltilmiş bir alana konulması tehlikelidir.
- **UYARI:** Daima emniyet kemeri sistemini kullanınız.
- Bu çocuk yatma koltuđu ne beşik ne de yatađın görevini görür. Eđer çocuđunuzun uyuması gerekiyorsa, o zaman uygun bir beşige veya yatađa yatırılmalıdır.
- Eđer montaj parçaları hasarlı ise veya kaybolduysa, çocuk yatma koltuđunu kullanmayınız.
- Sadece üretici tarafından onaylanmış aksesuar ve ilgili yedek parçaları kullanınız.

- Bu çocuk yatma oturağı en fazla 9 kg ağırlığında olan 9 aylık çocuklar için uygundur.
- Çocuk yatma koltuğunu asla oyuncak askısından tutarak taşımayınız.

## TR Bakım ve onarım

- Lütfen tekstil işaretine dikkat ediniz.
- Lütfen bağlantı elemanlarının, kemer sistemlerinin ve dikişlerin fonksiyonunu düzenli olarak kontrol ediniz.
- Bu ürünü düzenli olarak temizleyiniz, bakımını yapınız ve kontrol ediniz.

## SK Výstražné pokyny Detské lôžkové sedadlá

- POZOR: Pre neskoršie dodatočné čítanie bezpodmienečne uložte.
- POZOR: Nenechajte nikdy Vaše dieťa bez dozoru v detskom lôžkovom sedadle.
- POZOR: Detské lôžkové sedadlo už nepoužívajte, len čo vie dieťa sedieť bez podpieraní.
- POZOR: Toto detské lôžkové sedadlo nie je určené pre dlhšie doby spánku dieťaťa.
- POZOR: Je nebezpečné stavať detské ležadlo – sedačku na vyvýšenu plochu, ako napr. na stôl.
- POZOR: Používajte vždy zadržovací systém.
- Toto detské lôžkové sedadlo nenahradzuje ani kolíska ani posteľ. Keď Vaše dieťa má spať, potom by malo byť uložené do vhodnej kolísky alebo do posteľe.
- Nepoužívajte detské lôžkové sedadlo, keď sú jeho súčiastky poškodené alebo stratené.
- Používajte iba príslušenstvo potvrdené výrobcom a príslušné náhradné diely.
- Toto detské ležadlo – sedačka je vhodné pre deti vo veku do 9 mesiacov a do maximálnej hmotnosti 9 kg.
- Igraľnega loka nikoli ne uporablajte za nošnju otroškega sedeža.

## SK Ošetrovanie a udržba

- Dbajte prosím na textilné označenie.
- Kontrolujte prosím pravidelne funkčnosť spojovacích prvkov, popruhových systémov a švíkov.
- Pravidelne čistite, ošetrte a kontrolujte tento produkt.

## UA Попереджучі вказівки лежаче сидіння

- УВАГА: Неодмінно збережіть для більш пізнього використання.
- УВАГА: Ніколи не залишайте дитину в цьому сидінні без догляду.
- УВАГА: Не користуйтеся цим лежачим сидінням, як тільки дитина зможе сидіти без опори.
- УВАГА: Це дитяче лежаче сидіння не передбачено для тривалого сну дитини.
- УВАГА: Небезпечно ставити дитяче сидіння з відкидною спинкою на підвищену поверхню, напр., на стіл.
- УВАГА: Завжди користуйтеся системою утримання спинки.
- Це лежаче сидіння не є ні ліжечком ні гойдалкою. Якщо дитина повинна спати, то її треба покласти в відповідну коліску чи ліжечко.
- Не користуйтеся цим сидінням, якщо його деталі пошкоджені чи агублені.
- Використовуйте тільки ті запчастини та додаткові пристрої, котрі дозволені виробником.
- Це сидіння передбачено для дітей віком до 9 місяців та максимальною вагою 9 кг.
- Ніколи не використовуйте дугу з іграшками для перенесення дитячого сидіння з відкидною спинкою.

## UA Догляд та обслуговування

- Будь ласка зверніть увагу на маркування текстилю.
- Перевіряйте регулярно дію з'єднувальних елементів, системи ременів та цілісність швів.
- Регулярно виконуйте чищення виробу та догляд за ним, завжди контролюйте виріб.

## CZ Výstražné pokyny pro houpací lehátko

- POZOR: Pro pozdější dodatečné čtení bezpodmienečně uložte.
- POZOR: Nenechte nikdy Vaše dítě bez dozoru v houpacím lehátku.
- POZOR: Houpací lehátko již nepoužívejte, jakmile dítě umí sedět bez podpírání.
- POZOR: Toto houpací lehátko není určeno pro delší doby spánku dítěte.
- POZOR: Je nebezpečné stavět dětskou lehačku - sedačku na vyvýšenou plochu, jako např. na stůl.
- POZOR: Používejte vždy bezpečnostní pás.
- Toto houpací lehátko nenahrazuje ani kolébku ani postel. Když Vaše dítě má spát, pak by mělo být uloženo do vhodné kolébky anebo do posteľe.

- Nepoužívejte houpací lehátko, když jsou jeho součástky poškozené anebo ztracené.
- Používejte pouze příslušenství potvrzené výrobcem a příslušné náhradní díly.
- Tato dětská lehačka - sedačka je vhodná pro děti ve věku do 9 měsíců a do maximální hmotnosti 9 kg.
- Hrazdičku s hračkami nepoužívejte nikdy k nošení houpacího lehátka.

## **CZ** Ošetrování a údržba

- Dbejte prosím na označení textilu.
- Kontrolujte prosím pravidelně funkčnost spojovacích prvků, popruhových systémů a švů.
- Pravidelně čistěte, ošetřujte a kontrolujte tento produkt.

## **H** Figyelmeztetések Pihenőszékek

- FIGYELEM: A későbbi újbóli elolvasáshoz feltétlenül őrizze meg.
- FIGYELEM: A gyermeket soha ne hagyja a pihenőszékben felügyelet nélkül.
- FIGYELEM: Mihelyt a gyermek támasz nélkül ülni tud, ne használja többé a pihenőszéket.
- FIGYELEM: A pihenőszéket nem a gyermek hosszabb alvásidőéhez tervezték.
- FIGYELEM: A gyermek pihenőszékét magasan található felületre - pl. asztalra - állítani veszélyes.
- FIGYELEM: Mindig használja a biztonsági öveket.
- A pihenőszék sem a bölcstől sem az ágyat nem helyettesíti. Ha gyermekének aludnia kell, megfelelő bölcsőbe vagy ágyba kell fektetni.
- Ne használja a pihenőülést, ha szerkezeti elemei sérültek vagy elvesztek.
- Csak a gyártó által jóváhagyott tartozékokat és megfelelő pótalkatrészeket használjon.
- Ez a gyermek pihenőülés 9 hónaposnál nem idősebb és legfeljebb 9 kg testsúlyú gyermekek számára alkalmas.
- A játékkengyel soha nem használható a pihenőszék hordozásához.

## **H** Ápolás és karbantartás

- Kérjük, tartsa szem előtt a textil jelölését.
- Kérjük, rendszeresen ellenőrizze az összekötő elemek, övrendszerek és varrások funkcionálitását.
- Tisztogassa, ápolja és ellenőrizze rendszeresen a terméket.

## **PL** Wskazówki bezpieczeństwa dotyczące leżaczek

- UWAGA: Zachować instrukcję do późniejszego wykorzystania.
- UWAGA: Nigdy nie pozostawiać dziecka w leżaczku bez nadzoru.
- UWAGA: Nie używać tego leżaczka, gdy tylko dziecko będzie potrafiło siedzieć bez podparcia.
- UWAGA: Ten leżaczek nie jest przewidziany do dłuższego snu dziecka.
- UWAGA: Ustawianie leżaczka na wyżej położonej powierzchni, np. na stole, jest niebezpieczne.
- UWAGA: Zawsze używać systemu przytrzymującego.
- Ten leżaczek nie może zastępować kołyski ani łóżeczka. Jeśli dziecko chce spać, należy je położyć do odpowiedniej kołyski lub łóżeczka.
- Nie używać leżaczka, jeśli jego części zostały uszkodzone lub zagubione.
- Należy używać wyłącznie zaakceptowanych przez producenta akcesoriów i odpowiednich części zamiennych.
- Ten fotelik jest przeznaczony dla dzieci w wieku do 9 miesiąca życia i wagi do 9 kg.
- Pałaka na zabawkę nie używać do przenoszenia leżaczka dziecięcego.

## **PL** Pielęgnacja i konserwacja

- Prosimy przestrzegać oznakowania materiału tekstylnego.
- Prosimy regularnie sprawdzać działanie elementów łączących, systemów pasów i szwów.
- Ten produkt należy regularnie czyścić, konserwować i kontrolować.

## **EST** Wskazówki ostrzegawcze Leżaczki

- TÄHELEPANU: Hoidke kasutusjuhendit alal hilisemaks ülelugemiseks.
- TÄHELEPANU: Ärge jätke last kunagi järelevalveta.
- TÄHELEPANU: Ärge kasutage enam beebi lamamistooli, kui laps suudab ilma toeta istuda.
- TÄHELEPANU: Beebi lamamistool pole ette nähtud lapse pikemaks magamisajaks.
- TÄHELEPANU: laste magamistool on ohtlik asetada tavapinnast kõrgemale, näiteks lauale.
- TÄHELEPANU: Kasutage alati seljatoesüsteemi.

- Beebi lamamistool ei asenda hälli ega voodit. Kui lapsel on magamise aeg, tõstke ta sobivasse hälli või voodisse.
- Arge kasutage beebi lamamistooli, kui mõni detail on katkine või kadunud.
- Kasutage ainult tootja poolt lubatud lisandeid ja varuosi.
- Antud laste magamistool on ette nähtud kuni 9-kuu vanustele lastele (maksimaalne kaal - 9kg).
- Mänguasjade kinnitamiseks kasutatavat looka ei tohi kunagi kasutada hälli kandmiseks.

## EST Hooldamine ja korrashoid

- Jälgige tekstiilmärgistust.
- Kontrollige regulaarselt ühenduselemente, turvarihmasüsteemi ja õmbliusi.
- Puhastage, hooldage ja kontrollige käesolevat toodet regulaarselt.

## LV Brīdinājuma norādes Bērnu sēdekļītis guļus pozīcijā

- UZMANĪBU: Noteikti uzglabāt turpmākaī lasīšanai.
- UZMANĪBU: Nekad neatstājiet bērnu sēdekļīti bez uzraudzības.
- UZMANĪBU: Neizmantojiet vairs bērnu sēdekļīti, ja bērns var sēdēt bez atbalsta.
- UZMANĪBU: Sis bērnu sēdekļītis nav paredzēts ilgēm gulēšanas laika posmiem.
- UZMANĪBU: Ir bīstami likt bērnu guļamkrēsli uz paaugstinātas virsmas, piemēram, galda.
- UZMANĪBU: Vienmēr izmantojiet drošības jostu fiksēšanas sistēmu.
- Sis bērnu sēdekļītis neaizstāj ne šūpulīti, ne gultu. Ja bērns vēlas gulēt, tas jāieliek piemērotā šūpulīti vai gultā.
- Nelietojiet bērnu sēdekļīti, ja konstrukcijas daļas ir bojātas vai pazudušas.
- Izmantojiet tikai ražotāja atļautus piederumus un atbilstošas rezerves daļas.
- Sis bērnu guļamkrēsls ir piemērots bērniem līdz 9 mēnešu vecumam, pie maksimālā svara 9 kg.
- Spēlēšanās loku nekad neizmantojiet bērnu krēslīņa pārnēsāšanai.

## LV Kopsana un apkope

- Lūdzu, ņemiet vērā tekstiļļu marķējumu.
- Lūdzu, regulāri pārbaudiet savienotājelementu, siksnu sistēmu un šuvju funkcionalitāti.
- Regulāri tīriet, kopiet un pārbaudiet izstrādājumu.

## LT Įspėjimas Atlošiamieji lopsiai

- DĒMESIO: Būtinai išsaugokitē, kad galėtumėte pasiskaityti ir vėliau.
- DĒMESIO: Niekada nepalikite vaiko atlošiamajame lopsyje be priežiūros.
- DĒMESIO: Atlošiamojo lopsio nebenaudokitē, jei vaikas gali sėdėti neparemtas.
- DĒMESIO: Sis atlošiamasis lopsys nėra skirtas migdyti vaiką ilgēsni laikā.
- DĒMESIO: Pavojinga statyti vaikiškā kėdutę-lopsį ant aukšto paviršiaus, pvz., stalo.
- DĒMESIO: Visada naudokitē apsaugos sistemā.
- Sis atlošiamasis lopsys nėra nei lopsio, nei lovelės pakaitalas. Jei Jūsų vaikas nori miego, jį reikia paguldyti į tam tinkamā lopsį arba lovelę.
- Nenaudokitē atlošiamojo lopsio, jei jo sudedamosios dalys yra pažeistos arba pamestos.
- Naudokitē tik gamintojo patvirtintus priedus ir atitinkamas atsargines dalis.
- Ši vaikiškā kėdutę-lopsys skirta vaikams iki 9 mėnesių amžiaus, kurių svoris neviršija 9 kg.
- Niekada nenaudokitē žaidimo lanko vaiko kėdutei pernešti.

## LT Priežiūra ir aptarnavimas

- Prašom atkreipti dėmesį į tekstilės priežiūros simbolius.
- Prašom reguliariai tikrinti jungiamųjų elementų, saugos diržų sistemų ir siūlių funkcionavimą.
- Ši gaminiį reikia valyti, prižiūrėti ir tikrinti reguliariai.

## SLO Opozorilna navodila otroških ležalnikov

- POZOR: Obvezno hranite za kasnejšo uporabo.
- POZOR: Otroka v otroškem ležalniku nikoli ne pustite nenadzorovanega.
- POZOR: Otroškega ležalnika več ne uporabljajte, kakor hitro otrok lahko sedi brez podpore.
- POZOR: Ta otroški ležalnik ni predviden za daljša obdobja spanja otroka.
- POZOR: Nevarno je ležalni sedež za otroke postaviti na povišano površino, na pr. mizo.
- POZOR: Zmeraj uporabljajte zadrževalni sistem.
- Ta otroški ležalnik ne nadomesti zibelke ali postelje. Če mora vaš otrok spati, ga položite v primerno zibelko ali posteljico.
- Otroškega ležalnika ne uporabljajte, če so sestavni deli poškodovani ali so se izgubili.
- Uporabljajte le opremo potrjeno s strani proizvajalca in odgovarjajoče nadomestne dele.



- Ta ležalni sedež za otroke je primeren za do 9 mesecev stare in največ 9 kg težke otroke.

- Igralnega loka nikoli ne uporabljajte za nošnje otroškega sedeža.

## **SLO** Nega in vzdrževanje

- Prosimo, upoštevajte etikete na tkanini.
- Prosimo, redno preverite delovanje povezovalnih elementov, sistema pasov in šive.
- Redno čistite, negujte in kontrolirajte ta izdelek.

## **HR** Upute upozorenja Dječje ležaljke

- POZOR: Sačuvati za kasnije čitanje.
- POZOR: Dijete nikad ne ostavljati bez nadzora u ležaljci.
- POZOR: Ležaljku ne koristiti čim dijete bude moglo sjediti bez pomoći.
- POZOR: Ova dječja ležaljka nije predviđena za duža razdoblja spavanja djeteta.
- POZOR: Opasno je stavljati dječju sjedalicu na povišene površine kao npr. stol.
- POZOR: Koristite uvijek sustav za držanje.
- Ova dječja ležaljka ne zamjenjuje ni kolijevku ni krevet. Ako Vaše dijete mora spavati, mora biti postavljeno u adekvatnu kolijevku ili krevet.
- Ne koristite ležaljku ako su joj sastavni dijelovi oštećeni ili izgubljeni.
- Koristite samo pribor i odgovarajuće dodatne dijelove koje je potvrdio proizvođač.
- Ova dječja sjedalica namijenjena je za djecu u dobi do 9 mjeseci i najvišom težinom od 9 kg.
- Luk za igru nikad ne rabiti za nošenje dječje ležaljke.

## **HR** Njega i održavanje

- Molimo Vas obratite pažnju na naznaku tekstila.
- Molimo Vas, kontrolirajte redovito funkcionalnost poveznih dijelova, remenih sustava i šavova.
- Čistite, održavajte i kontrolirajte redovito ovaj proizvod.

## **SRB** Uputstva upozorenja Dječje ležaljke

- PAŽNJA: Sačuvati za kasnije čitanje.
- PAŽNJA: Dete nikad ne ostavljati bez nadzora u ležaljci.
- PAŽNJA: Ležaljku ne koristiti čim dete bude moglo sediti bez pomoći.
- PAŽNJA: Ova dječja ležaljka nije predviđena za duža razdoblja spavanja deteta.
- PAŽNJA: Opasno je stavljati dječju sedalicu na povišene površine kao npr. sto.
- PAŽNJA: Koristite uvek sustav za držanje.
- Ova dječja ležaljka ne zamenjuje ni kolijevku ni krevet. Ako Vaše dete mora spavati, mora biti postavljeno u adekvatnu kolijevku ili krevet.
- Ne koristite ležaljku ako su joj sastavni delovi oštećeni ili izgubljeni.
- Koristite samo pribor i odgovarajuće dodatne delove koje je potvrdio proizvođač.
- Лук за игру никад не користити за ношење дечије лежаљке.
- Molimo Vas obratite pažnju na oznaku tekstila.
- Molimo Vas, kontrolišite redovno funkcionalnost poveznih delova, pojasnih sistema i šavova.
- Ova dječja sedalica namenjena je za decu u dobi do 9 meseci i najvišom težinom od 9 kg.
- Čistite, održavajte i kontrolišite redovno ovaj proizvod.

## **SRB** Nega i održavanje

- Molimo Vas obratite pažnju na oznaku tekstila.
- Molimo Vas, kontrolišite redovno funkcionalnost poveznih delova, pojasnih sistema i šavova.
- Čistite, održavajte i kontrolišite redovno ovaj proizvod.

**AR**

## إرشادات تحذيرية, مقاعد سرير للأطفال

- تنبيه: يجب الاحتفاظ بالارشادات للطلاع عليها فيما بعد.
- تنبيه: يجب عدم ترك الطفل بالمقعد بدون مراقبة.
- تنبيه: لا تستخدم المقعد السرير بمجرد تمكن الطفل من الجلوس بدون مساعدة.
- تنبيه: هذا المقعد السرير ليس معدا لنوم الاطفال لفترات طويلة.
- تنبيه: من الخطورة وضع مقعد استلقاء الطفل فوق محل مرتفع على سبيل المثال فوق الطاولة.
- تنبيه: استخدام دائما نظام تثبيت الظهر.

- المقعد السرير ذلك لا يحل محل السرير الفعلي. وإذا كان لزاما ان ينام الطفل فينبغي وضعه في سرير مناسب.
- لا تستخدم المقعد السرير اذا ما أصاب بعض أجزائه الضرر أو فقدت.
- لا تستخدم الا الاجزاء الاضافية و قطع الغيار المناسبة المعترف بها من المصنع.
- ان مقعد استلقاء الطفل هذا مخصص للطفل الذين لا تزيد اعمارهم عن 9 اشهر ولحد وزن اقصى للفل قدره 9 كغم.
- تنبيه: لا يجوز بتاتا استخدام قوس العب لحمل مقعد استلقاء الطفل.
- تنبيه: لا تدع الأطفال يلعبون مع هذا المنتج.
- تنبيه: لا تقم بتحريك أو رفع هذا المنتج مع الطفل الموجود بداخله
- تنبيه: يجب استخدام مقابض الحمل لتحريك المنتج فقط عندما يتم إخراج الطفل من المنتج.

AR

## العناية و الصيانة

- انتبه من فضلك الى علامة القماش.
- اختبر من فضلك وظيفة أدوات التثبيت, ونظام الاحزمة, و الخياطات بانتظام.
- نظف هذا المنتج واعتن به وافحصه بانتظام.

FA

## هشدار گهواره

- توجه: لطفا از این راهنما به منظور استفاده‌های اقی مراقبت کنید.
- توجه: هرگز کودک را تنها در گهواره رها نکنید.
- توجه: زمانی که کودک قادر نشستی بدون حمایت میباشد دیگر از گهواره استفاده نکنید.
- توجه: این گهواره برای خوابیدن دوره های طولانی نیست.
- توجه: استفاده از آن گهواره بر روی سطوح مرتفع خطرناک میباشد. برای مثال میز.
- توجه: همیشه از سیستم محدودیت استفاده کنید
- این گهواره جایگزین یک کابینت یا تخت نیست. اگر فرزند شما نیاز به خواب دارد, سپس باید در یک کابین یا تخت مناسب قرار گیرد.
- اگر اجزاء شکسته یا گم شده باشند, از گهواره استفاده نکنید.
- از لوازم جانبی و قطعات جایگزین استفاده نکنید غیر از آنچه توسط سازنده تایید شده است.
- این گهواره مناسب کودکان تا 9 ماه و حداکثر وزن 9 کیلوگرم است.
- توجه: برای حمل گهواره هرگز از نوار اسباب بازی گهواره استفاده نکنید.
- توجه: اجازه ندهید کودکان با این محصول بازی کنند.
- توجه: این محصول را با کودک درون آن حرکت یا بلند نکنید.
- توجه: دستگیره ها باید فقط برای انتقال محصول استفاده شوند هنگامی که کودک در محصول نیست.

FA

## مراقبت و نگهداری

- لطفا به برچسب توجه داشته باشید.
- لطفا به صورت منظم بررسی کنید که عناصر اتصال, سیستم کمربند و درزها به درستی کار می کنند.
- مراقبت, تمیز کردن و بررسی این محصول به طور منظم صورت گیرد.

## CN 摇椅警告及注意事项

- 注意：-请保留此说明书以备日后使用。
- 警告：切勿把小孩单独留在摇椅内。
- 当小孩懂得直立坐立时, 请停止使用此产品。

- 注意! 搖椅並不是提供給小孩以用作長時間睡眠之用。
- 警告: 請勿放置搖椅在高處(如桌子)上, 以免產生危險。
- 注意! 請時常使用附設在搖椅兩側的背帶。
- 搖椅並不可作為提籃或睡床使用, 若小孩需要睡眠, 家長應把小孩擺放在合適的提籃或睡床上。
- 如有任何部件斷裂, 缺失, 或破損, 請不要使用此搖椅!
- 隨便更換零件會構成危險, 請只用HAUCK系列的零件或生產商認可的配件。
- 本搖椅適合0-9個月, 體重不超過9公斤的小孩
- 請勿以玩具架來提起搖椅。

## **CN** 保養

- 注意產品上的洗水標指示。
- 請定期檢查搖椅的功能, 確定骨架的穩定性, 螺絲的緊固度, 安全帶功能及注意座布有沒有脫線情況。
- 經常整理, 清潔及檢查這個產品。

## **TW** 搖椅警告及注意事項

- 注意: -請保留此說明書以備日後使用。
- 警告: 切勿把小孩單獨留在搖椅內。
- 當小孩懂得直立坐立時, 請停止使用此產品。
- 注意! 搖椅並不是提供給小孩以用作長時間睡眠之用。
- 警告: 請勿放置搖椅在高處(如桌子)上, 以免產生危險。
- 注意! 請時常使用附設在搖椅兩側的背帶。
- 搖椅並不可作為提籃或睡床使用, 若小孩需要睡眠, 家長應把小孩擺放在合適的提籃或睡床上。
- 如有任何部件斷裂, 缺失, 或破損, 請不要使用此搖椅!
- 隨便更換零件會構成危險, 請只用HAUCK系列的零件或生產商認可的配件。
- 本搖椅適合0-9個月, 體重不超過9公斤的小孩。
- 請勿以玩具架來提起搖椅。

## **TW** 保養

- 注意產品上的洗水標指示。
- 請定期檢查搖椅的功能, 確定骨架的穩定性, 螺絲的緊固度, 安全帶功能及注意座布有沒有脫線情況。
- 經常整理, 清潔及檢查這個產品。











hauck GmbH + Co. KG  
Frohnlicher Str. 8  
96242 Sonnefeld  
Germany

phone: +49(0)9562/986-0  
fax: +49(0)9562/6272  
mail: [info@hauck.de](mailto:info@hauck.de)  
web: [www.hauck.de](http://www.hauck.de)

hauck UK Ltd  
Ash Road South  
Wrexham Industrial Estate  
Wrexham, LL13 9UG, UK

phone: +44(0) 1978 664362  
fax: +44(0) 1978 661056  
mail: [info@hauckuk.com](mailto:info@hauckuk.com)