

**COSATTO®**  
clever stuff for happy babies

# the ABCs

R129/03  
40 – 105cm  
≤18.5kg  
100 – 150cm

**All in All Ultra Rotate i-Size**  
**i-Size Car Seat**

EN

FR

DE

IT





## **(EN) Instruction**

**1 - 32**

(FR) Instruction, (DE) Gebrauchsanleitung, (IT) Istruzioni, (PT) Instrução

## **(EN) Part list diagram**

**33**

(FR) Schéma de nomenclature, (DE) Teilelisteabbildung, (IT) Diagramma della lista delle parti

## **(EN) Spare part list diagram**

**34**

(FR) Schéma de pièces détachées, (DE) Ersatzteillisteabbildung, (IT) Diagramma della lista delle parti di ricambio

## **(EN) Instruction diagram**

**35 - 50**

(FR) Schéma d'instructions, (DE) Anleitungsdiagramm, (IT) Diagramma di istruzioni

# Important: Keep these instructions for future reference.

## Important safety Information

The instruction manual should be kept safely with child car seat for its life period:  
There is a compartment at the rear of the child car seat for storage of the instruction manual.

It is recommended to check that the child restraint is compatible with the intended vehicle at the time of purchase.

Please refer to the vehicle list, Cosatto fit checker app (<http://cosat.to/fitchecker>) or the vehicle fitting list section on the website (<http://cosat.to/allinallultrav>).

Seat positions in other vehicles may also be suitable to accept the child restraint. If in doubt, consult either Cosatto or the retailer.

### Child age and weight:

- When used in rearward facing mode, the car seat is suitable from birth, height between 40 and 105 cm, up to maximum weight of 18.5 kg.
- **IMPORTANT - DO NOT USE FORWARD FACING BEFORE THE CHILD'S AGE EXCEEDS 15 MONTHS.**
- When used in forward facing mode, the car seat is suitable from 15 months, height between 76 and 105 cm, up to maximum weight of 18.5 kg.
- When used in booster mode, the car seat is suitable for height between 100 and 150 cm.

### Location:

- Refer to the vehicle list for information of where the child car seat base will fit in your vehicle.
- Never use the child car seat on a seat where an airbag is fitted and active. Refer to your vehicle user manual for information on de-activating the airbag.
- If the vehicle seat backrest has a recline function, place the vehicle seat in the most upright position when using the child car seat.
- Do not use the child car seat in the home. It has not been designed for home use and should only be used in your car.

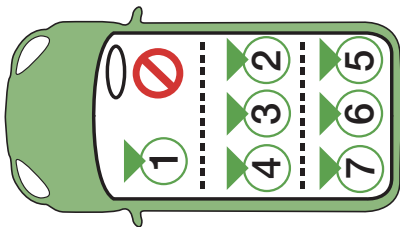

## Safety - Please read carefully:

- **NEVER** use this child car seat with its side facing the vehicle seat.
- Any rigid items and plastic parts of the child car seat must be so located and installed that they are not liable, during everyday use of the vehicle, to become trapped by a movable seat or in a door of vehicle.
- If any load bearing points other than those described in the instructions are used, this can significantly reduce the protection factor of the child car seat.
- **ALWAYS** secure your child with the safety harness when using this child car seat.
- Never leave your child unattended.
- Do not attempt to dismantle, modify or add to any part of the child car seat or change the way your vehicle seat belts are made or used.
- After an accident the child car seat should be replaced and the vehicle seat belts. Although they may look undamaged, they may not protect your child as well as they should.
- Do not place anything such as a towel or cushion under the child car seat. This could affect the performance of the child restraint system in an accident.
- Any vehicle seat belt holding the child car seat to the vehicle should be tight, and that belt should not be twisted.
- Always make sure that the child car seat harness and vehicle seat belt are correctly tensioned to ensure maximum protection for your child.
- Prevent harness/ vehicle seat belt from getting trapped between car doors or rubbing against sharp parts of the seat or body.
- If the harness/vehicle belts becomes cut or frayed, replace it before travelling.
- Never use replacement parts other than those approved by Cosatto.
- Cosatto advise that child car seat should not be bought or sold second-hand. Many child car seat acquired this way have been found to be dangerous.
- **NOTE:** The child car seat can mark vehicle seat upholstery. Cosatto cannot be held responsible for damage or marking to vehicle seat upholstery.
- Security is only guaranteed if the child car seat is fitted in accordance with these instructions.
- Safely secure any luggage or other objects that might cause injuries to the occupant of the child car seat in the event of a collision.
- Failure to comply with the instructions would be dangerous, and will automatically void the warranty and exempt Cosatto from any liability.
- The harness buckle has been designed to be released quickly in an emergency. **IT IS NOT CHILD PROOF.** More inquisitive children may learn to undo the buckle. Children should be told never to play with the harness buckle or any other part of the child car seat.
- It is important that the lap harness is worn low down, so that the pelvis of the child is firmly engaged.
- In booster seat mode, the lap vehicle seat belt must be worn in such a way as to properly secure the pelvis of the child.
- Never use the child car seat without its fabric cover because the fabric cover constitutes as an integral part of the child car seat performance. The fabric cover should not be replaced with any other than the ones recommended by Cosatto.
- Cover the child car seat if it is left in direct sun light for prolonged period as the child car seat base surfaces may get very hot. Check the child car seat surface before placing your child in the seat.













**Notice:**

1. (40 - 105cm) This is an i-Size Enhanced Child Restraint System. It is approved according to Regulation No.129, for use in, i-Size compatible vehicle seating positions as indicated by vehicle manufacturers in the vehicle users' manual.
2. (100 - 150cm) This is an i-Size booster seat Enhanced Child Restraint System. It is approved according to UN Regulation No.129, for use primarily in " i-Size seating positions" as indicated by vehicle manufacturers in the vehicle user's manual.
3. Never use this child car seat on passenger seat fitted with an active airbag is installed.
4. If in doubt, consult either the child restraint manufacturer or retailer.

**Care & Maintenance:**

- Your child restraint system has been designed to meet safety standards and with correct use and maintenance will give many years of trouble free performance.
- Store your child restraint system in a dry, safe place.
- Storing a damp child restraint system will encourage mildew to form, so after exposure to damp conditions, dry off with a soft cloth and allow to dry thoroughly before storing.
- Avoid leaving the child restraint system in sunlight for prolonged periods as this may cause fabrics to fade.
- Inspect the child restraint system regularly for signs of damage- stop using the product if damage is found.
- **DO NOT** take apart, or attempt to take apart the child restraint system when cleaning. It is unnecessary and dangerous to do so.
- Plastic and metal parts may be sponged clean with warm water and a mild detergent.
- Refer to the wash care on soft goods for cleaning instruction.
- Remove insert from seat cover/ seat liner prior to cleaning.
- Never clean with abrasive, ammonia based, bleach based or spirit type cleaners.

**Visual language Key:**

	Refer to warning XX		Repeat action x times		Press and hold
	Correct action		General action arrow		Check
	Incorrect action		Lock		Continue to step XX
	Audible sound		Unlock		Repeat on other side

## Part List:

Please refer to diagrams:

P1: Headrest	P8: ISOFIX arm
P2: Seat liner head section	P9: Side impact protection block
P3: Seat liner	P10: Storage compartment
P4: Seat liner side wing section	P11: Support-leg
P5: Chest pads (pair)	P12: ISOFIX guide (x2)
P6: Harness	P13: Tuck in tool
P7: Crotch pad	P14: Canopy

## Replacement Parts:

The replacement parts shown below are available for your product. For UK & Ireland customers, order through our website: <http://www.cosatto.com/service-centre/spares>  
For customer outside UK & Ireland, contact information for your local distributor can be found on <http://www.cosatto.com/stockists>

If you require any further assistance, please contact us at [cuddle@cosatto.com](mailto:cuddle@cosatto.com)

S1: Seat liner	S6: Chest pads (pair)
S2: Seat liner wedge	S7: Headrest cover
S3: Seat liner head section	S8: Seat cover
S4: Canopy	S9: ISOFIX guide (set)
S5: Crotch pad	S10: Tuck-in tool

## Fitting & Operation Information:

Please refer to the following diagrams:

<b><u>Location</u></b>	1-	<b>IMPORTANT: Never use the child car seat on a seat where an airbag is fitted and active. Refer to your vehicle user manual for information on de-activating the airbag.</b>
<b><u>Backrest recline</u></b>	2-	<b>Adjusting:</b> <b>Important: Only use the specified recline position(s) for each mode:</b> Rearward facing mode (40 -105cm): 1, 2, 3, 4 Forward facing mode (76 -105cm): 1, 2, 3, 4 Booster seat mode (100 - 150cm): 1
<b><u>Headrest</u></b>	3-	<b>Adjusting (40 - 135cm):</b>
	4-	<b>Satisfactory headrest position:</b>
	5-	<b>Adjusting the headrest flap:</b>
<b><u>Canopy</u></b>	6-	<b>Fitting:</b> Raise the headrest to its highest position (refer to step 3) (a). Connect the elastic loops to diagonal belt guide on both sides of the headrest and feed the headrest adjustment strap (b) through the slot (c).
<b><u>Harness</u></b>	7-	<b>Loosening:</b> <b>NOTE:</b> Pull only the harness straps.

8- **Tightening:**  
**NOTE:** The harness must be reasonably tight. It should restrain but not make the child uncomfortable. Check that the straps are not twisted while the child is seated.

9- **Opening:**

10- **Closing:**

**Securing your child in the child car seat:**

11- Open the harness (refer to step 9) (a).  
 Raise the headrest (refer to step 3) (b).

12- Place your child in the child car seat.  
 Close the harness (refer to step 10) (a).  
 Adjust the headrest (refer to step 3) (b).  
 Tighten the harness (refer to step 8) (c).

**Side impact protection block**

13- **Opening:**

14- **Closing:**

**Child car seat**

15- **Adjusting the seat unit's orientation:**

Push and hold the seat rotate adjustment button (a) then rotate the seat (b).

16- **Seat positions:**

**b, c: Sideward facing position:**

The sideward facing position allow access for placing or removing a child from the seat unit after the car seat is fitted.

**WARNING: Do Not travel with the seat unit in this position.**

**d: Rearward facing position:**

When use as a rearward facing child car seat, the car seat is suitable from birth, height between 40 and 105 cm, up to maximum weight of 18.5 kg.

**IMPORTANT - DO NOT USE FORWARD FACING BEFORE THE CHILD'S AGE EXCEEDS 15 MONTHS.**

**a: Forward facing position :**

When use as a forward facing child car seat, the car seat is suitable from 15 months, height between 76 and 150 cm.

**ISOFIX arm**

17- **Location:**

The two ISOFIX low anchorage anchor points are usually located between the vehicle seat base and back (a).

Some vehicles have ISOFIX indicator near the ISOFIX low anchorage anchor points (b).

18- **Fitting the ISOFIX guides (Optional):**

The ISOFIX guides can help identify the vehicle ISOFIX anchor points and make installation easier. They can also help with the protection of your vehicle seat.



- 19- **Fitting:**  
Press and hold ISOFIX arm adjustment buttons and extended the arms fully (a).  
Engage the ISOFIX arms (b) and ensure that the ISOFIX arm security indicators are green (c).  
Push the base back until it rests firmly against the vehicle seat backrest (d).  
Removal is a reversal of this procedure.

**Support-leg**

- 20- **Fitting:**  
Pull out (a) and open (b) the support-leg fully.  
Adjust the support-leg (c) until it makes firm contact with vehicle floor (d) and the support-leg contact indicator is green (e).
- 21- **Retracting:**  
Retract (a) and fold back (b) the support-leg fully.  
Press and hold the support-leg release button (c) and push back the support-leg hinge fully (d).

**Rearward facing mode (40 - 105cm):**

- 22- **Fitting:**  
Convert the seat unit to rearward facing orientation (refer to step 15).  
Recline the backrest to rearward facing positions (refer to step 2) (a).  
Position the child car seat on the vehicle seat, rearward facing.  
Attach the ISOFIX arms to the anchor points (refer to step 17 - 19) (b).  
Engage the support-leg (Refer to step 20) (c).  
Removal is a reversal of this procedure.

**Seat liners**

- 23- When your child's height is 60 cm or below, the child car seat must be used WITH the seat liner, head & side wing sections.  
When your child's height is between 61 and 87 cm, the child car seat must be used with the seat liner section only, WITHOUT the head & side wing sections.  
When your child's height 88 cm or above, the child car seat must be used WITHOUT the seat liner, head & side wing sections.

**Forward facing mode (76 - 105cm):****IMPORTANT - DO NOT USE FORWARD FACING BEFORE THE CHILD'S AGE EXCEEDS 15 MONTHS.**

- 24- Fitting:**  
 Convert the seat unit to forward facing orientation (refer to step 15).  
 Recline the backrest to forward facing positions (refer to step 2) (a).  
 Position the child car seat on the vehicle seat, forward facing.  
 Attach the ISOFIX arms to the anchor points (refer to step 17 - 19) (b).  
 Engage the support-leg (Refer to step 20) (c).  
 Removal is a reversal of this procedure.
- Booster seat mode (100- 105cm):**  
**Converting to booster seat mode:**
- 25-** Convert the seat unit to forward facing orientation (refer to step 15).  
 Retract the support-leg (Refer to step 21) (a).  
 Loosening the harness (refer to step 7) (b).  
 Raise the headrest to its highest position (refer to step 3) (c).  
 Open the harness (refer to step 9) (d).
- 26-** Remove the chest pads (a) & crotch pad (b).
- 27-** Disconnect the poppers and lift up the headrest cover tongue (a) and unfasten the seat cover flap (b).  
 Store the harness behind the seat cover flap (c).  
 Refit the seat cover flap & headrest cover flap (d).  
 Store the buckle in the storage compartment (e).  
 Note: The buckle must be stored lowdown in the storage compartment.
- Belted only:**  
**Fitting:**
- 28-** Convert the seat unit to forward facing orientation (refer to step 15).  
 Recline the backrest to position 1 (Refer to step 2) (a).  
 Position the child car seat on the vehicle seat, forward facing.  
 Retract the ISOFIX arms (refer to step 19) (b).  
 Retract the support-leg (Refer to step 21) (c).  
 Secure your child with vehicle belt (refer to step 29 - 30) (d).  
 Removal is a reversal of this procedure.
- Vehicle belt 29-** Place your child into the child car seat.  
 Pull the vehicle belt out and around the child (a) and fasten the buckle (b).  
 Fit the diagonal vehicle belt through the headrest diagonal vehicle belt guide (c).

- 30- Tension the vehicle belt (a & b).  
**IMPORTANT:** The position of the vehicle belt buckle can affect the stability of the child restraint system. In an accident this could stop the child restraint system from protecting your child as well as it should. After tightening the vehicle belt, if the buckle lies in the position marked (X) then try fitting the child restraint system in another seating position in your vehicle.  
 Removal is a reversal of this procedure.

**Belted with ISOFIX arms only:**

- 31- **Fitting:**  
 Convert the seat unit to forward facing orientation (refer to step 15).  
 Recline the backrest to position 1 (Refer to step 2) (a).  
 Position the child car seat on the vehicle seat, forward facing.  
 Attach the ISOFIX arms to the anchor points (refer to step 17 - 19) (b).  
 Retract the support-leg (Refer to step 21) (c).  
 Secure your child with vehicle belt (refer to step 29 - 30) (d).  
 Removal is a reversal of this procedure.

**Headrest  
 Softgoods**

- 32- **Adjusting (135 - 150cm):**  
**Removing:**
- 33- Convert the car seat to booster seat mode (refer to step 25 - 27).  
 Unfasten the headrest cover elastic loops (a) & poppers (b) on both sides.  
 Remove the headrest cover (c).
- 34- Unfasten the seat cover flap (a) and release the fabric around side of the seat unit (b).  
 Remove the seat cover (c).  
 Reverse the procedures above to refit the softgoods.

**Tuck in tool**

- 35- Using the tuck in tool:

**Checklist:**

- Have you check the compatibility of the child car seat with the intended vehicle?
- If applicable, is the air-bag de-activated?
- Is your child car seat correctly fitted to the vehicle seat?
- Have you check the safety indicators on ISOFIX arms, ISOFIX support-leg?
- Is your child correctly secure in the child car seat?
- Is harness adequately tensioned and not twisted?

# Important : conservez ce mode d'emploi afin de pouvoir le consulter ultérieurement.

## Informations importantes de sécurité.

FR

Le mode d'emploi doit être conservé avec le siège-auto pour enfant tout au long de sa période d'utilisation:

Une pochette à l'arrière du siège-auto permet de ranger le mode d'emploi.

Il est recommandé de vérifier que le dispositif de retenue pour enfants est compatible avec le véhicule au moment de l'achat.

Veillez vous référer à la liste des véhicules, à l'application Cosatto de vérification de l'installation (<http://cosat.to/fitchecker>) ou à la liste d'installation véhicule du site Internet (<http://cosat.to/allinallultravl>).

Les positions de siège dans d'autres véhicules peuvent également convenir pour l'installation du dispositif de retenue pour enfants. En cas de doute, veuillez prendre contact avec Cossato ou le revendeur.

### Taille et poids de l'enfant:

- Lorsque le siège-auto est utilisé dos à la route, il est adapté dès la naissance, pour une taille comprise entre 40 et 105 cm, jusqu'à 18.5 kg maximum.
- **IMPORTANT – N'ORIENTEZ PAS LE SIÈGE-AUTO FACE À LA ROUTE SI L'ENFANT N'A PAS AU MOINS 15 MOIS.**
- Lorsqu'il est utilisé en mode face à la route, le siège auto convient à partir de 15 mois, hauteur entre 76 et 105 cm, jusqu'à un poids maximum de 18.5 kg.
- Lorsqu'il est utilisé en mode rehausseur, le siège auto convient à une hauteur comprise entre 100 et 150 cm.

### Emplacement:

- Reportez-vous à la liste des véhicules pour connaître les places où le socle de siège-auto peut être installé.
- N'utilisez jamais ce siège-auto sur un siège pour lequel un airbag est activé. Consultez le manuel du véhicule pour désactiver l'airbag.
- Si le dossier du siège du véhicule est inclinable, positionnez-le le plus droit possible lorsque vous utilisez le siège-auto.
- n'utilisez PAS le siège-auto chez vous. Il n'a pas été conçu pour un usage au domicile et ne doit être utilisé que dans votre véhicule.

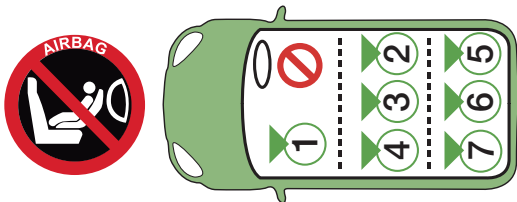

## Sécurité - Veuillez lire attentivement :

- N'utilisez **JAMAIS** ce siège-auto en position latérale.
  - Tous les éléments rigides et les pièces en plastique du siège-auto doivent être situés et installés de sorte qu'ils ne soient pas, lors de l'utilisation quotidienne du véhicule, coincés sous un siège mobile ou dans une porte du véhicule.
  - Si des points de charge autres que ceux indiqués dans le mode d'emploi sont utilisés, cela peut réduire considérablement le facteur de protection du siège-auto.
  - Attachez **TOUJOURS** votre enfant au moyen du harnais de sécurité lors de l'utilisation de ce siège-auto.
  - Ne laissez **JAMAIS** votre enfant sans surveillance.
  - N'essayez PAS de démonter, de modifier ou d'ajouter toute partie du dispositif de retenue pour enfant ni de changer la façon dont les ceintures de sécurité du véhicule sont conçues ou utilisées.
  - Le dispositif de retenue pour enfant et les ceintures de sécurité du véhicule doivent être remplacés après un accident. Bien qu'ils puissent sembler en bon état, ils peuvent ne pas protéger votre enfant aussi bien qu'ils le devraient.
  - Ne placez rien sous le siège-auto (par exemple une serviette ou un coussin). Cela pourrait affecter la performance du siège-auto en cas d'accident.
  - La ceinture du véhicule maintenant le dispositif de retenue pour enfant au siège doit être correctement serrée et ne doit pas être torsadée.
  - Assurez-vous toujours que le harnais du siège-auto et la ceinture du véhicule soient correctement tendus afin d'assurer une protection maximale de votre enfant.
  - Ne laissez pas le harnais et la ceinture du véhicule se trouver pincés par les portes du véhicule ni frotter contre des arêtes vives du siège ou du châssis.
  - Si le harnais ou la ceinture du véhicule sont coupés ou effilochés, remplacez-les avant de conduire.
  - Utilisez toujours des pièces de rechange approuvées par Cosatto.
  - Cosatto conseille de ne pas acheter ni vendre de sièges-auto d'occasion. De nombreux sièges-auto achetés de cette façon se sont avérés être dangereux.
  - **REMARQUE** : le siège-auto peut marquer la garniture des sièges du véhicule. Cosatto ne peut être tenue responsable des dommages ou des marques laissées sur la garniture des sièges du véhicule.
  - La sécurité n'est garantie que si le siège-auto est installé conformément à ces instructions.
  - Attachez solidement les bagages ou autres objets qui pourraient blesser l'occupant du siège-auto en cas d'accident.
  - Le non-respect de ces instructions crée une situation dangereuse, annule automatiquement la garantie et dégage Cosatto de toute responsabilité.
  - La boucle du harnais a été conçue de façon à être libérée rapidement en cas d'urgence.
- UN ENFANT PEUT L'ACTIONNER.** Les enfants plus curieux peuvent apprendre à défaire la boucle. Vous devez leur dire de ne jamais jouer avec la boucle du harnais, ni avec toute autre partie du siège-auto.
- Il est important que la sangle abdominale du harnais soit serrée bien en bas, de sorte que le bassin de l'enfant soit fermement maintenu.
  - Lorsqu'il est utilisé en mode rehausseur, la ceinture ventrale du véhicule doit être correctement ajustée sur le bassin de l'enfant.
  - N'utilisez jamais le siège-auto sans sa housse en tissu, celle-ci contribue à sa performance intégrale. En cas de remplacement de la housse en tissu, utilisez toujours une housse recommandée par Cosatto.

- Couvrez le siège-auto si celui-ci reste longtemps au soleil, car il pourrait devenir très chaud. Vérifiez que le siège-auto n'est pas trop chaud avant de placer votre enfant dans le siège-auto.

### Remarques:

1. (40 - 105cm) Il s'agit d'un dispositif de retenue pour enfant i-Size amélioré. Il est approuvé conformément au Règlement n° 129 et doit être utilisé avec les sièges compatibles i-Size, comme indiqué par le constructeur du véhicule dans le manuel du véhicule.
2. (100 - 150cm) Il s'agit d'un siège d'appoint amélioré i-Size. Il est approuvé conformément au Règlement n° 129, pour une utilisation principalement dans les « positions assises i-Size » comme indiqué par les constructeurs de véhicules dans le manuel d'utilisation du véhicule.
3. N'utilisez jamais ce siège-auto sur le siège passager si l'airbag est activé.
4. En cas de doute, veuillez prendre contact avec le fabricant ou le revendeur du dispositif de retenue pour enfant.

### Entretien:

- Votre dispositif de retenue pour enfant a été conçu pour répondre aux normes de sécurité et une utilisation et un entretien appropriés vous garantiront de nombreuses années d'utilisation sans problème.
- Rangez le dispositif de retenue pour enfant dans un endroit sûr et sec.
- Le rangement du dispositif de retenue pour enfant humide favorise la formation de moisissures. S'il est humide, séchez-le avec un chiffon doux et laissez-le sécher complètement avant de le ranger.
- Évitez de laisser le dispositif de retenue pour enfant longtemps au soleil, car la couleur des tissus peut s'estomper.
- Inspectez régulièrement le dispositif de retenue pour enfant pour vérifier l'absence de dommage. Cessez de l'utiliser si l'un des éléments est endommagé.
- Ne démontez **PAS** et n'essayez **PAS** de démonter les éléments du dispositif de retenue pour enfant lors de son nettoyage. Cela serait inutile et pourrait être dangereux.
- Les pièces métalliques et en plastique peuvent être nettoyées en les épongeant avec de l'eau tiède et un détergent doux.
- Les instructions de nettoyage des articles en tissu sont indiquées sur leurs étiquettes de lavage respectives.
- Retirer l'insert du réducteur / de la housse avant le nettoyage.
- N'utilisez jamais de détergent abrasif ou à base d'ammoniaque, d'eau de Javel ou d'alcool.

### Liste des pièces :

Reportez-vous aux schémas :

- P1: Appui-tête
- P2: Coussin d'appui-tête du réducteur
- P3: Réducteur
- P4: Coussins latéraux du réducteur
- P5: Rembourrages de bretelle (paire)
- P6: Harnais
- P7: Rembourrage d'entrejambe

- P8: Bras ISOFIX
- P9: Bouclier latéral
- P10: Compartiment de rangement
- P11: Pied de soutien télescopique
- P12: Guide ISOFIX (x2)
- P13: Place-housse
- P14: Capuche

## Pièces de rechange :

Les pièces de rechange ci-dessous sont disponibles pour votre produit. Pour le Royaume-Uni et l'Irlande, vous pouvez commander sur notre site :

<http://www.cosatto.com/service-centre/spares>

En dehors du Royaume-Uni et de l'Irlande, vous trouverez les coordonnées de votre distributeur sur : <http://www.cosatto.com/stockists>

Si vous avez besoin d'aide, n'hésitez pas à nous écrire à [cuddle@cosatto.com](mailto:cuddle@cosatto.com)

S1: Réducteur

S6: Rembourrages de bretelle (paire)

S2: Cale du réducteur

S7: Housse d'appui-tête

S3: Coussin d'appui-tête du réducteur

S8: Housse de siège





S4: Capuche

S9: Guide ISOFIX (x2)

S5: Rembourrage d'entrejambe

S10: Place-housse

## Signification des symboles :

	Reportez-vous à l'avertissement XX		Répétez l'action x fois		Appuyez et maintenez
	Action correcte		Flèche d'action générale		Vérifiez
	Action incorrecte		Verrouillez		Passer à l'étape XX
	Signal sonore		Déverrouillez		Répétez de l'autre côté

### Informations d'installation et d'utilisation:

Reportez-vous aux schémas d'instructions :

**Emplacement** 1- **IMPORTANT: n'utilisez jamais ce siège-auto sur un siège pour lequel un airbag est activé. Consultez le manuel du véhicule pour désactiver l'airbag.**

**Inclinaison du dossier** 2- **Réglage :**  
**IMPORTANT : Utilisez uniquement la ou les positions d'inclinaison indiquées pour chaque mode :**

Position dos à la route (40 à 105 cm) : 1, 2, 3, 4

Position face à la route (76 à 105 cm) : 1, 2, 3, 4

Mode rehausseur (de 100 à 150 cm) : 1

**Appui-tête** 3- **Réglage (40 - 135cm):**

4- **Position correcte de l'appui-tête :**

5- **Réglage du rabat d'appui-tête :**

**Capuche** 6- **Installation :**

Attachez les élastiques au guide de ceinture diagonale des deux côtés de l'appui-tête et faites passer la sangle de réglage de l'appui-tête (a) dans la fente (b).

- Harnais**
- 7- **Desserrage :**  
**REMARQUE : Tirez seulement les sangles du harnais.**
- 8- **Serrage :**  
**NB : le harnais doit être raisonnablement serré. Il doit maintenir l'enfant sans trop le serrer.**  
 Vérifiez que les sangles ne sont pas torsadées lorsque l'enfant est assis.
- 9- **Ouverture :**
- 10- **Fermeture :**  
**Attacher l'enfant dans le siège-auto :**
- 11- Ouvrez le harnais (voir l'étape 9) (a).  
 Montez l'appuie-tête (voir l'étape 3) (b).
- 12- Placez votre enfant dans le siège-auto.  
 Fermez le harnais (voir l'étape 10) (a).  
 Réglez l'appuie-tête (voir l'étape 3) (b).  
 Ajustez le harnais (voir l'étape 8) (c).
- Bouclier latéral**
- Siège-auto pour enfant**
- 13- **Ouverture :**
- 14- **Fermeture :**
- 15- **Réglage de l'orientation du siège :**  
 Tirez et maintenez le levier de réglage de rotation du siège (a) puis tournez le siège (b).
- 16- **l'orientation du siège :**  
**b, c: Orientation latérale :**  
 L'orientation latérale permet de placer ou de retirer l'enfant du siège après l'installation du siège-auto.  
**AVERTISSEMENT : Ne pas rouler avec le siège dans cette position.**  
**d: Orientation dos à la route :**  
 Lorsque le siège-auto est utilisé dos à la route, il est adapté dès la naissance, pour une taille comprise entre 40 et 105 cm, jusqu'à 18.5 kg maximum.  
**IMPORTANT – N'ORIENTEZ PAS LE SIÈGE-AUTO FACE À LA ROUTE SI L'ENFANT N'A PAS AU MOINS 15 MOIS.**  
**a: Orientation face à la route :**  
 Lorsque le siège-auto est utilisé face à la route, le siège auto convient à partir de 15 mois, hauteur comprise entre 76 et 150 cm.
- Bras ISOFIX**
- 17- **Emplacement:**  
 Les deux points d'ancrage ISOFIX inférieurs se trouvent généralement entre l'assise et le dossier du siège du véhicule (a). Certains véhicules disposent d'un marquage ISOFIX près des points d'ancrage ISOFIX inférieurs (b).
- 18- **Installation des guides ISOFIX (En option):**  
 Les guides ISOFIX facilitent l'identification des points d'ancrage ISOFIX et l'installation. Ils permettent également de protéger le siège du véhicule.



- 19- Installation :**  
Appuyez sur les boutons de réglage des bras ISOFIX tout en sortant complètement les bras (a).  
Enclenchez les bras ISOFIX (b) et vérifiez que les indicateurs de sécurité des bras ISOFIX sont verts (c).  
Poussant le socle de siège-auto fermement contre le dossier du siège du véhicule (d).  
Procédez dans l'ordre inverse pour le retrait.
- Pied de soutien télescopique**
- 20- Installation :**  
Sortez (a) et dépliez complètement (b) le pied de soutien.  
Réglez le pied de soutien (c) de façon à ce qu'il repose fermement sur le plancher du véhicule (d) et que l'indicateur de contact du pied de soutien soit vert (e).
- 21- Rétractation :**  
Rétractez (a) et repliez (b) complètement la béquille.  
Appuyez et maintenez enfoncé le bouton de déverrouillage du pied de support (c) et repoussez complètement la charnière du pied de support (d).
- Modes dos à la route (40 - 105cm):**
- 22- Installation :**  
Mettez le siège en mode dos à la route (voir l'étape 15).  
Placez le dossier en position dos à la route (voir l'étape 2) (a).  
Placez le siège-auto sur le siège du véhicule, dos à la route.  
Fixez les bras ISOFIX aux points d'ancrage (voir les étapes 17 à 19) (b).  
Enclenchez le pied de soutien (voir l'étape 20) (c).  
Procédez dans l'ordre inverse pour le retrait.
- Réducteurs**
- 23- Lorsque la taille de l'enfant est inférieure ou égale à 60 cm, le siège-auto doit être utilisé AVEC le réducteur, les coussins latéraux et d'appui-tête.**  
Lorsque la taille de l'enfant est comprise entre 61 et 87 cm, le siège-auto ne doit être utilisé qu'avec le réducteur, SANS les coussins latéraux et d'appui-tête.  
Lorsque la taille de l'enfant est supérieure ou égale à 88 cm, le siège-auto doit être utilisé SANS le réducteur et les coussins latéraux et d'appui-tête.
- Modes face à la route (76 - 105cm):**  
**IMPORTANT – N'ORIENTEZ PAS LE SIÈGE-AUTO FACE À LA ROUTE SI L'ENFANT N'A PAS AU MOINS 15 MOIS.**
- 24- Installation :**  
Mettez le siège en mode face à la route (voir l'étape 15).  
Placez le dossier en position face à la route (voir l'étape 2) (a).  
Placez le siège-auto sur le siège du véhicule, face à la route.  
Fixez les bras ISOFIX aux points d'ancrage (voir les étapes 17 à 19) (b).  
Enclenchez le pied de soutien (voir l'étape 20) (c).  
Procédez dans l'ordre inverse pour le retrait.

**Mode rehausseur (100 - 150cm):****Passage en mode rehausseur :**

- 25- Mettez le siège en mode face à la route (voir l'étape 15).  
Rentrez le pied de soutien (voir l'étape 21) (a).  
Desserrez le harnais (voir l'étape 7) (b).  
Montez l'appui-tête au maximum (voir l'étape 3) (c).  
Ouvrez le harnais (voir l'étape 9) (d).
- 26- Retirez les rembourrages de bretelle (a) et le rembourrage d'entrejambe (b).
- 27- Détachez les boutons-pression et soulevez la languette de la housse de l'appui-tête (a) et détachez le rabat de la housse de siège (b).  
Rangez le harnais derrière le rabat de la housse de siège (c).  
Remettez en place le rabat de la housse de siège et le rabat de la housse de l'appui-tête (d).  
Rangez la boucle dans le compartiment de rangement (e).  
Remarque : La boucle doit être rangée en bas dans le compartiment de rangement.

**Ceinture uniquement:****Installation :****Ceinture du véhicule**

- 28- Mettez le siège en mode face à la route (voir l'étape 15).  
Placez le dossier en position 1 (voir l'étape 2) (a).  
Placez le siège-auto sur le siège du véhicule, face à la route.  
Rétractez les bras ISOFIX (voir l'étape 19) (b).  
Rétractez le pied de support (voir l'étape 21) (c).  
Sécurisez votre enfant avec la ceinture du véhicule (voir les étapes 29 - 30) (d).  
Procédez dans l'ordre inverse pour le retrait.
- 29- Placez votre enfant dans le siège-auto.  
Tirez la ceinture du véhicule et faites-la passer devant l'enfant (a), puis attachez-la (b).  
Faites passer la partie diagonale de la ceinture du véhicule dans le guide de ceinture de l'appui-tête (c).
- 30- Tirez sur la ceinture du véhicule de façon à la tendre (a et b).  
**IMPORTANT :** la position de la boucle de la ceinture du véhicule peut affecter la stabilité du dispositif de retenue pour enfant. En cas d'accident, le dispositif de retenue pour enfant pourrait ne pas protéger correctement votre enfant. Après avoir serré la ceinture du véhicule, si la boucle se trouve dans la position indiquée (X), essayez d'installer le dispositif de retenue pour enfant à une autre place dans votre véhicule.  
Procédez dans l'ordre inverse pour le retrait.

**Ceinture avec bras ISOFIX uniquement:**

- 31- **Installation :**  
 Mettez le siège en mode face à la route (voir l'étape 15).  
 Placez le dossier en position 1 (voir l'étape 2) (a).  
 Placez le siège-auto sur le siège du véhicule, face à la route.  
 Fixez les bras ISOFIX aux points d'ancrage (voir les étapes 17 à 19) (b).  
 Rétractez le pied de support (voir l'étape 21) (c).  
 Sécurisez votre enfant avec la ceinture du véhicule (voir les étapes 29 - 30) (b).  
 Procédez dans l'ordre inverse pour le retrait.

**Appui-tête  
Articles en  
tissu**

- 32- **Réglage (135 - 150cm):**  
**Retrait :**
- 33- Passez le siège-auto en mode rehausseur (voir l'étape 25 - 27).  
 Détachez les boucles élastiques (a) et les boutons-pression (b) de la housse d'appui-tête des deux côtés.  
 Retirez la housse de l'appui-tête (c).
- 34- Détachez le rabat de la housse de siège (a) et libérez le tissu autour du côté du siège (b).  
 Retirez la housse de siège (c).  
 Suivez les instructions ci-dessus en ordre inverse pour installer les articles en tissu.

**place-  
housse:**

- 35- **Utilisation du place-housse:**

**Liste de contrôle :**

- Avez-vous vérifié la compatibilité du dispositif de retenue pour enfant avec le modèle du véhicule ?
- Le cas échéant, l'air-bag est-il désactivé ?
- Le dispositif de retenue pour enfant est-il correctement installé sur le siège du véhicule ?
- Le siège-auto est-il correctement installé sur le dispositif de retenue pour enfant ?
- Avez-vous vérifié les indicateurs de sécurité sur les bras ISOFIX, le pied de soutien ISOFIX et la sécurité du siège ?
- L'enfant est-il correctement attaché dans le siège-auto ?
- Le harnais est-il correctement tendu et non torsadé ?

# Wichtig: Bitte diese Gebrauchsanweisung aufbewahren.

## Wichtige Sicherheitshinweise.

Die Gebrauchsanweisung bitte sorgfältig zusammen mit dem Kinderrückhaltesystem für die Dauer der Nutzung aufbewahren:

Zur Aufbewahrung der Gebrauchsanweisung, befindet sich an der Kindersitzrückseite ein Fach. Es wird empfohlen, beim Kauf darauf zu achten, dass das Kinder-Rückhaltesystem für das vorgesehene Fahrzeug geeignet ist.

Siehe Fahrzeugliste, Cosatto App für den Fahrzeugeinbau (<http://cosat.to/fitchecker>) oder die Fahrzeugeinbauliste auf der Webseite (<http://cosat.to/allinallultravl>).

Sitzpositionen in anderen Fahrzeugen können ebenfalls für den Einbau des Kinder-Rückhaltesystems geeignet sein. Im Zweifel, Cosatto oder den Händler kontaktieren.

### Größe und Gewicht des Kindes:

- Wenn als Kindersitz in Rückwärtsrichtung verwendet, ist der Kindersitz für Kinder ab Geburt mit einer Größe von 40 cm bis 105 cm und einem maximalen Gewicht von 18.5 kg geeignet.
- **WICHTIG - DEN KINDERSITZ NICHT IN FAHRTRICHTUNG VERWENDEN, BIS DAS KIND MINDESTENS 15 MONATE ALT IST.**
- Wenn als Kindersitz in Vorwärtsrichtung verwendet, ist der Autositz ab 15 Monaten, einer Körpergröße zwischen 76 und 105 cm, bis zu einem maximalen Gewicht von 18.5 kg geeignet.
- Bei Verwendung im Booster-Modus, Der Autositz ist für Körpergrößen zwischen 100 und 150 cm geeignet.

### Position:

- Zu Angaben, wo sich die Montagepositionen für das Kindersitzuntergestell in Ihrem Fahrzeug befinden, siehe Fahrzeugliste.
- Befestigen Sie nie einen Kindersitz auf einem Fahrzeugsitz, wo ein aktivierter Airbag eingebaut ist. Siehe Fahrzeughandbuch für Hinweise zur Deaktivierung von Airbags.
- Verfügt die Fahrzeugsitzrückenlehne über eine Neigungsfunktion, muss sich bei der Verwendung des Kindersitzes der Fahrzeugsitz in Aufrechtposition befinden.
- Den Kindersitz NIE zu Hause verwenden. Der Kindersitz ist nicht für den Heimgebrauch, sondern nur für die Verwendung im Auto vorgesehen.

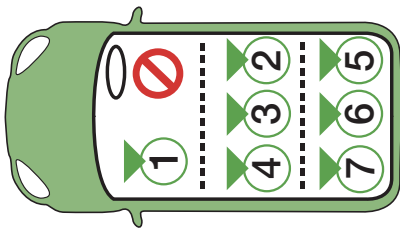

## Sicherheit - Bitte sorgfältig durchlesen:

- Den Kindersitz **NIE** mit der Seite zum Fahrzeugsitz verwenden.
- Starre Teile und Kunststoffteile am Kindersitz müssen immer so platziert und installiert werden, dass sie sich bei alltäglichem Gebrauch im Fahrzeug nicht in einem beweglichen Sitz oder der Fahrzeugsitz verfangen können.
- Bei Verwendung von Lastaufnahmepunkten, die nicht in der Gebrauchsanweisung beschrieben werden, kann der Schutzfaktor des Kindersitzes erheblich reduziert werden.
- Bei Verwendung des Kindersitzes, Ihr Kind **IMMER** mit dem Sicherheitsgurt sichern.
- Lassen Sie Ihr Kind **NIE** unbeaufsichtigt.
- Versuchen Sie **NIE** das Kinderrückhaltesystem auseinander zu bauen, zu modifizieren oder andere Teile hinzuzufügen bzw. nehmen Sie keine Änderungen an Ihren Fahrzeuggurten vor und verwenden Sie diesen nur wie vorgesehen.
- Nach einem Unfall müssen Kinderrückhaltesystem und Fahrzeuggurte ausgetauscht werden. Auch wenn diese unbeschädigt erscheinen, kann die Sicherheit Ihres Kindes nicht im vollen Umfang gewährleistet werden.
- Legen Sie kein Handtuch oder Kissen unter den Kindersitz. Das kann sich im Falle eines Unfalls auf die Schutzfunktion des Kindersitzes auswirken.
- Fahrzeuggurte, mit welchen das Kinderrückhaltesystem im Auto befestigt ist, dürfen nicht locker bzw. verdreht sein.
- Um maximale Sicherheit für Ihr Kind zu gewährleisten, darauf achten, dass der Kindersitzgurt und der Fahrzeuggurt immer richtig festgezogen sind.
- Vermeiden Sie, dass der Kindersitzgurt/ Fahrzeuggurt zwischen den Autotüren eingeklemmt wird oder gegen scharfkantige Sitzteile bzw. den Körper reibt.
- Den Kindersitzgurt/Fahrzeuggurt vor Antritt der Fahrt auswechseln, wenn sich an diesem Einschnitte befinden oder dieser Zerfaserung aufweist.
- Verwenden Sie nur von Cosatto zugelassene Ersatzteile.
- Cosatto rät davon ab, Kindersitze weiterzuverkaufen oder aus zweiter Hand zu kaufen. Viele der auf diesem Wege erworbenen Kindersitze wurden als gefährlich eingestuft.
- **HINWEIS:** Der Kindersitz kann auf dem Fahrzeugsitzpolster Abdrücke hinterlassen. Cosatto haftet nicht für Schäden oder Abdrücke auf dem dem Fahrzeugsitzpolster.
- Sicherheit ist nur gewährleistet, wenn der Kindersitz gemäß dieser Anweisungen befestigt wird.
- Befestigen Sie Gepäck oder andere Gegenstände so, dass sie den Insassen im Kindersitz im Falle eines Aufpralls nicht verletzen können.
- Das Nichtbeachten dieser Hinweise verursacht Gefahren, führt zum Verlust des Garantieanspruchs und schließt Cosatto von jeglicher Haftung aus.
- Der Gurtverschluss ist so konzipiert, dass er sich im Notfall schnell öffnen lässt. **DER GURTVERSCHLUSS IST NICHT KINDERSICHER.** Neugierige Kinder können lernen, den Verschluss zu öffnen. Es muss Kindern erklärt werden, dass sie nie mit dem Gurtverschluss oder anderen Bestandteilen des Kindersitzes spielen dürfen.
- Es ist wichtig, den Beckensicherheitsgurt so weit unten wie möglich anzulegen, damit das Becken des Kindes richtig gehalten wird.
- Im Booster-Modus, muss der Fahrzeugbeckengurt so angelegt werden, dass das Becken des Kindes richtig gesichert ist.
- Den Kindersitz nie ohne den Stoffbezug verwenden, da dieser Bezug ein wesentlicher Bestandteil für die Sicherheitsfunktion des Kindersitzes ist. Der Stoffbezug darf nur mit von Cosatto empfohlenen Stoffbezügen ausgewechselt werden.
- Bitte decken Sie den Kindersitz ab, wenn er für längere Zeit direkter Sonneneinstrahlung ausgesetzt ist, da die Oberflächen des Kindersitzes sehr heiß werden können. Prüfen Sie den Kindersitz, bevor Sie Ihr Kind hineinsetzen.

## Hinweis:

1. (40 - 105cm) Dies ist ein verbessertes Kinderrückhaltesystem in i-Größe. Es ist gemäß der UN-Regelung Nr. 129 für die Verwendung in Fahrzeugsitzpositionen, die mit der i-Größe kompatibel sind, zugelassen. Siehe dazu die vom Fahrzeughersteller angegebenen Informationen in der Bedienungsanleitung des Fahrzeugs.
2. (100 -150cm) Dies ist ein verbessertes i-Size-Kinderrückhaltesystem. Es ist gemäß der UN-Regelung Nr. 129 für die Verwendung in erster Linie in "i-Size-Sitzpositionen" zugelassen, wie von den Fahrzeugherstellern in der Bedienungsanleitung des Fahrzeugs angegeben.
3. Den Kindersitz nie auf einem Beifahrersitz mit aktiviertem Airbag befestigen.
4. Wenn Sie sich nicht sicher sind, wenden Sie sich an den Kindersitzhersteller oder Ihren Händler.

## Pflege & Wartung:

- Dieses Kinderrückhaltesystem wurde gemäß den Sicherheitsnormen entwickelt, und ist bei richtiger Anwendung und Pflege für viele Jahre funktionstüchtig.
- Bewahren Sie Ihr Kinderrückhaltesystem an einem trockenen, sicheren Ort auf.
- Das Aufbewahren eines feuchten Kinderrückhaltesystems verursacht die Bildung von Schimmel. Sollte das Kinderrückhaltesystem Feuchtigkeit ausgesetzt sein, vor dem Einlagern mit einem Tuch trocknen und warten, bis das Kinderrückhaltesystem vollständig trocken ist.
- Vermeiden Sie es, das Kinderrückhaltesystem für längere Zeit direkter Sonneneinstrahlung auszusetzen, da dadurch die Farben des Stoffbezugs verblassen können.
- Das Kinderrückhaltesystem regelmäßig auf Schäden prüfen – bei Anzeichen von Schäden, das Produkt nicht mehr verwenden.
- Das Kinderrückhaltesystem darf für Reinigungszwecke **NICHT** auseinander gebaut werden. Das Demontieren ist nicht notwendig und zudem gefährlich.
- Komponenten aus Kunststoff und Metall können mit einem Schwamm, etwas warmen Wasser und einem milden Reinigungsmittel gereinigt werden.
- Siehe dazu die Anleitung für das Reinigen von Textilien.
- Vor dem Reinigen die Sitzbeugeinlage / Sitzeinlage entfernen.
- Zum Reinigen nie scheuernde, Ammoniak, Bleichmittel oder Spiritus enthaltende Reinigungsmittel verwenden.

## Bildsprachenschlüssel:

	Siehe Warnung XX		Vorgang x-mal wiederholen		Drücken und halten
	Richtig		Pfeil für allgemeine Vorgänge		Prüfen
	Falsch		Schließen		Weiter zu Schritt XX
	Hörbares Geräusch		Öffnen		Auf der anderen Seite wiederholen

## Komponentenliste:

Siehe Abbildungen:

- P1: Kopfstütze
- P2: Kopfteil der Sitzeinlage
- P3: Sitzeinlage
- P4: Seitenflügelteil der Sitzeinlage
- P5: Brustpolster (zwei)
- P6: Kindersitzgurt
- P7: Schrittpolster

- P8: ISOFIX-Rastarm
- P9: Seitenaufprallschutzblock
- P10: Aufbewahrungstasche
- P11: Stützfuß
- P12: ISOFIX-Führung (x2)
- P13: Einsteckwerkzeug
- P14: Verdeck

## Ersatzteile:

Für dieses Produkt sind die unten aufgeführten Ersatzteile erhältlich. Kunden in Großbritannien & Irland bestellen über unsere Webseite:

<http://www.cosatto.com/service-centre/spares>

Kunden außerhalb Großbritanniens & Irlands finden Kontaktangaben für Händler vor Ort auf unserer Webseite : <http://www.cosatto.com/stockists>

Sollten Sie weitere Hilfe benötigen, kontaktieren Sie uns über [cuddle@cosatto.com](mailto:cuddle@cosatto.com)

- S1: Sitzeinlage
- S2: Sitzeinlagekeileinsatz
- S3: Kopfteil der Sitzeinlage
- S4: Verdeck
- S5: Schrittpolster
- S6: Brustpolster (zwei)
- S7: Kopfstützenbezug
- S8: Sitzbezug
- S9: ISOFIX-Führung (Set)
- S10: Einsteckwerkzeug

## Befestigungen & anwendungshinweise:

Siehe Anleitungsdiagramme:

- |                               |          |   |
|-------------------------------|----------|---|
| <b>Position</b>               | 1-       | <b>WICHTIG: Den Kindersitz nie auf einem Fahrzeugsitz mit aktiviertem Airbag verwenden. Zur Airbag-Deaktivierung, siehe Handbuch Ihres Fahrzeugherstellers.</b>   |
| <b>Rückenlehne verstellen</b> | 2-       | <b>Anpassen:</b><br><b>WICHTIG: Nur die Liegeposition(en) für den jeweiligen modus verwenden:</b><br>Rückwärtsgerichteter Modus (40 -105 cm): 1, 2, 3, 4<br>Vorwärtsgerichteter Modus (76 -105 cm): 1, 2, 3, 4<br>Sitzerhöhung (100 - 150 cm): 1          |
| <b>Kopfstütze</b>             | 3-<br>4- | <b>Anpassen (40 - 135cm):</b><br><b>Richtige Kopfstützenposition:</b>   |
| <b>Verdeck</b>                | 5-<br>6- | <b>Einstellen der Kopfstützenklappe:</b><br><b>Befestigen:</b><br><b>Verbinden Sie die elastischen Schlaufen mit der diagonalen Gurtführung auf beiden Seiten der Kopfstütze und führen Sie den Kopfstützen-Einstellriemen (a) durch den Schlitz (b).</b> |
| <b>Kindersitzgurt</b>         | 7-       | <b>Lockern:</b><br><b>HINWEIS: Nur an den Haltegurtriemen ziehen.</b>   |

- 8- **Straffen:**  
**HINWEIS: Der Gurt sollte ausreichend gestrafft sein. Der Gurt soll das Kind zwar sicher zurückhalten aber auch nicht unbequem sitzen.**  
 Achten Sie darauf, dass die Riemen nicht verdreht sind, wenn sich das Kind im Kindersitz befindet.
- 9- **Auseinanderklappen:**  
 10- **Zusammenklappen:**  
**Kind im Kindersitz sichern:**
- 11- Zum Öffnen des Gurtgeschirrs (siehe Schritt 9) (a).  
 Kopfstütze höherstellen (siehe Schritt 3) (b).
- 12- Kind in den Kindersitz setzen.  
 Gurt schließen (siehe Schritt 10) (a).  
 Kopfstütze anpassen (siehe Schritt 3) (b).  
 Gurt festziehen (siehe Schritt 8) (c).
- 13- **Auseinanderklappen:**  
 14- **Zusammenklappen:**  
 15- **Ausrichtung der der Sitzeinheit einstellen:**  
 Ziehen und halten Sie den Einstellhebel für die Sitzdrehung (a) und drehen Sie dann den Sitz (b).
- 16- **Sitzausrichtung:**  
**b,c: Seitenrichtung:**  
 Die Seitenrichtung ermöglicht das Hineinsetzen und das Herausnehmen des Kindes aus dem Sitz, nachdem der Kindersitz installiert wurde.  
**WARNUNG: Nicht mit dem Kindersitz in dieser Position fahren.**  
**d: Rückwärtsrichtung:**  
 Wenn als Kindersitz in Rückwärtsrichtung verwendet, ist der Kindersitz für Kinder ab Geburt mit einer Größe von 40 cm bis 105 cm und einem maximalen Gewicht von 18,5 kg geeignet.  
**WICHTIG - DEN KINDERSITZ NICHT IN FAHRTRICHTUNG VERWENDEN, BIS DAS KIND MINDESTENS 15 MONATE ALT IST.**  
**a: Vorwärtsrichtung:**  
 Wenn als Kindersitz in Vorwärtsrichtung verwendet, ist der Autositz ab 15 Monaten geeignet, Körpergröße zwischen 76 und 150 cm.
- 17- **Position:**  
 Die zwei unteren ISOFIX-Befestigungspunkte befinden sich normalerweise zwischen der Sitzfläche und der Rückseite des Fahrzeugsitzes (a).  
 Manche Fahrzeuge verfügen über eine ISOFIX-Anzeige in der Nähe der unteren ISOFIX-Befestigungspunkte (b)

Seitenaufprall-  
schutzblock  
Kindersitz

ISOFIX-  
Rastarm



- 18- **ISOFIX-Führungen befestigen (Optional):**  
Die ISOFIX-Führungen können helfen, die ISOFIX-Befestigungspunkte im Fahrzeug zu finden, und machen es somit einfacher den Kindersitz zu installieren. Diese Führungen helfen auch, Ihren Kindersitz zu schützen.
- 19- **Befestigen:**  
Die ISOFIX-Einstellknöpfe drücken und gedrückt halten und die Armlehnen vollständig herausziehen (a).  
ISOFIX-Rastarme einrasten (b) und prüfen, ob die Sicherheitsanzeige für den ISOFIX-Rastarm grün anzeigt (c).  
Das Gestell nach hinten schieben, bis es fest an der Rückenlehne des Fahrzeugsitzes sitzt (d).  
Zum Entfernen, diesen Vorgang in umgekehrter Reihenfolge wiederholen.

**Stützfuß**

- 20- **Befestigen:**  
Ziehen Sie den Stützfuß vollständig heraus (a) und öffnen Sie ihn (b).  
Stellen Sie den Stützfuß (c) so ein, dass er fest auf dem Fahrzeugboden aufliegt (d) und die Kontaktanzeige des Stützfußes grün leuchtet (e).
- 21- **Zurückziehen:**  
Ziehen Sie das Stützbein vollständig ein (a) und klappen Sie es zurück (b).  
Halten Sie den Entriegelungsknopf des Stützbeins gedrückt (c) und schieben Sie das Stützbeinscharnier vollständig zurück (d).
- Rückwärtsgerichtete Modi (40 - 105cm):**

- 22- **Befestigen:**  
Ändern Sie die Sitzeinheit in die rückwärtsgerichtete Ausrichtung (siehe Schritt 15).  
Ändern Sie die Rückenlehne in die rückwärtsgerichtete Position (siehe Schritt 2) (a).  
Stellen Sie den Kindersitz rückwärtsgerichtet auf den Fahrzeugsitz.  
Befestigen Sie die ISOFIX-Arme an den Verankerungspunkten (siehe Schritt 17 - 19) (b).  
Rasten Sie die Stützfüße ein (siehe Schritt 20) (c).  
Das Ausbauen erfolgt in umgekehrter Reihenfolge.

**Sitzeinlagen**

- 23- Wenn Ihr Kind 60 cm oder kleiner ist, muss der Kinderautositz MIT der Sitzeinlage, dem Kopfteil und den Seitenflügeln verwendet werden.  
Wenn Ihr Kind zwischen 61 und 87 cm groß ist, darf der Kinderautositz nur mit dem Sitzeinlageteil, OHNE das Kopfteil und die Seitenflügel, verwendet werden.  
Wenn Ihr Kind 88 cm oder größer ist, darf der Kindersitz nur OHNE Sitzeinlage, Kopfteil und Seitenflügel verwendet werden.

**Vorwärtsgerichtete Modi (76 - 105cm):**  
**WICHTIG - DEN KINDERSITZ NICHT IN FAHRTRICHTUNG**  
**VERWENDEN, BIS DAS KIND MINDESTENS 15 MONATE ALT IST.**

- 24- Befestigen:**  
 Ändern Sie die Sitzeinheit in die vorwärtsgerichtete Ausrichtung (siehe Schritt 15).  
 Ändern Sie die Rückenlehne in die vorwärtsgerichtete Position (siehe Schritt 2) (a).  
 Stellen Sie den Kindersitz vorwärtsgerichtet auf den Fahrzeugsitz.  
 Befestigen Sie die ISOFIX-Arme an den Verankerungspunkten (siehe Schritt 17 - 19) (b).  
 Rasten Sie die Stützfüße ein (siehe Schritt 20) (c).  
 Das Ausbauen erfolgt in umgekehrter Reihenfolge.
- Sitzerhöhung Modi (100 - 150cm):**  
**Umstellen auf Sitzerhöhung:**
- 25-** Ändern Sie die Sitzeinheit in die vorwärtsgerichtete Ausrichtung (siehe Schritt 15).  
 Ziehen Sie den Stützfuß ein (siehe Schritt 21) (a).  
 Lösen Sie das Gurtzeug (siehe Schritt 7) (b).  
 Ziehen Sie die Kopfstütze in die höchste Position (siehe Schritt 3) (c).  
 Öffnen Sie das Gurtzeug (siehe Schritt 9) (d).
- 26-** Entfernen Sie die Brustpolster (a) und das Schrittpolster (b).
- 27-** Lösen Sie die Druckknöpfe, heben Sie die Lasche des Kopfstützenbezugs an (a) und lösen Sie die Klappe des Sitzbezugs (b).  
 Verstauen Sie das Gurtzeug hinter der Sitzbezugklappe (c).  
 Bringen Sie die Sitzbezugklappe und die Kopfstützenbezugklappe wieder an (d).  
 Verstauen Sie das Gurtschloss im Staufach (e).  
 Hinweis: Das Gurtschloss muss tief unten im Staufach aufbewahrt werden.
- Nur gegurtet:**  
**Befestigen:**
- 28-** Ändern Sie die Sitzeinheit in die vorwärtsgerichtete Ausrichtung (siehe Schritt 15).  
 Rückenlehne in die Position 1 verstellen (Siehe Schritt 2) (a).  
 Position des Kindersitzes im Fahrzeug in Vorwärtsrichtung.  
 Ziehen Sie die ISOFIX-Arme zurück (siehe Schritt 19) (b).  
 Ziehen Sie das Stützbein zurück (Siehe Schritt 21) (c).  
 Sichern Sie Ihr Kind mit dem Fahrzeuggurt (Siehe Schritt 29 - 30) (d).  
 Zum Entfernen, diesen Vorgang in umgekehrter Reihenfolge wiederholen.
- Kindersitzgurt 29-** Setzen Sie Ihr Kind in den Kindersitz.  
 Den Fahrzeuggurt herausziehen, über das Kinder führen (a) und den Verschluss befestigen (b).  
 Den Fahrzeug-Schulterstraggurt durch die Führung des Kopfstützen-Schräggurts des Fahrzeugs führen (c).

- 30- Fahrzeuggurt festziehen (a & b).  
**WICHTIG:** Die Position des Fahrzeuggurt-verschlusses wirkt sich auf die Stabilität des Kinderrückhaltesystems aus. Bei einem Unfall kann das Kinderrückhaltesystem Ihr Kind eventuell nicht so schützen, wie vorgesehen. Befindet sich der Verschluss nach dem Festziehen des Fahrzeuggurts in der markierten Position (X), muss das Kinderrückhaltesystem auf einem anderen Fahrzeugsitz eingebaut werden.  
 Zum Entfernen, diesen Vorgang in umgekehrter Reihenfolge wiederholen.
- 31- **Nur mit ISOFIX-Armen gegurtet:**  
**Befestigen:**  
 Ändern Sie die Sitzeinheit in die vorwärtsgerichtete Ausrichtung (siehe Schritt 15).  
 Rückenlehne in die Position 1 verstellen (Siehe Schritt 2) (a).  
 Position des Kindersitzes im Fahrzeug in Vorwärtsrichtung.  
 Die ISOFIX-Arme an den Verankerungspunkten befestigen (Siehe Schritt 17 - 19) (b).  
 Ziehen Sie das Stützbein zurück (Siehe Schritt 21) (c).  
 Sichern Sie Ihr Kind mit dem Fahrzeuggurt (Siehe Schritt 29 - 30) (d).  
 Zum Entfernen, diesen Vorgang in umgekehrter Reihenfolge wiederholen.
- Kopfstütze** 32- **Anpassen (135 - 150cm):**  
**Textilen**  
**Komponenten** 33- **Entfernen:**  
 Stellen Sie den Autositz auf die Sitzerrhöhung um (siehe Schritt 25 - 27).  
 Lösen Sie die elastischen Schlaufen (a) und Druckknöpfe (b) des Kopfstützenbezugs auf beiden Seiten.  
 Entfernen Sie den Kopfstützenbezug (c).
- 34- Lösen Sie die Sitzbezugsklappe (a) und lösen Sie den Stoff um die Seite der Sitzeinheit (b).  
 Entfernen Sie den Sitzbezug (c).  
 Gehen Sie in umgekehrter Reihenfolge vor, um die textilen Komponenten wieder anzubringen.
- Einsteckwerkzeug** 35- **Utilizzare lo strumento per inserimento:**

## Prüfliste:

- Haben Sie die Kompatibilität des Kindersitzes mit dem zu verwendenden Fahrzeug überprüft?
- Falls zutreffend, ist der Airbag deaktiviert?
- Ist Ihr Kindersitz richtig am Fahrzeugsitz installiert?
- Haben Sie die Sicherheitsindikatoren an den ISOFIX Rastarmen, dem ISOFIX Stützfuß und der Sitzsicherung überprüft?
- Ist Ihr Kind im Kindersitz richtig gesichert?
- Sind Fahrzeuggurt und Gurtgeschirr ausreichend gespannt und nicht verdreht?

# Attenzione: Conservare le istruzioni per consultazioni future.

## Informazioni sulla sicurezza.

Si consiglia di conservare il manuale di istruzioni con il seggiolino per tutto il suo utilizzo: Il manuale di istruzioni può essere conservato nello scomparto situato dietro al seggiolino. Si consiglia di verificare che il sistema di ritenuta bambini sia compatibile con il veicolo al momento dell'acquisto.

Si prega di fare riferimento alla lista dei veicoli, all'applicazione Cosatto fit checker (<http://cosat.to/fitchecker>) o alla sezione relativa alla compatibilità del veicolo sul sito web (<http://cosat.to/allinallultravi>).

Anche i posti a sedere di altri veicoli possono essere adatti ad accogliere il sistema di ritenuta bambini. In caso di dubbio, consultare la Cosatto o il rivenditore.

## Peso e altezza del bambino:

- Se usato come seggiolino per bambini in posizione rivolta all'indietro, il seggiolino è adatto per bambini dalla nascita, con altezza da 40 a 105 cm, fino ad un peso massimo di 18.5 kg.
- **ATTENZIONE- NON UTILIZZARE IL SEGGIOLINO RIVOLTO VERSO L'INTERNO PRIMA CHE IL BAMBINO ABBA RAGGIUNTO I 15 MESI DI ETÀ.**
- Se utilizzato come seggiolino per bambini in posizione rivolta in avanti, il seggiolino auto è adatto dai 15 mesi, altezza compresa tra 76 e 105 cm, fino a un peso massimo di 18.5 kg.
- Quando viene utilizzato in modalità booster, il seggiolino auto è adatto per un'altezza compresa tra 100 e 150 cm.

## Posizionamento:

- Fare riferimento alla lista di veicoli per controllare la compatibilità.
- Non utilizzare mai il seggiolino su un sedile dotato di airbag attivo. Fare riferimento al manuale del veicolo per istruzioni su come disattivare l'airbag.
- Se lo schienale del sedile può essere reclinato, scegliere la posizione più verticale quando si usa il seggiolino.
- Non usare mai il seggiolino in casa. Non è progettato per uso domestico ma esclusivamente per l'auto.

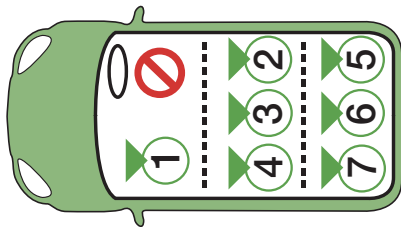

## Sicurezza-Si prega di leggere con attenzione:

- Non usare **MAI** il seggiolino sul sedile del passeggero con airbag attivo.
- Tutte le parti rigide e in plastica del seggiolino devono essere posizionate in modo tale che, nell'utilizzo giornaliero del veicolo, non rimangano intrappolate da sedili mobili o nella portiera del veicolo.
- Ricordare che l'utilizzo di altri punti di supporto del peso rispetto a quelli indicati nelle istruzioni potrebbe ridurre notevolmente il fattore di protezione del seggiolino.
- Allacciare sempre la cintura al bambino prima di mettersi in viaggio.
- Non lasciare mai i bambini senza supervisione.
- Non cercare mai di smontare o modificare parti del seggiolino o di sviare dal corretto uso delle cinture di sicurezza del veicolo.
- Dopo un incidente si consiglia di sostituire il seggiolino e le cinture di sicurezza dell'auto. Sebbene non ci siano danni visibili, potrebbero aver perso affidabilità.
- Non mettere cuscini o asciugamani sotto il seggiolino, poiché ciò potrebbe avere influire negativamente la performance del seggiolino durante un incidente.
- Tutte le cinture che legano il seggiolino al sedile dell'auto devono essere ben tirate e non aggrovigliate.
- Assicurarsi sempre che l'imbracatura del seggiolino e la cintura dell'auto siano ben tesi, per garantire la massima protezione per il tuo bambino.
- Assicurarsi che l'imbracatura e la cintura dell'auto non rimangano tra le portiere o sfreghino contro parti contundenti.
- Se la cintura o l'imbracatura dovesse logorarsi si consiglia di sostituirla prima di mettersi in viaggio.
- Non sostituire mai le parti del seggiolino con altre non approvate dalla Cosatto.
- La Cosatto consiglia di non comprare o vendere seggiolini in seconda mano. Diversi seggiolini acquistati in questo modo sono risultati pericolosi.
- **ATTENZIONE:** Il seggiolino potrebbe danneggiare il rivestimento dell'auto. La Cosatto non potrà essere ritenuta responsabile di tale danno.
- La sicurezza è garantita solo se il seggiolino viene montato seguendo le istruzioni fornite.
- Legare e assicurare bene qualsiasi bagaglio o altro oggetto che potrebbe ferire il bambino in caso di collisione.
- La mancata osservanza delle istruzioni può essere pericolosa, rende automaticamente nulla la garanzia ed esonera la Cosatto da qualsiasi responsabilità.
- L'ancoraggio della cintura è stato progettato per un facile rilascio in caso di emergenza. **NON È A PROVA DI BAMBINI.** Bambini di natura più curiosa possono imparare a slacciare le cinture. Si consiglia di insegnare ai propri figli di non giocare mai con la fibbia o con qualsiasi altra parte del seggiolino.
- La cintura subaddominale deve essere allacciata molto bassa affinché il bacino del bambino risulti ben fissato.
- In modalità seggiolino rialzato, la cintura addominale deve essere posizionata in modo tale da proteggere bene il bacino del bambino.
- Non utilizzare il seggiolino senza la fodera originale, poiché costituisce parte integrante dell'affidabilità dello stesso. Si consiglia di sostituire la fodera solo con altri raccomandati dalla Cosatto.
- Si consiglia di coprire il seggiolino se lasciato sotto il sole per un periodo di tempo prolungato, poiché la superficie potrebbe surriscaldarsi. Si consiglia inoltre di controllare la superficie del seggiolino prima di sistemarvi il bambino.

## Avvertenza:

1. (40 - 105cm) Questo è un sistema di ritenuta bambini i-Size. È approvato secondo la direttiva n. 129, per l'utilizzo in veicoli compatibili i-Size come indicato nel libretto del veicolo dala casa di produzione.
2. (100 - 150cm) Questo è un sistema di ritenuta per bambini potenziato per seggiolino i-Size. È approvato secondo il regolamento UN n. 129, per l'uso principalmente in "posti a sedere i-Size" come indicato dai produttori di veicoli nel manuale dell'utente del veicolo.
3. Non utilizzare mai il seggiolino sul sedile del passeggero dotato di airbag attivo.
4. In caso di dubbio, consultare il produttore del seggiolino o il rivenditore.

## Manutenzione:

- Questo sistema di ritenuta bambini è stato progettato secondo gli standard di sicurezza e, con un uso corretto e la appropriata manutenzione, vi regalerà diversi anni senza pensieri.
- Conservare il seggiolino in un luogo asciutto e sicuro.
- Riporre un sistema di ritenuta umido incoraggerà la produzione di muffe, si consiglia quindi, dopo l'esposizione ad atmosfere umide, di asciugarlo con un panno soffice e lasciare che si asciughi completamente prima di metterlo via.
- Evitare di lasciare il seggiolino esposto al sole per un periodo prolungato di tempo, poiché i colori potrebbero sbiadire.
- Controllare il seggiolino regolarmente per eventuali danneggiamenti- se presenti, smettere immediatamente di utilizzare il prodotto.
- Non smontare il seggiolino durante la pulizia, non è necessario e potrebbe risultare pericoloso.
- Le parti in plastica e in metallo possono essere pulite con una spugna, acqua tiepida e un detergente delicato.
- Per la pulizia fare riferimento alle istruzioni per il lavaggio dei materiali dutili.
- Rimuovere la fodera/il rivestimento del sedile prima della pulizia.
- Non lavare mai con detergenti abrasivi, a base di ammoniacca, candeggina, o alcool.

## Legenda :

	Fare riferimento all'avvertimento XX		Ripetere l'azione x volte		Tenere premuto
	Azione corretta		Freccia per azioni generali		Controllare
	Azione sbagliata		Blocco		Procedere al punto XX
	Segnale acustico		Sblocco		Ripetere l'azione nell'altro lato

## Lista delle parti:

Si prega di far riferimento ai diagrammi:

P1: Poggiatesta	P8: Braccio ISOFIX
P2: Fodera sedile sezione poggiatesta	P9: Blocco di protezione laterale antiurto
P3: Fodera sedile	P10: Scompartimento
P4: Fodera sedile sezione ala laterale	P11: Gamba di supporto
P5: Cuscinetti pettorali (una coppia)	P12: Guida ISOFIX (x2)
P6: Imbracatura	P13: Strumento per inserimento
P7: Imbottitura inguine	P14: Baldacchino

## Parti di ricambio

Le parti di ricambio disponibili sono elencate qui di seguito. Per il Regno Unito e l'Irlanda è possibile ordinare tramite il nostro sito web: <http://www.cosatto.com/service-centre/spares>. I clienti al di fuori del Regno Unito e dell'Irlanda possono contattare il distributore locale indicato su <http://www.cosatto.com/stockists>

In caso di ulteriore assistenza, non esitate a contattarci all'nostro indirizzo email: [cuddle@cosatto.com](mailto:cuddle@cosatto.com)

S1: Fodera sedile	S6: Cuscinetti pettorali (una coppia)
S2: Fodera sedile inserito a cuneo	S7: Fodera sedile sezione poggiatesta
S3: Fodera sedile sezione poggiatesta	S8: Fodera sedile
S4: Baldacchino	S9: Guida ISOFIX (x2)
S5: Imbottitura inguine	S10: Strumento per inserimento

## Informazioni per l'uso e il montaggio:

Si prega di fare riferimento ai diagrammi di istruzione

- Posizionamento** 1- **IMPORTANTE: Non utilizzare mai il seggiolino su un sedile con airbag attivo. Fare riferimento al libretto di istruzioni del veicolo per deactivated l'airbag.**
- Reclinare il poggiatesta** 2- **Adattamenti: IMPORTANTE: Utilizzare solo le posizioni reclinabili specificate per ciascuna modalità:**  
Modalità rivolta all'indietro (40-105 cm): 1, 2, 3, 4  
Modalità rivolta in avanti (76-105 cm): 1, 2, 3, 4  
Modalità seggiolino booster (100-150 cm): 1
- Poggiatesta** 3- **Adattamenti (40 - 135cm):**  
4- **Posizione corretta del poggiatesta:**  
5- **Regolazione del risvolto poggiatesta:**
- Baldacchino** 6- **Montaggio:**  
Collegare gli anelli elastici alla guida diagonale della cintura su ambo i lati del poggiatesta e far passare la cinghia di regolazione del poggiatesta (a) attraverso la fenditura (b).
- Imbracatura** 7- **Allentare:**  
**Attenzione: Tirare solo la cintura dell'imbracatura**  
8- **Stringere:**  
**NOTA BENE: L'imbracatura deve essere stretta al punto giusto, tanto da proteggere il vostro bambino e allo stesso tempo farlo stare comodo.**  
Controllare che le bretelle non siano attorcigliate.

**Blocco di  
protezione  
laterale  
antiurto  
Il seggiolino**

- 9- **Apertura:**
- 10- **Chiusura:**  
**Posizionare il bambino sul sedile:**
- 11- Aprire l'imbragatura (fare riferimento al punto 9) (a).  
Sollevare il poggiatesta (fare riferimento al punto 3) (b).
- 12- Posizionare il bambino sul sedile:  
Chiudere l'imbracatura (fare riferimento al punto 10) (a).  
Regolare il poggiatesta (fare riferimento al punto 3) (b).  
Stringere l'imbracatura (fare riferimento al punto 8) (c).
- 13- **Apertura:**
- 14- **Chiusura:**
- 15- **regolazione dell'orientamento del sedile:**  
Tirare e tenere premuta la leva di regolazione del sedile (a),  
quindi ruotare il sedile (b).
- 16- **Orientamento del sedile:**  
**b, c: Posizione rivolta lateralmente:**  
La posizione rivolta lateralmente consente posizionare o togliere  
il bambino dal seggiolino dopo l'installazione del seggiolino.  
**AVVERTENZA: Non viaggiare con il seggiolino in questa  
posizione.**  
**d: Posizione rivolta all'indietro:**  
Se usato come seggiolino per bambini in posizione rivolta  
all'indietro, il seggiolino è adatto per bambini dalla nascita, con  
altezza da 40 a 105 cm, fino ad un peso massimo di 18.5 kg.  
**ATTENZIONE- NON UTILIZZARE IL SEGGIOLINO RIVOLTO  
VERSO L'INTERNO PRIMA CHE IL BAMBINO ABBA  
RAGGIUNTO I 15 MESI DI ETÀ.**  
**a: Posizione rivolta in avanti:**  
Se utilizzato come seggiolino per bambini in posizione rivolta  
in avanti, il seggiolino auto è adatto a partire da 15 mesi, altezza  
compresa tra 76 e 150 cm.
- 17- **Posizionamento:**  
I due punti di ancoraggio inferiori ISOFIX si trovano solitamente  
tra la base del sedile e lo schienale (a).  
Alcuni veicoli hanno l'indicatore ISOFIX vicino ai punti di  
ancoraggio inferiore ISOFIX (b).
- 18- **Montare le guide ISOFIX (Opzionale):**  
Le guide ISOFIX possono aiutare a identificare i punti di  
ancoraggio ISOFIX del veicolo e facilitare l'installazione. Possono  
anche contribuire a proteggere il sedile del veicolo.

**Braccio  
ISOFIX**



## **Gamba di supporto**

- 19- Montaggio:**  
Tenere premuti i pulsanti di regolazione del braccio ISOFIX ed estendere completamente i bracci (a).  
Agganciare i bracci ISOFIX (b) e assicurarsi che gli indicatori di sicurezza sui bracci ISOFIX siano verdi (c).  
Spingere la base all'indietro fino a che non aderisca bene allo schienale del sedile del veicolo (d).  
Per rimuovere seguire il processo inverso.
- 20- Montaggio:**  
"Estrarre (a) e aprire (b) completamente il piede di supporto. Regolare il piede di supporto (c) finché crea un contatto sicuro con il pavimento del veicolo (d) e la spia di contatto del piede di supporto si illumina di verde (e)."
- 21- Retrazione:**  
Ritirare (a) e ripiegare (b) completamente la gamba di supporto. Premere e tenere premuto il pulsante di rilascio della gamba di supporto (c) e spingere indietro completamente il cardine della gamba di supporto (d).
- Modalità rivolta all'indietro (40 - 105cm):**
- 22- Montaggio:**  
Convertire l'unità seggiolino all'orientamento rivolto all'indietro (vedere passo 15).  
Inclinare lo schienale fino alla posizione rivolta all'indietro (vedere passo 2) (a).  
Sistemare il seggiolino bambino sul sedile del veicolo, rivolto all'indietro.  
Fissare i bracci ISOFIX ai punti di ancoraggio (vedere passi 17 - 19) (b).  
Agganciare il piede di supporto (vedere fase 20) (c).  
Per la rimozione procedere al contrario.
- 23- Fodere**  
Quando il bambino ha un'altezza di 60 cm o inferiore il seggiolino deve essere usato CON la fodera del sedile, e le sezioni per la testa e laterali.  
Quando il bambino ha un'altezza compresa tra 61 e 87 cm, il seggiolino deve essere usato solo con la sezione della fodera, SENZA le sezioni per la testa e ali laterali.  
Quando il bambino ha un'altezza di 88 cm o superiore, il seggiolino deve essere usato SENZA la fodera, testa e sezioni laterali.

**Modalità rivolta in avanti (76 - 105cm):**  
**ATTENZIONE- NON UTILIZZARE IL SEGGIOLINO RIVOLTO VERSO L'INTERNO PRIMA CHE IL BAMBINO ABBIÀ RAGGIUNTO I 15 MESI DI ETÀ.**

**24- Montaggio:**

- Convertire l'unità seggiolino all'orientamento rivolto in avanti (vedere passo 15).  
Inclinare lo schienale fino alla posizione rivolta in avanti (vedere passo 2) (a).  
Sistemare il seggiolino bambino sul sedile del veicolo, rivolto in avanti.  
Fissare i bracci ISOFIX ai punti di ancoraggio (vedere passi 17 - 19) (b).  
Agganciare il piede di supporto (vedere fase 20) (c).  
Per la rimozione procedere al contrario.

**Modalità seggiolino rialzat (100 - 150cm):**  
**Conversione in modalità seggiolino rialzato:**

**Solo con la cintura:**

- 25-** Convertire l'unità seggiolino all'orientamento rivolto in avanti (vedere passo 15).  
Retrarre il piede di supporto (vedere passo 21) (a).  
Allentare le cinghie (vedere passo 7) (b).  
Sollevare il poggiatesta alla sua posizione più alta (vedere passo 3) (c).  
Aprire le cinghie (vedere passo 9) (d).
- 26-** Rimuovere le imbottiture per il torace (a) e l'inguine (b).
- 27-** Scollegare gli attacchi e sollevare la linguetta di copertura del poggiatesta (a), quindi sganciare il risvolto del seggiolino (b).  
Riporre la cinghia dietro il risvolto del seggiolino (c).  
Risistemare i risvolti del seggiolino e del poggiatesta (c).  
Custodire la fibbia nell'apposito comparto (e).  
Nota: riporre la fibbia ben inserita nell'apposito comparto.

**Solo con cintura:**

**Montaggio:**

- 28-** Convertire l'unità seggiolino all'orientamento rivolto in avanti (vedere passo 15).  
Riportare lo schienale in posizione 1 (fare riferimento al punto 2) (a).  
Posizionare il seggiolino sul sedile, rivolto in avanti.  
Ritrarre i bracci ISOFIX (fare riferimento ai punti 19) (b).  
Ritrarre la gamba di supporto (fare riferimento al punto 21) (c).  
Fissare il bambino con la cintura del veicolo (fare riferimento al punto 29 - 30) (d).  
Per rimuovere seguire il processo inverso.
- 29-** Posizionare il bambino sul seggiolino.  
Estrarre la cinghia del veicolo fuori e intorno al bambino (a) e fissare la fibbia (b).  
Far passare la cintura diagonale del veicolo attraverso la guida diagonale del poggiatesta (c).

**Imbracatura**

- 30- Tenere ben tesa la cintura (a & d).  
ATTENZIONE: La posizione dell'ancoraggio delle cinture può influenzare la stabilità del seggiolino. In caso di incidente potrebbe impedire al seggiolino di proteggere il tuo bambino nel miglior modo possibile. Una volta assicurata la cintura di sicurezza, se la fibbia si trova in posizione X, provare a sistemare il seggiolino su un altro sedile. Per rimuovere seguire il processo inverso.

**Cinghie solo con bracci ISOFIX:**

- 31- **Montaggio:**  
Convertire l'unità seggiolino all'orientamento rivolto in avanti (vedere passo 15).  
Ripartire lo schienale in posizione 1 (fare riferimento al punto 2) (a).  
Posizionare il seggiolino sul sedile, rivolto in avanti.  
Fissare i bracci ISOFIX ai punti di ancoraggio (fare riferimento ai punti 17 - 19) (b).  
Ritirare la gamba di supporto (fare riferimento al punto 21) (c).  
Fissare il bambino con la cintura del veicolo (fare riferimento al punto 29 - 30) (d).  
Per rimuovere seguire il processo inverso.

**Poggiatesta**  
**Componenti**

- 32- **Adattamenti (135 - 150cm):**  
**Rimozione:**
- 33- Convertire il seggiolino auto in modalità seggiolino di rialzo (fare riferimento ai punti 25 - 27).  
Sganciare gli anelli elastici della copertura del poggiatesta (a) e i bottoni automatici (b) su entrambi i lati.  
Rimuovere la copertura del poggiatesta (c).
- 34- Allentare la linguetta del rivestimento del sedile (a) e rilasciare il tessuto attorno al lato del sedile (b).  
Rimuovere il rivestimento del sedile (c).  
Invertire le procedure di cui sopra per rimontare le imbottiture.

**strumento per**  
**inserimento**

- 35- **Utilizzare lo strumento per inserimento:**

**Lista di controllo:**

- Avete verificato la compatibilità del seggiolino auto con il veicolo previsto?
- Se applicabile, l'air-bag è disattivato?
- Il seggiolino per bambini è montato correttamente sul sedile del veicolo?
- Avete controllato gli indicatori di sicurezza dei bracci ISOFIX, della gamba di supporto e della sicurezza del sedile ISOFIX?
- Il bambino è correttamente posizionato nel seggiolino auto?
- La cintura e l'imbracatura del veicolo sono adeguatamente tese e non attorcigliate?

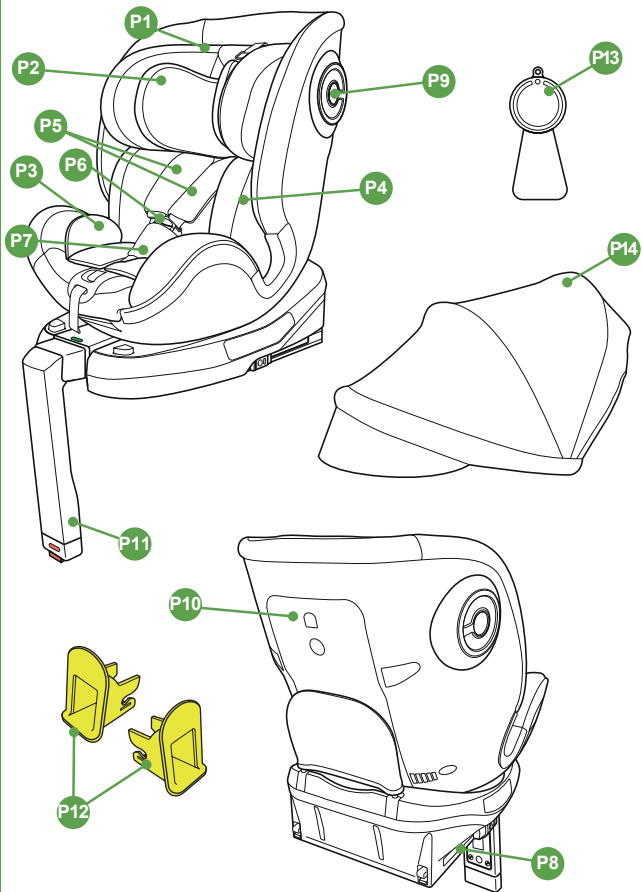

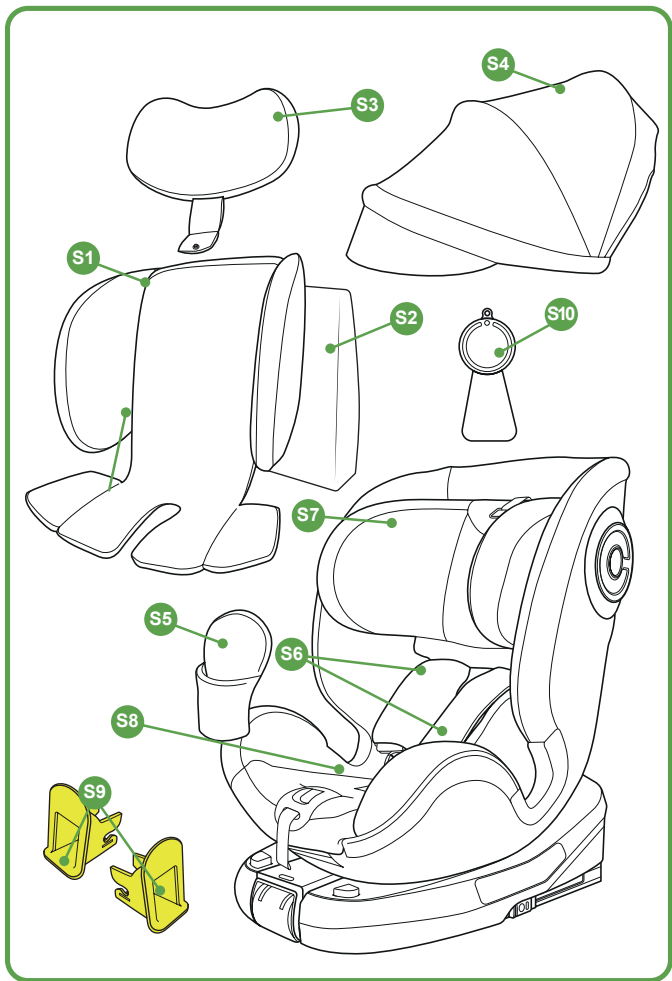

1

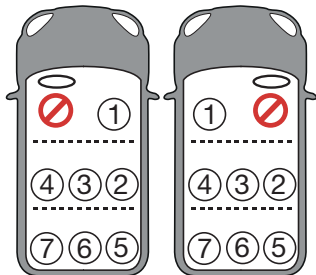

2

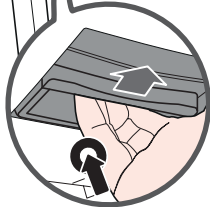
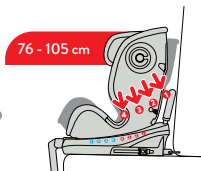
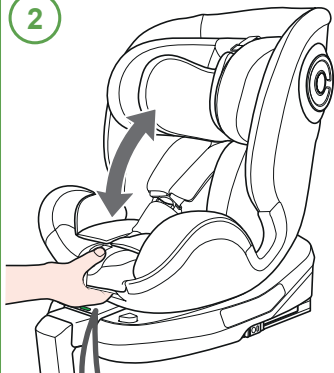

100 - 150 cm

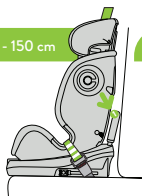

100 - 150 cm



3

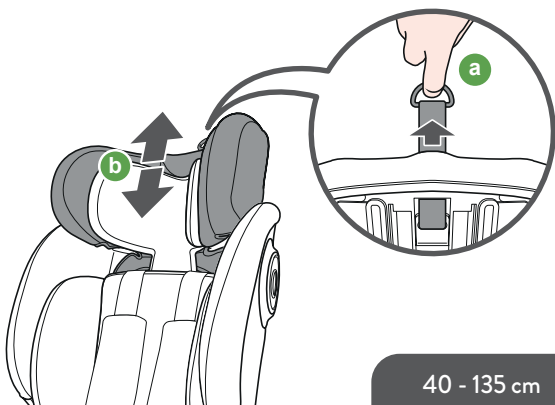

4

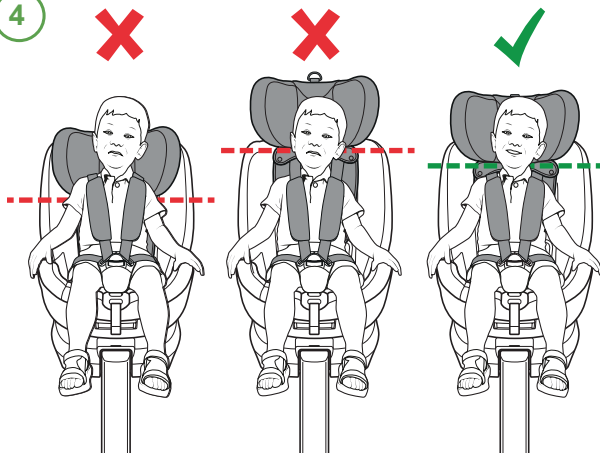

5

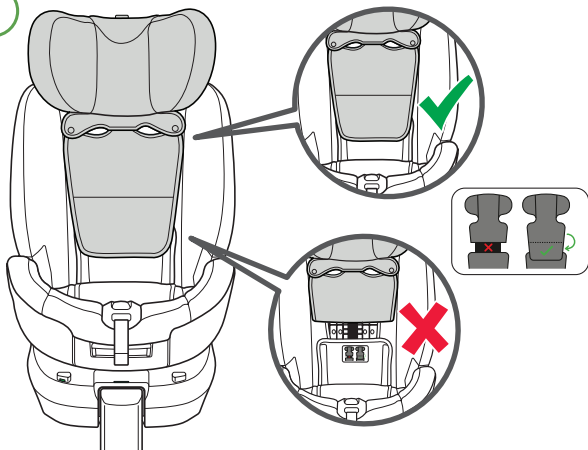

6

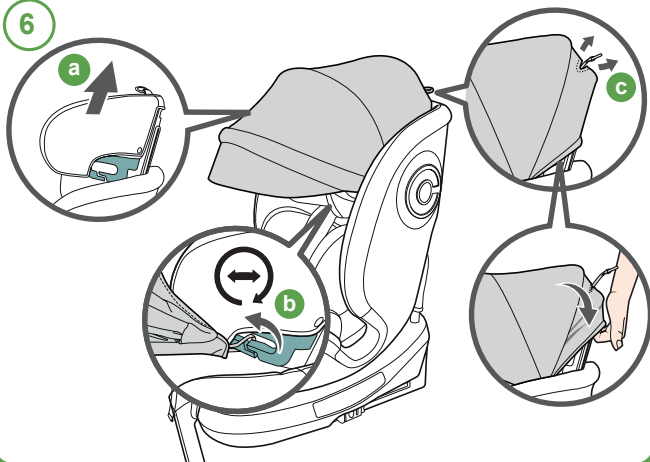



7

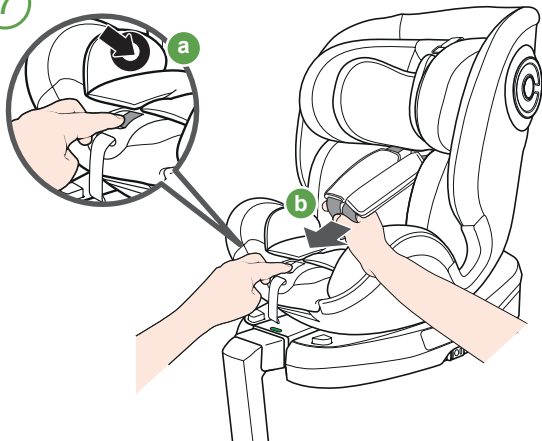

8

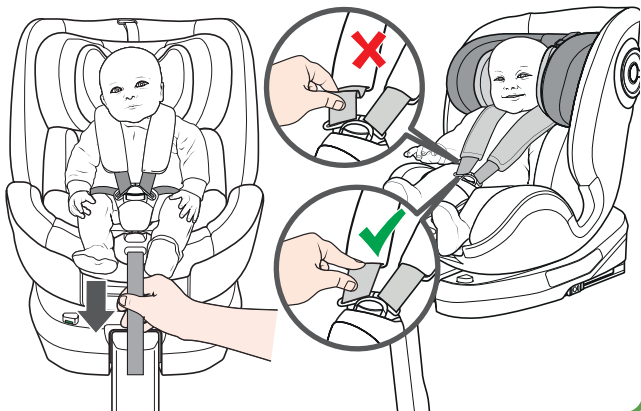

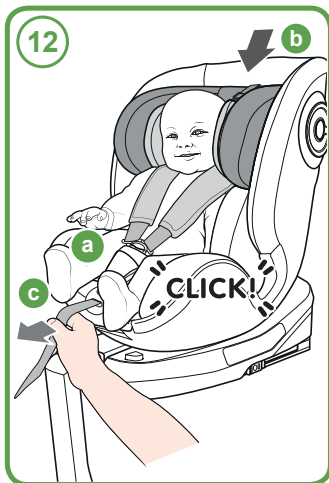
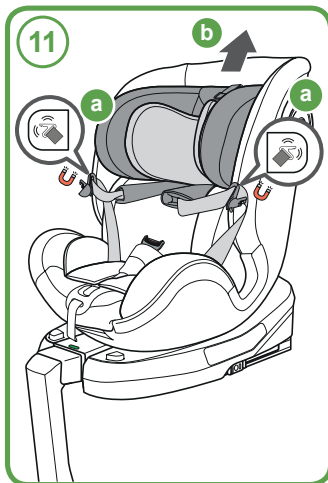
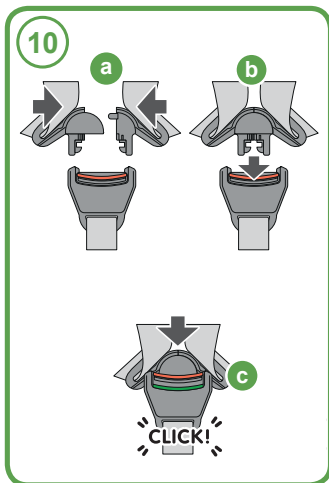
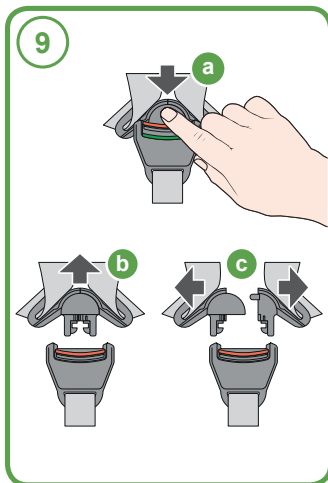

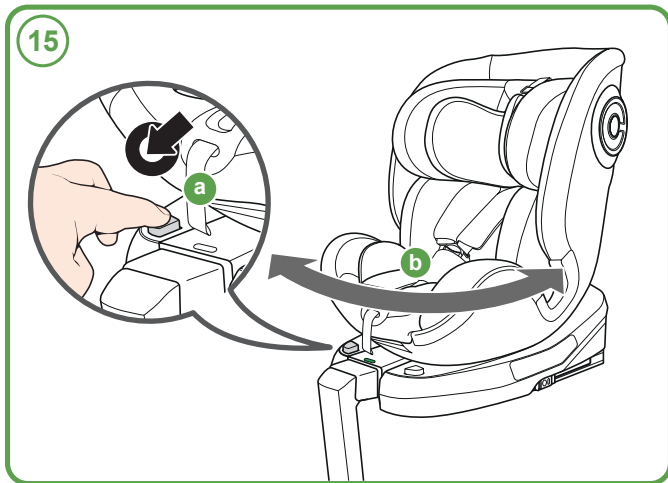
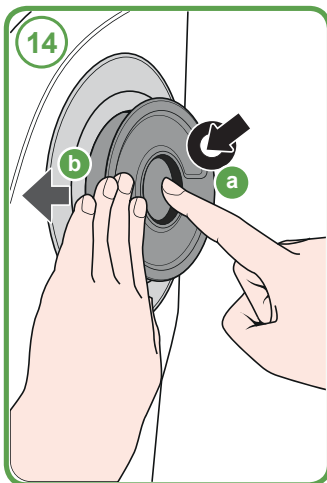
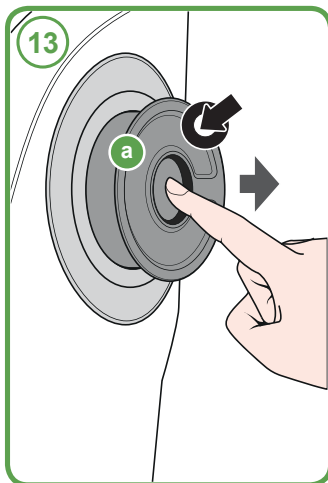

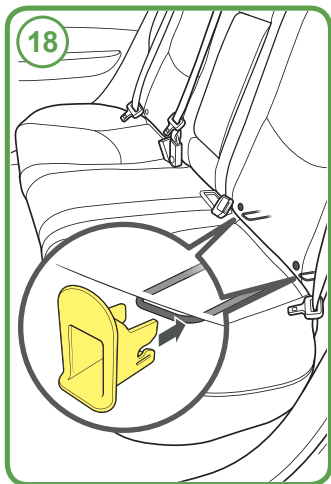
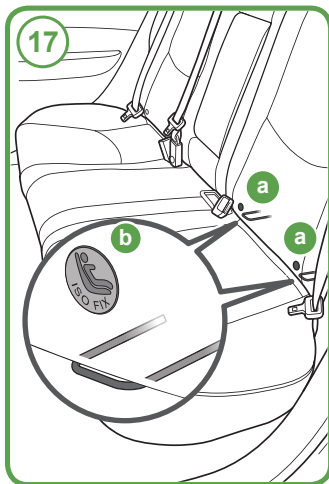
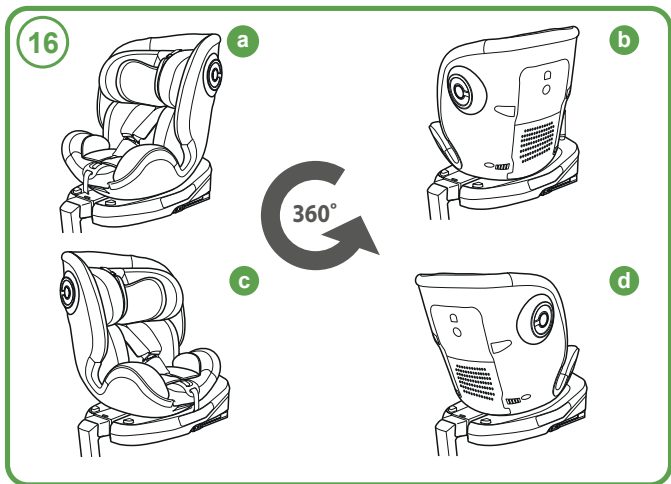

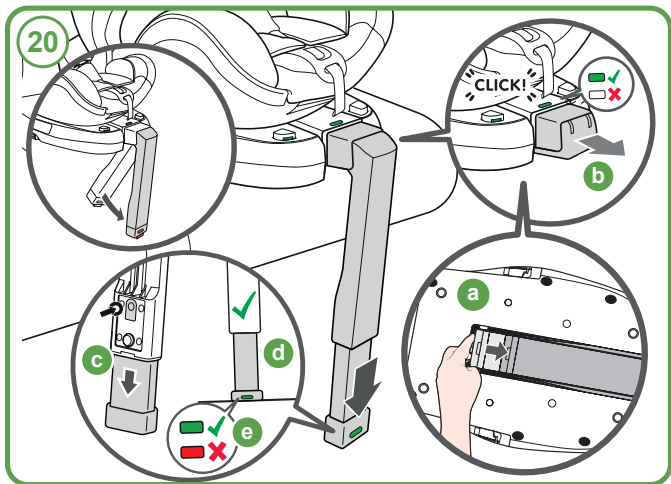
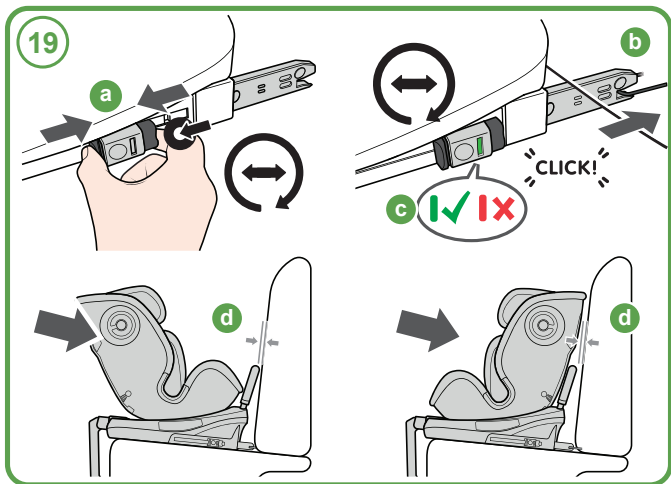

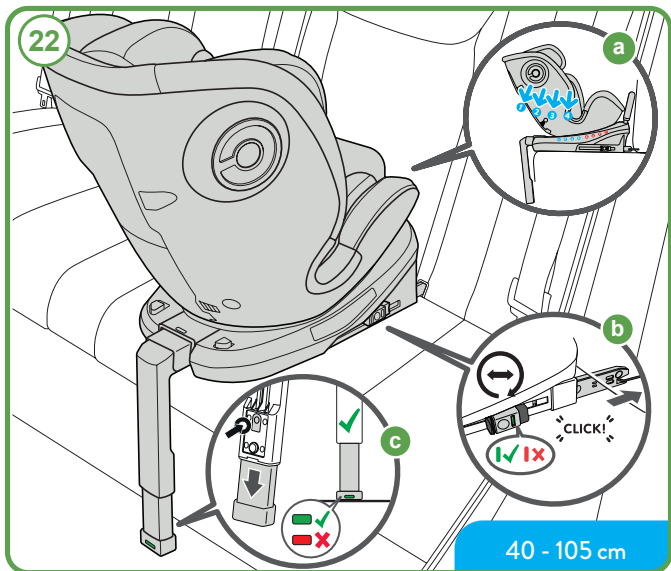
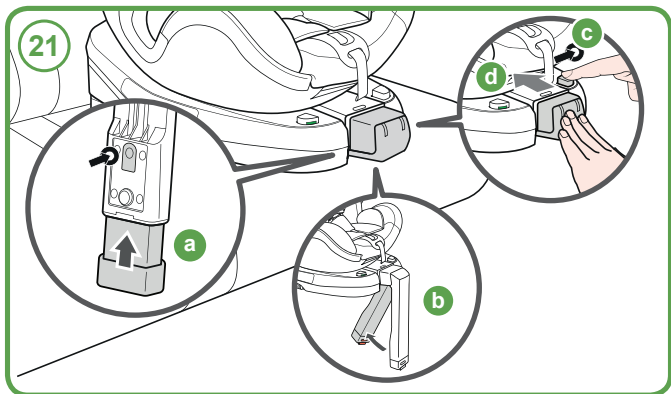

23

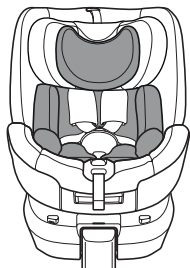

40 - 60 cm

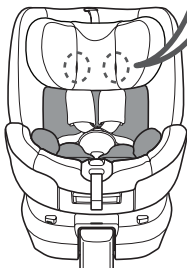

61 - 87 cm

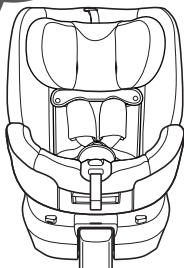

88 - 105 cm

24

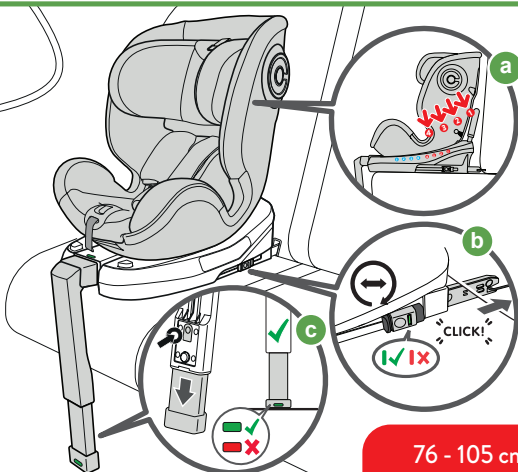

76 - 105 cm

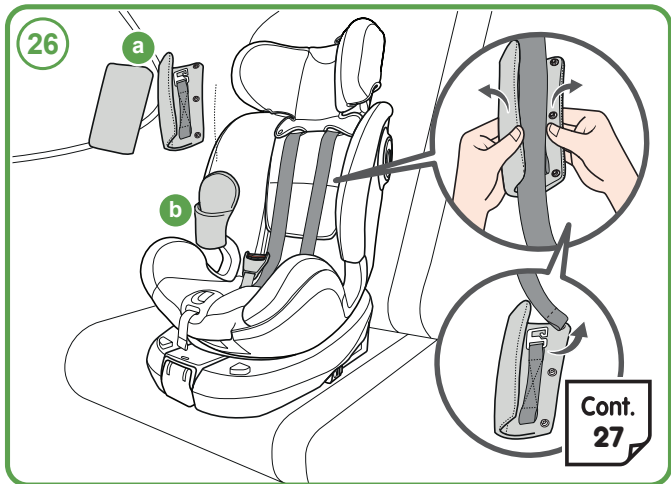
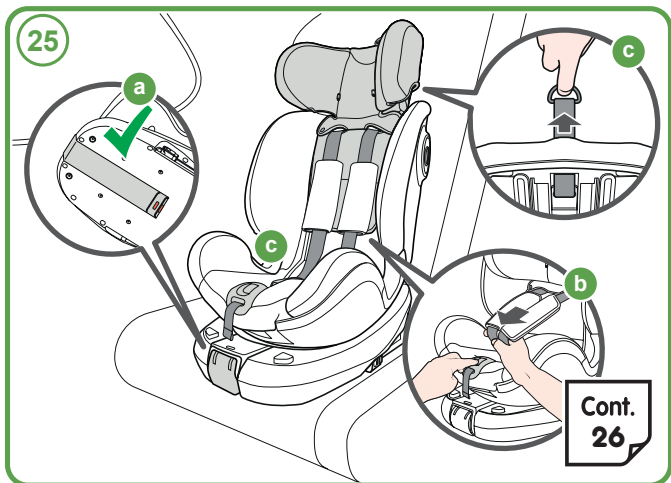



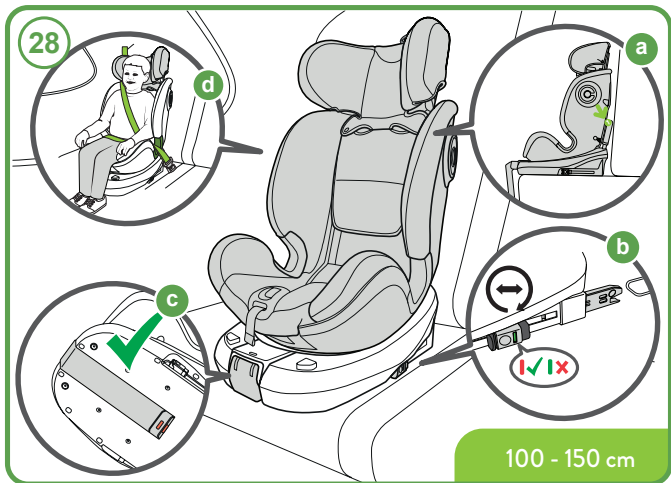
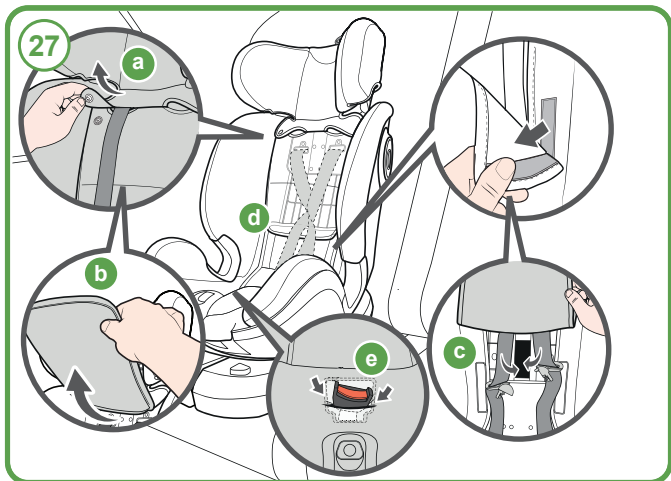

29



b



Cont.  
30

30

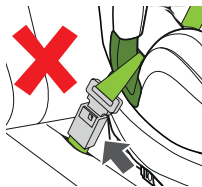
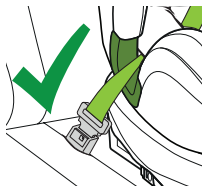
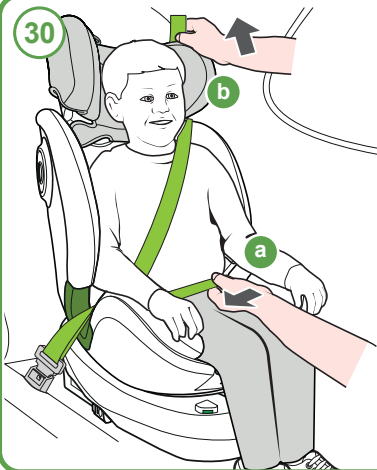

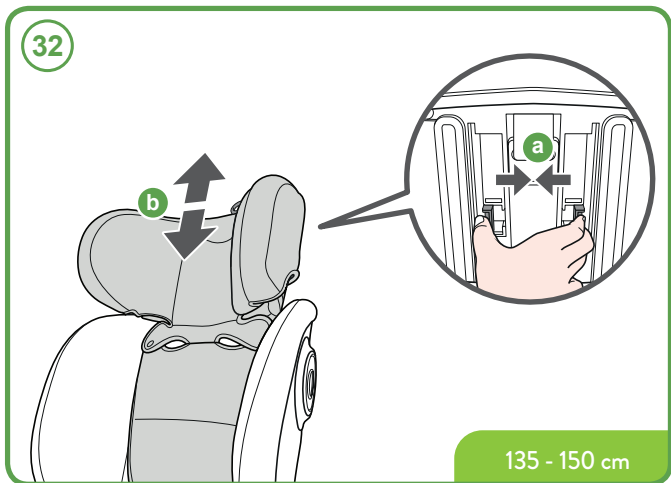
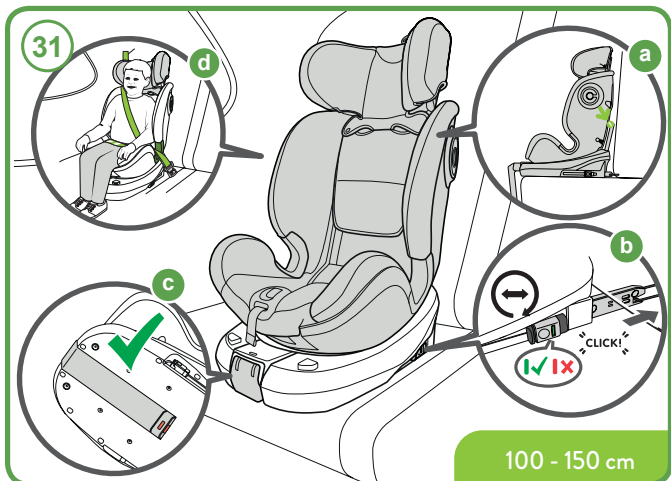

33

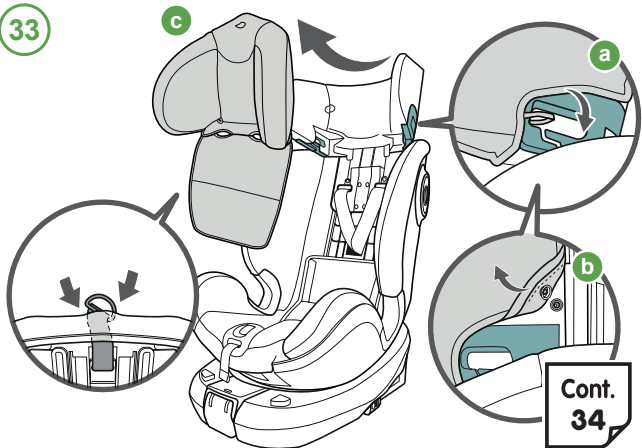

34

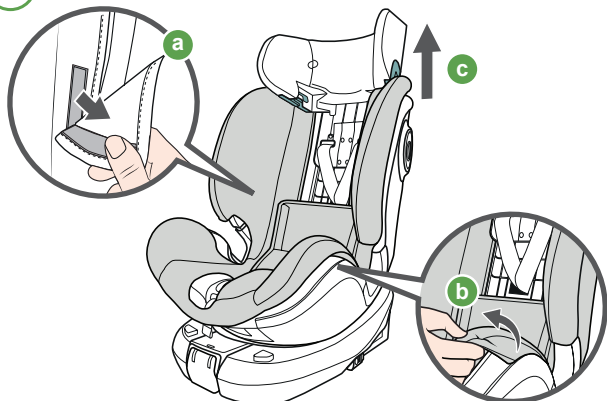

35

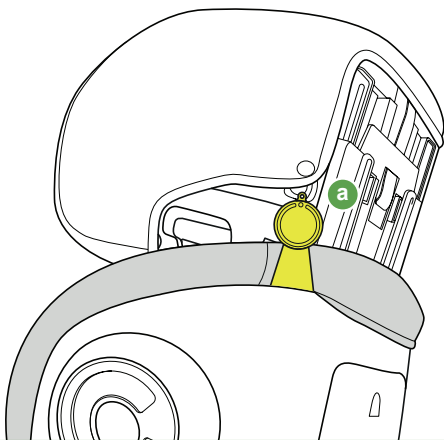

ML27092023





## Right by your Side

Landline: Go freephone fabulous on 0800 014 9252\*  
Mobile: Ring 0333 323 1729 International: +44 120 486 1007

\*calls from BT landlines are free but calls from mobiles  
and other networks may vary.

Email: [cuddle@cosatto.com](mailto:cuddle@cosatto.com)

Letter: Cosatto Limited, Bentinck Mill, Bentinck Street,  
Farnworth, Bolton, Lancs, BL4 7EP, England.

All the design and trademarks contained herein are the property  
of Cosatto Limited. No part of this document may be reproduced  
without the permission of Cosatto Limited.

[www.cosatto.com](http://www.cosatto.com)

### (EN) NOTICE:

(40 - 105CM) THIS IS AN I-SIZE ENHANCED CHILD RESTRAINT SYSTEM. IT IS APPROVED ACCORDING TO REGULATION NO.129, FOR USE IN, I-SIZE COMPATIBLE VEHICLE SEATING POSITIONS AS INDICATED BY VEHICLE MANUFACTURERS IN THE VEHICLE USERS' MANUAL.

(100 - 150CM) THIS IS AN I-SIZE BOOSTER SEAT ENHANCED CHILD RESTRAINT SYSTEM. IT IS APPROVED ACCORDING TO UN REGULATION NO.129, FOR USE PRIMARILY IN "I-SIZE SEATING POSITIONS" AS INDICATED BY VEHICLE MANUFACTURERS IN THE VEHICLE USER'S MANUAL.

FOR COMPATIBILITY OF NON I-SIZE VEHICLE, PLEASE REFER TO THE FIT CHECKER APP ([HTTP://COSAT.TO/FITCHECKER](http://COSAT.TO/FITCHECKER)) OR THE COMPATIBILITY LIST ON THE WEBSITE ([HTTP://COSAT.TO/ALLINALLULTRAVL](http://COSAT.TO/ALLINALLULTRAVL)).

NEVER USE THIS CHILD RESTRAINT SYSTEM IN SEATING POSITIONS WHERE AN ACTIVE FRONTAL AIRBAG IS INSTALLED.

IMPORTANT - DO NOT USE FORWARD FACING BEFORE THE CHILD'S AGE EXCEEDS 15 MONTHS (REFER TO INSTRUCTIONS).

IF IN DOUBT, CONSULT EITHER THE CHILD RESTRAINT MANUFACTURER OR RETAILER.