

едно с касовия бон и описание на дефекта.

GARDENA не носи отговорност за щетите, нанесени от този уред, дължащи се на неправилен ремонт, на използването на неоригинални резервни части или на ремонти, извършвани в неоторизирани от GARDENA сервиси. Това се отнася и за всички допълнителни елементи и аксесоари, които не са изрично одобрени от производителя.

ГРЪБНИ ПРЪСКАЧКИ GARDENA 12л.

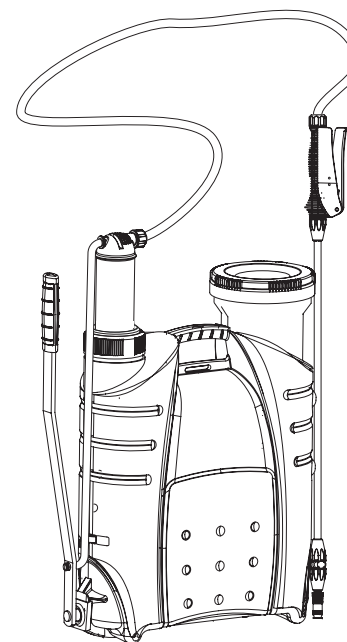

РЪКОВОДСТВО ЗА ЕСКПЛОАТАЦИЯ

Добре дошли в градината на GARDENA...



Преди да пристъпите към работа с пръскачката, прочетете внимателно това ръководство за експлоатация. Чрез това ръководство се запознайте добре с устройството на уреда, неговите елементи за регулиране и подходяща употреба, както и с указанията за безопасност.



От съображения за безопасност деца под 16 години или лица, които не са прочели и разбрали добре дадените в настоящото ръководство за експлоатация указания, не трябва да използват пръскачката.

Съдържание:

1. Област на приложение.
2. За вашата безопасност.
3. Монтаж.
4. Работа с уреда.
5. Поддръжка.
6. Неизправности при работа.
7. Съхранение.
8. Аксесоари.
9. Технически характеристики.
10. Следпродажбен сервиз.

1. Област на приложение.

Гръбната пръскачка GARDENA е предназначена за разпръскване на препарати за растителна защита¹⁾, хербициди¹⁾, торове¹⁾, почистващи препарати за стъкло¹⁾, защитни и консервиращи препарати¹⁾ за автомобили, други течности, с изключение на разтворители, използвани в бита.

Не се разрешава използването ѝ за професионални нужди в инсталации, паркове, обществени спортни центрове, нито в областта на селското или горското стопанство.

Спазването на указанията за използването на пръскачката, дадени от производителя, е от особено значение за правилната работа с пръскачката.

¹⁾ Според законите за използване на фитосанитарни и почистващи препарати, трябва да се използват само официално разрешени препарати (специален режим на продажба).

ВНИМАНИЕ:! Поради опасност от наранявания, с пръскачката трябва да се пръска само течни разтвори на гореизброените препарати. Не се разрешава работа с киселини, дезинфектанти и импрегнатори.

Препоръчва се да се използват само официално разрешените фитосанитарни препарати. Към датата на производство GARDENA няма информация за вредния ефект на всички официално разрешени за употреба фитосанитарни препарати.

При пръскане на хербициди, инсектициди, фунгициди или други течни препарати, за които производителят препоръчва специални предпазни мерки, следвайте стриктно указанията, дадени от производителя в инструкцията за работа с тях.

Прибиране по време на зимата:

Уредът трябва да бъде прибран на място, недостъпно за деца.



- Преди да приберете пръскачката, развиите капака. Почистете добре пръскачката (виж т.5. Поддръжка) и я приберете в защитено от замръзване място.

8. Допълнителни аксесоари.

Предпазител за пръскане на хербициди GARDENA

Адаптор GARDENA	Предпазва отгледжаните растения от попадане на препарат върху тях	кат.№ 894 кат.№ 884-00.610.00
Комплект уплътнения за пръскачки GARDENA	За подмяна на уплътненията	кат.№ 884-00.901.00
Комплект уплътнения от ВИТОН за пръскачки GARDENA	За работа с агресивни течности	кат.№ 884-00.902.00

Аксесоарите могат да бъдат поръчани в следпродажбените сервизи на GARDENA.

9. Технически характеристики

Обем на резервоара	12л.
Дължина на тръбата	70 / 115 см.
Дължина на маркуча	125 см.
Допустимо налягане на течността	3 бара
Максимална температура на работната течност	35°C

10. След продажбен сервиз.

Гаранция

Доставянето на изделието в сервиза е за сметка на клиента.

За тези изделия GARDENA дава гаранция 2 години, от деня на закупуването. Гаранцията включва подмяна на дефектирани части или на цялото изделие, като преценката за това е изцяло на сервиза. Във всеки случай се прилага и законовата гаранция за последиците от дефектирането на изделието (според гражданския кодекс). За да се признаят тези гаранции, трябва да бъдат изпълнени следните условия:

- изделието трябва да е било използвано правилно, следвайки указанията в ръководството за експлоатация.

- Да не са правени опити за ремонт от страна на клиента или други лица.

Уплътненията и ръкохватката на лоста на помпата са бързоизносващи се елементи и не се покриват от гаранцията.

Ремонтът по време на гаранцията не утължава срока ѝ.

Всички други претенции, извън посочените в по-горния текст, не се покриват от гаранцията, независимо от мотивите към тях.

През гаранционния период, сервизът извършва срещу заплащане ремонт на повредено, в следствие на неправилна експлоатация изделие.

В случай на лоша работа на изделието, занесете го за ваша сметка до сервиза, за-

6. Неизправности при работа.

Почистване на филтъра на ръкохватката:

1. Развийте гайката (12). Извадете маркуча с филтъра (14).
2. Почистете филтъра (14) с чешмяна вода.
3. Сглобете маркуча към ръкохватката (виж т. 3. Монтаж.)

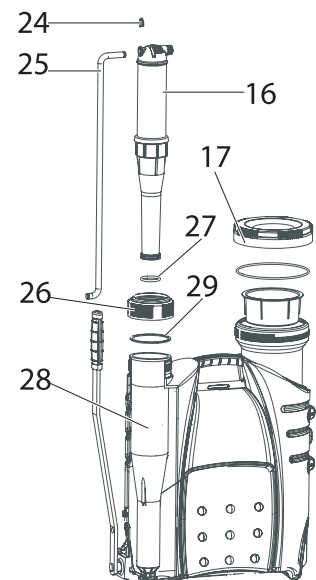
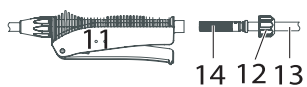

Почистване на помпата:

Ако, след след почистването на пръскачката, помпата не създава налягане, то и тя трябва да бъде почистена.

1. Свалете шайбата (24) с помощта на отверка и извадете щангата (25) от помпата (16).
2. Развийте гайката (26) и извадете помпата (16).
3. Проверете уплътнението (27) и, ако е необходимо, заменете го с ново.
4. Извадете вътрешната част (28) и уплътнението (29).
5. Почистете всички елементи на помпата с чиста вода и, ако е необходимо, с миеш препарат.
6. Сглобете помпата в обратен ред.

По време на сглобяването, следете всички уплътнения да бъдат правилно поставени и да не бъдат прищипани.

Неизправност

Възможна причина

Отстраняване

Помпата не създава

Клапанът на капака на

резервоара е задръстен
През съединенията има теч
Уплътнението (27) не е добре поставено.

воара.
Затегнете гайките на ръкохватката и тръбата.
Почистете помпата.
Проверете уплътнението (27) и, ако е необходимо, заменете го с ново.

Почистете гюзата
Почистете филтъра.

Има налягане, но гюзата не пръска.

Запушена гюза.
Филтърът (14) на ръкохватката е запушен.

Капакът на резервоара се отваря трудно.

Ниско налягане в резервоара.
Клапанът на капака е запушен.

Почистете капака (17) на резервоара.

Ако срещнете други проблеми, обърнете се към специализиран сервиз.

7. Съхраняване.

2. За вашата безопасност.

! Опасност от наранявания:

- Никога не отваряйте пръскачката или не сваляйте ръкохватката за пръскане, когато уредът е под налягане.
- Преди да отворите пръскачката, освободете налягането, като натиснете лоста на ръкохватката за пръскане.

! Почистване:

- Освободете налягането от пръскачката, изпразнете резервоара, измийте машината старателно и я изплакнете с чиста вода вина, след приключване на работа. Оставете пръскачката отворена, докато изсъхне (виж т.5 Поддръжка).
- За да се избегнат нежелани химически реакции, измийте старателно машината винаги, преди да налеете в нея разтвор на друг препарат.
- За да осигурите коректно действие на разпръсквания с машината препарат, никога не използвайте за почистване на машината продукти, съдържащи агресивни разтворители или бензин.

Използване:

- Преди да започнете работа, огледайте внимателно пръскачката за евентуални повреди по нея.

Когато машината е под налягане, не я оставайте без надзор и не я оставайте продължително време без да пръскате с нея.

- Прибирайте пръскачката на място, недостъпно за деца.

Вие носите цялата отговорност по отношение на трети лица.

- Не излагайте машината на опасност от топлина.

В капака е монтиран клапан за регулиране на налягането. Този клапан пропуска въздуха и пречи на изтичането на разтвора.

3. Монтаж

Монтаж на презрамките:

1. Издърпайте 2 до 3 см свободния край на колана (1) през металните закачалки (2).

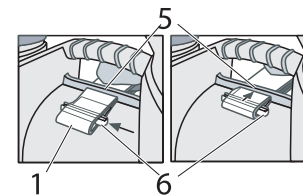

2. Изтеглете колана (1) през отвора (5) така, че обтегача (7) да бъде напрег.

3. Вкарайте клина (6) странично на колана (1).

4. Изтеглете обратно колана (1) така, че клинът да блокира колана и да не му позволява да излиза от отвора.

5. Поставете металните закачалки (2) върху пълките (3) от долната страна на пръскачката и ги издърпайте да щракнат.

За работещите с дясна ръка, лостът на помпата (4) трябва да остане от ляво. По този начин, ръкохватката ще се държи с дясната ръка.

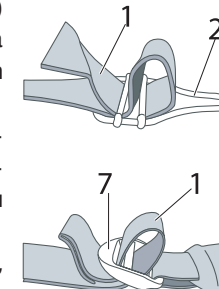

Монтаж на ръкохватката и тръбата:

Поставяне на тръбата към ръкохватката:

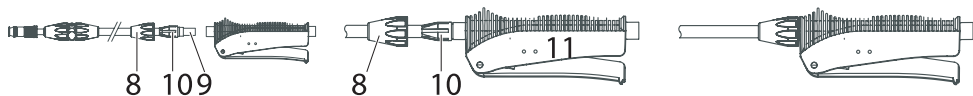

1. Вкарайте края на тръбата (9) в отвора на ръкохватката (11), докато опре.
2. Плъзнете блокиращия конус (10), докато опре в ръкохватката (11).
3. Затегнете тръбата (9) към ръкохватката (11) с помощта на гайката (8).

Поставяне на маркуча към ръкохватката:

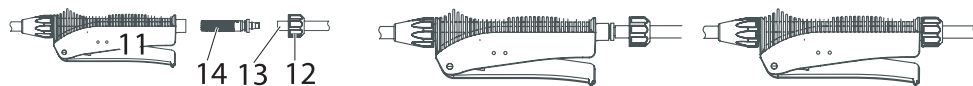

4. Плъзнете гайката (12) по маркуча (13).
5. Поставете филтъра (14) в ръкохватката (11).
6. Поставете маркуча (13) върху филтъра (14).
7. Затегнете на ръка маркуча (13) към ръкохватката (11) с помощта на гайката (12).

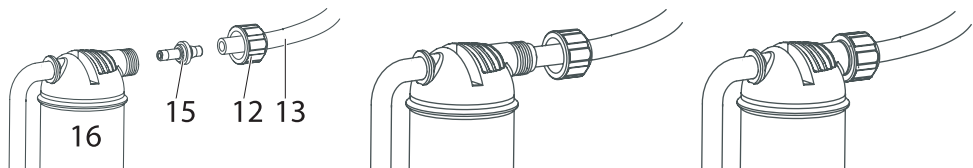

Поставяне на маркуча към помпата:

8. Плъзнете гайката (12) по маркуча (13).
9. Поставете втулката (15) в отвора на помпата (16)
10. Поставете маркуча (13) върху втулката (15).
11. Затегнете на ръка маркуча (13) към помпата (16) с помощта на гайката (12)(не използвайте клещи).

4. Работа с уреда.

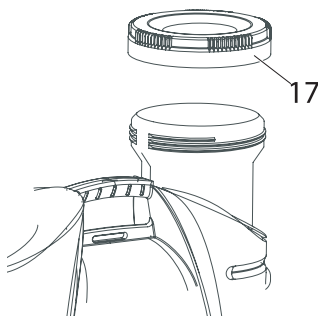

Зареждане на резервоара:

1. Разбъркайте добре работния разтвор.
 2. Развийте капака (17) на резервоара.
 3. Налейте течността до означението 12л.
- Спазвайте изискванията за безопасност и посочените от производителя на използвания препарат дози.*
4. Затегнете добре на ръка капака (17).

Пръскане:

1. Закрепете много добре пръскачката на гърба си .

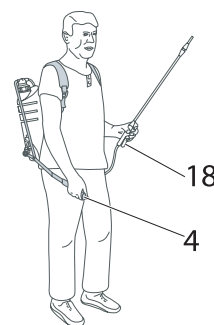

2. Регулирайте дължината на презрамките (1). Краята на колана е прекаран през обтегача (7) при производителя.
3. Натиснете лоста на помпата (4) няколко пъти наогул (приблизително 7 – 9 пъти), докато усетите повишено съпротивление.
4. Притиснете лоста (18) на ръкохватката. Течността започва да излиза.
5. Пуснете лоста (18) на ръкохватката. Течността спира.

Регулиране дължината на тръбата:

1. Развийте гайката (19).

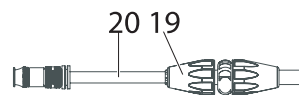

2. Регулирайте тръбата (20) на желаната дължина.
3. Затегнете отново гайката (19).

Регулиране на гюзата:

С пръскачката може да се постигне пръскане от силна струя (отворена гюза) до финна струя (затворена гюза).

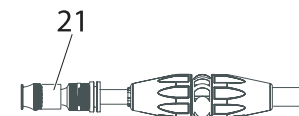

- Отворете или затворете гюзата в зависимост от конкретните условия на работа.

5. Поддръжка.

Почистване на пръскачката:

Пръскачката трябва да се почиства винаги след приключване на работа.

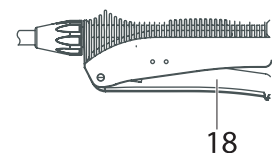

1. Натиснете лоста (18) на ръкохватката, за да освободите налягането.
2. Развийте капака (17) на резервоара и го почистете много добре. Почистете зоната около отвора и гуменото уплътнение (22).
3. Почистете цедката (23) и капака (17) с чиста вода.
4. Изпразнете резервоара и го напълнете с чиста вода (ако е необходимо, добавете миеш препарат).
5. Изпръскайте съдържанието на резервоара докрай. По този начин гюзата и клапаните са вече почистени.
6. Оставете пръскачката отворена, за да изсъхне.

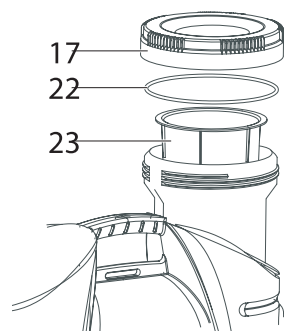

Не изхвърляйте остатъчния разтвор в канализацията. Занесете го в специализираната служба за събиране на химически отпадъци.

Периодичен контрол:

Занасяйте пръскачката на проверка в специализиран сервиз на всеки 5 години.