

359203-66 BG

Превод на оригиналните инструкции

[www.blackanddecker.eu](http://www.blackanddecker.eu)

ST4525

ST5528

ST5530

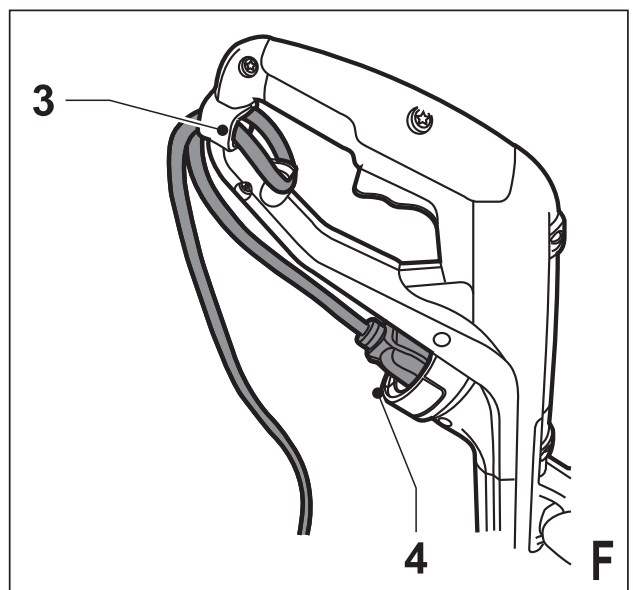
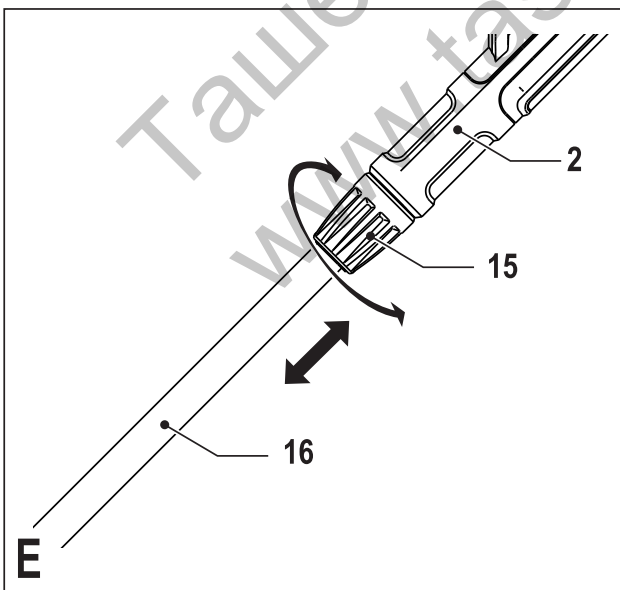
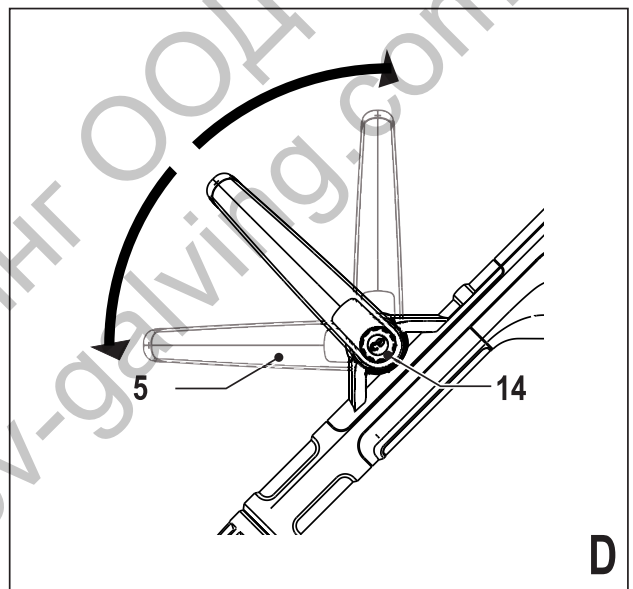
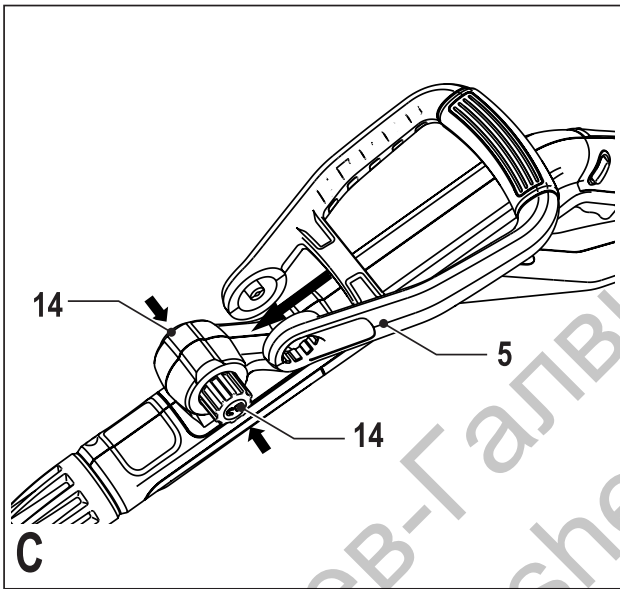
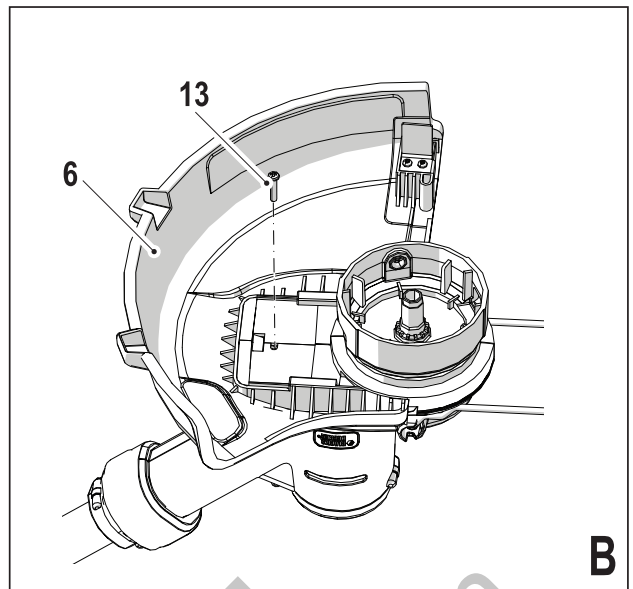
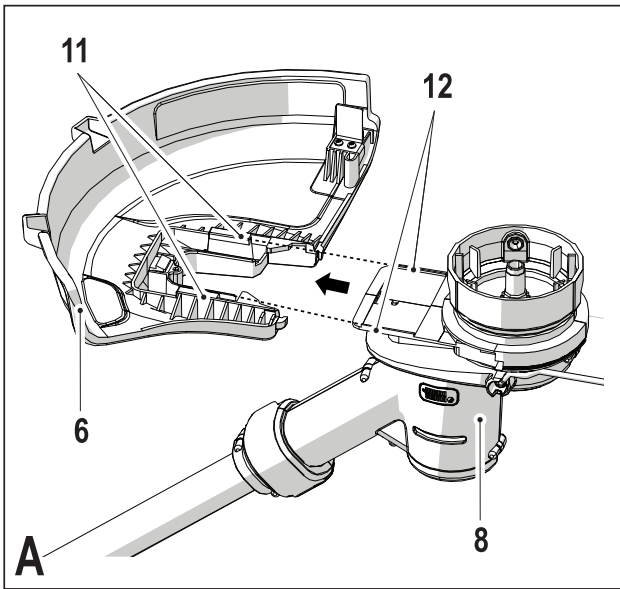

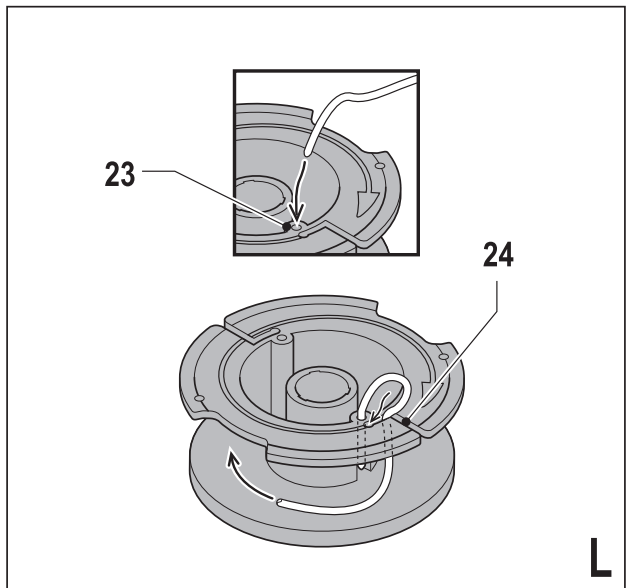
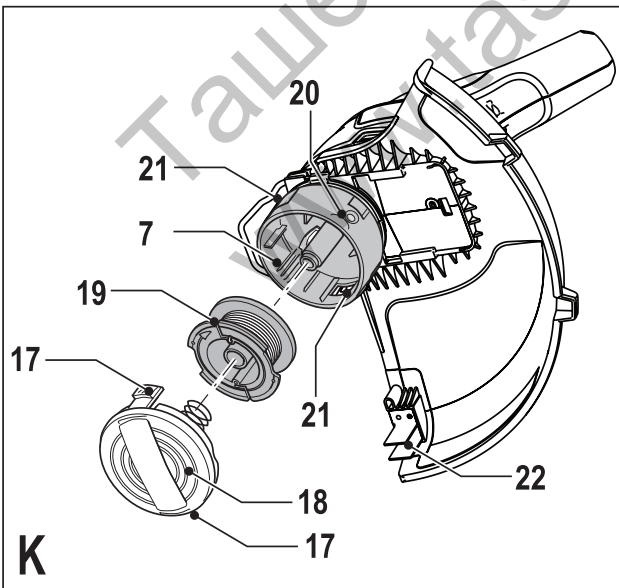
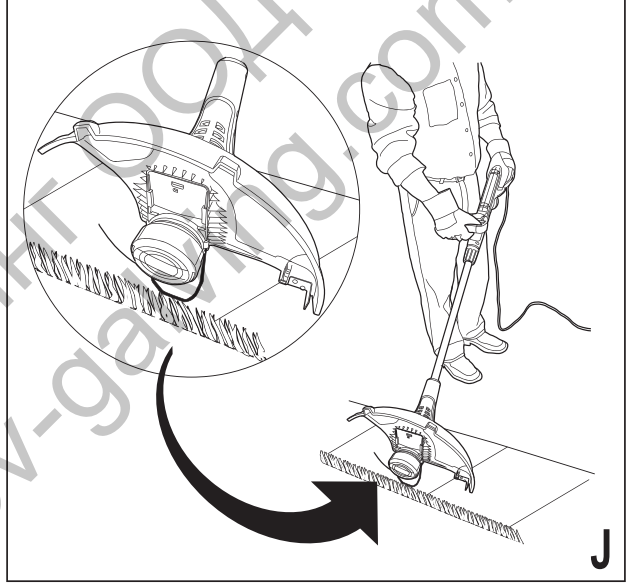
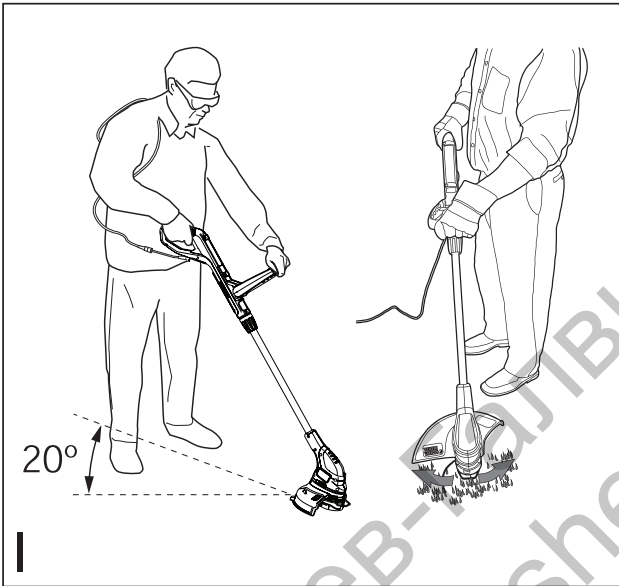
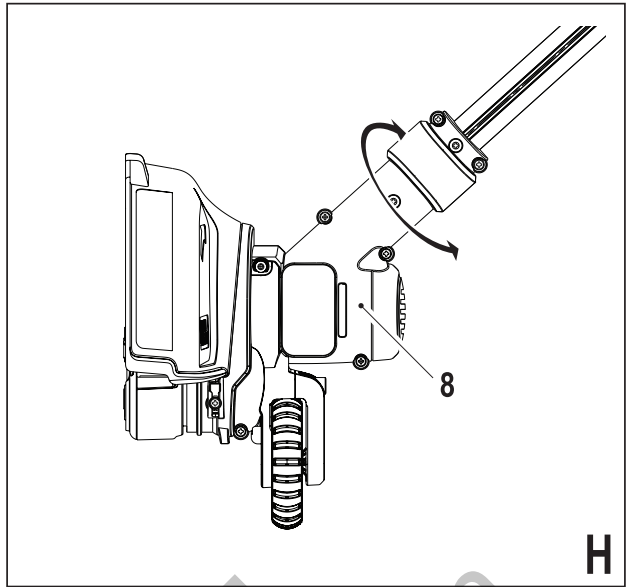
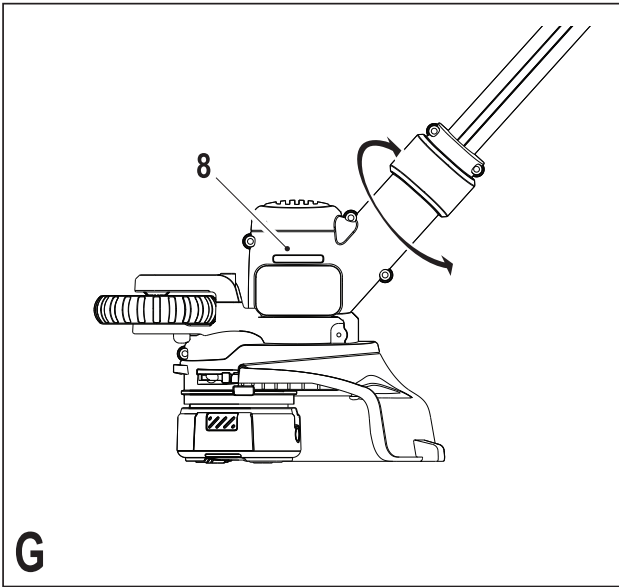

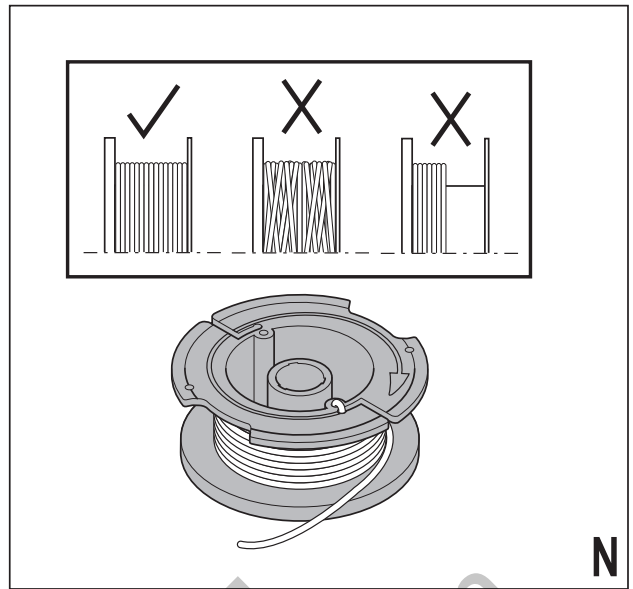
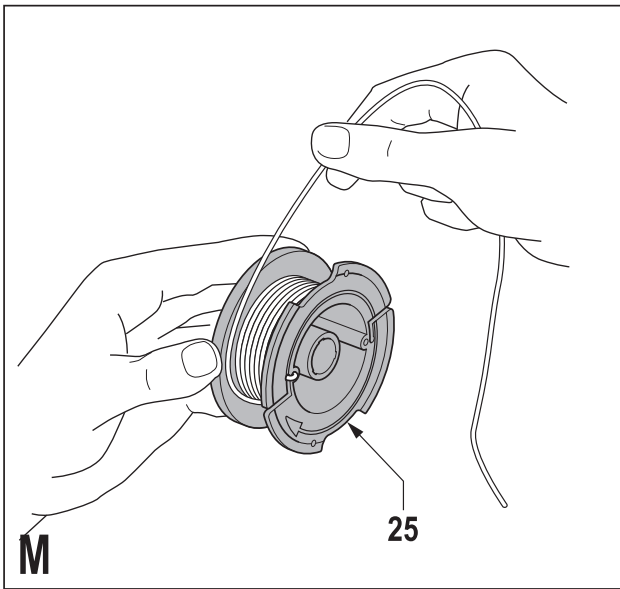

Ташев-Галвинг ООД  
www.tashev-galving.com

### Предназначение

Вашият тример на Black & Decker е предназначен за почистване и довършване на краищата на окосен участък с трева, и за косене на трева в ограничени пространства. Този уред е предназначен за употреба само от потребителя.

## Инструкции за безопасност

**Предупреждение!** При използването на захранвани от електрическата мрежа уреди, трябва да се следват основни мерки за безопасност, включително следните, за да намалите риска от пожар, токов удар, телесни повреди и материални щети.

**Предупреждение!** При използване на машината трябва да се следват правилата за безопасност. За ваша собствена безопасност и за тази на други лица, моля, прочетете тези инструкции преди да започнете работа с машината. Моля, запазете инструкциите за по-късна употреба.

- ◆ Прочетете внимателно цялото ръководство, преди да работите с този уред.
- ◆ Предназначението е описано в това ръководство. Използването на някой аксесоар или представка, или изпълнението на дадена

операция с този уред, различна от предназначението, описано в тези инструкции, може да представлява опасност от нараняване.

- ◆ Запазете това ръководство за бъдещи справки.

## Как да използвате своя уред

Винаги използвайте уреда с внимание.

- ◆ Винаги носете защитни очила или маска.
- ◆ Не позволявайте на деца или лица, незапознати с инструкциите за експлоатация, да използват уреда.
- ◆ Не позволявайте на деца или животни да се доближават до работното място или да се докосват до уреда или до захранващия кабел на уреда.
- ◆ Необходим е строг надзор, когато уредът се използва в близост до деца.
- ◆ Този уред не е предназначен за използване от млади или нестабилни лица без надзор.

- ◆ Този уред не може да се използва като играчка.
- ◆ Използвайте уреда само на дневна светлина или на добра изкуствена светлина.
- ◆ Използвайте само на сухо място. Не допускайте намокряне на уреда.
- ◆ Не потапяйте уреда във вода.
- ◆ Не отваряйте кожуха на корпуса. Вътре няма части, които могат да се поправят от потребителя.
- ◆ Не работете с уреда в експлозивна атмосфера, като например наличието на запалими течности, газове или прах.
- ◆ За да намалите риска от повреда на щепсели или кабели, никога не дърпайте кабела, за да извадите щепсела от контакта.

### **Безопасност на другите**

- ◆ Този инструмент не е предназначен за употреба от хора (включително деца) с намалени физически, сензорни или умствени възможности,

или с липса на знания, освен ако не са под наблюдение или не са били инструктирани относно употребата на устройството от човек, отговорен за тяхната безопасност.

- ◆ Децата трябва да се наблюдават постоянно, за да не си играят с уреда.

### **Допълнителни рискове.**

Допълнителни рискове има, когато използвате инструмент, който не е включен в предупрежденията за безопасност. Тези рискове могат да бъдат причинени от неправилна употреба, продължителна употреба и др.

Дори и с прилагането на съответните разпоредби за безопасност и използването на предпазни средства, съществуват допълнителни рискове, които не могат да бъдат избегнати. Те включват:

- ◆ Наранявания, причинени от докосването на въртящи/движещи се части.

- ◆ Наранявания, причинени от смяна на части, остриета или аксесоари.
- ◆ Наранявания, причинени от продължително използване на един инструмент. Когато използвате някой инструмент за по-продължително време, трябва да правите редовни паузи.
- ◆ Увреждане на слуха.
- ◆ Опасности за здравето, причинявани от вдишване на отделян при използването на вашия инструмент прах (например - при работа с дървесина, особено дъб, бук и ПДЧ.)

### **След употреба**

- ◆ Когато не го използвате, съхранявайте уреда на сухо и добре проветрено място, далече от достъпа на деца.
- ◆ Децата не трябва да имат достъп до съхранявания уред.
- ◆ Когато уреда се съхранява или транспортира в автомобил, той трябва да се постави в багажника или

да е обездвижен, за да се избегне движение при внезапна промяна на скоростта или посоката.

### **Проверка и поправки**

- ◆ Преди употреба, проверете уреда за повреда или дефектни части. Проверете за счупени части и всякаква друга повреда, която може да засегне работата с уреда.
- ◆ Не използвайте уреда, ако някоя част е счупена или дефектна.
- ◆ Всички повредени или дефектни части трябва да се поправят или сменят от оторизиран сервизен агент.
- ◆ Никога не се опитвайте да сваляте или сменяте части, освен определените в това ръководство.

### **Допълнителни инструкции за безопасност тримери**

**Предупреждение!** Режещите елементи ще продължат да се въртят след спиране на мотора.

- ◆ Запознайте се с управлението и правилното използ-



ване на уреда.

- ◆ Преди употреба, проверете хранващия кабел и удължителя за признаци на повреда, износване и изхабяване. Ако кабелът се повреди по време на работа, веднага го изключете от контакта. **НЕ ДОКОСВАЙТЕ КАБЕЛА ПРЕДИ ДА ИЗКЛЮЧИТЕ ОТ ЕЛЕКТРИЧЕСКАТА МРЕЖА.**
- ◆ Не използвайте уреда, ако кабелите са повредени или износени.
- ◆ Носете стабилни обувки или ботуши за защита на краката си.
- ◆ Носете дълги панталони, за да защитите краката си.
- ◆ Преди да използвате уреда, проверете дали пътеката на рязане е свободна от пръчки, камъни, тел и други пречки.
- ◆ Използвайте уреда само в изправено положение, като кордата за рязане да е близо до земята. Никога не включвайте уреда в друга позиция.
- ◆ Движете се бавно, когато използвате уреда. Имайте предвид, че току що подрязаната трева е влажна и хлъзгава.
- ◆ Не работете на стръмни склонове. Работете напречно на склоновете, а не нагоре или надолу.
- ◆ Никога не пресичайте пътеки с чакъл или асфалтирани пътища, докато уредът работи.
- ◆ Никога не докосвайте режещата линия, докато уреда работи.
- ◆ Никога не оставяйте инструмента долу, докато режещата линия не е спряла напълно.
- ◆ Използвайте само подходящ тип линия на рязане. Никога не използвайте метална или риболовна корда за рязане.
- ◆ Внимавайте да не докосвате триминг ножа.
- ◆ Пазете хранващият кабел далече от режещата корда. Винаги наблюдавайте позицията на кабела.



- ◆ Пазете ръцете и краката си далече от режещата корда по всяко време, особено при включване на мотора.
- ◆ Преди да използвате уреда и след всеки удар, проверявайте за признаци на износване или повреда и ремонтирайте, ако е необходимо.
- ◆ Никога не използвайте уреда, ако предпазителите са повредени или липсват.
- ◆ Погрижете се срещу нараняване от всяко устройство, пригодено за рязане на дължина колкото нишка. След удължаване на нова режеща корда, винаги връщайте машината в нормалното ѝ работно положение преди да я включите.
- ◆ Винаги внимавайте вентилационните отвори да са чисти от отломки.
- ◆ Не използвайте тримера за трева, ако кабелите са повредени или износени.
- ◆ Пазете удължителните кабели далече от режещите елементи.

## Електрическа безопасност



Този уред е двойно изолиран, следователно не му трябва заземителен кабел. Винаги проверявайте дали захранващият кабел е в съответствие с напрежението на табелката.

- ◆ Ако захранващият кабел е повреден, трябва да се смени от производителя или от оторизиран сервизен център на Black & Decker, за да се предотврати злополука.
- ◆ Електрическата безопасност трябва да се подобри чрез използването на високочувствителна 30 mA дефектнотоковата защита (ДТЗ), на английски Residual Current Device (RCD).

### Етикети по уреда

На уреда се намират следните предупредителни знаци:



Преди работа прочетете ръководството.



Носете защитни очила или маска, когато работите с този уред.



Носете подходяща защита за ушите, когато работите с този уред.



Винаги изваждайте щепсела от контакта преди да проверите повреден кабел. Бъдете внимателни и не използвайте вашия тример, ако кабела е повреден.



Пазете се от летящи предмети. Пазете страничните наблюдатели далече от зоната на рязане.



Не излагайте инструмента на дъжд и висока влажност.



Директивата 2000/14/ЕС гарантира силата на звука.

## Характеристики

Този уред има всички или някои от следните характеристики.

1. Превключвател on/off (вкл./изкл.)
2. Дръжка
3. Обезопасяване на кабел
4. Вход за захранване
5. Втора дръжка
6. Предпазител
7. Корпус на макарата
8. Глава
9. Колело за ръб (само за ST5528 и ST5530)
10. Колело за ръб (само ST4525)

## Монтаж

**Предупреждение!** Преди монтаж се уверете, че инструментът е изключен и от електрическата мрежа.

### Монтиране на предпазителя (фиг. А и В)

- ◆ Свалете винта от предпазителя.
- ◆ Като държите предпазителя (6) успоредно към главата на тримера (8) плъзнете го на място до щракване на ключалките (Уверете се, че релсите на (11) на предпазителя (6) са правилно подравнени с релсите на предпазителя (12) на главата на тримера (8). фиг. А).
- ◆ Затегнете предпазителя (6) с винта (13).

**Предупреждение!** Никога не използвайте инструмента, ако предпазителя не е монтиран правилно.

### Поставяне на втората дръжка (фиг. С)

- ◆ Натиснете и задръжте и двата бутона (14) от страни на дръжката.
- ◆ Плъзнете втората дръжка (5) на място над бутоните (14).

**Предупреждение!** Уверете се, че зъбците на бутона са правилно подравнени в отворите и че дръжката е здраво закрепена.

### Регулиране на позицията на втората дръжка (фиг. D)

Втората дръжка (5) може да се регулира, за да предостави оптимален баланс и комфорт.

- ◆ Натиснете бутона за регулиране (14) от лявата страна на дръжката.

- ◆ Завъртете втората ръкохватка (5) в желаната позиция.
- ◆ Освободете бутона (14).

**Предупреждение!** Уверете се, че зъбците на бутона са правилно подравнени в отворите и че дръжката е здраво закрепена.

### Регулиране височината на инструмента (фиг. E)

Този инструмент има телескопичен механизъм, който ви позволява да го настроите на удобна височина. Има множество настройки за височина. За да регулирате настройките на височината, направете, както следва:

- ◆ Откачете инструмента от захранването.
- ◆ Разхлабете регулиращия лагер (15), като го завъртите по посока на часовниковата стрелка.
- ◆ Нежно издърпайте тръбата (16) навътре или навън от дръжката (2) на желаната височина.
- ◆ Затегнете регулиращия лагер (15), като го завъртите по посока обратна на часовниковата стрелка.

### Освобождаване на режещата корда

При пренасяне, режещата корда е залепена към корпуса на макарата.

**Предупреждение!** Преди монтаж, изключете от захранването

- ◆ Махнете лепенката, която държи режещата корда към корпуса на макарата (7).

### Свързване на инструмента към електрическата мрежа (фиг. F)

- ◆ Свържете женския щепсел на подходящ удължителен кабел към контакта на захранването (4).
- ◆ Прекарайте кабела през ограничителят за кабел (3).
- ◆ Вкарайте щепсела в контакта.

За кабели, вградени в електрическа инсталация: Уверете се, че кабелът е осигурен с помощта на безопасителен кабелен ограничител, преди свързване на щепсела на захранването.

## Употреба

**Предупреждение!** Оставете инструмента да работи със собствената си скорост. Не претоварвайте.

### Настройване на инструмента в режим подрязване или оформяне на ръб (фиг. G, H, I и J)

Уредът може да се използва в режим на подрязване, както е показано на фиг. I или в режим на оформяне на ръбове, за отрязване на надвиснала трева върху ръбовете на тревна площ и цветни лехи, както е показано на фиг. J.

### Режим на подрязване (фиг. E, G и I)

За оформяне на трева, главата на тримера трябва да е в позицията, показана на фиг. I. Ако не е:

- ◆ Откачете инструмента от захранването.

- ◆ Разхлабете регулиращия лагер (15), като го завъртите по посока на часовниковата стрелка.
- ◆ Докато държите дръжката (2), завъртете главата (8) по посока на часовниковата стрелка.
- ◆ Затегнете лагера (15) като го завъртите по посока обратна на часовниковата стрелка.

**Забележка:** Главата ще се върти само в една посока.

### Режим на оформяне на ръбовете (фиг. Е, Н и J)

За оформяне на ръбове, главата на тримера трябва да е в позицията, показана на фиг. J. Ако не е:

- ◆ Откачете инструмента от захванването.
- ◆ Разхлабете регулиращия лагер (15), като го завъртите по посока на часовниковата стрелка.
- ◆ Докато държите дръжката (2), завъртете главата (8) по посока обратна на часовниковата стрелка.
- ◆ Затегнете лагера (15) като го завъртите по посока обратна на часовниковата стрелка.

**Забележка:** Главата ще се върти само в една посока.

### Включване и изключване

- ◆ За да включите инструмента, извийте пусковият лост (1).
- ◆ За да изключите устройството, освободете пусковият лост.

**Предупреждение!** Никога не се опитвайте да застопорите пусковият лост във включена позиция.

### Съвети за оптимална употреба

#### Общо

- ◆ За да постигнете оптимални резултати от рязането, режете само суха трева.

#### Обрязване

- ◆ Дръжте инструмента, както е показано на фиг. I.
- ◆ Внимателно разклатете тримера от едната страна на другата.
- ◆ Когато режете дълга трева, правете го на етапи от върха. Правете малки обрязвания.
- ◆ Пазете инструмента далече от твърди предмети и по-крехки растения.
- ◆ Режещата корда ще се износи по-бързо и ще изисква повече захванване, ако рязането се извършва край павиран път или други абразивни повърхности или се режат по-устойчиви плевели.
- ◆ Ако уредът започне да се движи бавно, намалете товара.

#### Оформяне на ръбове

Оптимални резултати от рязането се постигат при ръбове по-дълбоки от 50 мм.

- ◆ Не използвайте инструмента за оформяне на ръбове. За да създадете ръбове, използвайте лопата за ръбове.

- ◆ Водете инструмента на колелото му (9) или водача за ръб (10), както е показано на фиг. J.
- ◆ За да направите по-близко срязване, леко наклонете инструмента.

### Монтиране на нова макара с режеща корда (фиг. К)

Макари с режеща корда за замяна са на разположение от вашият дилър на Black & Decker (кат. № А6481).

- ◆ Изключете инструмента от контакта.
- ◆ Дръжте закопчалките (17) натиснати и свалете капака на макарата (18) от корпуса (7).
- ◆ Свалете празната макара (19) от корпуса на макарата.
- ◆ Отстранете всички замърсявания и трева от капака и корпуса на макарата.
- ◆ Вземете новата макара и я натиснете на розетката в корпуса на макарата. Завъртете леко макарата, докато се намести.
- ◆ Откачете края на режещата корда и я преведете през другото ушенце (20). Кордата трябва да се подава на около 11 см от корпуса на макарата.
- ◆ Поставете закопчалките (17) на капака на макарата с отрязъците (21) в корпуса на макарата.
- ◆ Натиснете капака към корпуса на макарата, докато не щракне сигурно на място.

**Предупреждение!** Ако режещите корди са издадени извън режещото острие (22), нарежете ги на разстояние, така че само да достигнат острието.

### Навиване на нова корда на празна макара (фиг. L, M и N)

Можете да навиете нова режеща корда на празна макара. Пакети за замяна на режеща корда са на разположение от вашият представител на Black & Decker (кат. № А6170 (25 м) и А6171 (40 м)).

- ◆ Отстранете празната макара от уреда, както е описано по-горе.
- ◆ Отстранете всякаква останала режеща корда от макарата.
- ◆ Вкарайте 2 см от режещата корда през една от дупките (23) в макарата, както е показано (фиг. L).
- ◆ Огънете режещата корда и я закрепете в отвора с L-форма (24).
- ◆ Навийте режещата корда на макарата по посока на стрелката. Внимавайте да навиете кордата събрано и на пластове. Не я кръстосвайте (фиг. N).
- ◆ Когато режещата корда достигне предела, (25), срежете кордата. Оставете кордата да се подава приблизително 11 см от макарата и дръжте пръста си на нея, за да я държите на място (фиг. M).
- ◆ Продължете както е описано по-горе, за да поставите макарата на инструмента.

**Предупреждение!** Използвайте само подходящ тип режеща корда на Black & Decker.

## Оправка на проблеми

Ако вашият инструмент не работи правилно, следвайте инструкциите по-долу. Ако това не реши проблема, моля, свържете се с местния сервизен агент на Black & Decker.

**Предупреждение!** Преди да продължите, изключете инструмента от захранването.

### Уреда работи бавно

- ◆ Проверете дали корпуса на макарата се върти свободно. Внимателно почистете, ако е необходимо.
- ◆ Проверете дали режещата корда не се подава на повече от 11 см от корпуса на макарата. Ако е така я срежете, за да остане толкова, че да достига острието за рязане на линията.

### Автоматичното подаване на кордата не работи

- ◆ Дръжте закопчалките натиснати и свалете капака на макарата от корпуса.
- ◆ Издърпайте режещата корда, докато не се подаде на 11 см от корпуса. Ако на макарата е останала недостатъчна корда, инсталирайте нова макара с режеща корда, както е описано по-горе.
- ◆ Поставете закопчалките на капака на макарата с отрязъците в корпуса.
- ◆ Натиснете капака към корпуса, докато не щракне сигурно на място.
- ◆ Ако режещата корда се подава отвъд острието за оформяне, отрежете я, за да достига точно до острието.

### Ако автоматичното подаване на корда все още не работи, или ако макарата е задръстена, опитайте следните предложения:

- ◆ Внимателно почистете капака и корпуса на макарата.
- ◆ Свалете макарата и проверете дали лоста може да се движи свободно.
- ◆ Свалете макарата и развийте режещите корди и след това ги завийте добре, както е описано по-горе. Сменете макарата според инструкциите.

### Поддръжка

Вашият инструмент на Black & Decker е създаден за продължителна и дългосрочна работа с минимална поддръжка. Продължителната и задоволителна работа зависи от правилната грижа за инструмента/уредата и от редовното почистване. Вашето зарядно не изисква никаква поддръжка, освен редовно почистване.

**Предупреждение!** Преди извършването на каквато и да е поддръжка на жичен или безжичен електроинструмент:

- ◆ Изключете уреда/инструмента от захранващата мрежа.

- ◆ Или изключете и свалете батерията от уреда/инструмента, ако уреда/инструмента има отделен батериен пакет.
- ◆ Или източете батериите докрай, ако са интегрални, и след това изключете.
- ◆ Изключете зарядното устройство от електрическата мрежа преди да го почистите. Вашето зарядно не изисква никаква поддръжка, освен редовно почистване.
- ◆ Редовно почиствайте вентилационните отвори във вашия инструмент и зарядното устройство, като използвате мека четка или суха кърпа.
- ◆ Редовно почиствайте корпуса на двигателя с помощта на чиста мокра кърпа. Не използвайте абразивен препарат или такъв на разтворителна основа.
- ◆ Редовно почиствайте режещите корди и макарата с мека четка и суха кърпа.
- ◆ Редовно използвайте стъргалка с тъп ръб за почистване на трева и мръсотия от подпредпазителя.

### Защита на околната среда



Разделно събиране. Продуктът не трябва да се изхвърля с обикновените битови отпадъци.

Ако някога решите, че вашият Black & Decker продукт има нужда от замяна, или ако вече не ви е необходим, не го изхвърляйте с битовите отпадъци. Занесете този продукт в съответния пункт.



Разделното събиране на използваните продукти и опаковки позволява рециклирането на материалите и нановото им използване. Повторното използване на рециклираните материали помага за запазване на околната среда от замърсяване и намалява необходимостта от сурови суровини.

Местното законодателство може да предвижда разделно събиране на електрическите продукти от домакинството, в общинските сметища за отпадъчни продукти или от търговците на дребно при покупка на нов продукт.

Black & Decker предоставя възможност за събиране и рециклиране на продуктите на Black & Decker след като вече не могат да бъдат в експлоатация. За да се възползвате от тази услуга, моля, върнете вашия продукт на всеки авторизиран агент за сервиз, който ще го приеме от наше име.

Можете да проверите местонахождението на вашия най-близък оторизиран ремонтен агент като се обърнете към офиса на Black & Decker на адреса, посочен в това ръководство. Алтернативно, на разположение е списък на оторизирани ремонтни агенти на Black & Decker и пълни подробности за нашата след продажбена услуга и адреси за контакт на адрес в Интернет: [www.2helpU.com](http://www.2helpU.com).



## Технически данни

		ST5528	ST5530
		Вид 1	Вид 1
Входящо напрежение	Vac	230	230
Входяща мощност	W	450	550
Обороти при ненатовареност	мин <sup>-1</sup>	7300	7500
Тегло	кг	2,5	2,5

### Измерената стойност на вибрацията върху ръцете, в съответствие с EN 786:

= 3,8 м/с<sup>2</sup>, колебание (K) = 1,5 м/с<sup>2</sup>.

L<sub>PA</sub> (звуково налягане) 80 dB(A)

колебание (K) = 1 dB(A)

### Декларация за съответствие с изискванията на ЕО

#### ДИРЕКТИВА ЗА МАШИНИТЕ ДИРЕКТИВА ЗА ШУМА НА ОТКРИТО



ST4525/ST5528/ST5530

Black & Decker декларира, че тези продукти, описани в „технически данни“, са в съответствие с 2006/42/ЕС, EN 60335-1, EN 60335-2-91.

2000/14/ЕС, Косачка-тример, L ≤ 50 см, Приложение VIII DEKRA сертифициране B.V., Utrechtseweg 310, 6802 ED Arnhem, Холандия Notified Body ID No.: 0344

Ниво на акустичната мощност, в съответствие с 2000/14/ЕС (член 12, Анекс III, L ≤ 50 см):

L<sub>WA</sub> (измерена звукова мощност) 94 dB(A)

колебание (K) = 1 dB(A)

L<sub>WA</sub> (гарантирана звукова мощност) 95 dB(A)

Тези продукти, също така, са съобразени с Директива 2004/108/ЕС и 2011/65/ЕУ. За повече информация се обърнете към Black & Decker на адреса по-долу, или вижте гърба на това ръководство.

Долуподписаният е отговорен за съставянето на техническия файл и прави тази декларация от името на Black & Decker.

Кевин Хюит  
Вицепрезидент Global  
Engineering  
Black & Decker Europe,  
210 Bath Road, Slough,  
Berkshire, SL1 3YD  
Великобритания  
05/11/2013

## Гаранция

Black & Decker е уверена в качеството на изделията си и предлага изключителна гаранция. Тази гаранция е само допълнение към вашите законови права, а не ги определя. Гаранцията е валидна на територията на страните членки на ЕС и на европейската свободна търговска зона.

Ако изделие на Black & Decker дефектира поради погрешни материали, изработка или недостиг на съответствие в рамките на 24 месеца от датата на закупуване, Black & Decker гарантира, че ще смени дефектните части, ремонтира изделията, подложени на износване и амортизация, или замени такива изделия, за да осигури минимално неудобство на клиентите, освен ако:

- ◆ Продуктът е използван за работа, професионално или за отдаване под наем;
- ◆ Изделието е подложено на неправилна употреба или небрежност;
- ◆ Изделието е понесло повреда от чужди предмети, вещества или злополуки;
- ◆ Правени са опити за ремонт от лица, различни от упълномощени агенти по ремонта или сервизния персонал на Black & Decker .

За да се възползвате от своята гаранция, вие трябва да имате доказателство за покупката, която да представите на търговеца или сервизния агент. Можете да проверите местонахождението на вашия най-близък оторизиран ремонтен агент като се обърнете към офиса на Black & Decker на адреса, посочен в това ръководство. Алтернативно, на разположение е списък на оторизирани ремонтни агенти на Black & Decker и пълни подробности за нашата след продажбена услуга и адреси за контакт на адрес в Интернет: [www.2helpU.com](http://www.2helpU.com).

Моля, посетете нашия уеб сайт

[www.blackanddecker.co.uk](http://www.blackanddecker.co.uk), за да регистрирате вашето ново изделие на Black & Decker и да сте в течение на нови изделия и специални оферти. Повече информация за марката Black & Decker и нашите продукти е на разположение на [www.blackanddecker.co.uk](http://www.blackanddecker.co.uk).

Stanley Black & Decker  
Phoenicia Business Center  
Strada Turturelelor, nr 11A, Etaj 6, Modul 15,  
Sector 3 Bucuresti  
Telefon: +4021.320.61.04/05

Ташев-Галвинг ООД  
[www.tashev-galving.com](http://www.tashev-galving.com)



Ташев-Галвинг ООД  
[www.tashev-galving.com](http://www.tashev-galving.com)

Ташев-Галвинг ООД  
[www.tashev-galving.com](http://www.tashev-galving.com)