

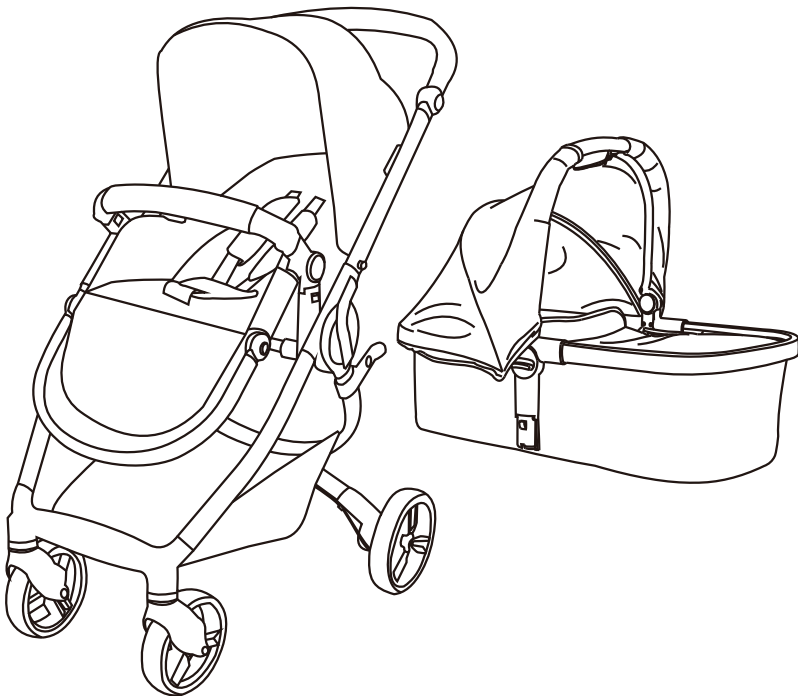

Combined stroller
Комбинирана количка
Silla combinada
Leilani



MANUAL INSTRUCTIONS

MANUAL DE INSTRUCCIONES- ИНСТРУКЦИИ ЗА УПОТРЕБА
GEBR-AUCHSANWEISUNG - УПУТСТВА ЗА УПОТРЕБУ -
ИНСТРУКЦИИ ЗА УПОТРЕБА - ISTRUZIONI PER L'USO -
INSTRUCTIONS D'UTILISATION - ИНСТРУКЦИИ ПО
ИСПОЛЬЗОВАНИЮ - ВКАЗІВКИ ЩОДО ВИКОРИСТАННЯ -
INSTRUKCJE UŻYCIA - UPUTE ZA UPORABU-

تعليمات للاستخدام

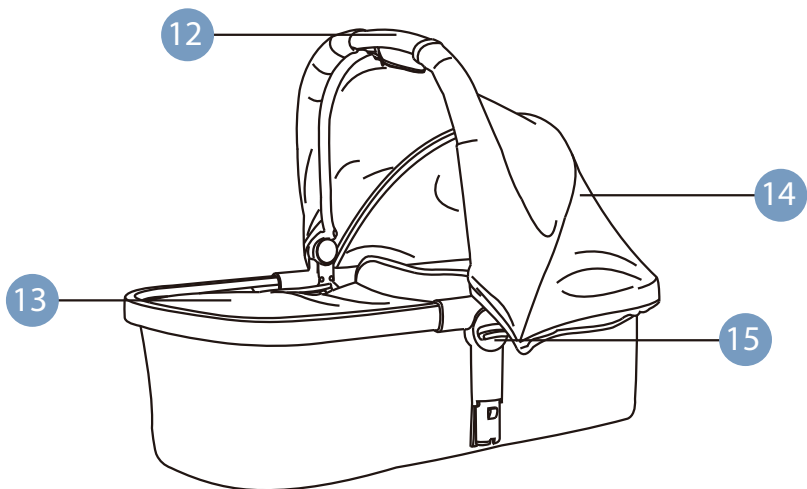
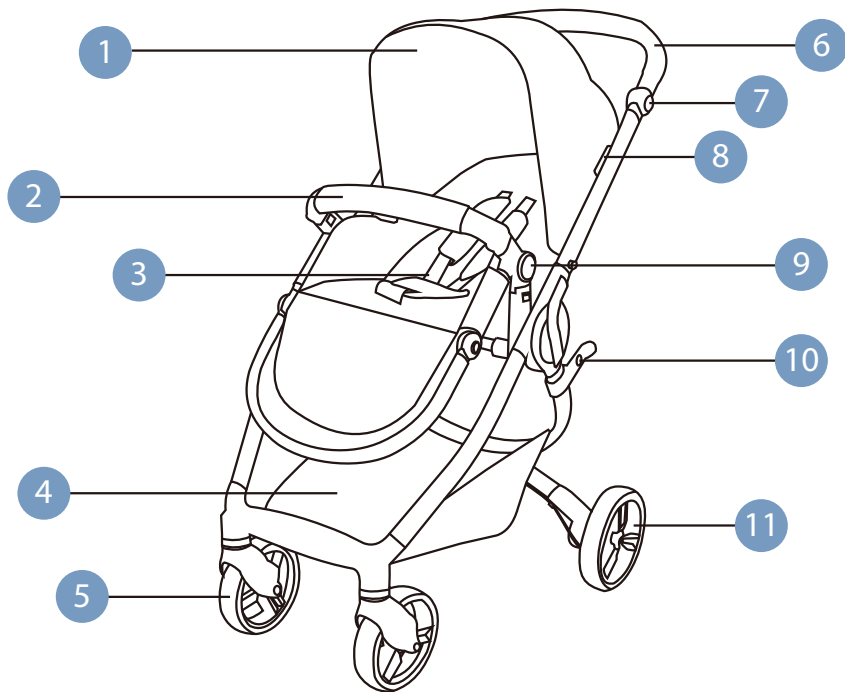

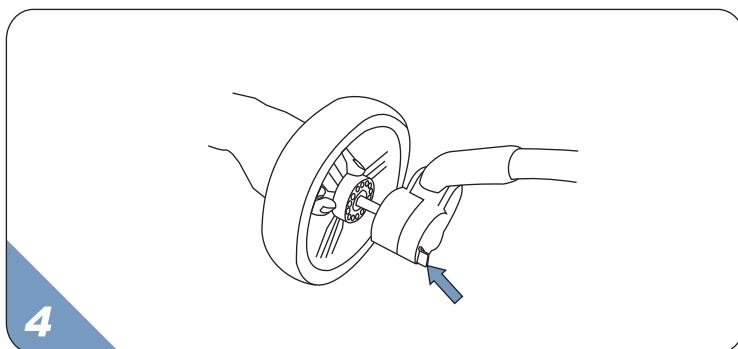
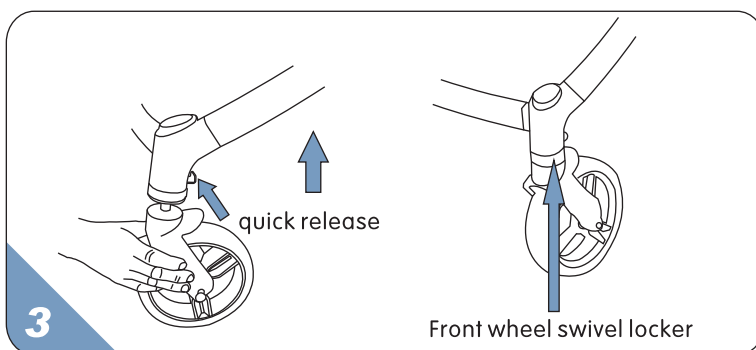
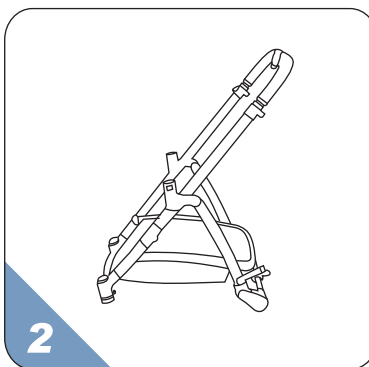
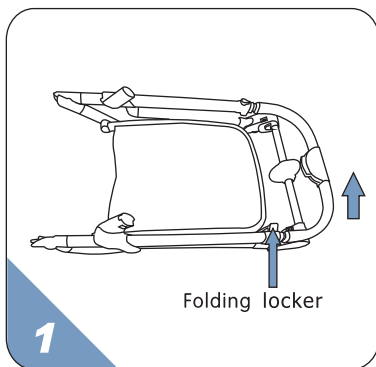

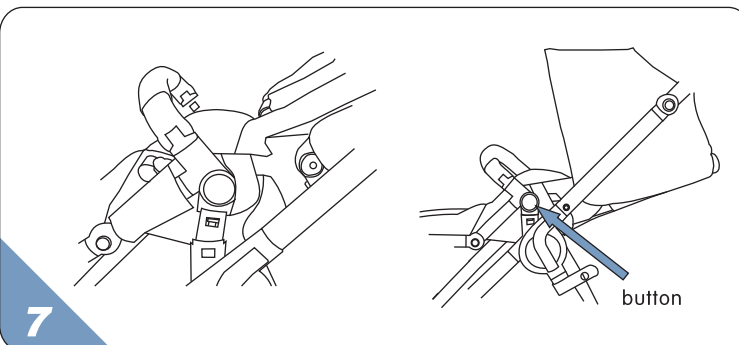
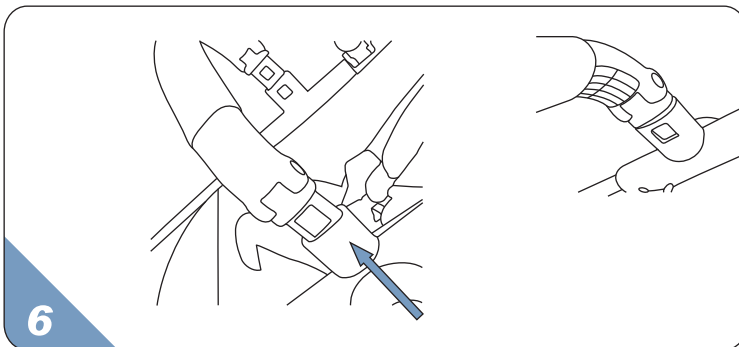
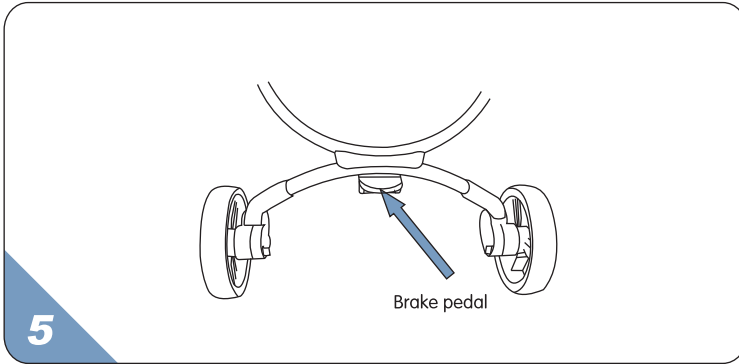

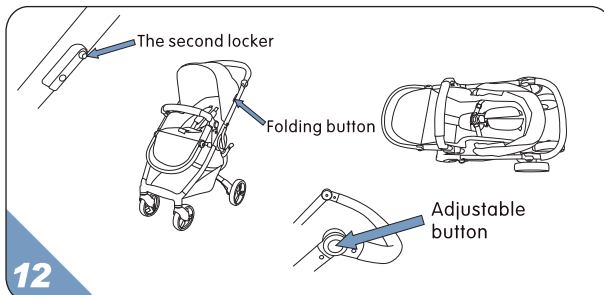
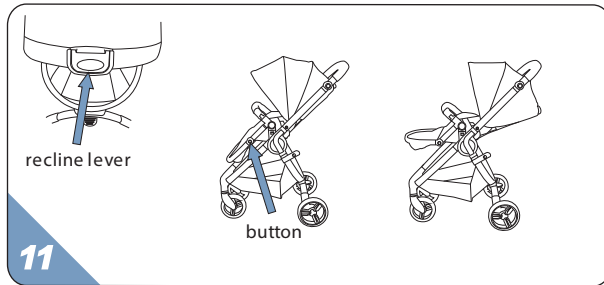
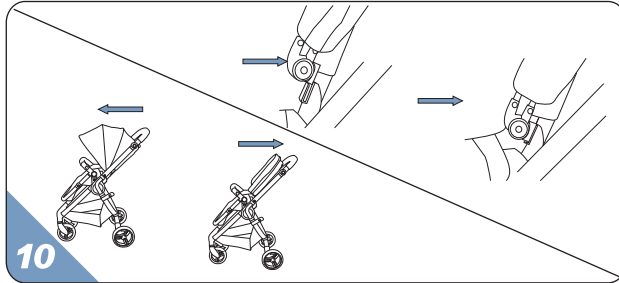
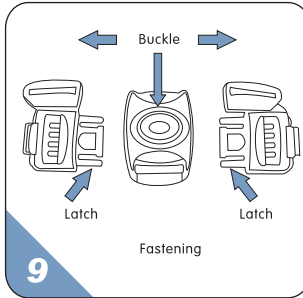
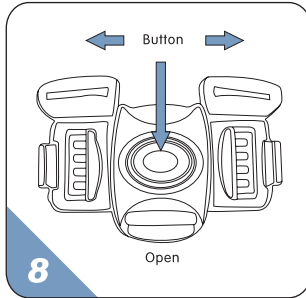

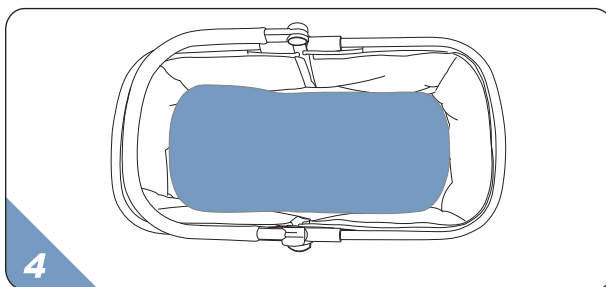
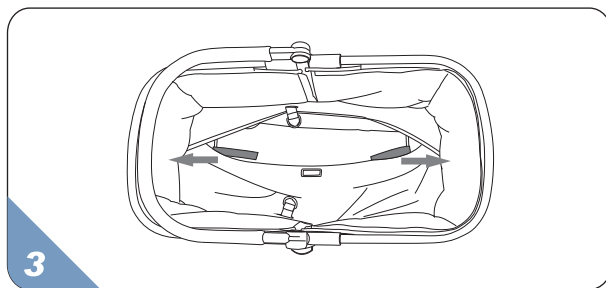
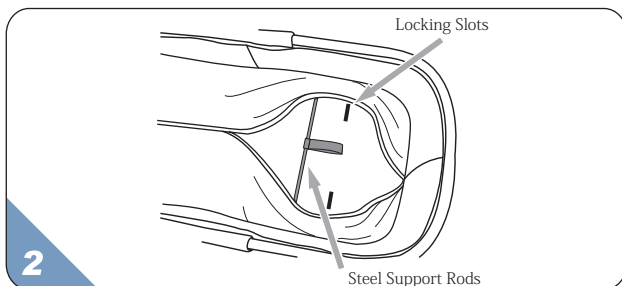
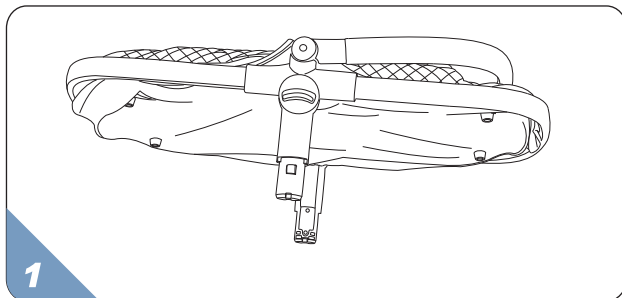

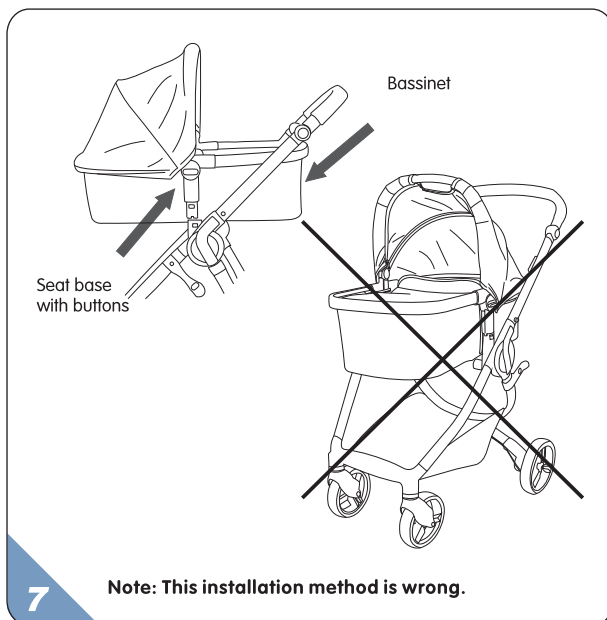
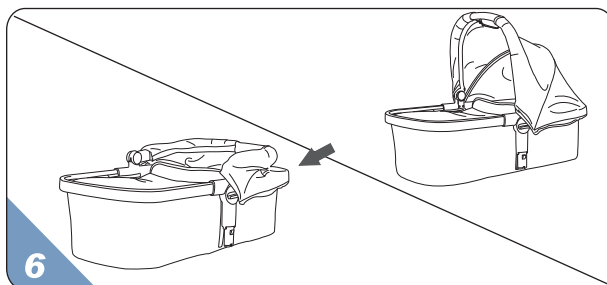
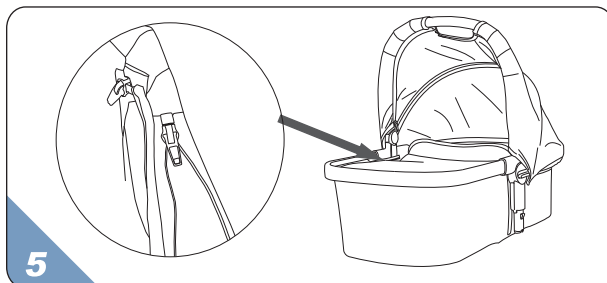

WARNINGS

- Read these instructions carefully before use and keep them for future reference. Your child's safety may be affected if you do not follow these instructions.
- This vehicle is intended from birth to 36 months and up to 15kgs.
- This stroller is just suitable to install with Kikkaboo seat unit and carrycot.
- Ensure that all the locking devices are engaged before use.
- Any load attached to the handle affects the stability of the pram/pushchair.
- Check that the pram body or seat unit attachment devices are correctly engaged before use.
- This product is not suitable for running or skating.
- It may be dangerous to leave your child unattended.
- Do not add a mattress thicker than 25mm in the carrycot.
- Always use the crotch strap in combination with the waist belt.
- Use the harness at all times
- When the stroller is opened in use, please don't open the folding mechanism.
- Always engage the brake when you leave or let go of the stroller for whatever reason.

PARTS

1. Canopy 2. Front bar 3. Five point harness system 4. Basket 5. Front wheel 6. Handle bar 7. Angle adjustable button 8. Folding mechanism 9. Function button 10. Folding locker 11. Rear wheel 12. Handle 13. Cover 14. Canopy 15. Socket joint

STROLLER

- 1-2. OPENING THE STROLLER: Unhook the folding locker, uplift the handle bar until the tube click into position.
3. ATTACHING THE FRONT WHEELS: Insert the front wheel sets into the housing until it clicks into the knuckle and make sure the wheel is attached well; rotate the locker clockwise to make the wheel straight, on the counterclockwise rotation - to make the wheel swivel.
4. ATTACHING THE REAR WHEELS: Put the wheel set into the housing as shown and make sure they are clicked into position and well attached.
5. ADJUSTING THE REAR WHEEL BRAKES: Step on the rear part of the brake to stop; to release the brake, step on the front part.
6. INSTALLING THE BUMPER BAR: Click the front bar into the plastic housing and make sure it is fixed into position.
7. INSTALLING AND REMOVING THE SEAT UNIT: Place the seat unit on to the mounting position points on both sides, push down until the buttons locate in the holes of the seat mountings click, press the button on both sides to remove the seat out.
8. HARNESS RELEASE: Press down the button on the buckle, pull it to open.
9. HARNESS FASTENING: Insert the two latches into the buckle on both sides until they click for locking. Sliding adjusters are fitted and should be carefully adjusted on each side so the harness fits your child comfortably. D rings are fitted at the end of each waist strap, should you wish to attach a separate harness complying to safety standards.
10. CANOPY INSTALLATION AND USE: Canopy installation: Slide canopy onto frame mounts. Canopy using: Pull forward the canopy to stretch the canopy, and back to fold.
11. ADJUSTING THE BACKREST AND FOOTREST POSITION: Lift the recline lever to adjust seat back up or down. Press buttons on the sides of the seat to adjust the footrest.
12. FOLDING: Press down the second lock and pull back the folding button on both sides, bend gently for folding and lock in position. Press the handle bar buttons and rotate to adjust the handle height.

CARRYCOT

1. OPENING: Take out the carrycot as shown on the picture.
 - 2-3. ATTACHING THE STEEL SUPPORT RODS: Unfasten fabric cover and slide support rods out until they pop and lock into slots on the floor board. Make sure both bars are securely locked in place.
 4. ATTACHING THE SLEEPING PADS: Insert the mattress pad into the bassinet.
 5. ATTACHING THE COVER: Lay the cover to the carrycot and attach the zip to the liner. Pull the zip around the cover until secure. Attach the hook and loop fasteners.
 6. CANOPY USE: Pull forward the canopy to stretch the canopy, and back to fold.
 7. INSTALLATION OF THE CARRYCOT: Press buttons on seat base to remove the seat unit, click the carrycot onto the base and make sure the buttons pop out.
- Note: Please install the carrycot in the correct direction as shown on the picture!

CLEANING AND MAINTENANCE

1. To ensure your baby's safety, please check and keep good maintenance regularly.
2. Please use brush to clean the covers, use neutral detergent solution or the best natural soap powder for cleaning.
3. Please check the product regularly for loosing parts, broken components or wearing thread. Please change damaged parts if necessary.
4. Please operate or disassemble the stroller according to the instruction manual.

ВНИМАНИЕ

- Прочетете тези инструкции внимателно преди употреба и ги запазете за бъдещи справки. Безопасността на детето Ви може да бъде подложена на риск ако не ги спазвате.
- Количката е предназначена за бебета от раждането до 15кг максимално тегло.
- Количката е предназначена за използване само с KikkaBoo седалка и кош за новородено.
- Уверете се, че всички заключващи механизми са правилно заключени преди употреба.
- Всеки багаж закачен на дръжката афектира върху стабилността на количката.
- Винаги проверявайте дали закачащите механизми на коша за новородено или седалката за правилно заключени преди употреба
- Продуктът на е предназначен за тичане или пързалане с него.
- Никога не оставяйте детето без надзор.
- Не поставяйте в кошчето матрак с дебелина повече от 25мм.
- Винаги използвайте тазовия колан в комбинация с раменния.
- Винаги поставяйте предпазния колан.
- Не отваряйте сгъващия механизъм, докато количката е в експлоатация.
- Винаги поставяйте спирачката, когато количката е спряла.

ЧАСТИ

1. Сенник
2. Предпазен борд
3. 5-точков предпазен колан
4. Кош за багаж
5. Предно колело
6. Дръжка
7. Бутон за регулиране на ъгъла
8. Сгъващ механизъм
9. Функционален бутон
10. Заключващ механизъм за сгъването
11. Задно колело
12. Дръжка
13. Покривало
14. Сенник
15. Свързващо гнездо

КОЛИЧКА

- 1-2. ОТВАРЯНЕ НА КОЛИЧКАТА: Отворете заключващия механизъм, издърпайте дръжката, докато шасито се заключи в позиция.
3. ЗАКАЧАНЕ НА ПРЕДНИТЕ КОЛЕЛА: Поставете предните коела в местата им докато щракнат и се уверете, че са закачени добре; завъртете заключващия механизъм в посока на часовниковата стрелка, за да заключите колелата напред; и в обратна на часовниковата стрелка, за да се въртят.
4. ЗАКАЧАНЕ НА ЗАДНИТЕ КОЛЕЛА: Поставете предните коела в местата им докато щракнат и се уверете, че са закачени добре.
5. СПИРАЧКИ: Стъпете на задната част на спирачката, за да я включите и в предната част, за да я освободите.
6. ПОСТАВЯНЕ НА ПРЕДПАЗНИЯ БОРД: Поставете предпазния борд на място и се уверете, че е щракнал и е поставен правилно.
7. ПОСТАВЯНЕ И СВАЛЯНЕ НА СЕДАЛКАТА: Поставете седалката в точките на свързване в двете страни, натиснете докато бутоните щракнат; натиснете бутоните, за да извадите седалката.
8. ОТВАРЯНЕ НА КОЛАНА: Натиснете бутона на токата и издърпайте, за да разкопчеете.
9. ЗАКОПЧАВАНЕ НА КОЛАНА: Поставете двата езика в токата, докато щракнат. Коланите трябва правилно нагласени за комфорта на детето Ви. В края на всяка кашика има D-образни халки, ако решите да закачите допълнителен предпазен колан според стандартите за безопасност.
10. ПОСТАВЯНЕ И УПОТРЕБА НА СЕННИКА: Плъзнете сенника в определените места на шасито. Издърпайте сенника напред, за да го разгънете и назад, за да го сгънете.
11. РЕГУЛИРАНЕ НА ОБЛЕГАЛКАТА И ПОДЛОЖКАТА ЗА КРАКА: Повдигнете лоста за накланяне и нагласете облегалката нагоре или надолу. Натиснете бутоните в двете страни на подложката за крака.
12. СГЪВАНЕ: Натиснете надолу втория бутон и издърпайте бутона за сгъване от двете страни, наклонете леко и сгънете до заключена позиция. Натиснете бутоните на дръжката и я нагласете в необходимата позиция.

КОШ ЗА НОВОРОДЕНО

1. ОТВАРЯНЕ: Отворете коша, както е показано на картинката.
 - 2-3. ЗАКАЧАНЕ НА СТОМАНЕНИТЕ ОПОРНИ ПРЪЧКИ: Откопчайте текстилното покритие и плъзнете опорните пръчки докато се мушнат и заключат в жлебовете на дъното на коша. Уверете се, че са заключени стабилно.
 4. ПОСТАВЯНЕ НА ПОДЛОЖКАТА ЗА СЪН: Поставете матрачето в коша.
 5. ЗАКАЧАНЕ НА ПОКРИВАЛОТО: Поставете покривалото върху коша и закачете ципа за подплатата. Издърпайте ципа, докато покривалото се закачи напълно. Прикрепете кукичките.
 6. СЕННИК: Издърпайте сенника напред, за да го разгънете и назад, за да го сгънете.
 7. ПОСТАВЯНЕ НА КОША ВЪРХУ ШАСИТО: Натиснете бутоните на седалката, за да я извадите; поставете коша върху шасито и се уверете, че бутоните са изскочили.
- Забележка: Моля поставете коша в правилната посока, както е показано на картинката!

ПОЧИСТВАНЕ И ПОДДРЪЖКА

1. За да подситеgurите безопасността на детето си, моля поддържайте количката в добро състояние.
2. Моля използвайте четка за почистване на текстилните части, неутрален почистващ препарат или натурален сапун или прах.
3. Моля проверявайте продуктът редовно за разхлабени части, счупени компоненти или износени части. Моля сменете повредените части при нужда.
4. Моля използвайте или разглобявайте количката следвайки тези инструкции.

ADVERTENCIAS

- Lea estas instrucciones detenidamente antes de usarlas y consérvelas para futuras consultas. La seguridad de su hijo puede verse afectada si no sigue estas instrucciones.
- Este vehículo está diseñado desde el nacimiento hasta los 36 meses y hasta 15 kg.
- Esta carriola solo es adecuada para instalar con el asiento Kikkaboo y el capazo.
- Asegúrese de que todos los dispositivos de bloqueo estén enganchados antes de su uso.
- Cualquier carga unida al mango afecta la estabilidad del cochecito / silla de paseo.
- Verifique que el cuerpo del cochecito o los dispositivos de fijación de la unidad de asiento estén correctamente enganchados antes de su uso.
- Este producto no es adecuado para correr o patinar.
- Puede ser peligroso dejar a su hijo desatendido.
- No agregue un colchón con un grosor superior a 25 mm en el capazo.
- Siempre use la correa de la entrepierna en combinación con el cinturón.
- Use el arnés en todo momento
- Cuando la carriola se abre en uso, no abra el mecanismo de plegado.
- Siempre enganche el freno cuando salga o suelte la carriola por cualquier razón.

PARTES

1. Dosel 2. Barra frontal 3. Sistema de arnés de cinco puntos 4. Canasta 5. Rueda delantera 6. Barra de la manija 7. Botón ajustable en ángulo 8. Mecanismo de plegado 9. Botón de función 10. Armario plegable 11. Rueda trasera 12. Mango 13. Cubierta 14. Dosel 15. Junta de zócalo

SILLA

- 1-2. APERTURA DEL COCHECITO: Desenganche la taquilla plegable, levante la barra del mango hasta que el tubo encaje en su posición.
3. COLOCACIÓN DE LAS RUEDAS DELANTERAS: inserte los conjuntos de las ruedas delanteras en la carcasa hasta que haga clic en el nudillo y asegúrese de que la rueda esté bien unida; gire el casillero en el sentido de las agujas del reloj para hacer que la rueda quede recta, en el sentido contrario a las agujas del reloj, para hacer girar la rueda.
4. CONEXIÓN DE LAS RUEDAS TRASERAS: Coloque la rueda en la carcasa como se muestra y asegúrese de que estén bien colocadas y enganchadas.
5. AJUSTE DE LOS FRENOS DE LAS RUEDAS TRASERAS: pise la parte trasera del freno para detenerse; para soltar el freno, pise la parte delantera.
6. INSTALACIÓN DE LA BARRA DE PARACHOQUES: Haga clic en la barra frontal en la carcasa de plástico y asegúrese de que esté fija en su posición.
7. INSTALACIÓN Y EXTRACCIÓN DE LA UNIDAD DEL ASIENTO: Coloque la unidad del asiento en los puntos de posición de montaje en ambos lados, presione hacia abajo hasta que los botones queden ubicados en los orificios de los soportes, haga clic, presione el botón en ambos lados para quitar el asiento.
8. LANZAMIENTO DEL ARNÉS: Presione el botón en la hebilla, tire de él para abrir.
9. FIJACIÓN DEL ARNÉS: Inserte los dos pestillos en la hebilla en ambos lados hasta que hagan clic para bloquear. Los ajustadores deslizantes están ajustados y deben ajustarse cuidadosamente en cada lado para que el arnés quede cómodo para su hijo. Los aros D están colocados al final de cada correa para la cintura, si desea colocar un arnés separado que cumpla con los estándares de seguridad.
10. INSTALACIÓN Y USO DEL TAPIZADO: Instalación del dosel: Deslice el dosel sobre los soportes del bastidor. Uso del dosel: Tire hacia adelante el dosel para estirar el dosel, y hacia atrás para doblar.
11. AJUSTE DE LA POSICIÓN DEL RESPALDO Y DEL REPOSAPIÉS: Levante la palanca de reclinación para ajustar el respaldo del asiento hacia arriba o hacia abajo. Presione los botones a los lados del asiento para ajustar el reposapiés.
12. PLEGADO: presione hacia abajo el segundo candado y tire hacia atrás del botón de plegado en ambos lados, dóblelo suavemente para doblarlo y asegúrelo en su posición. Presione los botones de la barra del mango y gire para ajustar la altura del mango.

CAPAZO

1. APERTURA: sacar el capazo como se muestra en la imagen.
 - 2-3. COLOCACIÓN DE LAS BARRAS DE SUJECCIÓN DE ACERO: Destrabe la cubierta de tela y deslice las varillas de soporte hacia afuera hasta que se salgan y traben en las ranuras de la tabla del piso. Asegúrese de que ambos bordos estén seguros en su lugar.
 4. COLOCACIÓN DE LAS ALMOHADILLAS PARA DORMIR: Inserte la almohadilla del colchón en la cuna.
 5. COLOCACIÓN DE LA CUBIERTA: Coloque la cubierta sobre el capazo y una la cremallera al forro. Tire de la cremallera alrededor de la tapa hasta que quede seguro. Coloque los cierres de gancho y lazo.
 6. USO DE CANOPY: Tire hacia adelante el dosel para estirar el dosel, y hacia atrás para doblar.
 7. INSTALACIÓN DEL CARRYCOT: Presione los botones en la base del asiento para quitar la unidad del asiento, haga clic en el capazo sobre la base y asegúrese de que los botones sobresalgan.
- Nota: ¡instale el capazo en la dirección correcta como se muestra en la imagen!

LIMPIEZA Y MANTENIMIENTO

1. Para garantizar la seguridad de su bebé, verifique y mantenga un buen mantenimiento regularmente.
2. Utilice una brocha para limpiar las cubiertas, use una solución de detergente neutro o el mejor jabón en polvo natural para limpiar.
3. Compruebe regularmente el producto para detectar piezas sueltas, componentes rotos o hilo de desgaste. Por favor cambie las partes dañadas si es necesario.
4. Opere o desmonte la carriola de acuerdo con el manual de instrucciones.

ADVERTÊNCIAS

- Leia estas instruções cuidadosamente antes de usar e guarde-as para referência futura. A segurança do seu filho pode ser afetada se você não seguir estas instruções.
- Este veículo é projetado desde o nascimento até 36 meses e até 15kgs.
- Este carrinho é adequado apenas para instalação com assento e alcofa Kikkaboo.
- Certifique-se de que todos os dispositivos de travamento estejam engatados antes de usar.
- Qualquer carga presa ao cabo afeta a estabilidade do carrinho de bebê / carrinho de bebê.
- Verifique se o corpo do carrinho ou os dispositivos de fixação da unidade do assento estão corretamente engatados antes de usar.
- Este produto não é adequado para correr ou patinar.
- Pode ser perigoso deixar seu filho sozinho.
- Não adicione um colchão mais grosso que 25 mm na alcofa.
- Use sempre a cinta de gancho em combinação com o cinto.
- Use o arnés em todos os momentos
- Quando o carrinho for aberto em uso, não abra o mecanismo de dobramento.
- Sempre engate o freio ao sair ou soltar o carrinho por qualquer motivo.

PEÇAS

1. Dossel 2. Barra dianteira 3. Sistema de cintos de cinco pontos 4. Cesto 5. Roda dianteira 6. Barra de manejo 7. Botão ajustável de ângulo 8. Mecanismo de dobramento 9. Botão de função 10. Armário de dobramento 11. Roda traseira 12. Pega 13. Cobertura 14. Dossel 15. Junta de soquete

CARRINHO

- 1-2. ABRIR O CADEIRÃO: Desengate o armário dobrável, eleve a barra do manipulo até o tubo encaixar na posição.
3. MONTAGEM DAS RODAS DIANTEIRAS: Insira os conjuntos das rodas dianteiras na caixa até ouvir um clique na junta e certifique-se de que a roda está bem fixada; gire o armário no sentido horário para girar a roda, girando no sentido anti-horário - para girar a roda.
4. MONTAGEM DAS RODAS TRASEIRAS: Coloque o jogo de rodas na caixa, como mostrado, e certifique-se de que estão encaixadas na posição e bem fixas.
5. AJUSTANDO OS FREIOS DA RODA TRASEIRA: Pise na parte traseira do freio para parar; para soltar o freio, pise na parte dianteira.
6. INSTALAÇÃO DA BARRA DE AMORTECEDORES: Clique na barra frontal na caixa de plástico e certifique-se de que ela está fixada na posição.
7. INSTALANDO E REMOVENDO A UNIDADE DE ASSENTO: Coloque o assento sobre os pontos de montagem em ambos os lados, empurre para baixo até que os botões localizem nos furos dos encaixes do assento, pressione o botão em ambos os lados para remover o assento.
8. LIBERAÇÃO DO ARTICULADO: Pressione o botão na fivela, puxe-o para abrir.
9. APERTO DE FIXAÇÃO: Insira as duas travas na fivela de ambos os lados até que elas cliquem para travar. Ajustadores de deslizamento são montados e devem ser cuidadosamente ajustados em cada lado para que o arnés se adapte ao seu filho confortavelmente. Anéis D são montados no final de cada alça de cintura, caso deseje fixar um arnés separado de acordo com os padrões de segurança.
10. INSTALAÇÃO E USO DO CANOPY: Instalação do dossel: Deslize o dossel sobre suportes de estrutura. Dossel usando: Puxe o dossel para frente para esticar o dossel e volte a dobrar.
11. AJUSTE DA SUPERFÍCIE DE COSTAS E DA PARTE SUPERIOR: Levante a alavanca de reclinção para ajustar o encosto para cima ou para baixo. Pressione os botões nas laterais do assento para ajustar o apoio para os pés.
12. DOBRAGEM: Pressione a segunda trava e puxe o botão de dobra em ambos os lados, dobre suavemente para dobrar e travar na posição. Pressione os botões da barra de controle e gire para ajustar a altura da alça.

ALCOFA

1. ABERTURA: Retire a alcofa como mostra a figura.
 - 2-3. ENCAIXE OS SUPORTES DE SUPORTE DE AÇO: Desaperte a cobertura de tecido e deslize as hastes de suporte para fora até elas estalarem e travarem nas ranhuras da placa de piso. Certifique-se de que ambos os bardos estejam bem presos no lugar.
 4. FIXANDO AS ALMOFADAS DE DORMIR: Insira o protetor de colchão no berço.
 5. COLOCANDO A TAMPÁ: Coloque a tampa na alcofa e prenda o zíper ao revestimento. Puxe o zíper em torno da tampa até ficar seguro. Anexe os fixadores de gancho e loop.
 6. CANOPY USE: Puxe para a frente o dossel para esticar o dossel, e de volta para dobrar.
 7. INSTALAÇÃO DO CARRYCOT: Pressione os botões na base do assento para remover a unidade do assento, clique na alcofa na base e certifique-se de que os botões estejam.
- Nota: por favor instale o carrycot na direção correta como mostrado na imagem!

LIMPEZA E MANUTENÇÃO

1. Para garantir a segurança do seu bebê, verifique e mantenha uma boa manutenção regularmente.
2. Por favor, use uma escova para limpar as tampas, use uma solução de detergente neutro ou o melhor sabão em pó natural para a limpeza.
3. Por favor, verifique o produto regularmente para perder peças, componentes quebrados ou usar fio. Por favor, troque as peças danificadas, se necessário.
4. Por favor, opere ou desmonte o carrinho de acordo com o manual de instruções.

AVVERTENZE

- Leggere attentamente queste istruzioni prima dell'uso e conservarle per riferimenti futuri. La sicurezza del bambino potrebbe essere compromessa se non si seguono queste istruzioni.
- Questo veicolo è concepito dalla nascita fino a 36 mesi e fino a 15 kg.
- Questo passeggino è adatto solo per l'installazione con il seggiolino Kikkaboo e la navicella.
- Assicurarsi che tutti i dispositivi di bloccaggio siano innestati prima dell'uso.
- Qualsiasi carico collegato alla maniglia influisce sulla stabilità della carrozzina / passeggino.
- Controllare che i dispositivi di fissaggio del corpo della carrozzina o del sedile siano inseriti correttamente prima dell'uso.
- Questo prodotto non è adatto per la corsa o il pattinaggio.
- Potrebbe essere pericoloso lasciare il bambino incustodito.
- Non aggiungere un materasso più spesso di 25 mm nella navicella.
- Usare sempre il cinturino sul cavallo in combinazione con la cintura.
- Utilizzare l'imbracatura sempre
- Quando il passeggino è aperto, non aprire il meccanismo di piegatura.
- Inserire sempre il freno quando si lascia o si lascia il passeggino per qualsiasi motivo.

PARTI

1. Tettoia 2. Barra anteriore 3. Cablaggio a cinque punti 4. Cestino 5. Ruotino anteriore 6. Manubrio 7. Pulsante regolabile in altezza 8. Meccanismo di chiusura 9. Tasto funzione 10. Armadietto pieghevole 11. Ruota posteriore 12. Maniglia 13. Copertura 14. Tettoia 15. Giunto a bussola

PASSEGGINO

- 1-2. APERTURA DEL PASSEGGINO: sganciare l'armadietto pieghevole, sollevare il manubrio fino a quando il tubo non scatta in posizione.
3. ATTACCARE LE RUOTE ANTERIORI: Inserire le ruote anteriori nell'alloggiamento fino a quando non scatta nell'articolazione e assicurarsi che la ruota sia ben fissata; ruotare il gavone in senso orario per fare ruotare la ruota, in senso antiorario, per far girare la ruota.
4. ATTACCARE LE RUOTE POSTERIORI: mettere il set di ruote nell'alloggiamento come mostrato e assicurarsi che siano scattate in posizione e ben attaccate.
5. REGOLAZIONE FRENI RUOTA POSTERIORE: premere sulla parte posteriore del freno per fermarsi; per rilasciare il freno, salire sulla parte anteriore.
6. INSTALLAZIONE DELLA BARRA DEL PARAURTI: Fare clic sulla barra anteriore nell'alloggiamento in plastica e assicurarsi che sia fissata in posizione.
7. INSTALLAZIONE E RIMOZIONE DELL'UNITÀ SEDILE: Posizionare l'unità sedile sui punti di montaggio su entrambi i lati, spingere verso il basso finché i pulsanti non si posizionano nei fori dei supporti del sedile. Fare clic, premere il pulsante su entrambi i lati per rimuovere il sedile.
8. RILASCIO DEL CAVALLETTA: premere il pulsante sulla fibbia, tirarlo per aprire.
9. FISSAGGIO RACCORDO: Inserire i due fermi nella fibbia su entrambi i lati fino a quando non scatta in posizione. I regolatori scorrevoli sono montati e devono essere regolati attentamente su ciascun lato in modo che l'imbracatura si adatti comodamente al bambino. Gli anelli a D sono montati all'estremità di ciascun cinturino, se si desidera collegare un'imbracatura separata conforme agli standard di sicurezza.
10. INSTALLAZIONE E UTILIZZO DEL CANOPY: Installazione del tettuccio: calotta scorrevole sui supporti del telaio. Canopy using: Tirare in avanti il baldacchino per allungare il baldacchino e tornare a piegare.
11. REGOLAZIONE DELLO SCHIENALE E DELLA POSIZIONE DEL POGGIAPIEDI: sollevare la leva reclinata per regolare il sedile in alto o in basso. Premere i pulsanti sui lati del sedile per regolare il poggiatesta.
12. PIEGHEVOLE: premere il secondo blocco e tirare indietro il pulsante pieghevole su entrambi i lati, piegare delicatamente per ripiegare e bloccare in posizione. Premere i pulsanti del manubrio e ruotare per regolare l'altezza della maniglia.

CULLA PORTATILE

1. APERTURA: estraete la navicella come mostrato nell'immagine.
- 2-3. COME ATTACCARE LE CANNE SUPPRT DI ACCIAIO: Allentare la copertura in tessuto e far scorrere le aste di supporto verso l'esterno finché non si aprono e bloccano nelle fessure sulla scheda del pavimento. Assicurarsi che entrambi i bardi siano saldamente bloccati in posizione.
4. ATTACCARE I CUSCINI DEL SLEEPING: Inserire il materasso nella culla.
5. ATTACCARE IL COPERCHIO: posizionare il coperchio sulla navicella e attaccare la cerniera alla fodera. Tirare la zip attorno al coperchio fino a quando non è sicuro. Attaccare i dispositivi di fissaggio a gancio e ad anello.
6. UTILIZZO DELLA TETTUCIA: tirare in avanti la copertura per allungare la copertura e tornare alla piega.
7. INSTALLAZIONE DEL CARRYCOT: Premere i pulsanti sulla base del sedile per rimuovere l'unità del sedile, fare clic sulla navicella sulla base e assicurarsi che i pulsanti si aprano.

Nota: si prega di installare la navicella nella direzione corretta come mostrato nella figura!

PULIZIA E MANUTENZIONE

1. Per garantire la sicurezza del bambino, si prega di controllare e mantenere una buona manutenzione regolarmente.
2. Usare la spazzola per pulire i coperchi, usare una soluzione detergente neutra o il miglior sapone naturale per la pulizia.
3. Controllare regolarmente il prodotto per perdere parti, componenti rotti o indossare fili. Si prega di cambiare le parti danneggiate se necessario.
4. Si prega di utilizzare o smontare il passeggino in base al manuale di istruzioni.

WARNUNGEN

- Lesen Sie diese Anweisungen vor der Verwendung sorgfältig durch und bewahren Sie sie für spätere Verwendung auf. Die Sicherheit Ihres Kindes kann beeinträchtigt werden, wenn Sie diese Anweisungen nicht befolgen.
- Dieses Fahrzeug ist von Geburt an bis 36 Monate und bis zu 15 kg vorgesehen.
- Dieser Kinderwagen ist nur für die Installation mit Kikkaboo Sitzeinheit und Babywanne geeignet.
- Stellen Sie vor dem Gebrauch sicher, dass alle Verriegelungsvorrichtungen eingerastet sind.
- Jede Last am Griff beeinträchtigt die Stabilität des Kinderwagens.
- Überprüfen Sie vor dem Gebrauch, dass die Befestigungsvorrichtungen des Kinderwagenaufbaus oder der Sitzeinheit richtig eingerastet sind.
- Dieses Produkt ist nicht zum Laufen oder Skaten geeignet.
- Es kann gefährlich sein, Ihr Kind unbeaufsichtigt zu lassen.
- Legen Sie keine Matratze dicker als 25 mm in die Babywanne.
- Verwenden Sie immer den Schrittgurt in Kombination mit dem Hüftgurt.
- Benutzen Sie das Gurtzeug immer
- Öffnen Sie den Kinderwagen beim Gebrauch nicht, öffnen Sie den Klappmechanismus nicht.
- Schalten Sie die Bremse immer ein, wenn Sie den Kinderwagen aus irgendeinem Grund verlassen oder loslassen.

TEILE

1. Überdachung 2. Frontbügel 3. Fünf-Punkt-Gurtsystem 4. Korb 5. Vorderrad 6. Lenker 7. Einstellbarer Winkelknopf 8. Klappmechanismus 9. Funktionstaste 10. Klappfach 11. Hinterrad 12. Griff 13. Abdeckung 14. Überdachung 15. Steckverbindung

KINDERWAGEN

- 1-2. **ÖFFNEN DES WAGENROLLERS:** Haken Sie das Klappfach aus und heben Sie die Griffstange hoch, bis das Rohr einrastet.
3. **ANBRINGEN DER VORDEREN RÄDER:** Führen Sie die Vorderradsätze in das Gehäuse ein, bis sie in den Achsschenkel einrasten, und stellen Sie sicher, dass das Rad gut befestigt ist. Drehen Sie das Schloss im Uhrzeigersinn, um das Rad gerade zu machen, gegen den Uhrzeigersinn - um das Rad zu drehen.
4. **ANBRINGEN DER HINTEREN RÄDER:** Setzen Sie den Radsatz wie gezeigt in das Gehäuse und vergewissern Sie sich, dass er eingerastet und gut befestigt ist.
5. **EINSTELLEN DER HINTERRADBREMSEN:** Treten Sie auf den hinteren Teil der Bremse, um zu stoppen; Um die Bremse zu lösen, treten Sie auf den vorderen Teil.
6. **INSTALLIEREN DER STOSSSTANGE:** Klicken Sie auf die vordere Stange in das Kunststoffgehäuse und vergewissern Sie sich, dass sie fest sitzt.
7. **INSTALLATION UND ENTFERNEN DES SITZGERÄTS:** Platzieren Sie die Sitzeinheit an den Montagepositionen auf beiden Seiten, drücken Sie nach unten, bis die Tasten in den Löchern der Sitzhalterungen einrasten, und drücken Sie den Knopf auf beiden Seiten, um den Sitz herauszunehmen.
8. **KLEIDUNG:** Drücken Sie den Knopf auf der Schnalle, ziehen Sie ihn zum Öffnen.
9. **BEFESTIGUNG DES GURTES:** Führen Sie die beiden Verriegelungen auf beiden Seiten in die Schnalle ein, bis sie zum Verriegeln einrasten. Die Gleitjustierer sind angebracht und sollten auf jeder Seite sorgfältig eingestellt werden, damit das Gurtzeug bequem zu Ihrem Kind passt. Am Ende jedes Hüftgurts sind D-Ringe angebracht, falls Sie einen separaten Sicherheitsgurt befestigen möchten, der den Sicherheitsstandards entspricht.
10. **INSTALLATION UND VERWENDUNG DES ABNEHMBAREN SYSTEMS:** Installation der Überdachung: Die Überdachung auf die Rahmenhalterungen schieben Baldachin mit: Ziehen Sie den Baldachin nach vorne, um den Baldachin zu dehnen, und zurück zum Falten.
11. **EINSTELLEN DER RÜCKENLEHNE UND FUSSRASTPOSITION:** Heben Sie den Verstellhebel an, um die Sitzlehne nach oben oder unten zu verstellen. Drücken Sie die Tasten an den Seiten des Sitzes, um die Fußstütze einzustellen.
12. **KLAPPEN:** Drücken Sie die zweite Verriegelung nach unten und ziehen Sie den Faltungsknopf auf beiden Seiten nach hinten, biegen Sie ihn vorsichtig zum Falten und verriegeln Sie ihn. Drücken Sie die Knöpfe der Griffleiste und drehen Sie, um die Griffhöhe einzustellen.

TRAGETASCHE

1. **ÖFFNEN:** Nehmen Sie die Babywanne heraus, wie auf dem Bild gezeigt.
 - 2-3. **ANBRINGEN DER STAHLBODENSTANGEN:** Die Stoffabdeckung lösen und die Stützstangen herauschieben, bis sie einrasten und in den Schlitz der Bodenplatte einrasten. Stellen Sie sicher, dass beide Barden sicher eingerastet sind.
 4. **ANBRINGEN DER SCHLAFSPADEN:** Setzen Sie die Matratzenauflage in die Wiege ein.
 5. **BEFESTIGUNG DER ABDECKUNG:** Legen Sie die Abdeckung auf die Babywanne und befestigen Sie den Reißverschluss am Innenschuh. Ziehen Sie den Reißverschluss um die Abdeckung, bis sie sicher sind. Befestigen Sie die Klettverschlüsse.
 6. **BENUTZUNG DES CANOPY:** Ziehen Sie den Baldachin nach vorne, um den Baldachin zu dehnen und wieder zu falten.
 7. **INSTALLATION DES CARRYCOT:** Drücken Sie die Knöpfe an der Sitzfläche, um die Sitzeinheit zu entfernen, klicken Sie auf die Babywanne und stellen Sie sicher, dass die Tasten herauspringen.
- Hinweis: Bitte installieren Sie die Babywanne in der richtigen Richtung wie auf dem Bild gezeigt!

REINIGUNG UND INSTANDHALTUNG

1. Um die Sicherheit Ihres Babys zu gewährleisten, überprüfen und halten Sie regelmäßig eine gute Wartung.
2. Verwenden Sie bitte eine Bürste, um die Abdeckungen zu reinigen, verwenden Sie eine neutrale Reinigungslösung oder das beste natürliche Seifenpulver zum Reinigen.
3. Bitte überprüfen Sie das Produkt regelmäßig auf lose Teile, gebrochene Komponenten oder das Tragen von Fäden. Bitte wechseln Sie bei Bedarf beschädigte Teile.
4. Bitte bedienen oder zerlegen Sie den Kinderwagen gemäß der Bedienungsanleitung.

AVERTISSEMENTS

- Lisez attentivement ces instructions avant de les utiliser et conservez-les pour référence ultérieure. La sécurité de votre enfant peut être affectée si vous ne suivez pas ces instructions.
- Ce véhicule est prévu de la naissance à 36 mois et jusqu'à 15 kg.
- Cette poussette est juste appropriée pour installer avec l'unité de siège de Kikkaboo et la nacelle.
- Assurez-vous que tous les dispositifs de verrouillage sont enclenchés avant utilisation.
- Toute charge attachée à la poignée affecte la stabilité de la poussette / poussette.
- Vérifiez que les dispositifs de fixation du corps de la poussette ou de l'unité de siège sont correctement engagés avant utilisation.
- Ce produit ne convient pas pour la course ou le patinage.
- Il peut être dangereux de laisser votre enfant sans surveillance.
- N'ajoutez pas de matelas de plus de 25 mm dans la nacelle.
- Utilisez toujours la sangle d'entrejambe en combinaison avec la ceinture.
- Utilisez le harnais à tout moment
- Lorsque la poussette est ouverte, n'ouvrez pas le mécanisme de pliage.
- Engagez toujours le frein lorsque vous quittez ou lâchez la poussette pour quelque raison que ce soit.

PIÈCES

1. Canopée 2. Barre avant 3. Système de harnais à cinq points 4. Panier 5. Roue avant 6. Barre de poignée 7. Bouton réglable en angle 8. Mécanisme de pliage 9. Bouton de fonction 10. Casier pliant 11. Roue arrière 12. Poignée 13. Couverture 14. Canopée 15. Joint à douille

POUSSETTE

- 1-2. OUVERTURE DE LA POUSSETTE: Débranchez le verrou pliant, soulevez le guidon jusqu'à ce que le tube s'enclenche.
3. FIXATION DES ROUES AVANT: Insérez les jeux de roues avant dans le boîtier jusqu'à ce qu'il s'enclenche dans la fusée et assurez-vous que la roue est bien fixée; Faites tourner le verrou dans le sens des aiguilles d'une montre pour faire tourner la roue dans le sens inverse des aiguilles d'une montre pour faire tourner la roue.
4. FIXATION DES ROUES ARRIÈRE: Placez le jeu de roues dans le boîtier comme indiqué et assurez-vous qu'elles sont correctement positionnées et bien fixées.
5. RÉGLAGE DES FREINS DE ROUE ARRIÈRE: Marchez sur la partie arrière du frein pour arrêter; pour relâcher le frein, marchez sur la partie avant.
6. INSTALLATION DE LA BARRE DE BUMPER: Cliquez sur la barre avant dans le boîtier en plastique et assurez-vous qu'elle est bien fixée.
7. INSTALLATION ET RETRAIT DE L'UNITÉ DE SIÈGE: Placez l'unité de siège sur les points de position de montage des deux côtés, poussez vers le bas jusqu'à ce que les boutons localisent dans les trous des supports de siège cliquent, appuyez sur le bouton des deux côtés pour retirer le siège.
8. LIBÉRATION DU HARNAIS: Appuyez sur le bouton de la boucle, tirez-le pour l'ouvrir.
9. FIXATION DU HARNAIS: Insérez les deux loquets dans la boucle des deux côtés jusqu'à ce qu'ils s'enclenchent. Les régleurs coulissants sont ajustés et doivent être ajustés de chaque côté de manière à ce que le harnais s'adapte confortablement à votre enfant. Les anneaux D sont montés à la fin de chaque ceinture, si vous souhaitez attacher un harnais séparé conforme aux normes de sécurité.
10. INSTALLATION ET UTILISATION DE L'AUVENT: Installation de l'auvent: Glissez l'auvent sur les supports de cadre. Canopy using: Tirez vers l'avant la canopée pour étirer la canopée, et retour pour plier.
11. RÉGLAGE DU DOSSIER ET DE LA POSITION DU REPOSE-PIEDS: Soulevez le levier d'inclinaison pour ajuster le dossier vers le haut ou vers le bas. Appuyez sur les boutons situés sur les côtés du siège pour régler le repose-pieds.
12. PLAGIAGE: Appuyez sur le deuxième verrou et tirez sur le bouton de pliage des deux côtés, pliez doucement pour le plier et verrouillez-le. Appuyez sur les boutons de la barre du guidon et tournez pour ajuster la hauteur de la poignée.

NACELLE DE LANDAU

1. OUVERTURE: Sortez la nacelle comme indiqué sur la photo.
 - 2-3. FIXATION DES TIGES DE SUPPRESSION D'ACIER: Détachez le couvercle de tissu et faites glisser les tiges de support jusqu'à ce qu'elles s'enclenchent et se verrouillent dans les fentes du panneau de plancher. Assurez-vous que les deux bardes sont bien verrouillées.
 4. FIXATION DES COUSSINS DE SOMMEIL: Insérez le protège-matelas dans le berceau.
 5. FIXATION DU COUVERCLE: Poser le couvercle sur la nacelle et attacher la fermeture à glissière à la doublure. Tirez le zip autour du couvercle jusqu'à ce qu'il soit sécurisé. Fixez les attaches à boucles et crochets.
 6. UTILISATION DE L'AUVENT: Tirez la verrière vers l'avant pour étirer la verrière et vers l'arrière pour la replier.
 7. INSTALLATION DE LA CARRYCOT: Appuyez sur les boutons de la base du siège pour retirer l'unité de siège, cliquez sur la nacelle sur la base et assurez-vous que les boutons sortent.
- Note: Veuillez installer la nacelle dans le bon sens comme indiqué sur la photo!

NETTOYAGE ET ENTRETIEN

1. Pour assurer la sécurité de votre bébé, s'il vous plaît vérifier et garder un bon entretien régulièrement.
2. Utilisez une brosse pour nettoyer les couvercles, utilisez une solution détergente neutre ou la meilleure poudre de savon naturelle pour le nettoyage.
3. S'il vous plaît vérifier le produit régulièrement pour perdre des pièces, des composants cassés ou porter du fil. Veuillez remplacer les pièces endommagées si nécessaire.
4. Veuillez utiliser ou démonter la poussette conformément au manuel d'instructions.

AVERTISMENTE

- Citiți cu atenție aceste instrucțiuni înainte de utilizare și păstrați-le pentru recomandări ulterioare. Siguranța copilului dvs. poate fi afectată dacă nu respectați aceste instrucțiuni.
- Acest vehicul este destinat de la naștere la 36 de luni și până la 15 kg.
- Acest cărucior este potrivit doar pentru instalarea cu unitatea de scaun Kikkaboo și carul de transport.
- Asigurați-vă că toate dispozitivele de blocare sunt activate înainte de utilizare.
- Orice sarcină atașată mânerului afectează stabilitatea scaunului pentru copii / cărucior.
- Verificați dacă dispozitivele de prindere a caroseriei sau a dispozitivului de fixare a scaunelor sunt conectate corect înainte de utilizare.
- Acest produs nu este potrivit pentru rulare sau patinaj.
- Este posibil să fie periculoasă să lăsați copilul nesupravegheat.
- Nu adăugați o saltea cu o grosime mai mare de 25 mm în carcasa.
- Utilizați întotdeauna curea pentru picioare în combinație cu centura taliei.
- Folosiți hamul în orice moment
- Când căruciorul este deschis în uz, nu deschiideți mecanismul de pliere.
- Acționați întotdeauna frâna atunci când părăsiți sau eliberați căruciorul din orice motiv.

PĂRȚI

1. Tavanul 2. Bara frontală 3. Sistemul de cablaj cu cinci puncte 4. Coșul 5. Roata din față 6. Bara de manevră 7. Butonul reglabil prin înclinare 8. Mecanismul de pliere 9. Butonul funcțional 10. Dulapul pliabil 11. Roata spate 12. Mânerul 13. Acoperi 14. Tavanul 15. Îmbinare soclu

CĂRUCIOR

- 1-2. DESCHIDEREA UTILIZATORULUI: Desfaceți dulapul pliabil, ridicați bara de ghidare până când tubul se apasă în poziție.
3. AJUSTAREA ROBINELOR FRONTALE: Introduceți seturile de roți din față în carcasa până când se fixează în articulație și asigurați-vă că roata este bine atașată; roți valiza în sensul acelor de ceasornic pentru a face roata dreaptă, în sensul rotației în sensul invers acelor de ceasornic - pentru a roti roata.
4. AJUSTAREA ROBINELOR DIN SPATE: Puneți setul de roți în carcasa așa cum este arătat și asigurați-vă că sunt apăstate în poziție și bine atașate.
5. REGLAREA FRĂNELOR DE FRÂNĂ DIN SPATE: Pasul pe partea din spate a frânei să se oprească; pentru a elibera frâna, trageți pe partea frontală.
6. INSTALAREA BARULUI BUMBRIE: Faceți clic pe bara din față în carcasa din plastic și asigurați-vă că este fixată în poziție.
7. INSTALAREA ȘI DEMONTAREA UNITĂȚII DE SĂGEAT: Așezați unitatea scaunului în poziția de montare pe ambele părți, împingeți-o până când butoanele localizează în orificiile montării scaunului, apăsați butonul de pe ambele părți pentru a scoate scaunul.
8. GARANȚIE: Apăsați în jos butonul de pe cataramă, trageți-l pentru a deschide.
9. ÎNCĂRCAREA PUNCTULUI: Introduceți cele două șuruburi în cataramă pe ambele părți până când se apasă pentru blocare. Dispozitivele glisante sunt montate și trebuie reglate cu atenție pe fiecare parte, astfel încât hamul se potrivește perfect cu copilul. Inelele D sunt montate la capătul fiecărei curele de talie, dacă doriți să atașați un cablu separat care respectă standardele de siguranță.
10. INSTALAREA ȘI UTILIZAREA CANOPIEI: Instalarea baldachinului: Depăsați baldachinul pe suporturile cadrului. Aplicarea baldachinului: Trageți în față baldachinul pentru a întinde baldachinul și pentru a întinde înapoi.
11. AJUSTAREA POZIȚIEI ÎN SPATE ȘI POZIȚIA FOOTREST: Ridicați pârghia de înclinare pentru a regla deplasarea scaunului înapoi sau în jos. Apăsați butoanele de pe laturile scaunului pentru a regla picioarele.
12. ÎMPĂRTIRE: Apăsați pe cel de-al doilea dispozitiv de blocare și trageți înapoi butonul de pliere de pe ambele fețe, îndoiți ușor pentru pliere și blocați-l. Apăsați butoanele barei de ghidare și roți pentru a regla înălțimea mânerului.

LANDOU

1. Deschiderea: Scoateți ruloul de transport așa cum este prezentat în imagine.
 - 2-3. MONTAREA RODURILOR DE SUPRAFAȚĂ A OȚELULOR: Desfaceți capacul țesăturii și barele de susținere a glisierelor până când acestea se deschid și se blochează în locașurile de pe placa de podea. Asigurați-vă că ambele bare sunt bine fixate în poziție.
 4. ATENȚIONAREA PADURILOR DE ÎNCĂLZIRE: Introduceți tamponul pentru saltele în bassin.
 5. Atașarea capacului: așezați capacul pe carcasa și atașați fermoarul la căptușeală. Trageți fermoarul în jurul capacului până când îl fixați. Atașați dispozitivele de fixare pentru cărlig și buclă.
 6. UTILIZAREA CANOPIEI: trageți înainte baldachinul pentru a întinde baldachinul și întoarceți-l pentru a plia.
 7. INSTALAREA CARRYCOTULUI: Apăsați butoanele de pe baza scaunului pentru a scoate unitatea scaunului, faceți clic pe suportul de transport pe bază și asigurați-vă că butoanele se deschid.
- Notă: Vă rugăm să instalați carcasa în direcția corectă așa cum se arată în imagine!

CURATENIE SI MENTENANTA

1. Pentru a vă asigura siguranța copilului, vă rugăm să verificați și să păstrați periodic întreținerea.
2. Vă rugăm să folosiți o perie pentru a curăța capacele, utilizați soluție de detergent neutră sau cea mai bună pulbere naturală de săpun pentru curățare.
3. Verificați produsul în mod regulat pentru a pierde componentele, componentele rupte sau firele de uzură. Vă rugăm să schimbați părțile deteriorate dacă este necesar.
4. Porniți sau dezamblați căruciorul conform manualului de instrucțiuni.

OSTRZEŻENIA

- Przeczytaj uważnie niniejszą instrukcję przed użyciem i zachowaj ją na przyszłość. Jeśli nie zastosujesz się do tych instrukcji, może to mieć wpływ na bezpieczeństwo Twojego dziecka.
- Ten pojazd jest przeznaczony od urodzenia do 36 miesięcy i do 15 kg.
- Wózek jest odpowiadający do zamontowania z siedziskiem Kikkaboo i nosidełkiem.
- Upewnij się, że wszystkie blokady są włączone przed użyciem.
- Każdy ładunek przyczepiony do uchwyty wpływa na stabilność wózka / wózka.
- Przed użyciem sprawdź, czy elementy mocowania wózka dla dziecka lub siedziska są prawidłowo podłączone.
- Ten produkt nie nadaje się do biegania ani jazdy na łyżwach.
- Pozostawienie dziecka bez nadzoru może być niebezpieczne.
- Nie należy wkładać materaca grubszego niż 25 mm w nosidełko.
- Zawsze używaj paska krokowego w połączeniu z pasem taliowym.
- Korzystaj z uprząży przez cały czas
- Gdy wózek jest otwarty, nie otwieraj mechanizmu składania.
- Zawsze włączaj hamulec, gdy wychodzisz lub puścisz wózek z dowolnego powodu.

CZĘŚCI

1. Zadaszenie 2. Przednia szyna 3. Pięciopunktowy system wiązek 4. Kosz 5. Przednie koło 6. Uchwyt 7. Przycisk regulacji kąta 8. Mechanizm składania 9. Przycisk funkcyjny 10. Składana szafka 11. Tylne koło 12. Uchwyt 13. Pokrowiec 14. Zadaszenie 15. Złącze gniazdowe

SPACEROWICZ

- 1-2. OTWIERANIE STEROWNIKA: Odczep składaną szafkę, podnieś drążek uchwytu, aż rura zatrzaśnie się we właściwej pozycji.
3. MONTAŻ KOŁA PRZEDNIEGO: Włóż zestaw przedniego koła do obudowy, aż zaskoczy w golonki i upewnij się, że koło jest dobrze zamocowane; obróć szafkę w kierunku zgodnym z ruchem wskazówek zegara, aby koło się wyprostowało, w kierunku przeciwnym do ruchu wskazówek zegara - aby koło się obróciło.
4. MONTAŻ TYLNYCH KÓŁ: Umieść zestaw kół w obudowie zgodnie z ilustracją i upewnij się, że są one zatrzaśnięte na swoim miejscu i dobrze zamocowane.
5. REGULACJA HAMULCÓW TYLNYCH KÓŁ: Wciśnij tylną część hamulca, aby zatrzymać; aby zwolnić hamulec, wykonaj krok w przedniej części.
6. INSTALACJA BELKI ZDERZAKA: Kliknij przedni pasek w plastikową obudowę i upewnij się, że jest zamocowany na swoim miejscu.
7. MONTAŻ I USUWANIE JEDNOSTKI SIEDZISKA: Umieść zestaw siedzisk na punktach mocowania po obu stronach, wciśnij, aż przyciski znajdą się w otworach gniazd, kliknij przycisk, naciśnij przycisk po obu stronach, aby wyjąć gniazdo.
8. ZWOLNIENIE ZE SZCZELINY: Wciśnij przycisk na sprzączce, pociągnij, aby otworzyć.
9. MOCOWANIE SZELKI: Włóż dwa zatrzaski w klamrę po obu stronach, aż zatrzaśną się w celu zatrzaśnięcia. Regulatory przesuwne są dopasowane i powinny być starannie wyregulowane z każdej strony, aby uprząż pasowała do dziecka wygodnie. Pierścienie w kształcie litery D są zakładane na końcu każdego paska talii, jeśli chcesz dołączyć oddzielną uprząż zgodną z normami bezpieczeństwa.
10. MONTAŻ I UŻYTKOWANIE KANOPII: Montaż czaszy: przesunij czaszy na uchwyty ramowe. Baldachim za pomocą: Pociągnij do przodu czaszy, aby rozciągnąć czaszy i z powrotem do składania.
11. REGULACJA POŁOŻENIA OPARCIA I PODNÓŻKA: Podnieś dźwignię pochylania, aby ustawić oparcie siedzenia w górę lub w dół. Naciśnij przyciski po bokach siedzenia, aby wyregulować podnóżek.
12. SKŁADANIE: Wciśnij drugi zamek i pociągnij z powrotem przycisk składania po obu stronach, wygnij delikatnie, aby go złożyć i zablokuj. Naciśnij przyciski paska rączki i obróć, aby wyregulować wysokość uchwytu.

GONDOLA

1. OTWIERANIE: Wyjmij gondolę, jak pokazano na rysunku.
 - 2-3. MONTAŻ STALI NADAJĄCEJ NA STAL: Odkręć osłonę tkaniny i wysuń pręty wsporcze, aż wyskoczą i zablokują się w szczelinach na desce podłogowej. Upewnij się, że oba baryd są bezpiecznie zablokowane na swoim miejscu.
 4. ZAKŁADANIE PODUSZKÓW SLEEPINGOWYCH: Włóż podkładkę materaca do gondoli.
 5. MONTAŻ POKRYWY: Połóż osłonę na nosidełku i przymocuj zamek do wkładki. Pociągnij suwak wokół osłony, aż będzie bezpiecznie. Zamocuj zaczepek na rzepy.
 6. WYKORZYSTANIE KANOPII: Pociągnij do przodu czaszy, aby rozciągnąć czaszy, a następnie z powrotem do składania.
 7. INSTALACJA CARRYCOTU: Naciśnij przyciski na podstawie siedzenia, aby zdjąć siedzisko, wciśnij nosidełko na podstawę i upewnij się, że przyciski wyskakują.
- Uwaga: Zainstaluj gondycę we właściwym kierunku, jak pokazano na rysunku!

CZYSZCZENIE I KONSERWACJA

1. Aby zapewnić bezpieczeństwo dziecka, należy regularnie sprawdzać i konserwować.
2. Użyj pędzelka do czyszczenia pokrywy, użyj neutralnego roztworu detergentu lub najlepszego naturalnego proszku do czyszczenia.
3. Należy regularnie sprawdzać produkt pod kątem utraty części, zepsutych elementów lub zużycia nici. W razie potrzeby wymień uszkodzone części.
4. Proszę obsługiwać lub demontować wózek zgodnie z instrukcją obsługi.

UPOZORENJA

- Pre upotrebe pažljivo pročitajte ova uputstva i držite ih za buduću referencu. Bezbednost vašeg deteta može biti pogođena ako ne sledite ova uputstva.
- Ovo vozilo je predviđeno od rođenja do 36 meseci i do 15kg.
- Ova kolica je pogodna za ugradnju sa Kikkaboo sedištem i nosačem.
- Uverite se da su svi uređaji za zaključavanje uključeni pre upotrebe.
- Svako opterećenje pričvršćeno za dršku utiče na stabilnost kolica / kolica.
- Proverite da li su uređaji za pričvršćivanje prtljajnika ili uređaji za postavljanje sedišta pravilno pričvršćeni.
- Ovaj proizvod nije pogodan za trčanje ili klizanje.
- Možda će biti opasno ostaviti vaše dijete bez nadzora.
- Ne dodaje dušek veći od 25mm u nosaču.
- Uvek koristite traku u intervalu u kombinaciji sa pojasom za pojas.
- Upotrebljavajte uprtač u bilo koje vreme
- Kada se kolica otvara u upotrebi, molim vas ne otvarajte mehanizam za preklapanje.
- Uvek uključite kočnicu kada ostavite ili pustite kolica iz bilo kog razloga.

PARTI

1. Nadstrešnica 2. Prednja šipka 3. Sistem sa pet tačaka 4. Korpa 5. Prednji točak 6. Ručka sa ručicom 7. Dugme za podešavanje kuta 8. Preklonni mehanizam 9. Funkcijsko dugme 10. Preklonni ormarić 11. Zadnji točak 12. Ručica 13. Poklopac 14. Nadstrešnica 15. Utičnica

KOLICA

- 1-2. OTVARANJE STILLERA: Otkaçite preklonni ormarić, podignite ručicu dok se cev ne zakači u položaj.
3. ATTACHING FRONT WHEELS: Umetnite setove prednjih točkova u kućište dok ne klikne na zglob i osigurajte da je točak dobro pričvršćen; okrenite zaklonnicu u smeru kretanja kazaljke na satu kako biste točak ispravili u smeru suprotnom od smeru kretanja kazaljke na satu - kako bi se točak okretao.
4. ATTACHING THE REAR WHEELS: Postavite točkić u kućište kao što je prikazano i uverite se da su kliknuti u položaj i dobro pričvršćeni.
5. PODEŠAVANJE ZADNJE ZAŠTITNE KOLESE: Korak na zadnjem delu kočnice zaustaviti; da oslobodite kočnicu, predite na prednji deo.
6. INSTALIRANJE BARJEVA: kliknite prednju šipku u plastičnom kućištu i proverite da li je fiksiran u položaj.
7. INSTALIRANJE I ODVOĐENJE SEDEŽA SEDIŠTA: Postavite sedište na položaj za montiranje na obe strane, potisnite nadole dok se tasteri ne lociraju u rupicama pričvršnih mesta sedišta, pritisnite dugme sa obe strane da biste uklonili sedišta.
8. RAŠELJENJE SREDSTVA: Pritisnite taster na kopču, povucite ga da biste otvorili.
9. HORNESS FASTENING: Stavite dva ključa u kopču sa obe strane dok ne kliknu na zaključavanje. Klizna podešavanja su postavljena i trebaju se pažljivo podesiti na obe strane, tako da provodnik udobno odgovara vašem detetu. D prstenovi se postavljaju na kraju svake trake za pojas, ako želite da pričvrstite odvojeno snop koji odgovara sigurnosnim standardima.
10. MONTAŽA I KORISĆENJE CANOPI-a: Instalacija nadstrešnice: klizna nadstrešnica na nosače rama. Upotreba nadstrešnice: povucite krovnu nadstrešnicu kako biste proširili nadstrešnicu i vratili se nazad.
11. PODEŠAVANJE BACKREST-a i FOOTREST POZICIJE: Podignite polugu za pomeranje kako biste podesili naslon za gorivo ili nadole. Pritisnite dugmad na bočnim stranama sedišta da biste podesili stopalo za noge.
12. FOLDING: Pritisnite drugu bravu i povucite dugme za preklapanje sa obe strane, pažljivo savijte za savijanje i zaključavanje u položaju. Pritisnite dugmad ručke i okrenite da biste podesili visinu ručice.

NOSAČ

1. OTVORANJE: Izvadite nosač kao što je prikazano na slici.
 - 2-3. PRIPREMA ČELIČNIH NOSAČA: Otvorite poklopac tkanine i potporne šipke dok se ne popnu i ne zaključaju u utore na podnoj ploči. Uverite se da su ova dva sigurno zaključana.
 4. PRIKLJUČIVANJE PADOVA: ubacite dasku dušeka u bassinet.
 5. ATTACHING THE COVER: Postavite poklopac na nosač i pričvrstite zip na podlogu. Povucite zip oko poklopa dok ne budete sigurni. Pričvrstite pričvršćivače za kuke i petlje.
 6. UPOTREBA CANOPI-a: povucite krošnju kako biste proširili krošnju i vratili se nazad.
 7. INSTALACIJA CARRICOT-a: Pritisnite dugmad na bazi sedišta da biste uklonili sedišta, kliknite na nosač na bazu i proverite da li se tasteri ispraznu.
- Napomena: Instalirajte nosač u pravom smeru kao što je prikazano na slici!

ČIŠĆENJE I ODRŽAVANJE

1. Da biste osigurali bezbednost bebe, proverite i održavajte redovno održavanje.
2. Molimo da koristite četku za čišćenje poklopaca, koristite neutralni rastvor deterdženta ili najbolji prirodni sapun za čišćenje.
3. Molimo proverite proizvod redovno za gubljenje dijelova, slomljenih komponenta ili habajućih navoja. Ako je potrebno zamenite oštećene delove.
4. Molimo vas da koristite ili rastavite kolica prema uputstvu za upotrebu.

ПРЕДУПРЕДУВАЊА

- Пред употреба внимателно прочитајте ги овие упатства и чувајте ги за идна референца. Безбедноста на вашето дете може да биде засегната ако не ги следите овие инструкции.
- Ова возило е наменето од раѓање до 36 месеци и до 15 килограми.
- Овој шетац е погоден само за инсталирање со седиштето на Kikkaboo и ножот.
- Уверете се дека сите уреди за заклучување се вклучени пред употреба.
- Секое оптоварување прикачено на рачката влијае на стабилноста на количката / корпата.
- Проверете дали правилата за прицврстување на телото или уредите за седиште се правилно вклучени пред употреба.
- Овој производ не е погоден за трчање или лизгање.
- Можеби е опасно да го оставите вашето дете без надзор.
- Не додавајте душек подебел од 25mm во носачот.
- Секогаш користете го препоните на лента во комбинација со појасот за половината.
- Секогаш користете ја температурата
- Кога колата е отворена при употреба, немојте да го отворате механизмот за превртување.
- Секогаш вклучете ја сопирачката кога ќе заминете или оневозможите шетац за која било причина.

ДЕЛОВИ

1. Надстрешница
2. Предна лента
3. Систем за пет-точка појас
4. Кошница
5. Предно тркало
6. Рачка за рачка
7. Копче за прилагодување на аголот
8. Местење на склоп
9. Функционално копче
10. Преклопен шкаф
11. Задно тркало
12. Рачка
13. Покривка
14. Надстрешница
15. Грло на спојници

КОЛИЧКА

- 1-2. **ОТСТРАНУВАЊЕ НА ШТРОЛКАТА:** Откачете го шкафчето за преклопување, подигнете ја рачката додека цевката не се притисне во положба.
3. **ДОСТАВУВАЊЕ НА ПРЕДНИТЕ КОЛЕЦИИ:** Вметнете ги комплетите на предните тркала во куќиштето додека не кликне во зглобовите и проверете дали тркалото е добро закачено; ротирајте го шкафче во насока на стрелките на часовникот за да го направите тркалото право, на обратното движење на стрелките на часовникот - за да се намести тркалото.
4. **ПРИТИСУВАЊЕ НА ЗАДНИТЕ КОЛЕСА:** Ставете го тркалото во куќиштето како што е прикажано и проверете дали се кликнати во положбата и добро закачени.
5. **ПРИЛАГОДУВАЊЕ НА ЗАДНИТЕ КОЛЕКТИВНИ ТРКАЛА:** Ставете го задниот дел од сопирачката да застане; за да се ослободи сопирачката, застанете на предниот дел.
6. **ИНСТАЛИРАЊЕ НА БАНКАТА НА БУМПЕР:** Притиснете ја предната лента во пластично куќиште и проверете дали е фиксирана во положба.
7. **ИНСТАЛИРАЊЕ И ОТСТРАНУВАЊЕ НА СОДРЖИНАТА** на седиштето: Ставете го седиштето на точките за монтирање на двете страни, притиснете надолу додека не се наместат копчињата во дупките на држачите на седиштето, притиснете го копчето од двете страни за да го извадите седиштето.
8. **СООПШТЕНИЕ ЗА СОСТОЈБИ:** Притиснете го копчето на бравата, повлечете го за да се отвори.
9. **ПОСТАВУВАЊЕ НА СОСТОЈБА:** Вметнете ги двете брави во бравата на двете страни додека не кликнат за заклучување. Лизгачките нагодувачи се вградени и треба внимателно да се прилагодуваат на секоја страна, па температурата е удобна за вашето дете. Д прстени се поставени на крајот на секој појас за намотување, доколку сакате да закачите посебно затегнување во согласност со стандардите за безбедност.
10. **ИНСТАЛАЦИЈА И УПОТРЕБА НА КАНОПИЈА:** инсталација на крошна: клопче за слајдови на рамка. Надстрешница со користење: Повлечете го наклонот за да се истегнете на балдахин и назад до преклоп.
11. **ПРИЛАГОДУВАЊЕ НА ПОСТАВУВАЊЕТО НА НАПОЈУВАЊЕ И НАПОЈУВАЊЕ:** Подигнете ја рачката на потпирачот за да го наместите назад или надолу. Притиснете ги копчињата од страните на седиштето за да го прилагодите потпирачот за носе.
12. **СТЪВАНЊЕ:** Притиснете надолу по втората брава и повлечете го копчето за преклопување на двете страни, нежно се наведнувајте за преклопување и заклучување во положба. Притиснете ги копчињата за копчињата и свртете за да ја прилагодите висината на рачката.

НОКОТОТ

1. **ОТВОРАЊЕ:** Извадете го нокотот како што е прикажано на сликата.
 - 2-3. **ПРИКЛУЧУВАЊЕ НА ЧАСОВИТЕ ПОСТАВКИ:** Отстранете го капакот на ткаенината и лизгајте ги потпирачите додека не се поп и заклучете во слотови на подната плоча. Бидете сигурни дека двата одбори се безбедно заклучени на место.
 4. **ПРИДОНЕСУВАЊЕ НА ПАКУВАЊЕТО НА СЛАБЕЊЕ:** Вметнете ја рамката за душеци во басинетот.
 5. **ПРИКЛУЧУВАЊЕ НА ПОГЛАВЈЕ:** Поставете го капакот на ножот и прицврстете го zip на лагер. Повлечете го патентот околу капакот додека не го обезбедите. Прицврстете ги прицврстувачите за јамка и јамка.
 6. **УПОТРЕБА НА КАНОПИЈА:** Повлечете го навесата за да се истегнете на балдахин и назад.
 7. **ИНСТАЛАЦИЈА НА КАРИКОТОТ:** Притиснете ги копчињата на основата на седиштето за да го извадите седиштето, кликнете на носачот на основата и проверете дали копчињата се појави.
- Забелешка: Ве молиме инсталирајте го нокотот во правилна насока како што е прикажано на сликата!

ЧИСТЕЊЕ И ОДРЖУВАЊЕ

1. За да ја осигурате безбедноста на вашето бебе, проверете и одржувајте редовно одржување.
2. Ве молиме да користите четка за чистење на капакот, користете неутрален раствор за детергент или најдобар природен сапун во прав за чистење.
3. Ве молиме редовно проверувајте го производот за губење делови, искршени компоненти или конец за носење. Променете ги оштетените делови ако е потребно.
4. Ве молиме да работите или да ја расклопите шетацката според упатството за употреба.

ПРЕДУПРЕЖДЕНИЯ

- Перед использованием внимательно прочитайте эти инструкции и сохраните их для дальнейшего использования. Если вы не следуйте этим инструкциям, это может повлиять на безопасность вашего ребенка.
- Этот автомобиль рассчитан на рождение до 36 месяцев и до 15 кг.
- Эта коляска подходит только для установки с сиденьем KikkaBoo и люлькой.
- Убедитесь, что все блокирующие устройства задействованы перед использованием.
- Любая нагрузка, прикрепленная к ручке, влияет на стабильность коляски / коляски.
- Перед использованием убедитесь, что устройства крепления тележки для коляски или сиденья установлены правильно.
- Этот продукт не подходит для бега или катания.
- Может быть опасно оставить вашего ребенка без присмотра.
- Не добавляйте матрас толщиной более 25 мм в люльку.
- Всегда используйте ремень промежуточности в сочетании с поясом.
- Всегда пользуйтесь ремнями безопасности
- Когда коляска открыта при использовании, не открывайте механизм складывания.
- Всегда включайте тормоз, когда вы уходите или отпускаете коляску по любой причине.

ЧАСТЕЙ

1. Навес
2. Передняя панель
3. Питоточечная система жгута
4. Корзина
5. Переднее колесо
6. Ручка
7. Кнопка регулировки угла
8. Механизм складывания
9. Функциональная кнопка
10. Складной шкафчик
11. Заднее колесо
12. Рукоятка
13. Обложка
14. Навес
15. Розетка

КОЛЯСКА

- 1-2. ОТКРЫТИЕ КОНТРОЛЛЕРА: Отцепите складной шкафчик, поднимите ручку, пока трубка не встанет на место.
3. ПРИСПОСОБЛЕНИЕ ПЕРЕДНИХ КОЛЕС: Вставьте передние колеса в корпус, пока они не защелкнутся в кулаке и не закрепите колесо; поверните шкафчик по часовой стрелке, чтобы вращать колесо прямо, против часовой стрелки - чтобы поворачивать колесо.
4. ПРИСПОСОБЛЕНИЕ ЗАДНИХ КОЛЕС: Установите колесо в корпус, как показано на рисунке, и убедитесь, что они защелкнуты и хорошо закреплены.
5. РЕГУЛИРОВКА ЗАДНИХ КОЛЕСНЫХ ТОРМОЗОВ: шаг на задней части тормоза для остановки; чтобы освободить тормоз, сделайте шаг на передней части.
6. УСТАНОВКА БУМАЖНОГО БАРА: Нажмите переднюю панель в пластиковый корпус и убедитесь, что она зафиксирована на месте.
7. УСТАНОВКА И УДАЛЕНИЕ УСТРОЙСТВА СИДЕНЬЯ: Поместите блок сиденья в места установки с обеих сторон, надавите вниз, пока кнопки не найдут отверстия в крепежных отверстиях сидений, нажмите кнопку с обеих сторон, чтобы снять сиденье.
8. РЕЖИМ ЖГУТКИ: нажмите на кнопку на пряжке, вытяните ее, чтобы открыть.
9. ЖЕСТКОСТЬ ЗАМОРАЖИВАНИЯ: Вставьте две защелки в пряжку с обеих сторон, пока они не защелкнут. Раздвижные регуляторы установлены и должны быть тщательно отрегулированы с каждой стороны, так что жгут подходит для вашего ребенка комфортно. D кольца устанавливаются в конце каждого поясного ремня, если вы хотите прикрепить отдельную проводку, соответствующую стандартам безопасности.
10. УСТАНОВКА И ИСПОЛЬЗОВАНИЕ САНОРУ: Установка навеса: Слайд навес на кронштейнах. Использование навеса: Потяните вперед навес, чтобы растянуть навес, и назад, чтобы сложить.
11. РЕГУЛИРОВКА РЕЗЕРВИРОВАНИЯ И ОБЕСПЕЧЕНИЯ ПОЗИЦИИ: Поднимите рычаг откидывания, чтобы отрегулировать спинку сиденья вверх или вниз. Нажмите кнопки на боковых сторонах сиденья, чтобы отрегулировать подставку для ног.
12. СКЛАДИРОВАНИЕ: нажмите вторую блокировку и откиньте складную кнопку с обеих сторон, аккуратно согните для складывания и зафиксируйте положение. Нажмите кнопки ручки и поверните, чтобы отрегулировать высоту рукоятки.

ПЕРЕНОСНАЯ ДЕТСКАЯ КРОВАТКА

1. ОТКРЫТИЕ: Выньте люк, как показано на рисунке.
- 2-3. ПРИСПОСОБЛЕНИЕ СТАЛЬНЫХ ПОДЪЕМОВ: Отсоедините трос и выдвигаемые штыри, пока они не защелкнут и не защелкнут в пазах на доске пола. Убедитесь, что оба барда надежно зафиксированы на месте.
4. ПРИСПОСОБЛЕНИЕ СПАЛЬНИКОВЫХ ПАДОВ: Вставьте матрасную подушку в бас-гитару.
5. ПРИСПОСОБЛЕНИЕ ПОКРЫТИЯ: Положите крышку на люлька и прикрепите молнию к вкладышу. Потяните молнию вокруг крышки до упора. Прикрепите крепежные элементы крюка и петли.
6. ИСПОЛЬЗОВАНИЕ САНОРУ: Потяните вперед навес, чтобы растянуть навес, и назад, чтобы сложить.
7. УСТАНОВКА CARRYCOT: нажмите кнопки на сиденье, чтобы снять сиденье, щелкните на люлька на основание и убедитесь, что кнопки выскользнули.

Примечание. Установите люлька в правильном направлении, как показано на рисунке!

ЧИСТКА И ОБСЛУЖИВАНИЕ

1. Для обеспечения безопасности вашего ребенка, пожалуйста, регулярно проверяйте и поддерживайте хорошее обслуживание.
2. Пожалуйста, используйте щетку для чистки покрытий, используйте нейтральный раствор моющего средства или лучший натуральный мыльный порошок для чистки.
3. Регулярно проверяйте продукт на предмет потери деталей, сломанных деталей или износа. При необходимости измените поврежденные детали.
4. Пожалуйста, действуйте или разбирайте коляску в соответствии с инструкцией по эксплуатации.

ПОПЕРЕДЖЕННЯ

- Перед використанням уважно прочитайте ці вказівки та зберігайте їх для подальшого використання. Безпека вашої дитини може бути порушена, якщо ви не дотримуетесь цих інструкцій.
- Цей транспортний засіб призначений з народження до 36 місяців і до 15 кг.
- Ця коляска просто підходить для установок з сидінням Kikkaabo та коліщатко.
- Переконайтеся, що всі пристрої блокування задіяні перед використанням.
- Будь-яке навантаження, прикріплене до ручки, впливає на стійкість коляски / коляски.
- Перевірте, чи правильно закріплені пристрої для кріплення коліс або підшипників сидіння перед використанням.
- Цей продукт не підходить для бігу або катання на ковзанах.
- Це може бути небезпечним, щоб залишити свою дитину без нагляду.
- Не додавайте матрац товщиною понад 25 мм у коліщатці.
- Завжди використовуйте ремінь промежини в комбінації з ременем пояса.
- Використовуйте збруя завжди
- Коли коляска відкрита в експлуатації, не відкривайте механізм складання.
- Завжди вмикайте гальмо, коли ви виїжджаєте або випускаєте коляску з будь-якої причини.

ПАРТІЇ

1. Подушка
2. Передня панель
3. Система п'яти точкових джгутів
4. Кошик
5. Переднє колесо
6. Рукотка
7. Кінцева регульована кнопка
8. Складальний механізм
9. Функціональна кнопка
10. Складаний шаф
11. Заднє колесо
12. Рукотка
13. Обкладинка
14. Подушка
15. Роз'ємне з'єднання

ВІЗОК

- 1-2. ВІДКРИТТЯ СТРОЛЛЕРА: Відтягніть розкладний шаф, підніміть ручку, доки трубка не натисне на місце.
3. ПІДКЛЮЧЕННЯ ПЕРЕДНІХ КОЛЕСІВ: Встановіть передні колеса в корпус, доки він не натисне на коліно і не зафіксує колесо добре. поверніть шафу за годинниковою стрілкою, щоб зробити колесо прямо, обертанням проти годинникової стрілки - щоб колесо оберталося.
4. ПІДКЛЮЧЕННЯ ЗАГАЛЬНИХ КОЛЕС: Встановіть колесо в корпус, як показано на малюнку, і переконайтеся, що вони натискаються на позиції та добре прикріплені.
5. РЕГУЛЮВАННЯ ЗАГАЛЬНИХ КОЛЕСНИХ ГАЛЬКІВ: Крок на задню частину гальма, щоб зупинитися; щоб випустити гальмо, крок на передню частину.
6. ВСТАНОВЛЕННЯ БУМАГНІ: Натисніть передню панель у пластиковий корпус та переконайтеся, що він зафіксований у положенні.
7. ВСТАНОВЛЕННЯ І ВИДАЛЕННЯ СИСТЕМОГО ОБЛАСТЯ: Встановіть блок сидіння у положення монтажного положення з обох боків, натискайте натиснутою, доки кнопки не розташуватимуться в отворах для кріплення сидіння, натиснути кнопку з обох боків, щоб виїняти місце.
8. ДОПОМОГИ ВИПУСК: Натисніть кнопку на пряжці, потягніть її, щоб відкрити.
9. ЗАПОВНЕННЯ ПРИСТАВКИ: Вставте два засувки в застібці з обох боків, доки вони не натискатимуть на блокування. Розсувні регулятори встановлені і повинні бути ретельно налаштовані з обох боків, тому ремінець зручно підходить для вашої дитини. Кольори D встановлені в кінці кожної талі, якщо ви хочете прикріпити окремий ремінець, що відповідає стандартам безпеки.
10. УСТАНОВКА ТА ВИКОРИСТАННЯ МОЖЛИВОСТІ: Встановлення балконів: Ступінь кріплення на кронштейнах. Використання навісу: витягніть навіс, щоб розтягнути навіс, і назад, щоб скласти.
11. РЕГУЛЮВАННЯ РЕЖИМУ ПОТУЖНОСТІ ТА РУХУ: Підніміть важіль перекидання, щоб відрегулювати сидіння назад або вниз. Натисніть кнопки на боках сидіння для регулювання підставки для ніг.
12. СКЛАДАННЯ: Натисніть на другу фіксацію та відтягуйте кнопку складання з обох боків, обережно згинайте, щоб скласти і зафіксувати положення. Натисніть на панелі керування рукою та поверніть, щоб налаштувати висоту рукотки.

КОШИК

1. ВІДКРИТТЯ: вийміть коліщатко, як показано на зображенні.
 - 2-3. ПІДКЛЮЧЕННЯ СТАЛЬНИХ СКЛАДОВИХ МІСЦІВ: Відкрийте кришку тканини та кріплення ковзання до тих пір, поки вони не встануть та не зафіксуються у гніздах на дошці для підлоги. Переконайтеся, що обидва банти надійно зафіксовані на місці.
 4. ПІДКЛЮЧЕННЯ СУПУТНИХ ПАЙЛІВ: Встановіть матрацну підкладку в басейн.
 5. ПІДКЛЮЧЕННЯ ПРИМІЩЕННЯ: накрийте кришку на візок і прикріпіть застібку до вкладиша. Потягніть блискавку навколо кришки до надійного. Прикріпити кріплення гачка і петлі.
 6. ВИКОРИСТАННЯ МОЖЛИВОСТЕЙ: витягніть навіс, щоб розтягнути навіс, і назад, щоб скласти.
 7. УСТАНОВКА КАРРІКОТУ: Натискайте кнопки на базі сидіння, щоб виїняти сидіння, натиснути на козирок на основу та переконавшись, що кнопки вийдуть.
- Примітка. Встановіть кошик в правильному напрямку, як показано на малюнку!

ОЧИЩЕННЯ ТА ОБСЛУГОВУВАННЯ

1. Щоб забезпечити безпеку вашої дитини, будь ласка, регулярно перевіряйте та регулярно проводьте хороше технічне обслуговування.
2. Будь ласка, використовуйте пензель для чищення кришок, використання нейтрального детергентного розчину або кращого натурального мильного порошку для чищення.
3. Будь ласка, регулярно перевіряйте виріб, щоб позбутися деталей, зламаних деталей або носіння. Будь ласка, змініть пошкоджені деталі, якщо це необхідно.
4. Будь ласка, експлуатуйте або розбирайте коляску відповідно до інструкції з експлуатації.

UPOZORENJA

- Pažljivo pročitajte ove upute prije uporabe i čuvajte ih za buduću uporabu. Može utjecati na sigurnost vašeg djeteta ako ne slijedite ove upute.
- Ovo vozilo namijenjeno je od rođenja do 36 mjeseci i do 15kg.
- Ova kolica su prikladna za ugradnju s Kikkaboo sjedalicom i nosivim kolicima.
- Prije upotrebe pazite da su svi uređaji za zaključavanje uključeni.
- Svako opterećenje pričvršćeno na ručicu utječe na stabilnost kolica / kolica.
- Prije uporabe provjerite jesu li kolica ili naprava za pričvršćivanje sjedala ispravno spojena.
- Ovaj proizvod nije prikladan za trčanje ili klizanje.
- Možda je opasno ostaviti vaše dijete bez nadzora.
- Nemojte dodavati madrac deblji od 25 mm u prtljažniku.
- Uvijek koristite remen za nošenje u kombinaciji s pojasom za struk.
- Uvijek koristite pojas
- Kada se kolica otvore u uporabi, ne otvarajte mehanizam za presavijanje.
- Uvijek se uključujte kočnicu kada ste ostavili ili odustali kolica iz bilo kojeg razloga.

DIJELOVI

1. Nadstrešnica
2. Prednja šipka
3. Sustav peterostalnih kabelskog svežnja
4. Košarica
5. Prednji kotač
6. Ručica
7. Gumb za podešavanje kutova
8. Sklopivi mehanizam
9. Tipka za funkciju
10. Sklopivi ormar
11. Stražnji kotač
12. Ručka
13. Pokrov
14. Nadstrešnica
15. Spojnica

KOLICA

- 1-2. OTVARANJE STROLLERA: Otkopčajte preklonni ormarić, podignite ručku dok se cijev ne klikne na mjesto.
3. PRIKLJANJE PREDNJIH KOTAČA: Uložite sklop prednjeg kotača u kućište dok ne klikne u rukonicu i provjerite je li kotač dobro pričvršćen; zakrenite držač u smjeru kazaljke na satu kako biste pravocrtni kotač okrenuli u smjeru suprotnom od smjera kazaljke na satu - kako biste okretali kotačić.
4. PRIKLJANJE KOTAČA ZA STRAH: Postavite kotač u kućište kao što je prikazano i pazite da su kliknuli u položaj i dobro pričvršćeni.
5. PODEŠAVANJE KOTAČA NA STRAŽNJI KOTAČ: Zaustavite stražnji dio kočnice; za oslobađanje kočnice, korak na prednjem dijelu.
6. UGRADNJA GRIJANJA: Pritisnite prednju šipku u plastičnom kućištu i pazite da je pričvršćena na mjesto.
7. INSTALIRANJE I UKLANJANJE SJEDALA Sjedala: Postavite sjedalicu na mjesta montaže na obje strane, pritisnite dolje sve dok ne pronađete gumbе u otvore sjedala, pritisnite gumb na obje strane kako biste izvadili sjedalo.
8. ISKLJUČENJE ZAVRŠETAKA: Pritisnite gumb na kopču, povucite ga da bi se otvorio.
9. BRZO ZA UREĐENJE: Umetnite dva zaslona na kopču na obje strane dok ne kliknu za blokiranje. Klizni podešivači postavljeni su i trebaju biti pažljivo namješteni na svakoj strani, tako da se kabelski svežanj udobno uklapa u vaše dijete. D prsteni su postavljeni na kraju svakog remena za pojas, ukoliko želite pričvrstiti zasebnu paru koja udovoljava sigurnosnim standardima.
10. POSTAVLJANJE I KORIŠTENJE KOPIRANJA: Postavljanje nadstrešnica: Klizni pokrov na okvire. Nadstrešnica pomoću: povucite prema naprijed krovšte kako biste se protezali krovčić i natrag na nabor.
11. PODEŠAVANJE VANJSKOG SUSTAVA I NOGOMLAŠNOG POZICIJA: Podignite polugu za podizanje kako biste namjestili sigurnosni položaj natrag gore ili dolje. Pritisnite gumbe na bočnoj strani sjedala kako biste podesili nosač.
12. PRIKLJUČIVANJE: Pritisnite drugu bravu i povucite sklopivi gumb na obje strane, nježno savijte za preklapanje i zaključajte ga. Pritisnite gumbe ručice i zakrenite za podešavanje visine ručke.

NOSILA

1. OTVARANJE: Izvadite prtljažnik kako je prikazano na slici.
 - 2-3. PREDJELIVANJE PODRUČJA ČELIKA: Otpustite poklopac tkanine i izvucite potporne šipke dok ne popnu i zaključate u utore na podu. Provjerite jesu li oba bita čvrsto zaključana na mjestu.
 4. ZAKLJUČAVANJE ZVUKA: Umetnite jastučić za madrac u prsluk.
 5. PRIKLJAVANJE POKRETA: Postavite poklopac na kolut za prtljagu i pričvrstite ga na košuljicu. Povucite zatvarač oko poklopa dok se ne začepite. Pričvrstite pričvršćivače kuka i petlje.
 6. KORIŠTENJE KOPIRANJA: Povucite krovni poklopac kako bi se protezali krovčić i natrag na nabor.
 7. UGRADNJA KAMENIKA: Pritisnite gumbe na podnožju sjedala kako biste uklonili sjedište, pritisnite kolut za prtljagu na podnožje i pobrinite se da se gumbi uguraju.
- Napomena: Postavite nosivost u ispravnom smjeru kako je prikazano na slici!

ČIŠĆENJE I ODRŽAVANJE

1. Kako biste osigurali sigurnost bebe, redovito provjeravajte i održavajte dobro održavanje.
2. Molimo koristite četkicu za čišćenje pokrova, koristite neutralnu otopinu deterdženta ili najbolji prirodni sapun za čišćenje.
3. Redovito provjeravajte proizvod zbog gubitka dijelova, slomljenih dijelova ili navoja. Ako je potrebno, zamijenite oštećene dijelove.
4. Radite ili rastavite kolica prema uputama za uporabu.

VAROVÁNÍ

- Před použitím si pozorně přečtěte tyto pokyny a uschovejte je pro budoucí použití. Bezpečnost vašeho dítěte může být ovlivněna, pokud nebudete dodržovat tyto pokyny.
- Toto vozidlo je určeno od narození do 36 měsíců a do 15 kg.
- Tento kočárek je vhodný pouze pro instalaci s sedačkovou jednotkou Kikkaboo a kočárkem.
- Před použitím se ujistěte, že jsou všechny zajišťovací prvky v záběru.
- Jakákoliv zátěž spojená s rukojetí ovlivňuje stabilitu kočárku / kočárku.
- Před použitím zkontrolujte, zda jsou tělo kočárku nebo upevňovací zařízení sedadla správně zapojeny.
- Tento výrobek není vhodný pro běh nebo bruslení.
- Může být nebezpečné nechat vaše dítě bez dozoru.
- Nepřidávejte matrac větší než 25 mm do kufru.
- Vždy používejte popruh v rozkroku v kombinaci s pásovým pásem.
- Postroj používejte vždy
- Když je kočárek otevřený, neotvírejte skládací mechanismus.
- Vždy používejte brzdu, když necháte vozidlo z jakéhokoliv důvodu nebo jej nechte.

ČÁSTKY

1. Strážka 2. Přední lišta 3. Systém pětibodového postroje 4. Košík 5. Přední kolo 6. Lišta rukojeti 7. Tlačítko s nastavitelným úhlem 8. Sklápěcí mechanismus 9. Funkční tlačítko 10. Skládací skříň 11. Zadní kolo 12. Rukojeť 13. Kryt 14. Strážka 15. Kryt spojky

KOČÁREK

- 1-2. OTEVŘENÍ KOLA: Odklopte skládací skříň, zvedněte lištu, dokud trubka nezapadne na své místo.
3. PŘIPOJENÍ PŘEDNÍCH KOLEK: Vložte sady předních kol do pouzdra, dokud nezaklapne do kloubu a nezapomeňte, že je kolo dobře připraveno; otočte skříň ve směru hodinových ručiček tak, aby bylo kolo rovné, otočením proti směru hodinových ručiček - aby se kolo otáčelo.
4. PŘIPOJENÍ ZADNÍCH KOLEK: Vložte sadu kol do skříňe podle obrázku a ujistěte se, že jsou zasunuty do správné polohy a jsou dobře připraveny.
5. NASTAVENÍ ZADNÍCH BRZD: Zastavte zadní část brzdy; pro uvolnění brzdy postupujte na přední část.
6. INSTALACE BARUČNÍKU: Klikněte na přední lištu do plastového pouzdra a ujistěte se, že je pevně uchycena.
7. INSTALACE A ODSTRANĚNÍ SEDADLA: Umístěte sedačku do míst montáže na obou stranách, zatlačte dolů, dokud se tlačítka nenajdou v dírách upevňovacích prvků sedadla, stiskněte tlačítka na obou stranách pro vyjmutí sedadla.
8. ZPĚTNÉ ZASOBNÍK: Stiskněte tlačítka na spony a zatáhněte za jeho otevření.
9. UPEVNĚNÍ ZASOBNÍKU: Vložte obě západky do spony na obou stranách, dokud nezacvaknou. Posuvné kladiva jsou osazeny a měly by být pečlivě nastaveny na každé straně tak, aby kabelový svazek pohodlně seděl vašemu dítěti. D-kroužky jsou umístěny na konci každého pásu popruhu, chcete-li připojit samostatný kabelový svazek vyhovující bezpečnostním normám.
10. INSTALACE A POUŽITÍ CANOPY: Instalace baldachýnu: Posuňte baldachýn na držáky rámu. Použití kabiny: Potiahněte kabinu dopředu tak, aby se protáhla ochranná vrata, a zpět k ohybu.
11. NASTAVENÍ ZADNÍHO ZADNÍHO ZADNÍKU A POJISTĚNÍ: Zvedněte páku naklápění a nastavte sedadlo nahoru nebo dolů. Stiskněte tlačítka na bocích sedadla pro nastavení opěrky nohou.
12. SKLADOVÁNÍ: Stiskněte druhou pojistku a z obou stran zatlačte sklápěcí tlačítka, lehce ji ohněte pro sklápění a zafixování. Stisknutím tlačítek na liště a otočením nastavte výšku rukojeti.

PŘEPRAVNÍ

1. OTEVŘENÍ: Vyjměte přepravní kolečko, jak je znázorněno na obrázku.
- 2-3. PŘIPOJENÍ OVLÁDACÍCH OLEJŮ OCELU: Odklopte kryt a posuňte tyče, dokud nezaklapnou a nezapadnou do otvorů na podlahové desce. Ujistěte se, že jsou obě bordy bezpečně zajištěny na svém místě.
4. PŘIPOJENÍ SPOJOVACÍCH VLOŽEK: Vložte podložku do matrace.
5. PŘIPOJENÍ KRYTU: Položte kryt na přepravní bednu a přiložte zip na vložku. Zatáhněte za zip kolem krytu, dokud nebude zajištěn. Připojte upevňovací prvky suchého zipu.
6. POUŽITÍ CANOPY: Táho přetáhněte směrem dopředu k natáčení vrchlíku a zpět ke složení.
7. INSTALACE KARRYCOTU: Stiskněte tlačítka na sedadle pro vyjmutí sedačky, kolečko na základnu a ujistěte se, že se tlačítka vysunou. Poznámka: Nainstalujte transportní knoflík správným směrem podle obrázku!

ČIŠTĚNÍ A ÚDRŽBA

1. Pro zajištění bezpečnosti vašeho dítěte pravidelně kontrolujte a udržujte dobrou údržbu.
2. K čištění krytů použijte kartáč, použijte neutrální čisticí roztok nebo nejvhodnější přírodní mýdlový prášek k čištění.
3. Pravidelně kontrolujte výrobek, zda nedošlo k ztrátě součástí, poškozeným dílům nebo nožičkám. V případě potřeby vyměňte poškozené díly.
4. Kočárek provozujte nebo rozeberte podle návodu k obsluze.

UPOZORNENIE

- Pred použitím si pozorne prečítajte tieto pokyny a uschovajte ich pre budúce použitie. Bezpečnosť vášho dieťaťa môže byť ovplyvnená, ak nebudete dodržiavať tieto pokyny.
- Toto vozidlo je určené od narodenia do 36 mesiacov a do 15 kg.
- Tento kočík je vhodný len na inštaláciu s sedadlovou jednotkou Kikkaboo a prenosnou taškou.
- Pred použitím skontrolujte, či sú všetky zaistovacie zariadenia zapnuté.
- Akákoľvek záťaž pripevnená k rukoväti ovplyvňuje stabilitu kočíarku / kočíka.
- Pred použitím skontrolujte, či sú karoséria kočíka alebo upevňovacie zariadenie sedadla správne zaistené.
- Tento produkt nie je vhodný na beh alebo korčuľovanie.
- Môže byť nebezpečné nechať vaše dieťa bez dozoru.
- Do vrecka na prenášanie nepoužívajte matrac s hrúbkou väčším ako 25 mm.
- Vždy používajte pásik rozkroku v kombinácii s pásovým pásom.
- Postroj používajte vždy
- Keď je kočík otvorený počas používania, neotvárajte sklápací mechanizmus.
- Vždy používajte brzdu, keď z nejakého dôvodu opustíte alebo necháte vozidlo.

ČASTI

1. Strieška 2. Predná lišta 3. Systém päťbodového postroja 4. Košík 5. Predné koleso 6. Lišta rukoväte 7. Nastaviteľné uholové tlačidlo 8. Skladací mechanizmus 9. Funkčné tlačidlo 10. Sklopná skrinka 11. Zadné koleso 12. Rukoväť 13. Kryt 14. Strieška 15. Kryt spojky

KOČÍK

- 1-2. OTVÁRANIE ZARIADENIA: Odklopte sklápaciu skrinku, zdvihnite držiak, až kým nezapadne na miesto.
3. PRIPOJENIE PREDNEHO KOLESA: Zasuňte súpravy predných kolies do krytu, až kým nezacvakne do kolien a nezabudnite, že koleso je dobre pripevnené; otočte skriňou v smere hodinových ručičiek, aby ste rovné koleso otočili proti smeru hodinových ručičiek - aby sa otočilo.
4. PRIPOJENIE ZADNÝCH KOLIES: Vložte súpravu kolies do puzdra tak, ako je znázornené, a uistite sa, že sú zasunuté na miesto a dobre pripevnené.
5. NASTAVENIE BRZDOVÝCH KOLIES: Zastavte zadnú časť brzdy, stlačte na prednej časti.
6. INŠTALÁCIA BARVY PROSTREDNÍKOV: Kliknite na prednú lištu do plastového puzdra a uistite sa, že je pripevnená.
7. INŠTALÁCIA A ODSTRÁNENIE SEDADLOVEJ JEDNOTKY: Umiestnite sedačku do miesta montáže na obidvoch stranách, zatlačte dolu, až kým nie sú umiestnené tlačidlá v otvoroch na sedadlách, stlačte tlačidlo na obidvoch stranách, aby ste vytiahli sedadlo.
8. HARNESS RELEASE: Stlačte tlačidlo na sponu a zatvorte ho.
9. PRIPOJENIE HÁČKY: Zasuňte dve zarážky do pracky na oboch stranách, až kým nezacvaknú. Posuvné usmerňovače sú namontované a mali by byť starostlivo nastavené na každej strane, aby ste mohli pohodlne zapadnúť do vášho dieťaťa. Na konci každého pásového popruhu sú namontované D krúžky, ak chcete pripevniť samostatný pás, ktorý spĺňa bezpečnostné normy.
10. INŠTALÁCIA A POUŽITIE CANOPY: Inštalácia baldachýnu: Posuňte baldachýn na držiaky rámu. Pomocou kabíny: Potiahnite kabínu smerom dopredu tak, aby sa strecha rozťahla a vrátila sa.
11. NASTAVENIE ZADNEJ BALKY A POLOHY POČIATKU: Zdvihnite páku naklonenia, aby ste mohli sedadlo nastaviť nahor alebo nadol. Na nastavenie opierky nohy stlačte tlačidlá na bokoch sedadla.
12. ZLOŽENIE: Stlačte druhú zámku a potiahnite späť skladacie tlačidlo na obidvoch stranách, jemne ohnite, aby ste mohli sklopiť a zablokovat. Stlačte tlačidlá na rukoväti a otočte, čím nastavíte výšku rukoväte.

VANIČKA

1. OTVORENIE: Vezmite suchý zips tak, ako je znázornené na obrázku.
 - 2-3. PRIPOJENIE OVLÁDACÍCH RUKOV OCELU: Odskrutkujte kryt a posuňte tyče, až kým nevyskočí a nezaskočí do otvorov na doske podlahy. Presvedčte sa, či sú oba bory bezpečne zablokované.
 4. PRIPOJENIE SPOTREBIČKOVACÍCH PLOCH: Vložte matracovú podložku do koše.
 5. PRIPOJENIE KRYTU: Položte kryt na vešiak a pripevnite zips k vložke. Zatiahnite zips okolo krytu, kým nebude bezpečný. Pripevnite upevňovacie prvky háčikov a slučiek.
 6. POUŽITIE CANOPY: Potiahnite baldachýn smerom dopredu tak, aby sa strecha rozťahla a vrátila sa.
 7. INŠTALÁCIA KARRYCOTU: Stlačením tlačidla na základni sedadla vytiahnite sedačku, kliknite na puzdro na základňu a uistite sa, že tlačidlá vyskakujú.
- Upozornenie: Nainštalujte transportnú nádobu správnym smerom, ako je uvedené na obrázku!

ČISTENIE A ÚDRŽBA

1. Aby ste zabezpečili bezpečnosť vášho dieťaťa, pravidelne kontrolujte a udržiavajte dobrú údržbu.
2. Na čistenie krytov používajte kefu, použite neutrálny roztok čistiaceho prostriedku alebo najlepší prírodný mydlový prášok na čistenie.
3. Pravidelne kontrolujte výrobné číslo, či nie sú poškodené diely, poškodené komponenty alebo nite. Ak je to potrebné, vymeňte poškodené časti.
4. Kočík používajte alebo rozoberajte podľa návodu na obsluhu.

FIGYELMEZTETÉSEK

- Használat előtt alaposan olvassa el az utasításokat, és tartsa azokat későbbi felhasználásra. Ha nem tartja be ezeket az utasításokat, gyermeke biztonságát érinti.
- A jármű születése 36 hónapig és 15 kg-ig terjed.
- Ez a babakocsi csak a Kikkaboo ülésegyységhez és a vontatókötélhez illeszkedik.
- Győződjön meg róla, hogy az összes reteszleőszköz be van kapcsolva használat előtt.
- A fogantyúhoz csatlakoztatott bármilyen terhelés befolyásolja a babakocsi / pedál stabilitását.
- Ellenőrizze, hogy a karosszéria vagy az ülésegyység rögzítő eszközei megfelelő használatba kerültek-e használat előtt.
- Ez a termék nem alkalmas futásra vagy korcsolyázásra.
- Veszélyes lehet a gyermeke felügyelet nélkül hagyni.
- Ne használjon 25 mm-nél vastagabb matracot a tartókonzolban.
- Mindig használja a mellő hevedert a derékövvel együtt.
- Mindig használja a hevedert
- Amikor a babakocsi használat közben kinyílik, kérjük, ne nyissa ki a hajtogató mechanizmust.
- Mindig kapcsolja be a féket, ha valamilyen okból elhagyja vagy elengedi a babakocsit.

ALKATRÉSZEK

1. Ejtőernyőkupola 2. Elülső sáv 3. Öt pont kábelköteg rendszer 4. Kosár 5. Első kerék 6. Fogantyú 7. Szögbeállító gomb 8. Hajtogató mechanizmus 9. Funkciógomb 10. Összecsukható szekrény 11. Hátsó kerék 12. Fogantyú 13. Fedél 14. Ejtőernyőkupola 15. Socket joint

BABAKOCSI

- 1-2. A HORDOZÓ HASZNÁLATA: Húzza ki a hajtogató szekrényt, emelje fel a fogantyút, amíg a cső be nem pattan.
3. AZ ELSŐ KERÉKEK CSATLAKOZTATÁSA: Tegye be az első kerékkészleteket a házba, amíg az a csuklóba ütközik, és győződjön meg róla, hogy a kerék jól van felszerelve. forgassa el a szekrényt az óramutató járásával megegyező irányba, hogy a kerék egyenesen legyen, az óramutató járásával ellentétes forgatással -, hogy a kerék elforduljon.
4. A HÁTSÓ KERÉKEK CSATLAKOZTATÁSA: Helyezze a kerékkészletet a házba az ábrán látható módon, és győződjön meg róla, hogy rákattintottak a helyére és jól rögzítettek.
5. A HÁTSÓ KERÉK FEKÉK BEÁLLÍTÁSA: Lépjen a fék hátsó részéhez, hogy leálljon; a fék kioldásához, lépjen az elülső részre.
6. A LÉPŐLAP BARÁT BEÁLLÍTÁSA: Kattintson az elülső rúdra a műanyag házba és győződjön meg róla, hogy rögzítve van.
7. AZ ÜLÉS EGYSÉG TELEPÍTÉSE ÉS ELTÁVOLÍTÁSA: Helyezze az ülésegyiséget mindkét oldalon a szerelési pozíciós pontokra, addig nyomja lefelé, amíg a gombok az üléstámlák lyukaiban nem találják, nyomja meg mindkét oldalán a gombot, hogy eltávolítsa az ülést.
8. HARNESS RELEASE: Nyomja le a csattal a gombot, húzza meg, hogy kinyissa.
9. NYOMÁS KIJELZÉS: Helyezze be mindkét oldalán a két zárat a csattal mindaddig, amíg nem kattán a zárba. A csúszós állítóköszülékek felszerelhetők és mindkét oldalán óvatosan kell beállítani, hogy a kábelköteg kényelmesen illeszkedjen a gyermekéhez. D gyűrűket minden egyes derékszíj végéhez rögzítene, ha a biztonsági előírásoknak megfelelő külön kábelköteget szeretnének csatlakoztatni.
10. CANOPY TELEPÍTÉSE ÉS FELHASZNÁLÁSA: Canopy telepítés: Csúsztassa a lombkorona keretkeretre. Canopy using: Hajtsa előre a lombköt a lombkorona megnyújtásához, és visszafelé hajtva.
11. A HÁTTERZET ÉS A LÁBBELI HELYZET BEÁLLÍTÁSA: Emelje fel a hátrahajó karot az ülés hátrafelé vagy lefelé állításához. Nyomja meg az ülés oldalán található gombokat a lábtartó beállításához.
12. KIJELZÉS: Nyomja le a második zárat, és húzza vissza a hajtogatógombot mindkét oldalra, hajlítsa meg óvatosan a hajtogatóshoz és a reteszeléshez. Nyomja meg a fogantyú gombokat és forgassa el a fogantyúmagasság beállításához.

MÓZESKOSÁR

1. NYITÁS: Vegye ki a tartót a képen látható módon.
 - 2-3. A TERMÉKCSATLAKOZÓK SZERELÉSE: Nyissa ki a szövetburkolatot, és csúsztassa el a tartó rúdjaikat, amíg el nem nyúlnak, és rögzítik a padlóra lévő részekbe. Győződjön meg róla, hogy mindkét bárd megfelelően rögzítve van a helyén.
 4. A MELLÉKHELYEK CSATLAKOZTATÁSA: Helyezze be a matracot a bassinethez.
 5. A TARTÓK CSATLAKOZTATÁSA: Fektesse a fedelet a hordtáskába és rögzítse a cipzárt a béléscomagolásba. Húzza a cipzárt a fedél körül, amíg biztonságban van. Csatlakoztassa a hurok és hurok rögzítőit.
 6. CANOPY HASZNÁLAT: Húzza előre a lombköt a lombkorona nyitásához és visszafelé hajtogatásához.
 7. A SZÉNKÉSZÜLÉK BEEPÍTÉSE: Nyomja meg az üléstámlák gombjait az ülésegyiség eltávolításához, kattintson rá a hordtáskára az alapra, és győződjön meg róla, hogy a gombok kioldódnak.
- Megjegyzés: Szerelje fel a hordtáskát a képen látható helyes irányba!

TISZTÍTÁS ÉS KARBANTARTÁS

1. A gyermek biztonságának biztosítása érdekében rendszeresen ellenőrizze és tartsa meg a megfelelő karbantartást.
2. Az ecsettel tisztítsa meg a burkolatokat, használjon semleges tisztítóoldatot vagy a legjobb természetes szappanport a tisztításhoz.
3. Kérjük, rendszeresen ellenőrizze a terméket, hogy elveszíti az alkatrészeket, törött alkatrészeket vagy a fonalat. Szükség esetén cserélje ki a sérült alkatrészeket.
4. A használati útmutatóban foglaltak szerint szerelje fel vagy szedje szét a babakocsit.

ΠΡΟΕΙΔΟΠΟΙΗΣΕΙΣ

- Διαβάστε προσεκτικά αυτές τις οδηγίες πριν τη χρήση και φυλάξτε τις για μελλοντική αναφορά. Η ασφάλεια του παιδιού σας μπορεί να επηρεαστεί εάν δεν ακολουθήσετε αυτές τις οδηγίες.
- Αυτό το όχημα προορίζεται από τη γέννηση έως τους 36 μήνες και μέχρι 15kg.
- Αυτό το καροτσάκι είναι κατάλληλο μόνο για εγκατάσταση με τη μονάδα καθίσματος Kikkabo και το carrycot.
- Βεβαιωθείτε ότι όλες οι διατάξεις ασφάλειας είναι ενεργοποιημένες πριν από τη χρήση.
- Κάθε φορτίο που συνδέεται με τη λαβή επηρεάζει τη σταθερότητα του καροτσιού / καροτσάκι.
- Βεβαιωθείτε ότι οι διατάξεις προσαρτήσης του σώματος του καροτσιού ή της μονάδας καθίσματος έχουν εμπλακεί σωστά πριν από τη χρήση.
- Το προϊόν αυτό δεν είναι κατάλληλο για τρέξιμο ή πατινάζ.
- Μπορεί να είναι επικίνδυνο να αφήσετε το παιδί σας χωρίς επίβλεψη.
- Μην προσθέτετε στο σάκο ένα στρώμα πάχους μεγαλύτερο από 25mm.
- Χρησιμοποιείτε πάντα τον μάντα του καβάλου σε συνδυασμό με τη ζώνη μέσης.
- Χρησιμοποιείτε την πλεξούδα ανά πάσα στιγμή
- Όταν το καροτσάκι ανοίξει κατά τη χρήση, μην ανοίξετε το μηχανισμό αναδίπλωσης.
- Πάντοτε ενεργοποιείτε το φρένο όταν αφήνετε ή αφήνετε το καροτσάκι για οποιονδήποτε λόγο.

ΜΕΡΗ

1. Τέντα 2. Μπροστινή ράβδο 3. Σύστημα πλεξίματος πέντε σημείων 4. Καλάθι 5. Μπροστινός τροχός 6. Χειρολαβή 7. Κουμπί ρυθμιζόμενου γωνίας 8. Μηχανισμός πύχωσης 9. Κουμπί λειτουργίας 10. Πτυσσόμενο ντουλάπι 11. Πίσω τροχός 12. Χειρολαβή 13. Κάλυμμα 14. Τέντα 15. Σύνδεση υποδοχής

ΚΑΡΟΤΣΑΚΙ

- 1-2. ΑΝΟΙΓΜΑ ΤΟΥ ΣΤΡΟΓΓΥΛΟΥ: Ξεβιδώστε το πτυσσόμενο ντουλάπι, σηκώστε τη ράβδο χειρισμού μέχρι να ακουμπήσει ο σωλήνας στη θέση του.
3. ΠΡΟΣΑΡΜΟΓΗ ΤΩΝ ΜΠΡΟΣΤΙΝΩΝ ΤΡΟΧΩΝ: Τοποθετήστε τα σετ εμπρόσθιων τροχών μέχρι να ακουμπάει στην άρθρωση και βεβαιωθείτε ότι ο τροχός είναι σωστά συνδεδεμένος, περιστρέψτε το ντουλάπι δεξιόστροφα για να κάνετε τον τροχό ίσο, στην περιστροφή αριστερόστροφα - για να περιστρέψετε το τροχό.
4. ΣΥΝΔΕΣΗ ΤΩΝ ΠΙΣΩ ΤΡΟΧΩΝ: Τοποθετήστε το σετ τροχών στο περιβλήμα όπως φαίνεται και βεβαιωθείτε ότι έχουν ασφαλιστεί στη θέση τους και ότι είναι καλά συνδεδεμένοι.
5. ΡΥΘΜΙΣΗ ΤΩΝ ΠΙΣΩ ΠΕΔΡΩΝ: Βιδώστε στο πίσω μέρος του φρένου για να σταματήσετε. για να απελευθερώσετε το φρένο, βήμα στο μπροστινό μέρος.
6. ΕΓΚΑΤΑΣΤΑΣΗ ΤΟΥ ΜΠΡΟΣΤΟ ΠΡΟΦΥΛΑΚΤΗΡΑΣ: Κάντε κλικ στην μπροστινή ράβδο μέσα στο πλαστικό περιβλήμα και βεβαιωθείτε ότι έχει στερεωθεί στη θέση του.
7. ΕΓΚΑΤΑΣΤΑΣΗ ΚΑΙ ΑΦΑΙΡΕΣΗ ΤΗΣ ΜΟΝΑΔΑΣ ΚΑΘΙΣΜΑΤΟΣ: Τοποθετήστε τη μονάδα καθίσματος στα σημεία θέσης τοποθέτησης και στις δύο πλευρές, πιέστε προς τα κάτω μέχρι να εντοπιστούν τα κουμπιά στις οπές των στηριγμάτων του καθίσματος, πατήστε το κουμπί και στις δύο πλευρές για να αφαιρέσετε το κάθισμα.
8. ΚΥΚΛΟΦΟΡΙΑ: Πατήστε το κουμπί της πόρτης, τραβήξτε το για να το ανοίξετε.
9. ΕΓΚΑΤΑΣΤΑΣΗ ΕΓΚΑΤΑΣΤΑΣΗΣ: Τοποθετήστε τα δύο μάνδαλα στην πόρπη και στις δύο πλευρές μέχρι να ασφαλιστούν. Οι ρυθμιστές ολίσθησης είναι τοποθετημένοι και πρέπει να προσαρμόζονται προσεκτικά σε κάθε πλευρά, έτσι ώστε η πλεξούδα να ταιριάζει άνετα στο παιδί σας. Δ δαχτυλίδια τοποθετούνται στο τέλος κάθε μίσου, εάν θέλετε να τοποθετήσετε μια ξεχωριστή πλεξούδα σύμφωνα με τα πρότυπα ασφαλείας.
10. ΕΓΚΑΤΑΣΤΑΣΗ ΚΑΙ ΧΡΗΣΗ ΤΗΣ CANOPY: Εγκατάσταση με κουβούκλιο: Ολοκληρώσουμε με τέντα σε βάσεις πλαισίου. Κάλυψη με χρήση: Τραβήξτε προς τα εμπρός την τέντα για να τεντώσετε το θόλο και πίσω για να διπλώσετε.
11. ΡΥΘΜΙΣΗ ΤΟΥ ΠΙΣΩ ΚΑΙ ΤΗΣ ΘΕΣΗΣ ΠΙΣΩ: Ανοψώστε το μοχλό κλίσης για να ρυθμίσετε το κάθισμα προς τα πάνω ή προς τα κάτω. Πατήστε τα κουμπιά στις πλευρές του καθίσματος για να ρυθμίσετε το στηρίγμα ποδιών.
12. ΣΥΓΚΡΟΤΗΣΗ: Πιέστε προς τα κάτω τη δεύτερη κλειδαριά και τραβήξτε πίσω το κουμπί αναδίπλωσης και στις δύο πλευρές, λυγίστε απαλά για αναδίπλωση και κλειδώστε τη θέση. Πατήστε τα κουμπιά της λαβής και περιστρέψτε για να ρυθμίσετε το ύψος της λαβής.

ΠΟΡΤ-ΜΠΕΜΠΕ

1. ΑΝΟΙΓΜΑ: Βγάλτε το κουτάκι μεταφοράς όπως φαίνεται στην εικόνα.
 - 2-3. ΤΟΠΟΘΕΤΗΣΗ ΤΩΝ ΣΩΛΗΝΩΝ ΣΩΛΗΝΟΥ ΑΛΥΣΙΔΑΣ: Αφαιρέστε το κάλυμμα του υφάσματος και βγάλτε τις ράβδους υποστήριξης μέχρι να ανασηκωθούν και να κλειδώσουν σε σχισμές στην σανίδα δαπέδου. Βεβαιωθείτε ότι και οι δύο πλευρές ασφαρίζονται καλά στη θέση τους.
 4. ΠΡΟΣΑΡΜΟΓΗ ΤΩΝ ΚΟΥΦΩΜΑΤΩΝ: Τοποθετήστε το μαξιλαράκι στρώματος στο κούμπωμα.
 5. ΣΥΝΔΕΣΗ ΤΟΥ ΚΑΛΥΜΜΑΤΟΣ: Τοποθετήστε το κάλυμμα στο πορτμπάγκκι και στερεώστε το φερμουάρ στην επένδυση. Τραβήξτε το φερμουάρ γύρω από το κάλυμμα μέχρι να ασφαλιστεί. Συνδέστε τους συνδετήρες αγκίστρου και βρόχου.
 6. ΧΡΗΣΗ CANOPY: Τραβήξτε προς τα εμπρός την τέντα για να τεντώσετε το θόλο και πίσω για να διπλώσετε.
 7. ΕΓΚΑΤΑΣΤΑΣΗ ΤΟΥ CARRYCOT: Πατήστε τα κουμπιά στη βάση του καθίσματος για να αφαιρέσετε τη μονάδα καθίσματος, κάντε κλικ στο ποτηροθήκη πάνω στη βάση και βεβαιωθείτε ότι τα κουμπιά εξέρχονται.
- Σημείωση: Παρακαλώ εγκαταστήστε το carrycot στη σωστή κατεύθυνση όπως φαίνεται στην εικόνα!

ΚΑΘΑΡΙΣΜΟΣ ΚΑΙ ΣΥΝΤΗΡΗΣΗ

1. Για να εξασφαλίσετε την ασφάλεια του μωρού σας, ελέγξτε και φυλάξτε τακτικά την καλή συντήρηση.
2. Χρησιμοποιήστε βούρτσα για να καθαρίσετε τα καλύμματα, χρησιμοποιήστε ουδέτερο διάλυμα απορρυπαντικού ή την καλύτερη φυσική σκόνη σαπουνιού για καθαρισμό.
3. Ελέγχετε τακτικά το προϊόν για απώλεια εξαρτημάτων, σπασμένα εξαρτήματα ή φθορά. Αν χρειαστεί, αλλάξτε τα κατεστραμμένα εξαρτήματα
4. Πιέστε ή απενεργοποιήστε το καροτσάκι σύμφωνα με το εγχειρίδιο οδηγιών.

تحذيرات

- افرا هذه التعليمات بعناية قبل استخدامها واحتفظ بها للرجوع إليها مستقبلا . قد يتأثر سلامة طفلك اذا لم تتبع هذه التعليمات
- هذه المركبة مخصصة منذ الولادة وحتى 36 شهرا وحتى 15 كجم
- هذه العربة مناسبة فقط للركوب مع وحدة مفعد Kikkaboo وسرير الاطفال المحمول
- باكد من أن جميع اجزاه الفعل ملتزمه قبل الاستخدام
- أي حمل يعلى على المفصص يوبر على استعرا عربه الاطفال
- ناذ من أن الاجهزه المرقيه لحسم التدسيك أو اجهزه مركبه الوحده ميثارك سنكل صحبح قبل الاستخدام
- هذا المفصص عرر مناسب للتسعل أو الزلج
- قد يكون من الخطر ترك طفلك بدون مراقبه
- لا تصنع فرسا الزر سبكا من 25 مم في المكان المعلق
- استخدم دائما جزام المفصص في تركبته مع جزام الحصر
- استخدم سبكر في جمع الاواف
- عند فتح عربه الاطفال في الاستخدام ، نرجي عدم فتح أنه الطي
- اسغل دائما المكبح عندما تعادر أو تطلق عربه الزرنب لأي سبب كان

أجزاء

- 1 مطلة 2 سربط حبه 3 نظام سبكر حصن بعاظ 4 سله 5 عله امامته 6 سربط مفصص
- 7 زرر قابل للتعدبل راويه 8 آله فائله للطي 9 زرر وطئعه 10 حرانه فائله للطي 11 عله
- خلعه 12 مفصص 13 عطاء 14 الطله 15 مفصص مسيرك

لاستقاء

- 1 فتح المصحه قم بعاله قبل الحرانه الفائله للطي ، ارفع مفصص المفصص حتى يفرر الانوب في موضعه
- 3 ربط العجلات الامامته ادخل مجموعاف العجلات الامامته في السكك حتى يفرر في المفصص
- وتأكد من ان العله منبه حندا ، ثم يدوير الحرانه في اتجاه عقارب الساعه لاجل العله منبعمه ، على دوران عقارب الساعه لاجل دوران العله
- 4 ربط العجلات الخلفيه صنع العله في المسكك كما هو موضح ، وباكد من بفرها في موضعهها وارافها سنكل حندا
- 5 تعدبل عله الغرامل الخلفيه حطوه على الجزء الخلفي من الغرامل للزوف لاجل الحرانه الاماميه
- 6 ينسب سربط الوب افرر على السربط الاماميه في السكك الثلاثينكي وباكد من ينسبه في موضعه
- 7 ينسب واراله وحده المفعد صنع وحده المفعد على بعاظ موضع ينسب على كلا الحدين ،
- 8 واصعظ لاسفل حتى يتم تحنيد الاررار في الثوب الموحده في حوامل المفاعد ، اصعظ على الزرر الموحده على الحابنن لاراله المفعد
- 8 ينصمه سبكر اصعظ على زرر على مسكك ، وينصمها لبعج
- 9 التسويه البوطنن . قم بانحال المرالحنن في مسكك على كلا الحابنن حتى يفرروا على الفعل يتم
- تركب ادواب المسبط المرالفه وبعج مسطها بعنانه على كل جانب بحيث يكون الجرام مناسبنا
- لطفلك سنكل مريح . يتم تركيب الحالف D في بئانه كل رباط حصر ، اذا كنب ذرعب في ربط جرام منعصلن بنوافق مع معايرر السلامه
- 10 CANOPY التنسب والاستخدام ينسب الستاره مطله المعطله على بنصاعد الاطار المطله
- باستخدام
- 11 تعدبل الموقوف الخلفي والارابع ارفع رافعه المررر لاصنط المفعد للخلف لاعلى أو لاسفل
- اصعظ على الاررار الموحده على جانب المفعد لاصنط مسند العنمنن
- 12 الطي اصعظ لاسفل على الفعل الثاني واصنط زرر الطي على الحابنن ، احنن بفرر لطي
- وفعل في الموضع اصعظ على اررار سربط المفصص وتدوير لاصنط ارتفاع المفصص

عربة اطفال

- 1 فتح احرر حامل الرصبع كما هو موضح في الصوره
- 2-3 نوصيل فصيان الذعم المصنوعه من الصلبنن النسيج وحررر العطاء بكف فصيب الذعم
- حتى pop واعطها في الفحاب الموحده على الارصيه باكد من ينسبها باحكام في مكانه
- 4 تركيب وسادات نوم وفراس ادخل الى حامل الرصبع
- 5 تركيب العطاء صنع عطاء حامل الرصبع وارافى ملف zip الى الشطابه اسحب الشاحنه على عطاء حتى امنه اربط الحالف المنسب
- 6 الطله اسحب مطله بعم مطله والعوده الى الخطيره
- 7 تركيب حامل الرصبع اصعظ على الاررار الموحده على فاعده المفعد لاراله وحده
- المفعد افرر فوق حامل الرصبع فاعده وباكد من الاررار لاعلى
- ملاحظه برفي ينسب حامل الرصبع في الاتجاه الصحيح كما هو موضح في الصوره

التنظيف والصيانة

- 1 لصمان سلامه طفلك ، نرجي الحقق والحفاظ على صيانة جنده بانظام
- 2 نرجي استخدام فرسا لتنظيف الأعطنه ، واستخدام محلول منظف محانذ أو افضل مسحوق الصابون الطنعي لتنظيف
- 3 نرجي النقق من المسبح بانظام لفعان احرء أو مكوبف مكسوره أو ارداء موصوع نرجي بعبير الأجرء النالعه اذا لزم الأمر
- 4 نرجي سبعل أو بعتك عربه الاطفال وبعنا لدليل التعليمات

WARRANTY

The warranty is provided by the company „Kika Group“ Ltd.

Commercial guarantee applies to the territory of Bulgaria. The guarantee is valid in cases where the damage is the result of a latent defect in the components of the device, as well as during the exploitation through the warranty period.

The warranty period for the products manufactured by „Kika Group“ Ltd. is **one year**.

The guarantee applies only to the buyer purchased the product.

The guarantee does not apply in the following cases:

- Damage caused by the user as a result of non-compliance with instructions for use and installation;
- Established repaired in service by unauthorized persons;
- Damage caused by strikes, overloads or use non intended use;
- When cracked, broken or worn plastic parts;
- Under normal wear and tear of the product or its parts - tires, pedals, handles, faded, damaged or torn fabric / trim;
- Damaged caps, damaged raincoat and etc.
- Upon delivery of the product for repair in unsightly condition - uncleaned without taken sunshades, curtains, soft parts and other accessories not related to service/repair.

Each repair is reflected in the warranty card - it is recorded the date of ling of the claim, a description of the damage and the way of repair, names and signature of the person making the repair and stamp of the authorized service.

The product release in faultless condition should take place within a period of time, no more than twenty days from the date of ling the claim. The user is notified of the service or vendor of the date of receipt of the product.

The warranty period is suspended during the time required for repair.

On the user's attention!

Dear customers, for timely and complete faults repair you should consider the following:

- Delivery of the product warranty is happening in the store where it was purchased, the customer must provide the warranty card together with the receipt.

- Upon delivery of the product in the store, a bilateral statement to lodge a complaint should be filled out.

Authorized service of „Kika Group“ Ltd. is the sole authority in determining the right to warranty service in each particular defect.

The commercial guarantee does not affect the rights of consumers arising from the guarantee in chл.112-115. Regardless of the commercial guarantee the seller is responsible for the lack of correspondence of the goods with the contract under Article 108 and the security in chл.112-115 of the Law on consumer protection.

The warranty includes repairing the product as activity regardless of the number of repairs.

Kika Group Ltd.
Bulgaria, Plovdiv 4000,
121 Vasil Levski str.
+359 (0) 32 51 51 51
email: office@kikkaboo.com
www.kikkaboo.com

PERFORMED WARRANTY REPAIRS

Date of filing

The exact description of the damage and how to resolve:

Repairs:

name, surname

Date, signature, stamp

PERFORMED WARRANTY REPAIRS

Date of filing

The exact description of the damage and how to resolve:

Repairs:

name, surname

Date, signature, stamp

Details of the buyer:

name, surname

Address:

town / village/ post code

street , block, apartment contact phone

A shopping center:

name

town / village/ post code

street , block, apartment contact phone

Name and type of product:

Date of Sale:

day, month, year

Seller:

name , surname

I refuse to carried out the checking of complexity and functionality of the product purchased in the store.
Valid text is should be highlighted in the box with x

Buyer:
signature

Seller:
signature

ГАРАНЦИОННИ УСЛОВИЯ

Гаранционната карта се предоставя от фирма „Кика Груп“ ООД.

Търговската гаранция важи за територията на Република България. Гаранцията е валидна в случаите, в които повредата е в резултат на скрит дефект в компонентите на изделието, както и по време на експлоатацията през определения гаранционен период. Гаранционният срок за продукти произведени от „Кика Груп“ ООД е **1 година**.

Гаранцията важи само за купувача закупил продукта.

Гаранцията не се прилага в следните случаи:

- при щети, нанесени от потребителя, вследствие на несъобразяване с инструкциите за употреба и монтаж;
- установен извършен ремонт в сервиз на неупълномощени лица;
- повреда предизвикана от удари, претоварвания или ползване по непредназначение;
- при спукани, счупени или износени пластмасови детайли;
- при нормално износване на продукта или негови части – гуми, педали, ръкохватки, избеляла, повредена или скъсана дамаска/тапицерия;
- повредени капси, повреден дъждобран и др. подобни
- при предаване на продукта за ремонт в неугледно състояние – непочистен, без снети сенници, покривала, меки части и други аксесоари неподлежащи на сервизно обслужване.

Всеки ремонт се отразява в гаранционната карта – записва се датата на предявяване на рекламацията, описание на повредата и начинът за отстраняването ѝ, имената и подписът на лицето, извършило ремонта, и се поставя печата на оправомощения сервиз. Привеждането на продукта в съответствие се извършва в срок, не по-голям от двадесет дни, считано от датата на предявяване на рекламацията. Потребителят се уведомява от сервиза или търговеца за датата на получаване на продукта.

Гаранционният срок спира да тече през времето, необходимо за ремонта.

На вниманието на потребителя!

Уважаеми клиенти, за своевременното и пълно отстраняване на възникнали повреди трябва да имате предвид следното:

- предаване на стоката за гаранционно обслужване става в магазина, от който е закупена, като клиентът задължително трябва да предостави гаранционната карта в едно с касовата бележка.
- при предаване на продукта в магазина е необходимо да се попълни двустранен протокол за предявяване на рекламация.

Оторизираният сервиз на „Кика Груп“ ООД е единственият компетентен орган в определянето правото на гаранционно обслужване при всеки конкретен дефект. Търговската гаранция не оказва влияние върху правата на потребителите, произтичащи от гаранцията по чл.112-115. Независимо от търговската гаранция продавачът отговаря за липсата на съответствия на стоката с договора за продажба, съгласно чл.108 и гаранцията по чл.112-115 от Закона за защита на потребителя.

Под гаранция се разбира единствено отремонтване на изделието независимо от броя ремонти.

ИЗВЪРШЕН ГАРАНЦИОНЕН РЕМОНТ

Дата на заявяване:

Точно описание на повредата и начина на отстраняването :

Извършил ремонта:

име, фамилия

Дата, подпис, печат

ИЗВЪРШЕН ГАРАНЦИОНЕН РЕМОНТ

Дата на заявяване:

Точно описание на повредата и начин на отстраняването :

Извършил ремонта:

име, фамилия

Дата, подпис, печат

Данни на купувача:

име, презиме, фамилия

Адрес:

град/село

ж.р., улица №, блок №, апартамент №

телефон за връзка

Търговски обект:

Наименование

град/село

ж.р., улица №, блок №, апартамент №

телефон за връзка

Наименование и тип на продукта:

Дата на продажба:

ден, месец, година

Продавач:

име, фамилия

подпис, печат

Комплектността и изправността на продукта са удостоверени в търговския обект в мое присъствие.

Отказвам да бъде извършена в търговския обект проверка на колплетността и изправността на закупения продукт.

Валидния текст се маркира в квадратчето с х

Купувач:

подпис

Продавач:

подпис

Търговската гаранция не оказва влияние върху правата на потребителите, произтичащи от гаранцията по чл. 112-115. Независимо от търговската гаранция продавачът отговаря за липсата на съответствия на стоката с договора за продажба, съгласно чл. 108 и гаранцията по чл. 112-115 от Закона за защита на потребителя.

Чл. 112. (1) При несъответствие на потребителската стока с договора за продажба потребителят има право да предяви рекламация, като поиска от продавача да приведе стоката в съответствие с договора за продажба. В този случай потребителят може да избира между извършване на ремонт на стоката или замяната ѝ с нова, освен ако това е невъзможно или избраният от него начин за обезщетение е непропорционален в сравнение с другия.

(2) Смята се, че даден начин за обезщетяване на потребителя е непропорционален, ако неговото използване налага разходи на продавача, които в сравнение с другия начин на обезщетяване са неразумни, като се вземат предвид:

1. стойността на потребителската стока, ако нямаше липса на несъответствие;
2. значимостта на несъответствието;
3. възможността да се предложи на потребителя друг начин на обезщетяване, който не е свързан със значителни неудобства за него.

Чл. 113. (1) (Нова - ДВ, бр. 18 от 2011 г.) Когато потребителската стока не съответства на договора за продажба, продавачът е длъжен да я приведе в съответствие с договора за продажба.

(2) (Предишна ал. 1 - ДВ, бр. 18 от 2011 г.) Привеждането на потребителската стока в съответствие с договора за продажба трябва да се извърши в рамките на един месец, считано от предявяването на рекламацията от потребителя.

(3) (Предишна ал. 2, изм. - ДВ, бр. 18 от 2011 г.) След изтичането на срока по ал. 2 потребителят има право да развали договора и да му бъде възстановена заплатената сума или да иска намаляване на цената на потребителската стока съгласно чл. 114.

(4) (Предишна ал. 3 - ДВ, бр. 18 от 2011 г.) Привеждането на потребителската стока в съответствие с договора за продажба е безплатно за потребителя. Той не дължи разходи за експедиране на потребителската стока или за материали и труд, свързани с ремонта ѝ, и не трябва да понася значителни неудобства.

(5) (Предишна ал. 4 - ДВ, бр. 18 от 2011 г.) Потребителят може да иска и обезщетение за претърпените вследствие на несъответствието вреди.

Чл. 113. (1) Привеждането на потребителската стока в съответствие с договора за продажба трябва да се извърши в рамките на един месец, считано от предявяването на рекламацията от потребителя.

(2) След изтичането на срока по ал. 1 потребителят има право да развали договора и да му бъде възстановена заплатената сума или да иска намаляване на цената на потребителската стока съгласно чл. 114.

(3) Привеждането на потребителската стока в съответствие с договора за продажба е безплатно за потребителя. Той не дължи разходи за експедиране на потребителската стока или за материали и труд, свързани с ремонта ѝ, и не трябва да понася значителни неудобства.

(4) Потребителят може да иска и обезщетение за претърпените вследствие на несъответствието вреди.

Чл. 114. (1) При несъответствие на потребителската стока с договора за продажба и когато потребителят не е удовлетворен от решаването на рекламацията по чл. 113, той има право на избор между една от следните възможности: 1. разваляне на договора и възстановяване на заплатената от него сума; 2. Намаляване на цената.

(2) Потребителят не може да претендира за възстановяване на заплатената сума или за намаляване цената на стоката, когато търговецът се съгласи да бъде извършена замяна на потребителската стока с нова или да се поправи стоката в рамките на един месец от предявяване на рекламацията от потребителя.

(3) Потребителят не може да претендира за разваляне на договора, ако несъответствието на потребителската стока с договора е незначително.

Чл. 115. (1) Потребителят може да упражни правото си по този раздел в срок до две години, считано от доставянето на потребителската стока.

(2) Срокът по ал. 1 спира да тече през времето, необходимо за поправката или замяната на потребителската стока или за постигане на споразумение между продавача и потребителя за решаване на спора.

(3) Упражняването на правото на потребителя по ал. 1 не е обвързано с никакъв друг срок за предявяване на иск, различен от срока по ал. 1



Kika Group Ltd.
Bulgaria, Plovdiv 4000,
121 Vasil Levski str.
+359 (0) 32 51 51 51
office@kikkaboo.com

„Кика Груп“ ООД
гр.Пловдив
ул. Васил Левски 121
тел.+359 (0) 32 51 51 51
office@kikkaboo.com

www.kikkaboo.com

