

4-Way-Carrier

- | | |
|---------------------------------------|--------------------------------------|
| D Gebrauchsanweisung | MK Упатство за употреба |
| GB Instructions for use | TR Kullanma talimatı |
| NL Gebruiksaanwijzing | SK Návod na použitie |
| F Mode d'emploi | UA Інструкція по експлуатації |
| E Instrucciones de manejo | CZ Návod k použití |
| P Instruções de uso | H Használati utasítás |
| I Istruzioni per l'uso | PL Instrukcja użytkowania |
| DK Brugsvejledning | EST Kasutusjuhend |
| FIN Käyttöohje | LV Lietošanas pamācība |
| S Bruksanvisning | LT Nudojimo instrukcija |
| N Bruksanvisning | SLO Navodila za uporabo |
| GR Οδηγίες χρήσης | HR Upute za uporabu |
| RUS Инструкция по эксплуатации | SRB Uputstva za upotrebu |
| RO Instrucțiuni de utilizare | AR دليل الاستخدام |
| BG Упътване за употреба | FA راهنمای مصرف کننده |
| BIH Upute za korištenje | CN 操作说明书 |
| GEO ინსტრუქცია | TW 操作說明書 |

**WICHTIG: FÜR SPÄTERES
NACHSCHLAGEN AUFBEWAHREN!**

- **GB** IMPORTANT: KEEP FOR FUTURE REFERENCE.
- **NL** BELANGRIJK: BEWAREN OM LATER NA TE SLAAN!
- **F** IMPORTANT ! A CONSERVER POUR CONSULTATION ULTERIEURE.
- **IT** IMPORTANTE: GUARDARLO PARA CONSULTARLO POSTERIORMENTE!
- **P** IMPORTANTE: GUARDAR PARA CONSULTAS POSTERIORES!
- **I** IMPORTANTE: CONSERVARE PER CONSULTAZIONI SUCCESSIVE!
- **DK** VIGTIGT: OPBEVAR TIL SENERE BRUG!
- **FN** TÄRKEÄÄ: SÄILYTÄ MYÖHEMPÄÄ LUKEMISTA VARTEN!
- **S** VIKTIGT: SPARAS FÖR SENARE BRUK!
- **N** VIKTIG: OPPBEVARES FOR SENERE BRUK!
- **GR** ΣΗΜΑΝΤΙΚΟ: ΦΥΛΑΞΤΕ ΤΙΣ ΟΔΗΓΙΕΣ ΓΙΑ

ΜΕΜΟΝΤΙΚΗ ΧΡΗΣΗ!

- RUS ВАЖНО: СОХРАНИТЕ ДЛЯ ДАЛЬНЕЙШЕГО ПОЛЬЗОВАНИЯ!
- RO IMPORTANT: A SE PĂSTRA PENTRU CONSULTARE ULTERIOARĂ!
- BG ВАЖНО: ЗАПАЗЕТЕ ЗА БЪДЕЩИ СПРАВКИ!
- BIH VAŽNO: SAČUVATI ZA KASNIJE ČITANJE U SLUČAJU POTREBE!
- GEO მნიშვნელოვანია: მოძაჯალში სახელმძღვანელოდ შეინახეთ!
- MKB ВАЖНО: ДА СЕ ЧУВА ЗА ПОДОЦНЕЖНО ЧИТАЊЕ!
- TR ÖNEMLİ: İLERİDE OKUMAK İÇİN SAKLAYINIZ!
- SK DÔLEŽITÉ: USCHOVAJTEPRENESKORŠIU POTREBU!
- UA ВАЖЛИВО: ЗБЕРЕЖІТЬ ДЛЯ ПОДАЛЬШОГО КОРИСТУВАННЯ!

- CZ DŮLEŽITÉ: USCHOVEJTE PRO POZDĚJŠÍ POTŘEBU!
- H FONTOS: KÉSŐBBI MEGTEKINTÉS ÉRDEKÉBEN ŐRIZZE MEG!
- PL WAŻNE: PROSIMY PRZECHOWAĆ W CELU PÓŹNIEJSZEGO SPRAWDZENIA!
- EST TÄHTIS: HOIDA HILISEMAKS KASUTAMISEKS ALLES!
- LV SVARIGI: LUDZU UZGLABAT VELAKAI PARLĀSĪSANĀI!
- LT SVARBU: SAUGOTI TAIP, KAD VISADA BŪTŪ PO RANKA!
- SLO VAŽNO: SPRAVITI ZA POZNEJŠE POISKANJE!
- HR VAŽNO: POHRANITI ZA POTONJE ČITANJE ZA SLUČAJ POTREBE!
- SRB VAŽNO: SAČUVATI DA BISTE NAKNADNO MOGLI DA ČITATE AKO USTREBA!
- AR مهم: يرجى الإحتفاظ به لأغراض المراجعة اللاحقة عند الحاجة!

نکته مهم – لطفاً این دستورالعمل را برای استفاده های آتی نگهداری کنید. **FA**

CN 请保留此说明书作日后参考!

TW 請保留此說明書作日後參考!

1



2



3



4



1a

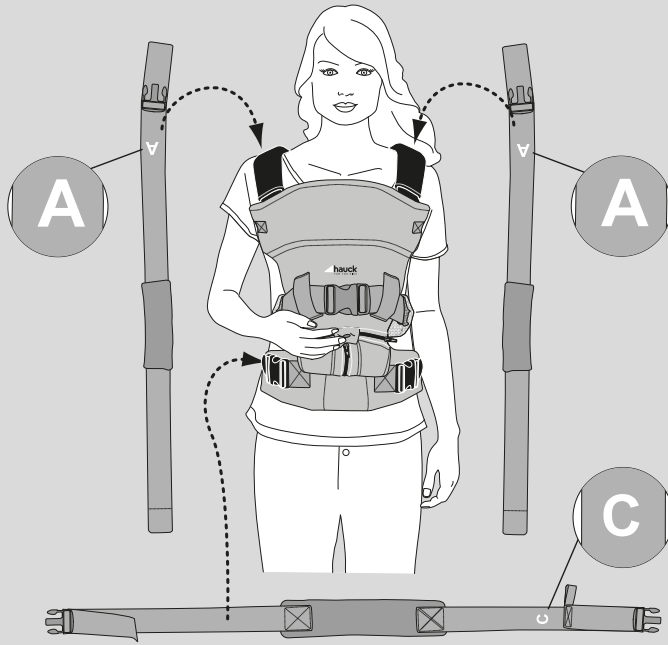

1b

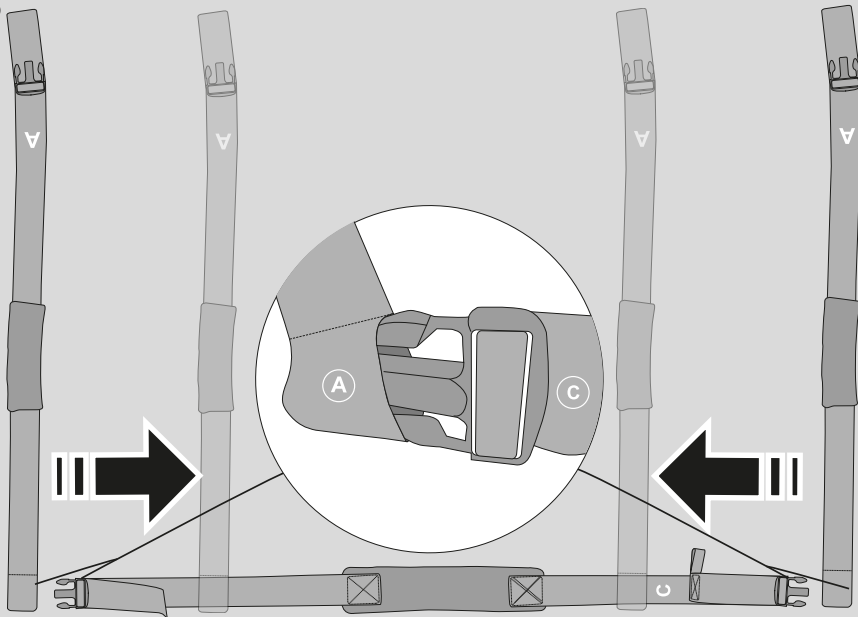

1c

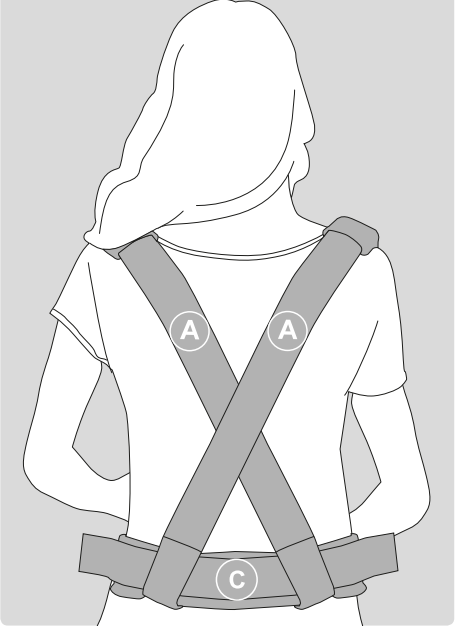

1d



1e

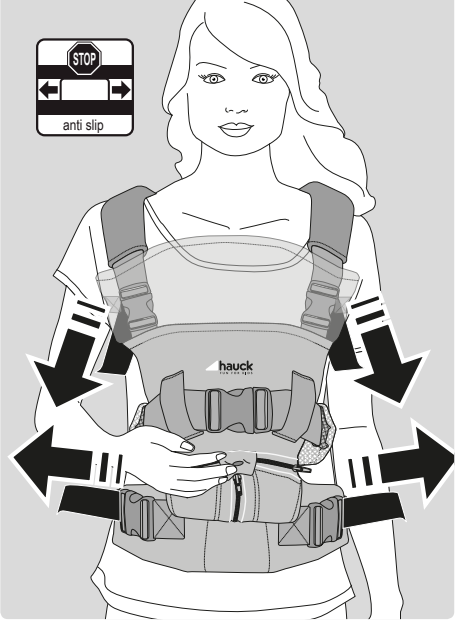

1f



1g

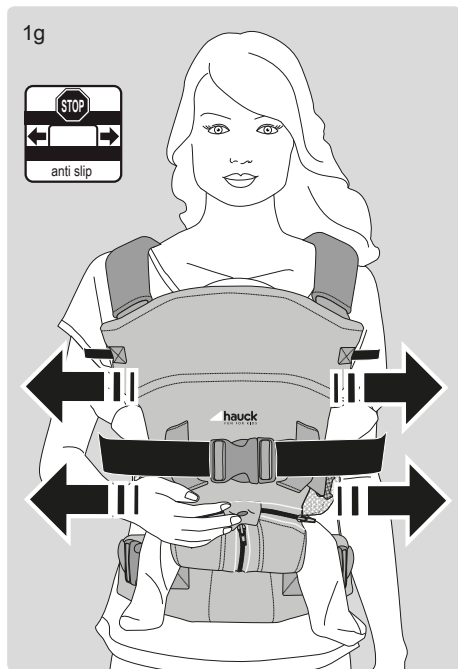

1h

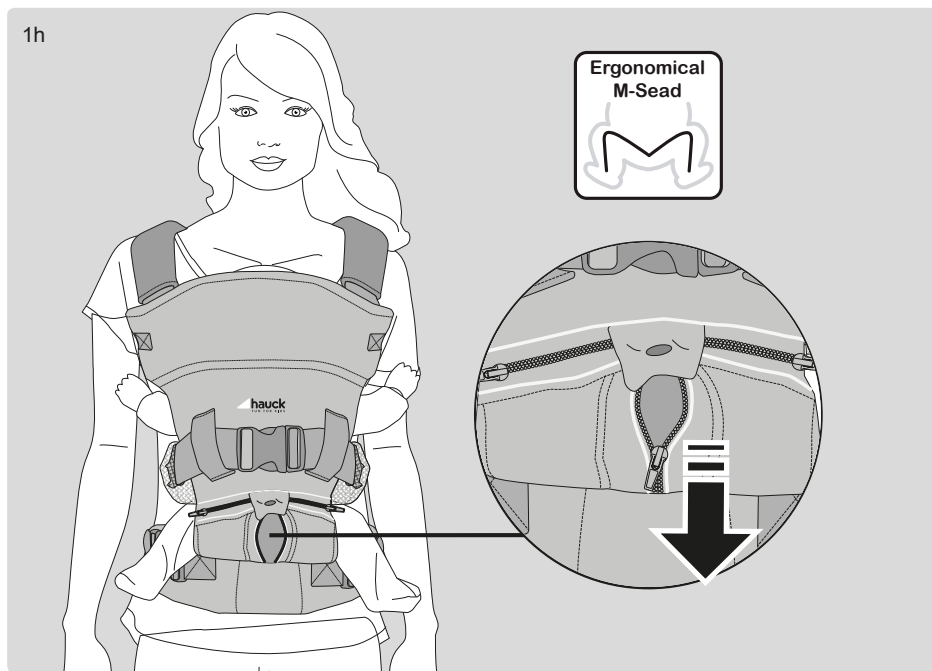

2a

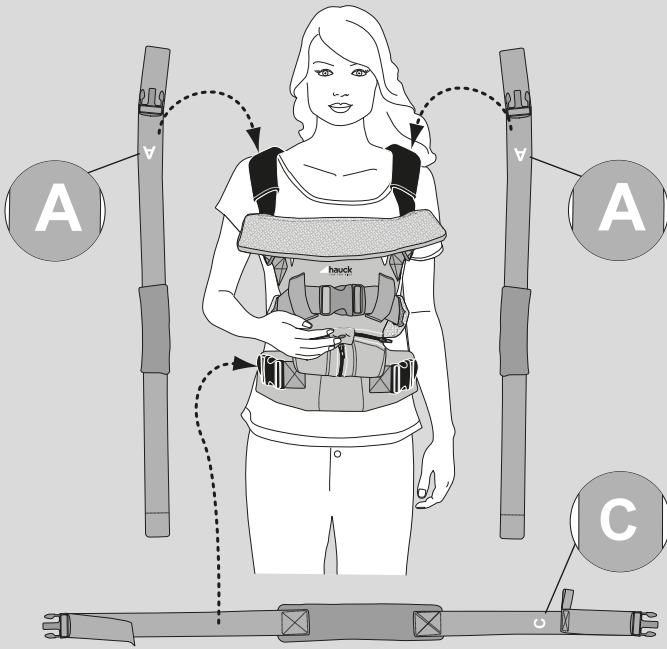

2b

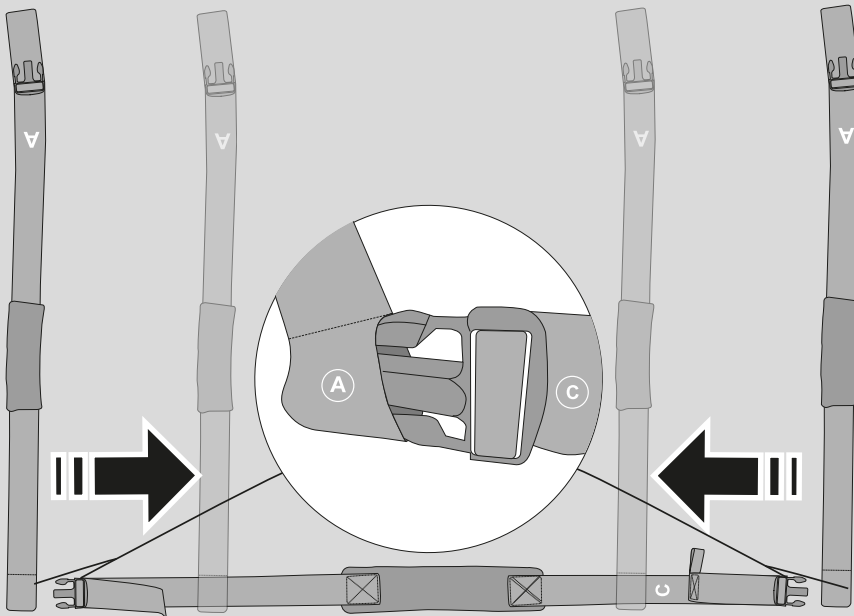

2c

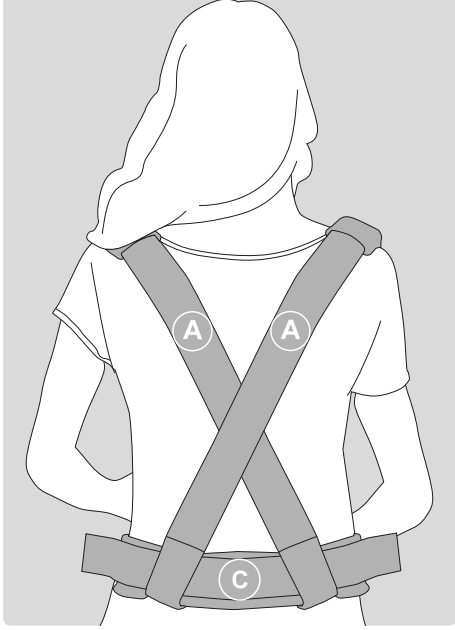

2d



2e



2f

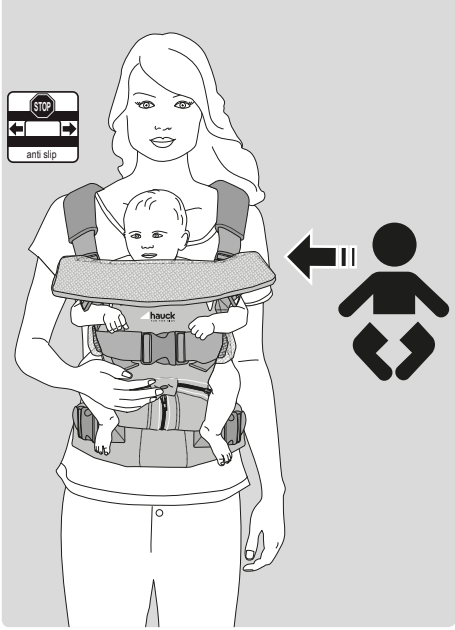

2g

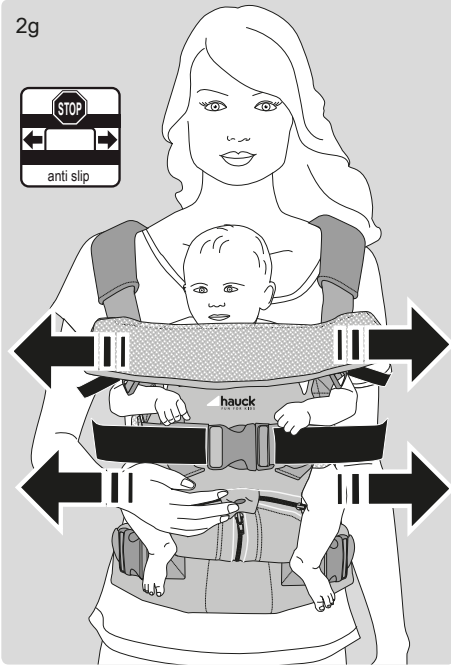

2h

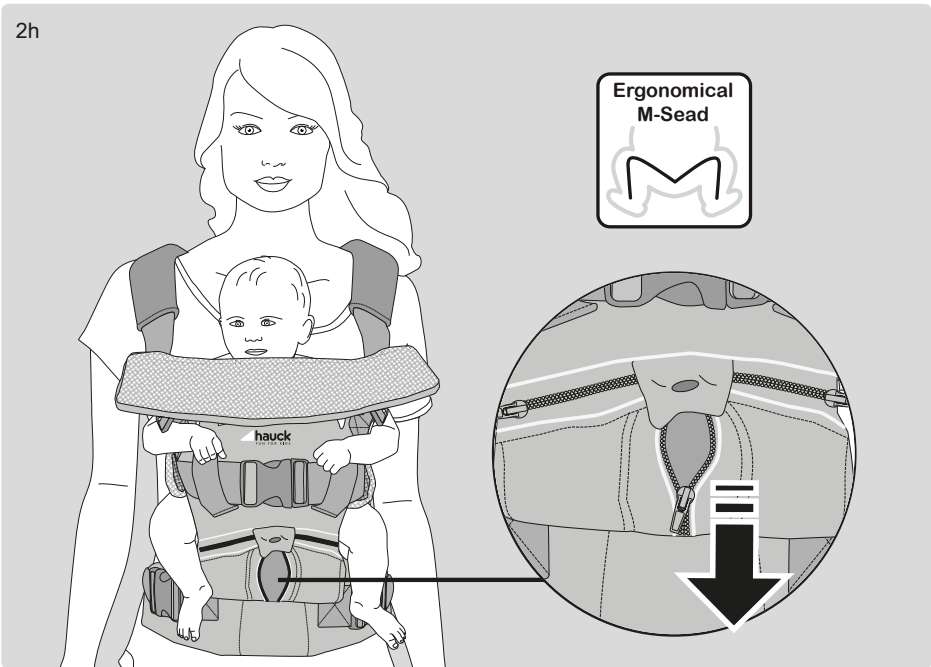

3a

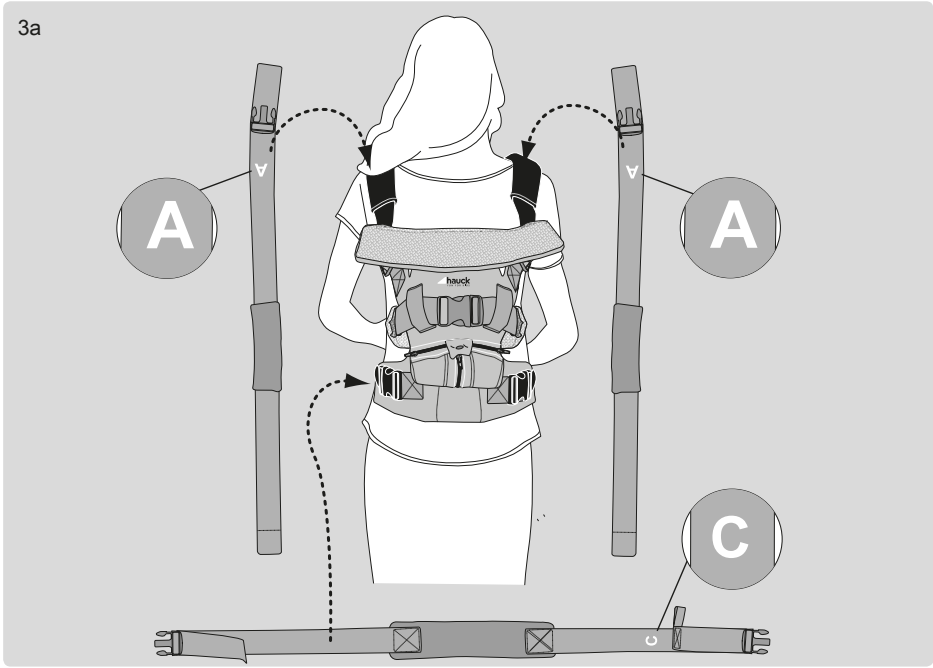

3b

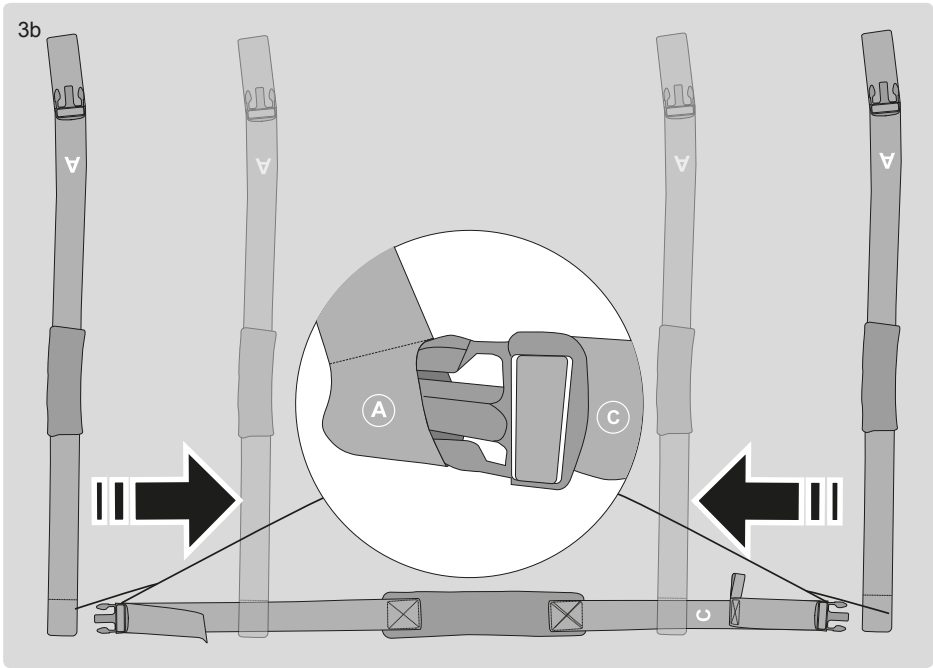

3c

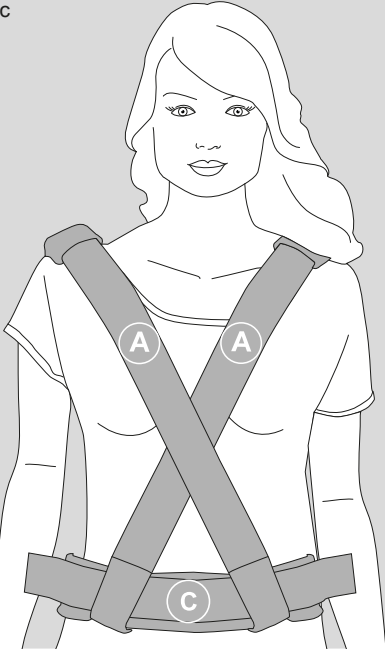

3d

click

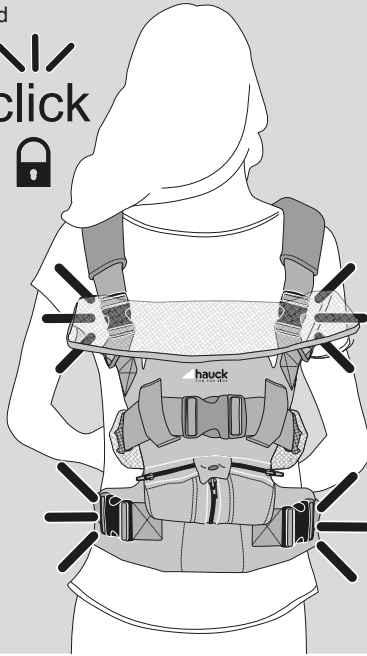
3e

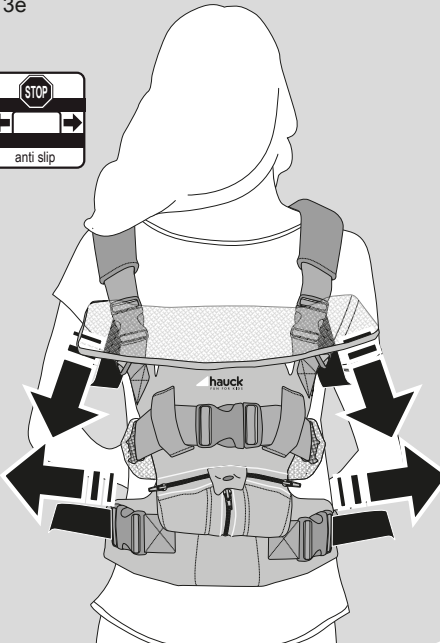

3f

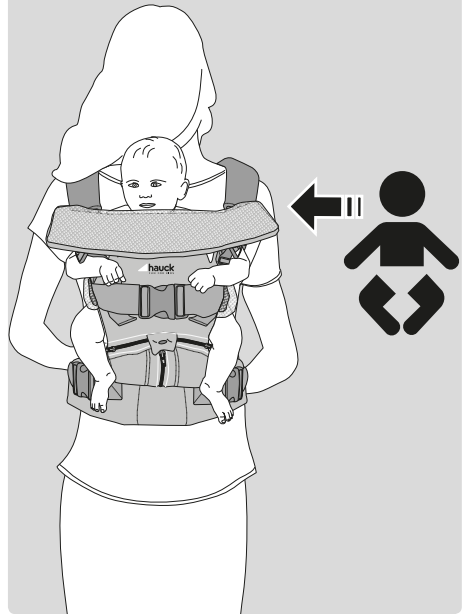

3g

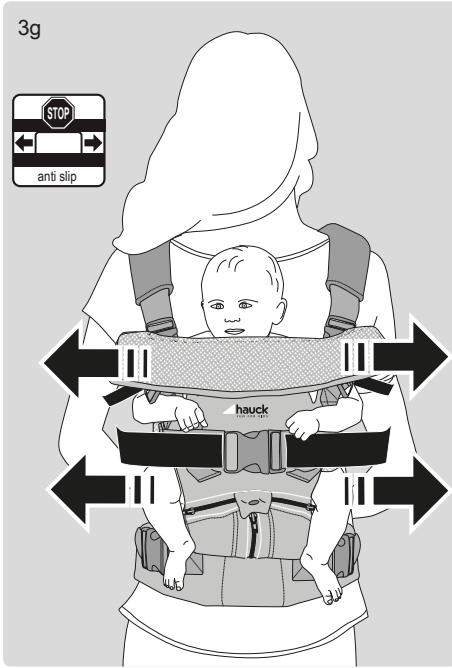

3h

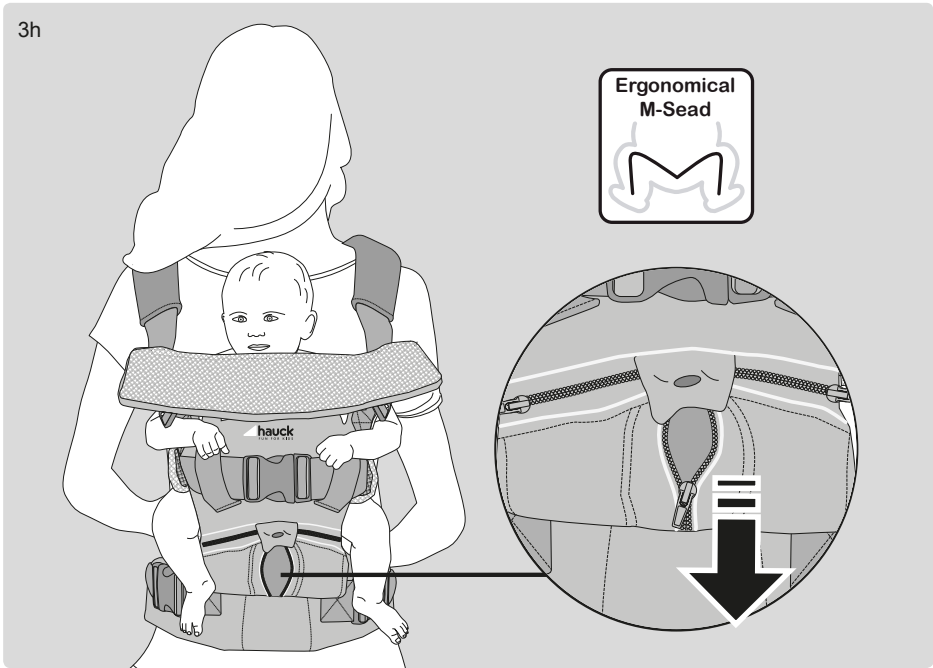
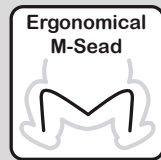

4a

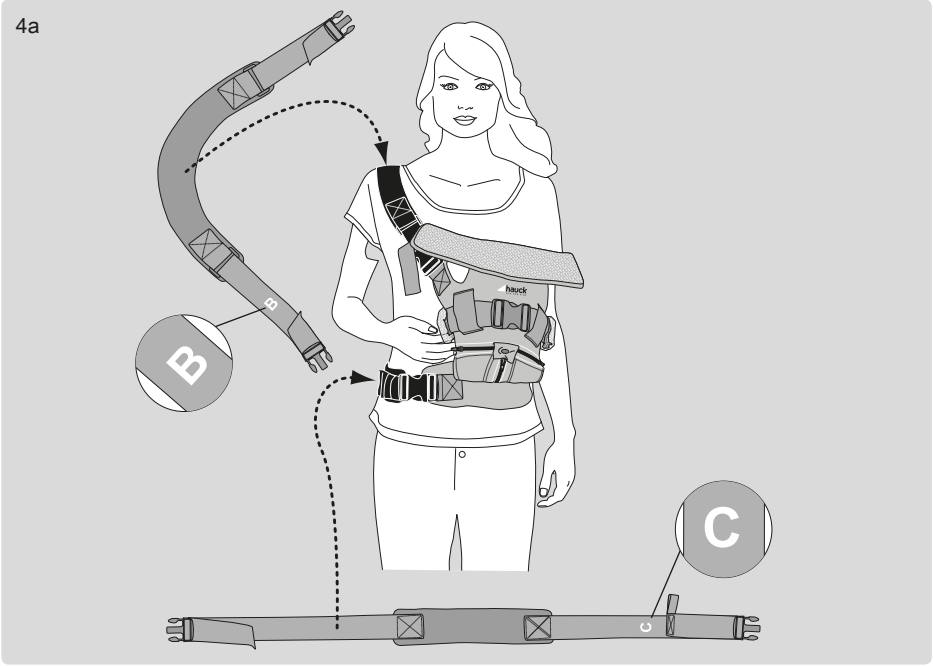

4b



4c

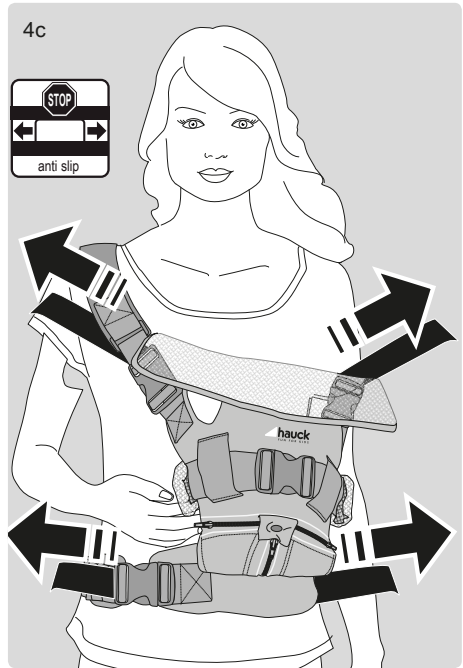

4d

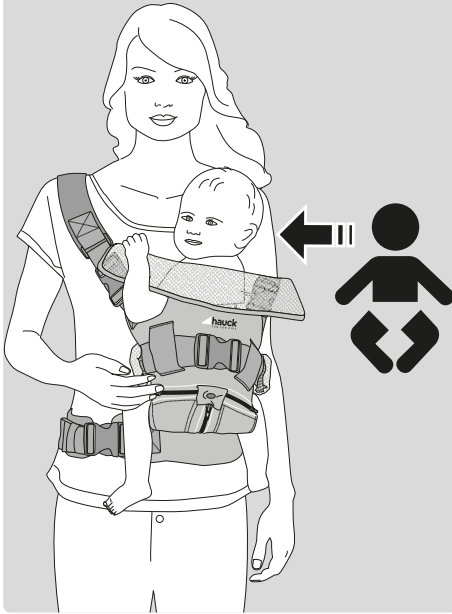

4e

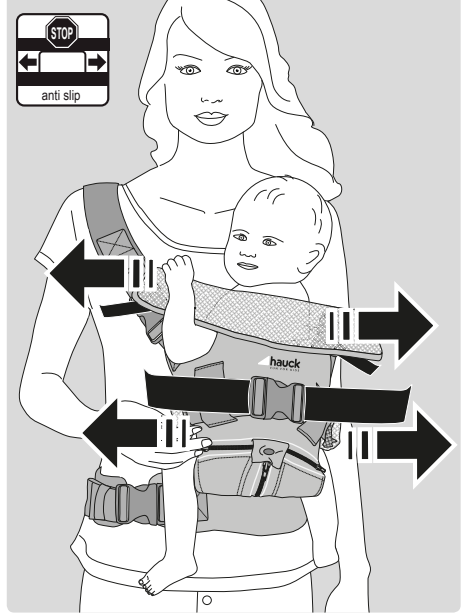

4f

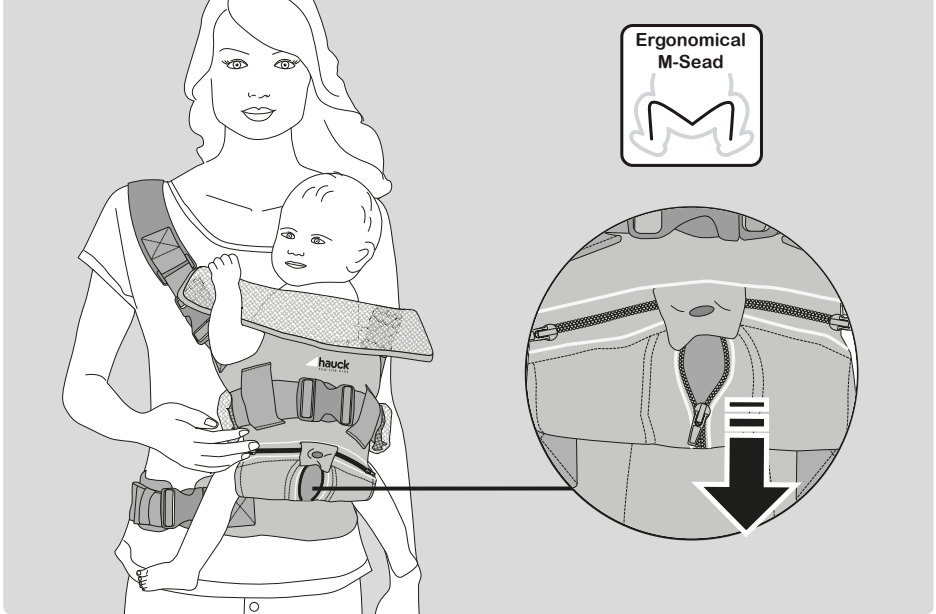

5a

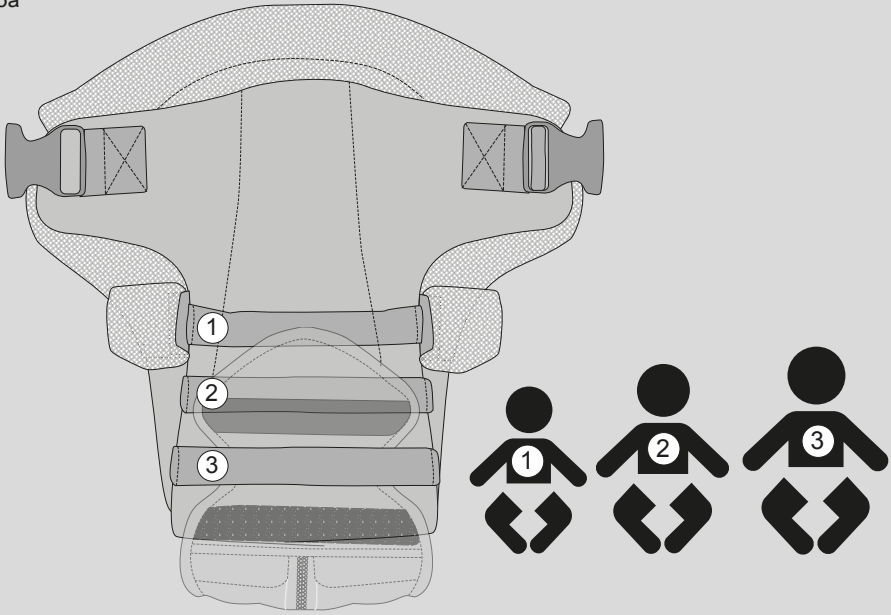

5b

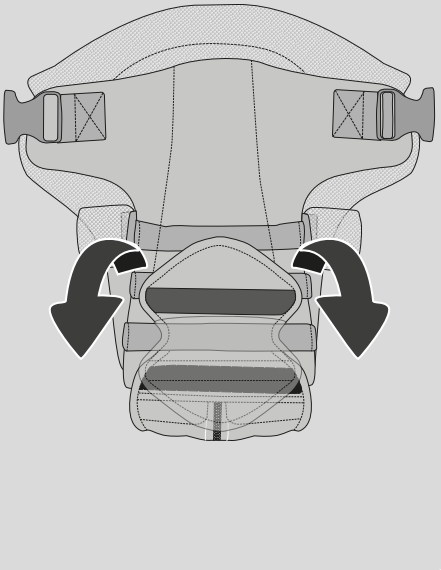

5c

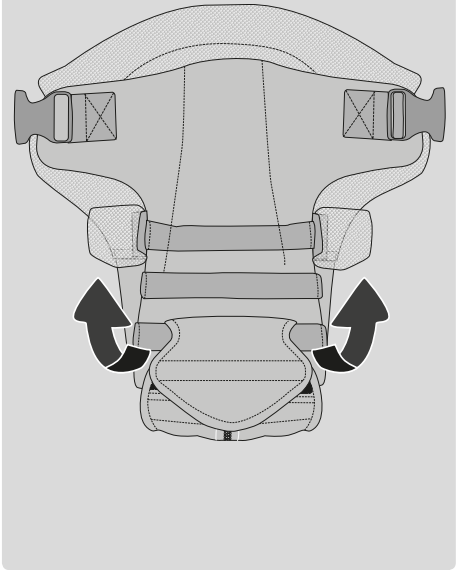

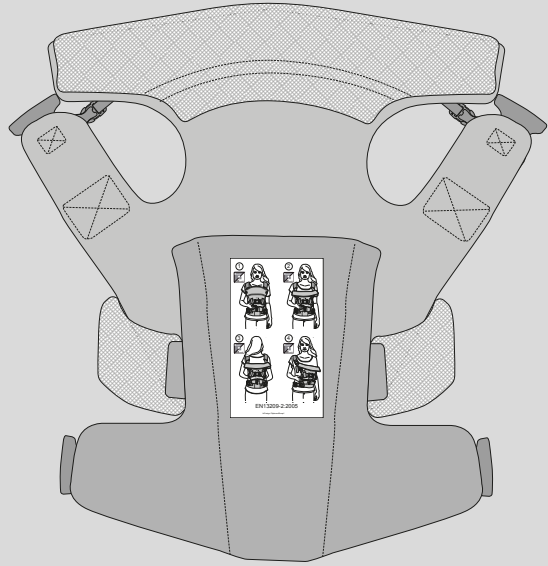

D Warnhinweise Kindertragen

- **ACHTUNG:** Für späteres Nachschlagen aufbewahren.
- **WARNUNG:** Ihr Gleichgewicht kann durch Ihre Bewegung und der Ihres Kindes nachteilig beeinträchtigt werden.
- **WARNUNG:** Seien Sie vorsichtig beim nach vorne Beugen oder Lehnen.
- **WARNUNG:** Diese Trage ist zur Anwendung bei sportlichen Aktivitäten nicht geeignet.
- Für Kinder von 3,5 KG bis 12 KG.
- **WARNUNG:** Vorsicht beim Anlegen oder Ablegen der Trage.
- Die maximale Größe der Beinöffnung darf 12cm nicht überschreiten.
- Stellen Sie sicher, dass das Kind fest angeschnallt ist und das Geschirr ordnungsgemäß entsprechend der Herstelleranleitung eingestellt ist.
- **WARNUNG:** Ein Kind bis zu einem Alter von ungefähr 4 Monaten ist nicht fähig seinen eigenen Kopf zu stützen.
- Die Kopfstütze dient dazu dem nach hinten nach vorne und zur Seite kippen des Kopfes vorzubeugen.
- Beachten Sie beim einstellen der Gurtsysteme das, das Kind sicher befestigt ist, eng am Körper anliegt jedoch noch genügend Bewegungsfreiheit hat.
- Verwenden Sie ausschließlich nur originale Ersatzteile die vom Hersteller angeboten oder empfohlen sind!
- Dieses Produkt entspricht der Norm EN 13209-2:2005.

D Pflege und Wartung

- Bitte beachten Sie die Textilkennzeichnung.

GB Warning notices child carriers

- Note! Keep safe for later reference!
- Warning: Your balance can be impaired by your movements and those of your child.
- Warning: Be careful when bending over forwards or leaning.
- **WARNING:** This carrier is not suitable for use during sporting activities.
- For children from 3.5 kg to 12 kg.
- Warning: Take care when putting the carrier on or taking it off.
- The maximum size of the leg opening may not exceed 12 cm.
- **WARNING:** A child below the age of approx. 4 months is not able to support its own head.
- The headrest is for preventing the head of the child from falling forwards, backwards or sideways.
- When adjusting the belt systems, please make sure that the child is firmly held, that the straps are close to the body but the child still has sufficient room to move.
- Only use original spare parts which are offered or recommended by the manufacturer!
- This product corresponds to EN 13209-2:2005.

GB Care and maintenance

- Please note the textile designation.

NL Waarschuwingsinstructies kinderdraagtassen

- Let op! Bewaren om later op te slaan!
- **WAARSCHUWING:** Uw evenwicht kan door uw beweging en de beweging van uw kind nadelig worden beïnvloed.
- **WAARSCHUWING:** Wees voorzichtig bij het naar voren buigen of leunen.
- **WAARSCHUWING:** Dit draagelement is niet geschikt voor gebruik bij sportieve activiteiten.
- Voor kinderen van 3,5 kg tot 12 kg.
- **Waarschuwing:** Wees voorzichtig bij het aanleggen of afnemen van het draagstel.
- De maximale grootte van de beenopening mag 12 cm niet overschrijden.
- **WAARSCHUWING:** Een kind tot een leeftijd van ongeveer 4 maanden is niet bekwaam zijn eigen hoofdje te steunen.
- De hoofdsteen dient daarom het naar achteren, naar voren en opzij knikken van het hoofdje te voorkomen.
- Neem bij het instellen van de gordelsystemen in acht, dat het kind veilig is bevestigd, dat het systeem nauw tegen het lichaam aansluit maar dat het kind echter nog voldoende bewegingsvrijheid heeft.
- Gebruik uitsluitend en alleen originele onderdelen welke worden aangeboden en/of aanbevolen door de fabrikant!
- Dit product stemt overeen met de norm EN 13209-2:2005.

NL Verzorging en onderhoud

- Gelieve het textieletiket in acht te nemen.

F Avertissements porte-bebe

- Important: A conserver pour consultation ultérieure.
- AVERTISSEMENT: L'équilibre de la personne peut être affecté par tout mouvement qu'elle et l'enfant peuvent faire.
- AVERTISSEMENT: Ne se pencher en avant qu'avec précaution.
- Le porte-enfant n'est pas adapté aux activités sportives.
- Pour enfants de 3,5 KG à 12 kg.
- AVERTISSEMENT: Prudence en installant ou en déposant le porte-bébé.
- La instructions sur la manière de régler correctement le porte-enfant à la taille de l'enfant, ave des indications particulières relatives au passage de jamba minimal et la taille maximale de l'ouverture de jambe ne doit pas dépasser les 12cm.
- AVERTISSEMENT: Un enfant n'est pas capable de soutenir soi-même sa tête jusqu'à l'âge de 4 mois environ.
- L'appui-tête permet d'éviter le basculement de la tête vers l'arrière, vers l'avant et sur le côté.
- En réglant les systèmes de ceinture, veillez à ce que l'enfant soit correctement fixé, que les sangles soient bien ajustées au corps mais que l'enfant ait encore suffisamment de liberté de mouvement.
- N'utiliser que les pièces détachées fournies ou recommandées par le fabricant!
- Ce produit est conforme à la norme EN 13209-2:2005.

F Entretien et maintenance

- Veuillez tenir compte de l'étiquette textile.

E Precauciones portaniños

- Atención! Guardarlo para consultarlo posteriormente.
- Advertencia: Su propio equilibrio también puede verse mermado negativamente debido al movimiento del niño y al suyo propio.
- Advertencia: Tenga cuidado al volcarse o inclinarse hacia delante.
- Advertencia: Esta camilla no es adecuada para ser utilizada en actividades deportivas.
- Adecuado para niños de 3,5 kg a 12 kg.
- Advertencia: Cuidado al colocar o depositar la camilla.
- La abertura máxima de la pierna no debe exceder los 12 cm.
- AVISO: Un niño hasta una edad de aprox. 4 meses no es capaz de soportar su propia cabeza.
- El apoyo sirve para evitar que la cabeza vuelque hacia atrás, hacia delante o a un lado.
- Al ajustar los sistemas de correas, procurar que el niño está fijado seguro, la correa envuelva el cuerpo, pero aún haya suficiente libertad de movimientos.
- Utilice sólo piezas de recambio originales, vendidas o recomendadas por el fabricante!
- Este producto cumple la norma EN 13209-2:2005.

E Cuidado y mantenimiento

- Tener en cuenta el símbolo del tejido textil.

P Advertências mochilas porta-bebé

- Atenção! Guardar para consultas futuras!
- Advertência: O seu movimento e o movimento do bebé, podem afectar substancialmente O seu equilíbrio.
- Advertência: Tenha cuidado ao dobrar-se ou ao encostar-se.
- Advertência: Este colete não se apropria para utilização em práticas de desporto.
- Para bebés de 3,5 kgs a 12 kgs.
- Advertência: Zenha cuidado ao colocar ou tirar o colete.
- A abertura máxima das pernas não deve exceder 12 cm.
- ADVERTÊNCIA: um bebé até à idade de aprox. 4 meses, não é capaz de segurar a cabeça por si mesmo.
- O apoio para a cabeça destina-se a prevenir que a cabeça do bebé caia para a frente, para trás e para os lados.
- Ao ajustar o sistema de cintos, certifique-se de que os cintos estão bem apertados ao corpo, mas que o bebé ainda dispõe de liberdade de movimento suficiente.
- Utilize só peças de reposição originais, distribuídas ou recomendadas pelo fabricante!
- Este produto encontra-se em conformidade com a norma EN 13209-2:2005.

P Limpeza e manutenção

- Observe as indicações contidas nas etiquetas dos têxteis.

I Avvertenze marsupi/ zainetti

- Attenzione: Conservare per consultazioni successive!
- Attenzione: l'equilibrio può essere influenzato negativamente dai propri movimenti e da quelli del bambino.
- Attenzione: Usare cautela durante i piegamenti e il movimento del busto in avanti.
- Attenzione: Questo prodotto non è adatto per l'uso durante le attività sportive.
- Per bambini da 3,5 kg a 12 kg.
- Avvertenza: attenzione quando si mette o toglie il marsupio/ lo zainetto.
- La grandezza massima dell'apertura per le gambe non deve superare i 12 cm.
- ATTENZIONE: fino a ca. 4 mesi, un bambino non è in grado di sostenere da solo la sua testa.
- Il poggiatesta serve per evitare inclinazioni in avanti e indietro e laterali della testa.
- Durante la regolazione del sistema delle cinture, assicurarsi che il bambino sia bloccato correttamente, che le cinture aderiscano al corpo lasciando tuttavia una sufficiente libertà di movimento.
- Utilizzate esclusivamente parti di ricambio originali fornite o consigliate dal produttore!
- Questo prodotto è conforme alla norma EN 13209-2:2005.

I Cura e manutenzione

- Osservare il contrassegno sul tessuto.

DK Advarselshenvisninger bæreseler

- OBS! Opbevar til senere brug!
- Advarsel: Din balance kan gennem din og dit barns bevægelse påvirkes negativt.
- Advarsel: Vær forsigtig når du bøjer eller læner dig fremad.
- Advarsel: Denne bæreseler er ikke egnet til brug ved sportslige aktiviteter.
- Til børn fra 3,5 kg til 12 kg.
- Den maksimale størrelse af benåbningen må ikke overskride 12 cm.
- ADVARSEL: Børn indtil ca. 4 måneder kan ikke selv holde deres eget hoved.
- Nakkestøtten forebygger at hovedet kan vippe bagud, fremad og til siden.
- Sørg ved indstilling af selesystemerne for, at barnet er spændt sikkert fast, at disse ligger tæt til på kroppen, men alligevel har tilstrækkelig bevægelsesfrihed.
- Brug udelukkende originale reservedele, som tilbydes eller anbefales fra fabrikanten!
- Dette produkt svarer til standard EN 13209-2:2005.

DK Pleje og vedligeholdelse

- Vær opmærksom på tekstilmærkningen.

FIN Varoituksia lasten kantolaitteet

- Huomio! Säilytä myöhempää lukemista varten!
- Varoitus: Omät liikkeesi ja lapsen liikkeet voivat vaikuttaa negatiivisesti tasapainoosi.
- Varoitus: Ole varovainen, kun kumarrut tai nojaat eteenpäin.
- Varoitus: Tämä kantolaite ei sovi käytettäväksi urheilun yhteydessä.
- Sopii lapsille, joiden paino on 3,5 kg – 12 kg.
- Advarsel: Føjsigtig ved på- og aftagning af bæreselen.
- Jalka-aukkojen koko ei saa olla isompi kuin 12 cm.
- VAROITUS: Alle 4-kuukautinen lapsi ei pysty vielä pitämään päätä pystyssä itsestään.
- Päätuki estää pään heilumisen taaksepäin, eteenpäin ja sivulle.
- Varmista vöitä asetettaessa, että lapsi on kiinnitetty varmasti, vyöt ovat tiukassa, mutta jättävät kuitenkin vielä tarpeeksi liikkumavaraa.
- Käytä ainoastaan valmistajan tarjoamia tai suosittelemia alkuperäisiä varaosia!
- Tuote on standardin EN 13209-2:2005 mukainen.

FIN Hoito ja huolto

- Ota huomioon tekstiilimerkintä.

S Varningsanvisningar bärselar

- Observera! Sparas för senare referens!
- Varning: Tänk på att din balans kan påverkas genom dina och barnets rörelser.
- Varning: Var försiktig när du böjer eller lutar dig.
- Varning: Denna bärseler lämpar sig inte för användning vid sport.
- För barn mellan 3,5 kg och 12 kg.
- Varning: Var försiktig när du sätter på eller tar av bärselen.
- Benöppningen får inte överskrida 12 cm.
- WARNING: Ett barn som är ca 4 månader eller yngre kan inte självt hålla huvudet upprätt.

- Nackstödet hjälper till att förhindra att huvudet faller bakåt, framåt eller åt sidan.
- Vid inställning av bältssystemen måste man kontrollera att barnet sitter säkert och att bältet ligger tätt an mot kroppen samtidigt som det ger tillräcklig rörelsefrihet.
- Använd endast originala reservdelar som rekommenderas och erbjuds av tillverkaren!
- Denna produkt uppfyller standard EN 13209-2:2005.

S Skötsel och underhåll

- Beakta skötselrådet på textilien.

N Advarsler barntransport

- OBS! Oppbevares for senere bruk!
- Advarsel: Likevekten din kan påvirkes negativt pga. bevegelsene dine eller til barnet ditt.
- Advarsel: Vær forsiktig når du bøyer eller lener deg frem.
- Advarsel: Dette produktet er ikke egnet til sportslige aktiviteter.
- For barn fra 3,5 til 12 kg.
- Advarsel: Vær forsiktig når du legger bæreesken på eller ned.
- Maksimal størrelse på beinåpningen får ikke overskride 12 cm.
- ADVARSEL: Et barn på inntil 4 måneder klarer ikke holde hodet sitt oppe av egen kraft.
- Hodestøtten hindrer at hodet faller bakover, fremover og til sidene.
- Ved innstilling av beltesystemene må du se til at barnet er sikkert festet og at beltene ligger tett mot kroppen, men at det allikevel er nok bevegelsesfrihet.
- Bruk kun originale reservdelar som blir tilbudt eller anbefalt av produsenten!
- Dette produktet tilsvarer normen EN 13209-2:2005.

N Pleie og vedlikehold

- Vær OBS på tekstilmarkeringen.

GR Προειδοποιητικές υποδείξεις μάρσιππο

- Προσοχή! Φυλάξτε τις οδηγίες για να μπορείτε να ανατρέξετε σε αυτές αργότερα!
- Προειδοποίηση: Η ισορροπία σας μπορεί να επηρεαστεί αρνητικά από την κίνηση τη δική σας ή του παιδιού σας.
- Προειδοποίηση: Να είστε προσεκτικοί όταν σκύβετε προς τα εμπρός ή στηρίζεστε.
- Προειδοποίηση: Αυτός ο μάρσιππος δεν είναι κατάλληλος για χρήση σε αθλητικές δραστηριότητες.
- Για παιδιά από 3,5 kg έως 12 kg.
- Προειδοποίηση: Προσοχή όταν βάζετε ή βγάζετε τον μάρσιππο.
- Το μέγιστο μέγεθος του ανοίγματος ποδιών δεν επιτρέπεται να υπερβαίνει τα 12 cm.
- ΠΡΟΕΙΔΟΠΟΙΗΣΗ: Ένα παιδί ηλικίας μέχρι περίπου 4 μηνών δεν μπορεί να στηρίξει μόνο του το κεφάλι του.
- Το προσκέφαλο χρησιμεύει στο να αποτρέπει την κλίση του κεφαλιού προς τα πίσω, προς τα εμπρός και προς το πλάι.
- Προσέχετε κατά τη ρύθμιση της ζώνης, το παιδί σας να μπορεί να προσδεθεί με ασφάλεια, διατηρώντας την ελευθερία των κινήσεών του, χωρίς να χαλαρώνει η ζώνη επάνω του.
- Χρησιμοποιείτε αποκλειστικά και μόνο ανταλλακτικά που προσφέρονται ή συνιστανται από τον κατασκευαστή!
- Το προϊόν αυτό ανταποκρίνεται στο πρότυπο EN 13209-2:2005.

GR Περιποίηση και συντήρηση

- Προσέχετε την υφασμάτινη ετικέτα.

RUS Предупреждающие указания ношение ребёнка

- Внимание! Сохраните для дальнейшего пользования!
- Предупреждение: Ваше равновесие может быть нарушено из-за Ваших собственных движений и движений Вашего ребёнка.
- Предупреждение: Будьте осторожны при наклонах вперёд или если Вы опираетесь о какой-то предмет.
- Предупреждение: Эта «сумка» не предназначены для применения во время занятия спортом.
- Для детей весом от 3,5 кг до 12 кг.
- Предупреждение: Осторожно при надевании и снятии носилок
- Максимальный размер раскрытия ног не должен превышать 12 см.
- ПРЕДУПРЕЖДЕНИЕ: В возрасте до 4 месяцев ребенок не в состоянии самостоятельно держать голову.
- Подголовник служит для предотвращения опрокидывания головы ребенка назад, вперед или в сторону.

- При регулировании систем ремней следите за тем, чтобы ребенок был надежно закреплен в сидении. Ремни должны плотно прилегать к телу и в то же время обеспечивать ребенку достаточную свободу движения.
- Используйте исключительно образом только оригинальные запасные части, предлагаемые или рекомендуемые производителем!
- Это изделие соответствует норме EN 13209-2:2005.

RUS Уход и обслуживание

- Обратите внимание на маркировку текстиля.

RO Indicatii de avertizare marsupii pentru copii

- **Atenție!** A se păstra pentru consultare ulterioară!
- **Avertizare:** Echilibrul dumneavoastră ar putea fi influențată negativ de mișcările dumneavoastră și de cele ale copilului dumneavoastră.
- **Avertizare:** Fiți atenți la aplecarea înainte sau la rezemare.
- **Avertizare:** Acest marsupiu nu se pretează la folosire pentru activități sportive.
- Pentru copii de la 3,5 kg până la 12 kg.
- **Avertizare:** Atenție la aplicarea sau depunerea marsupiului.
- Mărimea maximă a deschiderii picioarelor nu are voie să depășească 12 cm.
- **AVERTIZARE:** Până la vârsta de circa 4 luni, un copil nu-și poate susține singur capul.
- Piesa de susținere a capului are funcția de a evita bascularea capului pe spate, înainte sau lateral.
- Aveți grijă ca la reglarea sistemul de centuri de purtare, acestea să fie bine strânse de corp, astfel încât să asigure fixarea copilului, dar să-i și permită suficientă libertate de mișcare.
- Utilizați exclusiv piese de schimb originale oferite sau recomandate de către producător!
- Acest produs este în conformitate cu norma EN 13209-2:2005.

RO Îngrijire și întreținere

- Vă rugăm să aveți în vedere etichetarea textilă.

BG Предупредителни указания раница за бебе

- **Внимание!** Съхранете за бъдещи справки!
- **Предупреждение:** Движението Ви и това на Вашето дете може да наруши равновесието Ви.
- **Предупреждение:** Бъдете предпазливи при навеждане или облягане.
- **Предупреждение:** Тази раница за бебе не е подходяща при спортна дейност.
- За деца от 3,5 кг до 12 кг.
- **Предупреждение:** Внимание при поставянето и свалянето на раницата.
- Максималната големина на отвора за краката не бива да превишава 12 см.
- **ПРЕДУПРЕЖДЕНИЕ:** До около 4 месечна възраст детето не може да държи главата си стабилно.
- Облегалката за глава служи за предпазване на главата при наклоняването ѝ напред, назад и настрана.
- При поставяне на системата от колани следете детето да е сигурно закрепено, коланите да са добре прилепнали към тялото като в същото време да позволяват достатъчна свобода на движение.
- **Употребявайте само оригинални резервни части, които се предлагат или препоръчват от производителя!**
- Този продукт съответствува на стандарта EN 13209-2:2005.

BG Съхраняване и поддръжка

- Моля обърнете внимание на маркировката върху текстила.

BIH Posebne upute dijecije vrećice

- **Pažnja!** Sačuvati radi kasnijeg pregleda!
- **Pažnja:** Vaša ravnoteža može se umanjiti na Vašu štetu prilikom Vaših pokreta i pokreta Vašeg djeteta.
- **Pažnja:** Budite oprezni prilikom saginjanja i naslonjivanja.
- **Pažnja:** Ovaj proizvod nije namjenjen za korištenje prilikom sportskih aktiviteta.
- Za djecu od 3,5 kg do 12 kg.
- **Pažnja:** Pripaziti prilikom postavljanja ili skidanja dječije nosiljke.
- **Maksimalna veličina nožnog otvora ne smije prekoračiti 12 cm.**
- **UPOZORENJE:** Dijete starosne dobi od otprilike 4 mjeseca nije u stanju podupirati svoju glavu.
- **Podupirač za glavu služi za to da se spriječi padanje glave nazad, naprijed i u stranu.**
- **Obratite pažnju pri postavljanju remenih sistema da je dijete sigurno učvršćeno, da se**

nalazi tiješno uz tijelo ali da ipak ima dovoljno slobode pokretanja.

- Upotreblijavajte isključivo originalne rezervne dijelove koje nudi ili preporučuje proizvođač!
- Ovaj proizvod odgovara normi EN 13209-2:2005.

BIH **Njega i održavanje**

- Obratite pažnju na tekstilni znak.

GEO **გამათრისნიღოები მითითები ბავშვთა სატარებლები**

- ყურადღება! აუცილებლად შეახსოეთ ინსტრუქცია სამონტაჟო!
- გაფრისნიღოები: თქვენს და ბავშვს მოძრაობამ შესაძლოა თქვენს წინასწართობაზე ნეგატიურად მოქმედოს.
- გაფრისნიღოები: ვაძირანეთ სფეროსნულ წინ გადახრას ან მკერდობის დროს.
- გაფრისნიღოები: ამ სატარებლის გამოყენება არ არის გათვალისწინებული სხორტული აქტიურობის დროს.
- გათვალისწინებულია 3,5 კგ-დან 12 კგ-მდე წონის ბავშვებისთვის.
- გაფრისნიღოები: გამოიყენეთ სფეროსნულ ბავშვს სატარებლის ჩამოკეცვისას და ჩამოსმინვისას.
- ფეხის ვაშლის მაქსიმალურმა ზომამ 12 სმ-ს არ უნდა გადააჭარბოს.
- გაფრისნიღოები: დაანლოებით 4 თვის ასაკამდე ბავშვს არ ძალუქმს თავის საკუთარი ძალებით დაქცენა.
- თავსადების მონაწილა ბავშვის თავის უკან, წინ და გვერდით გადავარდნის თავიდან აცილება.
- ღვედის სისტემის დაყუჩებისას გათვალისწინეთ, რომ ბავშვი უსაფრთხოდ უნდა იყოს დამაგრებულში, ღვედი ტანზე უნდა იყოს გადაჭდობილი, თუმცა ბავშვს მოძრაობის საკმარისი თავისუფლებაც უნდა გააჩნდეს.
- გამოიყენებთ მხოლოდ პროდუცენტის მიერ დამზადებული ან მის მიერ ფავორიზირებული სათადარიგო ნაწილები!

- ეს პროდუქტი შეესაბამება 13209-2:2005 ნორმას.

GEO **მოვლა და ტექნიკური მომსახურება**

- მოვლა და ტექნიკური მომსახურება: გონივით ყურადღება მიაქციეთ ტექსტილზე მითითებული მონაცემებს.

MK **Упатства за опомена носилки за дечиња**

- Внимание! Да се сочува за подочнежна употреба!
- Предупредување: Вашата рамотежа може да биде загрозена од Вашето движење и движењето на Вашето дете.
- Предупредување: Бидете внимателни при навалување на напред или на назад.
- Предупредување: Оваа носилка не е погодна за примена за време на изведувание спортски активности.
- За деца од 2,5 кг до 12 кг.
- Предупредување: Внимателно при ставање или симнување на детската носилка.
- Максималната големина на отворот кај нозете не смее да пречекори 12 цм.
- ПРЕДУПРЕДУВАЊЕ: Дете старо повеќе од приближно 4 месеци не е во состојба да ја потпира својата глава.
- Потпорникот за глава служи за тоа да се спречи паѓање на главата наназад, нанапред и на страна.
- Обратете внимание при поставување на ременскиот систем, детето да биде безбедно прицврстено, да се наоѓа тесно крај телото но сепак да има доволно слобода на движење.
- Употребувајте исклучително само оригинални резервни делови што ги нуди производителот или што се препорачани од него!

- Овој производ соодветствува со нормата EN 13209-2:2005.

MK **Нега и одржување**

- Обратете внимание на ознаките на текстилот.

TR **İkaz bilgileri çocuk taşıma tertibatları**

- Dikkat! İleride tekrar okumak için saklayınız!
- İkaz: Dengeniz hareketinizden ve çocuğunuzun hareketinden dolayı olumsuz olarak etkilenebilir.
- İkaz: Öne doğru eğilirken veya dayanırken dikkatli olunuz.
- İkaz: Bu taşıma tertibatı spor aktiviteleri durumundaki kullanım için uygun değildir.
- 3,5 kg ile 12 kg arasındaki ağırlıktaki çocuklar için.
- İkaz: Çantayı takarken ve koyarken dikkat.
- Bacak aralığının azami büyüklüğü 12 cm'yi aşmamalıdır.
- İKAZ: Yaklaşık 4 aylığa kadar olan bir çocuk kendi kendine başını tutabilecek durumda değildir.

- Baş desteği, başın arkaya, öne ve yan tarafa düşmesini önlemek içindir.
- Kemer sistemini ayarlarken, çocuğun güvenli bir şekilde kemer ile sabitleştirilmiş olmasına, kemerin sıkıca bedeninin üzerine oturmasına, fakat çocuğun yeterli hareket serbestliğinin olmasına dikkat ediniz.
- Yalnızca üretici tarafından sunulan veya tavsiye edilen orijinal yedek parçalar kullanınız!
- Bu ürün EN 13209-2:2005 normuna uymaktadır.

TR Bakım ve onarım

- Lütfen tekstil işaretini dikkate alınız.

SK Výstražné pokyny detské nosítka

- Pozor! Uložte pre neskoršie vyhľadávanie informácií!
- Výstraha: Vaša rovnováha môže byť záporne ovplyvnená Vaším pohybom a pohybom Vašho dieťaťa.
- Výstraha: Buďte opatrní pri ohnutí sa dopredu alebo pri opretí sa.
- Výstraha: Toto nosítka nie je vhodné používať pri športových aktivitách.
- Pre deti od 3,5 kg do 12 kg.
- Výstraha: Buďte opatrní pri navliekaní alebo odkladaní nosidiel.
- Maximálna veľkosť otvoru pre nohu nesmie prekročiť 12 cm.
- VAROVANIE: Dieťa do veku približne 4 mesiacov nie je schopné podopierať svoju vlastnú hlavu.
- Opierka hlavy slúži na to, aby sa predišlo kývaniu hlavy dozadu, dopredu a do bokov.
- Pri nastavovaní popruhových systémov dbajte na to, aby bolo dieťa bezpečne upevnené, aby popruhy tesne priliehali na telo, avšak aby malo ešte dostatok voľnosti pohybu.
- Používajte iba originálne náhradné diely, ktoré sú ponúkané alebo odporúčané výrobcom!
- Tento výrobok zodpovedá norme EN 13209-2:2005.

SK Ošetrovanie a údržba

- Dbajte prosím na označenie textilu.

UA Попереджувачі вказівки носіння дитини

- Увага! Збережіть для подальшого користування!
- Попередження: Ваша рівновага може бути порушена із-за Ваших власних рухів та рухів Вашої дитини.
- Попередження: Будьте обережні при нахилах уперед чи якщо Ви спираєтесь на який-небудь предмет.
- Попередження: Ця «сумка» не передбачена для застосування під час заняття спортом.
- Для дітей вагою від 3,5 кг до 12 кг.
- Попередження: Обережно при надіванні та знятті носилок.
- Максимальний розмір розкриття ніг не повинен перевищувати 12 см.
- ЗАСТЕРЕЖЕННЯ: В віці до 4 місяців дитина не в стані самостійно тримати голову.
- Підголівник слугує для запобігання перекиданню голови дитини назад, вперед та вбік.
- При регулюванні систем ременів слідкуйте за тим, щоб дитина була міцно закріплена в сидінні. Ремені повинні щільно прилягати до тіла і в той же час забезпечувати дитині достатню свободу рухів.
- Використовуйте винятковим чином лише оригінальні запасні частини, пропонувані або рекомендовані виробником!
- Цей виріб відповідає нормі EN 13209-2:2005.

UA Догляд та обслуговування

- Зверніть увагу на маркування текстилю.

CZ Výstražné pokyny dětská nosítka

- Pozor! Uložte pro pozdější vyhledávání informací!
- Výstraha: Vaše rovnováha může být záporně ovlivněna Vaším pohybem a pohybem Vašeho dítěte.
- Výstraha: Buďte opatrní při ohnutí se dopředu anebo při opření se.
- Výstraha: Toto nosítka není vhodné používat při sportovních aktivitách.
- Pro děti od 3,5 kg do 12 kg.
- VAROVÁNÍ: Dítě přibližně do 4 měsíců věku není schopno ovládat pohyby hlavy.
- Opěrka hlavy zabraňuje naklánění hlavy dopředu, dozadu a do stran.
- Při nastavování pásů dbejte na to, aby v nich dítě bylo bezpečně upevněné, aby mu pásy těsně přiléhaly k tělu, aby však současně mělo také dostatečnou volnost pohybu.

- Používejte výhradně pouze originální náhradní díly, které jsou výrobcem nabízeny či doporučeny!

- Tento výrobek odpovídá normě EN 13209-2:2005.

CZ Ošetřování a údržba

- Dbejte prosím na označení textilu.

H Figyelmeztetések gyermekhordozók

- Figyelem! Későbbi megtekintés érdekében őrizze meg!
- Figyelmeztetés: Az Ön egyensúlyára az Ön és a gyermek mozgása hátrányos hatással lehet.
- Figyelmeztetés: Legyen óvatos, ha előre hajol, vagy előre dől.
- Figyelmeztetés: A gyermekhordozó sportvékenységek végzéséhez alkalmatlan.
- 3,5 kg és 12 kg közötti testsúlyú gyermekeknek.
- A lábnyílás legnagyobb mérete nem lépheti túl a 12 cm.
- FIGYELMEZTETÉS: Körülbelül 4 hónapos korukig a gyermekek nem képesek fejüket önállóan támasztani.
- A fejtámasz a gyermek fejének hátra, előre és oldalra borulását hivatott megelőzni.
- Az övrendszerek beállítása során ügyeljen arra, hogy a gyermek biztonságosan legyen rögzítve, az öv szorosan a testhez simuljon, de még elegendő mozgásszabadságot biztosítson.
- Kérjük, kizárólag csak a gyártó által kínált vagy ajánlott pótalkatrészeket használjon!
- Ez a termék eleget tesz az EN 13209-2:2005 szabványnak.

H Apolás és karbantartás

- Kérjük, tartsa szem előtt a textil jelölését.

PL Wskazówki ostrzegawcze nosidełka dla dzieci

- Uwaga! Przechowywać w celu późniejszego wykorzystania!
- Ostrzeżenie: Może dojść do zaburzenia równowagi w wyniku ruchu osoby niosącej lub dziecka.
- Ostrzeżenie: Należy ostrożnie zginać się do przodu i podpierać.
- Ostrzeżenie: To nosidełko nie jest przeznaczone do uprawiania sportu.
- Dla dzieci o wadze od 3,5 kg do 12 kg.
- Figyelmeztetés: Legyen óvatos a gyermekhordozó felhelyezése és levétele során.
- Maksymalna wielkość otworu na nogi nie może przekraczać 12 cm.
- OSTRZEŻENIE: Dziecko w wieku do około 4 miesięcy nie jest jeszcze w stanie utrzymać swojej główki pionowo.
- Zagiówek służy do zapobiegania odchylania się główki do tyłu, do przodu lub na bok.
- Przy regulacji systemu pasów należy zwrócić uwagę, aby dziecko było dobrze przypięte. Pasy muszą leżeć ciasno przy ciele, ale jednocześnie pozostawiać wystarczająco dużo miejsca do poruszania się.
- Używać wyłącznie oryginalnych części zamiennych zalecanych lub oferowanych przez producenta!
- Ten produkt jest zgodny z normą EN 13209-2:2005.

PL Pielęgnacja i konserwacja

- Przestrzegać oznaczeń na etykietach.

EST Ohutusjuhised lapsekandmiskotid

- Tähelepanu! Hoidke alati hilisemaks ütleugemiseks!
- Hoiatus: Teie liikumine ja lapse liikumine võivad Teid tasakaalust välja viia.
- Hoiatus: Olge ettevaatlik ette kummardumisel ja tahapoole kallutamisel.
- Hoiatus: Kandekott pole mõeldud lapse kandmiseks sportliku tegevuse ajal.
- Lastele kaaluga 3,5 kg kuni 12 kg.
- Ettevaatust: Olge ettevaatlikud laste kandekoti asetamisel ja eemaldamisel.
- Jala-ava maksimaalne suurus ei tohi ületada 12 cm.
- HOIATUS: kuni ligikaudu 4 kuu vanune laps ei suuda veel oma pead hoida .
- Peatugi on mõeldud selleks, et ära hoida pea ette- ja tahapoole liikumist ning küljele kaldumist.
- Kontrollige turvarihmade reguleerimisel, kas laps on kindlalt paigal, rihmad liibuvad tihedalt vastu keha, kuid võimaldavad siiski piisavat liigutusvabadust.
- Kasutage üksnes tootja poolt pakutud või soovitatud originaalvaruosid!
- See toode vastab direktiivile EN 13209-2:2005.

EST Hooldamine ja korrashoid

- Pöörake tähelepanu tekstiilmärgistusele.

LV Brīdinājuma norādes bērnu nešanas somas

- Uzmanību! Uzglabāt turpmākai izmantošanai!

- Brīdinājums: Līdzsvaru var ietekmēt Jūsu un bērna kustības.
- Brīdinājums: Esiet piesardzīgi noliecoties un atbalstoties.
- Brīdinājums: Sie mīkstie bērnu nešanas ratiņi nav paredzēti sportiskām aktivitātēm.
- Paredzēts no 3,5 līdz 12 kg smagiem bērniem.
- Brīdinājums: esiet uzmanīgi uzliekot un noņemot bērna nešanas somu.
- Maksimālais kāju atvērums nedrīkst pārsniegt 12 cm.
- UZMANĪBU: Vecumā līdz aptuveni 4 mēnešiem bērns nevar patstāvīgi noturēt galvīnu.
- Galvas balsts paredzēts tam, lai neļautu galvai atliekties uz aizmuguri, uz priekšu vai uz sāniem.
- Regulējot jostu sistēmu, sekojiet, lai bērns ir droši piesprādzēts, lai josta cieši piegul kermenim, tomēr atstājot pietiekami daudz vietas kustībām.
- Izmantojiet tikai oriģinālās detaļas, kas paredzētas vai rekomendētas no ražotāja!
- Šis produkts atbilst direktīvai EN 13209-2:2005.

LV Kopsana un apkope

- Lūdzu, ņemiet vērā tekstiliju marķējumu

LT Ispējas aptvarēliai

- Dēmesio! Īsšaugokite, kad galētumēte pasiskaityti ir ateityje!
- Ispējas: Dēl Jūsų pačių ir Jūsų vaiko judėjimo galimas žalingas poveikis Jūsų pusiausvyrai.
- Ispėjimas: Būkite atsargūs, kai lenkiatės į priekį ar norite į ką atsiremti.
- Ispėjimas: Šios nešynės negalima naudoti sportuojant.
- Vaikams nuo 3,5 kg iki 12 kg.
- Ispėjimas: Būkite atsargūs užsidėdami ir nusiimdami krepšį vaikui nešti.
- Maksimalus angų kojytėms dydis negali viršyti 12 cm.
- ISPEJIMAS: iki maždaug 4 mėnesių amžiaus vaikas nepajėgus atremti savo galvos.
- Galvos atrama apsaugo nuo vaiko galvutės atlenkimo į priekį ir atgal bei pavertimo į šoną.
- Reguluojant diržų sistemą, atkreipkite dėmesį į tai, ar vaikas yra saugiai pritvirtintas, diržai gerai priglundę prie kūno, ir ar pakankamai vaikas gali judėti.
- Naudokite tik originalias atsargines dalis, kurias parduoda arba rekomenduoja gamintojas!
- LIT Šis produktas atitinka EN 13209-2:2005 direktyvą.

LT Prižiūra ir aptarnavimas

- Prašom atkreipti dėmesį į tekstilės priežiūros simbolius.

SLO Opozorilna navodila otroške nosilke

- Pozor! Shranite za kasnejšo uporabo.
- Opozorilo: Vaše ravnotežje je lahko zaradi vašega gibanja in gibanja otroka negativno zmanjšano.
- Opozorilo: Bodite previdni ob upogibanju ali naslanjanju.
- Opozorilo: Ta nosilka ni primerna za uporabo med športnimi aktivnostmi.
- Za otroke od 4,5 kg do 12 kg.
- Opozorilo: Previdno ob namešcanju ali odlaganju nosilke.
- Največja velikost odprtine za noge ne sme presežati 12 cm.
- OPOZORILO: Otroek starosti okrog 4 mesece ni zmožen podpirati svoje glave.
- Naslonjalo za glavo služi zato, da prepreči prevrnitev glave nazaj, naprej in na stran.
- Pri nastavljanju sistema pasov upoštevajte, da je otrok varno nameščen, da leži tesno s telesom vendar da ima še dovolj prostora za premikanje.
- Uporabljajte izključno originalne nadomestne dele, ki jih ponuja ali priporoča proizvajalec!
- Ta izdelek ustreza gormi EN 13209-2:2005.

SLO Nega in vzdrževanje

- Prosimo, upoštevajte etiketo na tkanini.

HR Upute upozorenja Dječje nosilice

- POZOR! Sačuvati za kasnije čitanje.
- UPOZORENJE: Na Vašu ravnotežu može utjecati Vaše pokretanje kao i pokretanje djeteta.
- UPOZORENJE: Budite oprezni pri saginjanju unaprijed ili naslonjanju.
- UPOZORENJE: Ova nosilica nije prikladna za korištenje pri športskim aktivnostima.
- Za djecu od 3,5 kg do 12 kg.
- UPOZORENJE: Op rez pri postavljanju ili ostavljanju nosilice.
- Maksimalna veličina otvora za noge ne smije prijeći 12 cm.
- UPOZORENJE: Dijete starosne dobi od otprilike 4 mjeseca nije u stanju podupirati svoju glavu.
- Podupirač za glavu služi za to da se spriječi padanje glave nazad, naprijed i u stranu.
- Obratite pozornost pri postavljanju remenih sustava da je dijete sigurno učvršćeno, da se

nalazi tijesno uz tijelo ali da ipak ima dovoljno slobode pokretanja.

- Upotreblijavajte isključivo originalne rezervne dijelove koje nudi ili preporučuje proizvođač!
- Ovaj proizvod odgovara standardu EN 13209-2:2005.

HR Njega i održavanje

- Obratite pažnju na naznaku teksta.

SRB Uputstva upozorenja Dečije nosilice

- PAZNIJA! Sačuvati za kasnije čitanje.
- UPOZORENJE: Na Vašu ravnotežu može uticati Vaše pokretanje kao i pokretanje deteta.
- UPOZORENJE: Budite oprezni pri saginjanju unapred ili naslonjanju.
- UPOZORENJE: Ova nosilica nije prikladna za korištenje pri sportskim aktivnostima.
- Za decu od 3,5 kg do 12 kg.
- UPOZORENJE: Pažnja pri postavljanju ili ostavljanju nosilice.
- Maksimalna veličina otvora za noge ne sme preći 12 cm.
- УПОЗОРЕЊЕ: Дете старости од отприлике 4 месеца није у стању да подупире своју главу.
- Подупирач за главу служи за то да се спречи падање главе назад, напред и у страну.
- Обратите пажњу при постављању ремених система да је дете сигурно учвршћено, да се налази тесно уз тело али да ипак има довољно слободу покретања.
- Користите искључиво оригиналне резервне делове које нуди или препоручује произвођач!
- Овај производ одговара стандарду EN 13209-2:2005.

SRB Nega i održavanje

- Obratite pažnju na oznaku teksta.

AR

إرشادات تحذيرية، حمالات الأطفال

تنبيه: احتفظ بالإرشادات للاطلاع عليها فيما بعد.

تنبيه: يمكن أن يختل اتزانك بسبب حركتك أو حركة طفلك.

تنبيه: كن حذرا عند الانثناء إلى الأمام أو الاستناد على شيء.

تنبيه: هذه الحمالة غير مناسبة للاستخدام عند ممارسة الأنشطة الرياضية.

الحمالة مخصصة لحمل الأطفال من وزن 3.5 إلى 12 كجم.

تحذير: انتبه عند ارتداء الحمالة أو خلعها.

لا يسمح بأن تتجاوز فتحة الساق 12 سم.

تحذير: لا يمتلك الطفل الرضيع ولغاية بلوغه ما يقارب سن 4 أشهر القدرة الذاتية لإسناد رأسه لوحده.

تخدم مساند الرأس في إعاقة ومنع انقلاب الرأس إلى الخلف أو إلى الأمام أو إلى الجوانب.

انتبهوا عند تضبيب منظومات الأحزمة بأن الطفل مثبت بشكل مؤكد وأن الأحزمة موضوعة ومربوطة

بشكل قريب إلى جسمه وعلى الرغم من ذلك فإن لديه حرية كافية للحركة.

فقط استخدام قطع الغيار الأصلية التي يتم تقديمها أو الموصى بها من قبل الشركة المصنعة

يتطابق هذا المنتج ويتوافق مع المعايير والمقاييس الأوروبية EN 13209-2:2005

FA

العناية والصيانة

انتبه من فضلك إلى علامة القماش.

نكات مهم در استفاده از صندلی حمل کودک

توجه: این دستور العمل را برای استفاده های آتی نگهداری کنید.

هشدار: ممکن است تعادل شما در هنگام حرکت های تند و نابجا بر هم بخورد. مراقب راه رفتن در هنگام حمل صندلی

باشید.

هشدار: هنگام خم شدن به سمت جلو و تمایل به طرفین احتیاط کنید.

هشدار: این صندلی برای استفاده در زمان انجام فعالیت های ورزشی مناسب نمی باشد.

برای کودکان ۳.۵ تا ۱۲ کیلوگرم.

هشدار: هنگام قرار دادن صندلی بر روی زمین و برداشتن آن احتیاط کنید.

بیشترین فاصله پاهای کودک در حالت باز نباید از ۱۲ سانتی متر تجاوز کند.

قسمت تکیه گاه سر برای محافظت از سر کودک و جلوگیری از افتادن آن به جلو، عقب و طرفین طراحی شده است. در هنگام تنظیم کمربند ها، توجه داشته باشید که کودک در عین داشتن فضای راحت برای انجام حرکت، بدستی در جای خود قرار داشته باشد.

توصیه می شود تنها از قطعات پدکی اصلی که از طرف تولید کننده ارائه میشود استفاده شود
مراقبت و نگهداری

لطفاً از بخش های پارچه ای صندلی مراقبت کنید.

CN 嬰兒背帶警告及安全指引

- 注意：-請保留此說明書以備日後使用。
- 警告：使用背帶時使用者要保持身體平衡，以免因小孩活動時令身體受損。
- 警告：背上及卸下小孩背帶時要小心。
- 警告：此背帶是按正常使用而設計，不適用於體育活動。
- 此背帶適合體重於3.5kg至12kg的嬰兒使用。
- 警告：使用嬰兒背帶前，請確保所有塑膠扣子已扣緊。
- 此背帶腳部開口位置最多可容納的直徑為12cm。
- 警告：當嬰孩年齡小於4個月，嬰孩是不能自行支撐他們的頭部的。
- 請使用頭靠以輔助嬰孩的頭部，以免頭部向其他方向擺動。
- 當調整背帶時，請確保嬰孩已經被牢牢的托住，所有的帶子必需盡量靠近身體，但嬰孩仍有足夠的活動空間。
- 只可以使用原廠配件。
- 該產品符合 EN 13209-2:2005 標準。

CN 保養

- 注意產品上的洗水標指示。

TW 嬰兒揹帶警告及安全指引

- 注意：-請保留此說明書以備日後使用。
- 警告：使用揹帶時使用者要保持身體平衡，以免因小孩活動時令身體受損。
- 警告：背上及卸下小孩背帶時要小心。
- 警告：此揹帶是按正常使用而設計，不適用於體育活動。
- 此揹帶適合體重於3.5kg至12kg的嬰兒使用。
- 警告：使用嬰兒揹帶前，請確保所有塑膠扣子已扣緊。
- 此揹帶腳部開口位置最多可容納的直徑為12cm。
- 警告：當嬰孩年齡小於4個月，嬰孩是不能自行支撐他們的頭部的。
- 請使用頭靠以輔助嬰孩的頭部，以免頭部向其他方向擺動。
- 當調整背帶時，請確保嬰孩已經被牢牢的托住，所有的帶子必需盡量靠近身體，但嬰孩仍有足夠的活動空間。
- 只可以使用原廠配件。
- 該產品符合 EN 13209-2:2005 標準。

TW 保養

- 注意產品上的洗水標指示。

hauck GmbH + Co KG Tel. : +49(0)9562/986-0
Frohnlicher Str. 8 Fax : +49(0)9562/6272
D-96242 Sonnefeld E-mail : info@hauck.de
Germany Internet: <http://www.hauck.de>

