

SR 2185
SRE 3185



bg Превод на
оригиналната инструкция за
експлоатация

 **euromaster**

“Евромастер Импорт - Експорт” ООД е официален представител на производителя.
Адрес на управление на фирмата: гр. София 1231, бул. “Ломско шосе” 246, тел. 0700 44 155,
www.euromasterbg.com; e-mail: info@euromasterbg.com.

SRE 3185

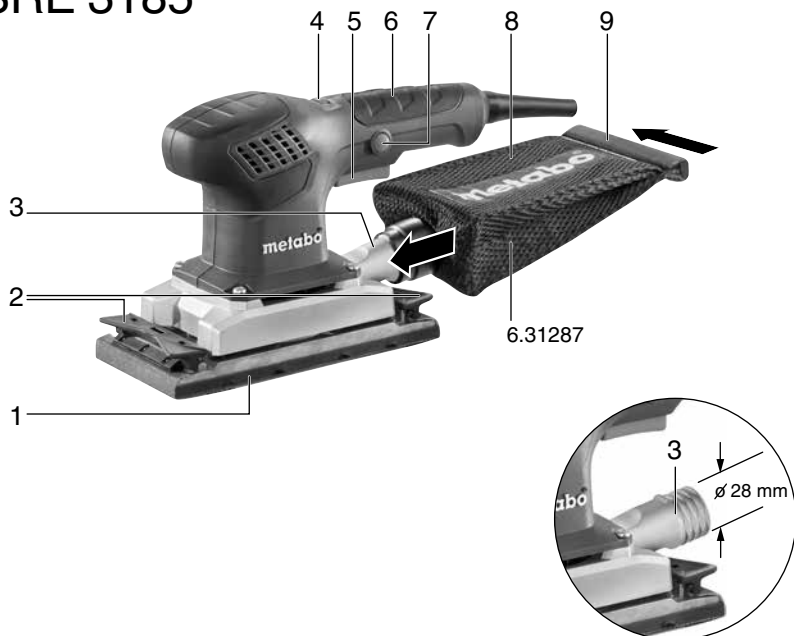

SR 2185

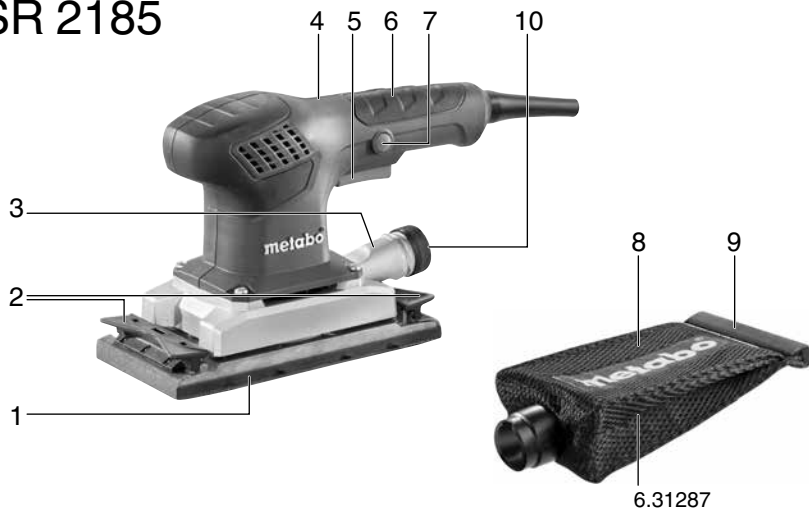

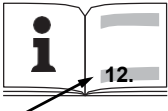
		SRE 3185 *1) Serial Number: 00442..	SR 2185 *1) Serial Number: 00441..
P₁	W	210	210
P₂	W	80	80
s₀	min ⁻¹ (opm)	8800 - 22300	22300
s₁	min ⁻¹ (opm)	20400	20400
S	mm (in)	2,0 (¹ / ₁₆)	2,0 (¹ / ₁₆)
A	mm (in)	92 x 184 (3 ⁵ / ₈ x 7 ¹ / ₄)	92 x 184 (3 ⁵ / ₈ x 7 ¹ / ₄)
C	-	□	-
m	kg (lbs)	1,55 (3.4)	1,55 (3.4)
a_n, K_n	m/s ²	4 / 1,5	4 / 1,5
L_{pA}, K_{pA}	dB(A)	73 / 3	73 / 3
L_{WA}, K_{WA}	dB(A)	84 / 3	84 / 3

*2) 2014/30/EU, 2006/42/EC, 2011/65/EU
*3) EN 62841:2015, EN 62841-2-4:2014, EN 50581:2012

2018-05-20, Bernd Fleischmann *ppa. B.F.*
Direktor Produktentstehung & Qualität (Vice President Product Engineering & Quality)
*4) Metabowerke GmbH - Metabo-Allee 1 - 72622 Nuertingen, Germany

Инструкция за експлоатация

1. Декларация за съответствие

Декларираме на собствена отговорност: тези вибрационни шлайфове, идентифицирани чрез типа и серийния номер*1), отговарят на всички релевантни определения на директивите *2) и нормите *3). Техническата документация се съхранява от *4) – виж стр. 3.

2. Област на приложение

Машината е подходяща за сухо шлифование на плоски и извити повърхности, дърво, пластмаса, цветни метали, ламарини и подобни боядисани повърхности. Потребителят носи пълна отговорност за щети причинени от неправилна употреба. Общоприети правила за предотвратяване на аварии и приложената информация за безопасност трябва да бъде спазвана.

3. Общи правила за безопасност



За ваша безопасност и за да съхраните вашия електроинструмент съблюдавайте текстовете, означени с този символ!



ВНИМАНИЕ – За да намалите риска от нараняване прочетете инструкцията за употреба.

Предавайте инструмента само заедно с тази документация.

Общи правила за безопасност при работа с електроинструменти



ВНИМАНИЕ – Прочетете всички правила и инструкции за безопасност.

Несъблюдаването им може да доведе до токов удар, пожар и/или до тежки наранявания.

Съхранявайте всички препоръки и съвети за безопасност за бъдеща употреба!

Употребяваният в инструкциите за безопасност термин "електроинструмент" се отнася за електроинструменти *захранвани от мрежата (с мрежови кабели) или за захранвани от акумулатори електроинструменти (без мрежови кабели).*

3.1 Безопасност на работното място

a) **Дръжте работното си място чисто и добре осветено.** *Безпорядъкът и неосветените работни пространства могат да доведат до злополуки.*

b) **Не работете с електроинструменти във взривопасна среда, в която се намират лесно запалими течности, газове или прахове.** *Електроинструментите произвеждат искри, които могат да запалят праха или газовете.*

c) **По време на употреба на електроинструмента дръжте далеч децата и другите лица.** *При разсейване може да загубите контрола върху уреда.*

3.2 Електрическа безопасност

a) **Щепселът на електроинструмента трябва да отговаря на контакта.** *Щепселът в никакъв случай не трябва да бъде променян. Не използвайте адаптори при работа със заземени електроинструменти. Непроменните щепсели и отговарящите на тях контакти намаляват риска от токов удар.*

b) **Избягвайте контакта на части от тялото ви със заземени повърхности, като тръби, радиатори, кухненски печки или хладилници.** *Съществува повишен риск от токов удар, когато вашето тяло е заземено.*

c) **Дръжте електроинструмента далеч от дъжд или влага.** *Проникването на вода в електроинструмента повишава риска от токов удар.*

d) **Не използвайте захранващия кабел не по предназначение, напр. да носите електроинструмента, държейки го за кабела или да извадите щепсела от контакта, държайки кабела.** *Дръжте захранващия кабел далеч от горещина, масла, остри ръбове или движещи се части на машината. Повредените или усукани захранващи кабели повишават риска от токов удар.*

e) **Ако използвате електроинструмента на открито, използвайте само такива удължителни кабели, които са предназначени за работа на открито.** *Използването на удължителен кабел, предназначен за работа на открито, намалява риска от токов удар.*

f) **Ако не можете да избегнете работата във влажна среда, използвайте дефектно токова защита.** *Употребата на дефектно токова защита намалява риска от токов удар.*

3.3 Персонална безопасност

a) **Бъдете съсредоточени, внимавайте какво вършите и бъдете разумни при работа с електроинструменти.** *Не използвайте електроинструменти когато сте изморен или сте под въздействието на наркотици, алкохол или медикаменти. Един момент невнимание при използването на електроинструменти може да доведе до сериозни наранявания.*

b) **Носете лични предпазни средства и винаги предпазни очила.** *Носенето на предпазни средства, като защитна маска, работни обувки, каска или антцифони, в зависимост от употребата на електроинструмента, намалява риска от нараняване.*

с) Избягвайте неволното включване. Убедете се, че електроинструментът е изключен, преди да го включите към мрежата или да поставите акумулатора, а така също преди да го вземете или да го носите. *Държането на пръста върху шалтера при носене на уреда или присъединяването към мрежата на включен електроинструмент може да доведе до злополуки.*

д) Отстранете всички регулировъчни инструменти или гаечни ключове преди да включите електроинструмента. *Един инструмент или ключ, намиращи се в близост до въртящите се части на уреда, могат да доведат до нараняване.*

е) Избягвайте неудобна позиция на тялото. Погрижете се за сигурна стойка и равновесно положение на тялото. *По този начин ще контролирате по-добре електроинструмента в неочаквани ситуации.*

ф) Носете подходящо облекло. Не носете широки дрехи или накити. *Дръжте косата и дрехите си далече от движещите се части. Свободните дрехи, накитите или дългите коси могат да бъдат захванати от движещите се части.*

г) Ако могат да се монтират прахоулавящи съоръжения, то те трябва да се включат и правилно да се използват. *Употребата на прахоуловители може да намали вредното въздействие на праха.*

h) Не изпадайте във фалшиво чувство за сигурност, след като сте се запознали с електроинструмента след многократна употреба и не пренебрегвайте правилата за безопасност. *Невнимателната употреба може за части от секундата да доведе до тежки наранявания.*

3.4 Използване и третиране на електроинструмента

а) Не третоварвайте уреда. За своята работа използвайте подходящия за целта електроинструмент. *С подходящия електроинструмент ще работите по-сигурно и по-добре в зададения диапазон на производителност.*

б) Не използвайте електроинструмент с дефектен пусков превключвател. *Уред, който повече не може да се пуска или спира е опасен и трябва да се ремонтира.*

с) Извадете щепсела от контакта или отстранете акумулатора преди да извършвате настройки, смяна на инструмента или да оставите уреда. *Това ще предотврати неволното включване на електроинструмента.*

д) Съхранявайте неизползваните електроинструменти далече от деца. Не позволявайте на лица, които не са запознати с уреда или не са прочели тези инструкции, да работят с него.

Електроинструментите са опасни, когато се използват от необучени лица.

е) Поддържайте грижовно електроинструментите и аксесоарите. Проверете дали движещите се части функционират правилно, дали има части, които са счупени или са дотолкова повредени, че нарушават работата на инструмента. Поправете дефектните части преди да използвате уреда. *Много злополуки са причинени от лошо поддържани електроинструменти.*

ф) Дръжте режещите инструменти чисти и добре заточени. *Грижливо поддържаните режещи инструменти с остри режещи ръбове по-рядко се заклиневат и са по-лесни за водене.*

г) Използвайте електроинструмента, принадлежностите и работните инструменти съгласно тези инструкции. Съобразявайте се с условията на труд и работата, която извършвате. *Използването на електроинструментите за дейности извън предназначението им може да доведе до опасни ситуации.*

h) Дръжте повърхностите на ръкохватките сухи и чисти от масло и грес. *Хлъзгавите ръкохватки и повърхности за хващане не позволяват сигурна употреба и контрол над инструмента в критични ситуации.*

3.5 Сервиз

а) Ремонт на вашия електроинструмент може да се извършва само от квалифициран персонал и оригинални резервни части. *По този начин се гарантира, че безопасността на електроинструмента ще бъде запазена.*

4. Специални мерки за сигурност

Дръжте електроинструмента за изолираните участъци, тъй като плотът може да нарани захранващия кабел. Повреждането на тоководещия кабел може да постави под напрежение металните части на уреда и да предизвика токов урод.

Извадете щепсела от контакта преди да предприемете настройка, реоборудване, поддръжка или почистване на машината.

Подсигурете детайла срещу приплъзване, напр. с помощта на затягащи приспособления.

При продължителна работа носете антифони. Продължителното въздействие на силен шум може да доведе до нарушаване на слуха.

Дръжте машината за предназначенията за целта места.

Намаляване на шумовото натоварване:



ВНИМАНИЕ – Някои прахове, отделяни при шлайфане, пробиване, рязане и др. съдържат химикали, за които е известно, че предизвикват рак, аномалии при раждане или други репродуктивни щети. Някои примери за тези химикали са:

- Олово от съдържащи олово бои,

- минерален прах от тухли, цимент или други зидарски материали, и
- арсен и хром от химически обработено дърво.

Вашият риск от тези вещества е в зависимост от това, колко често извършвате този вид работа. За да намалите въздействието на тези химикали: работете в добре проветрени пространства и носете сертифицирани предпазни средства, като напр. такива предпазни маски, които са специално разработени за улавянето на микроскопични частици.

Това важи също така за прахове от други материали, като напр. някои дървесни видове (буков или дъбов прах), метали, азбест. Други познати заболявания са: алергични реакции, заболявания на дихателните пътища. Не позволявайте прахът да проникне в тялото ви.

Спазвайте валидните за вашия материал, персонал, случай и област на приложение директиви и национални разпоредби (напр. правила за безопасност, депониране).

Улавяйте отделените се частици на мястото на тяхното образуване, избягвайте натрупването им в околната среда.

За специални случаи използвайте подходящи аксесоари. По този начин помалко частици ще попаднат неконтролирано в околната среда.

Използвайте подходящо прахоулавяне.

Намалете праховото натоварване, като:

- не насочвате отделящите се частици и изходящия въздух от машината към себе си, към наблизо стоящите лица или към натрупал се прах,
- използвайте прахоуловител и/или пречиствател на въздуха,
- проветрявайте добре работното място и го поддържайте чисто с прахосмукачка. Метенето и издухването завихрят праха във въздуха.
- изсмуквайте или изпирайте работното си облекло. Не го продухвайте, изтупвайте или четкайте.

5. Функционални елементи

Виж стр. 2.

- 1 Шлифовъчен плот
- 2 Затягаща щипка
- 3 Изходящ щуцер
- 4 Потенциометър *
- 5 Пусков превключвател
- 6 Ръкохватка
- 7 Аретиращ бутон
- 8 Прахоуловител*
- 9 Затваряща лайстна*
- 10 Капачка*

* в зависимост от модела и изпълнението

6. Пускане в експлоатация



Преди употреба проверете дали обозначеното върху табелката

напряжение и честота отговарят на тези на вашата мрежа.



Използвайте винаги дефектно токова защита (RCD) с макс. ток на изключване 30 mA.

6.1 Поставяне на шкурката

Шкурка тип „велкро“

Лесно поставяне и сваляне на шкурката. Просто притиснете шкурката така, че отворите в нея да съвпадат с отворите върху плота (1).

Обикновена шкурка

Повдигнете двете щипки (2) нагоре. Защипете шкурката от едната страна с едната щипка. Притегнете плътно шкурката към плота (1) и затегнете с другата щипка.

7. Употреба

7.1 Включване-/Изключване

За включване на машината натиснете превключвателя (5).

За продължителна работа шалтера може да се застопори с помощта на бутона за аретиране (7). За изключване натиснете отново шалтера.

7.2 Настройка на оборотите (в зависимост от модела)

Нагласете желаните обороти посредством потенциометъра (4). Това е възможно и по време на работа.

Оптималната настройка е най-добре да се определи чрез практически проби.

7.3 Прахоулавяне

За оптимално прахоулавяне трябва така да поставите шкурката, че отворите на шкурката да съвпадат с отворите на плота (1).

Указание: За шлифование на абразивен материал (напр. гипс и т.н.) препоръчваме използването на подходяща прахосмукачка (външно прахоулавяне).

Собствено прахоулавяне:

Поставете прахоуловителя (8) върху щуцера (3). За сваляне издърпайте назад прахоуловителя (8).

За оптимално прахоулавяне е необходимо своевременно да изпразвате прахоуловителя (8).

(Наличието на прахоуловител е в зависимост от модела и затова не винаги е част от окомплектовката. Може да бъде закупен като допълнителна принадлежност: номер за поръчка виж на стр. 2.)

Външно прахоулавяне:

Издърпайте назад прахоуловителя (8) или капачката (10).

Присъединете към щуцера (3) подходяща прахосмукачка.

8. Почистване, поддръжка

Почистване на прахоуловителя (в зависимост от модела): издърпайте затварящата лайстна (9).

Изпразнете прахоуловителя (8), при нужда го почистете с прахосмукачка.

Затворете отново прахоуловителя със затварящата лайстна (9).

Почиствайте машината регулярно. При това почистете вентилационните отвори с прахосмукачка.

При необходимост почистете шлифовъчния плот (изсмучете праха). По този начин се удължава живота на повърхността тип „велкро“.

9. Аксесоари

Използвайте само оригинални аксесоари на Метабо.

Указание: Аксесоарите на Metabo са съобразени с подложката „велкро“ на машината. Това допринася за удължаване живота на покритието.

Използвайте само принадлежности, които отговарят на изискванията и техническите характеристики описани в тази инструкция за експлоатация.

За пълния набор от аксесоари разгледайте www.metabo.com или каталога.

10. Ремонти



Ремонти на електроинструменти трябва да бъдат извършвани само от квалифицирани електротехници.

Ако захранващият кабел на машината е повреден, той трябва да бъде сменен от производителя или оторизиран сервизен център, за да бъдат избегнати евентуални опасности

Моля свържете се с местния представител на Metabo, ако Вашата машина се нуждае от ремонт. За адресите посетете www.metabo.com

Списъци с резервни части може да намерите на www.metabo.com

11. Защита на околната среда

Съблюдавайте националните разпоредби за природосъобразното обезвреждане и рециклиране на излезлите от употреба машини, опаковки и принадлежности.

 Само за страни от ЕС: Не изхвърляйте електрическите инструменти заедно с битовите отпадъци. Съгласно European Directive 2012/19/EU, разглеждаща експлоатацията на използвано електронно и електрическо оборудване, излезлите от употреба електроинструменти трябва да се съхраняват отделно и да се предадат на съответните пунктове за безопасно и природосъобразно рециклиране

12. Технически данни

Разяснения към данните на стр. 3.

Запазваме си правото на промени, дължащи се на техническия прогрес

P_1 = Номинална мощност

P_2 = Отдавана мощност

s_0 = Вибрации на празен ход

s_1 = Вибрации под товар

S = Диаметър на осцилиращия кръг

A = Шлифовъчен плот

C = Прахоуловител

m = Тегло без кабела

Данните са измерени в съответствие с EN 62841.

 Машина с клас на защита II

~ Променлив ток

Дадените технически данни са с включени допуски (според съответните действащи стандарти).



ЕМИСИОННИ СТОЙНОСТИ

Тези стойности дават възможност за оценка на емисиите на електрическия инструмент и за сравняване на различни електрически инструменти. В зависимост от работните условия, състоянието на електрическия инструмент или на електрическите инструменти действителното натоварване може да е по-голямо или по-малко. За оценка вземете предвид работните почивки и фазите на по-малко натоварване. Въз основа на съобразените стойности за оценка определете защитни мерки за потребителите, например организационни мерки.

Обща стойност на вибрациите (сума на векторите в трите посоки) определена съгласно EN 62841:

a_n = Стойност на вибрационните емисии (шлайфане на повърхности)

K_n = Несигурност (вибрации)

Типични A-ефективно доловими нива на звука:

L_{pA} = ниво на звуково налягане

L_{WA} = ниво на акустична мощност

K_{pA}, K_{WA} = неопределеност (ниво на шума)

По време на работа нивото на шума може да надвиши 80 dB(A).



Носете антифони!

ГАРАНЦИОННА КАРТА

МОДЕЛ.....

СЕРИЕН №

СРОК

(за подробности виж гаранционните условия)

№, дата на фактура / касов бон.....

ДАНИИ ЗА КУПУВАЧА

ИМЕ/ФИРМА

(попълва се от служителя)

АДРЕС.....

(попълва се от служителя)

ДАНИИ ЗА ПРОДАВАЧА

ИМЕ/ФИРМА

(попълва се от служителя)

АДРЕС

(попълва се от служителя)

ДАТА/ПЕЧАТ

СЕРВИЗЕН ПРОТОКОЛ

Приемн протокол	Дата на приемане	Описание на дефекта	Дата на предаване	Подпис

Централен сервиз: София, бул: "Ломско шосе" 246, тел.: 0700 44 155 (безплатен за цялата страна)

e-mail: info@euromasterbg.com

ГАРАНЦИОННИ УСЛОВИЯ

ЗАДЪЛЖИТЕЛНИ ДОКУМЕНТИ:

- Копие от фактура
- Гаранционна карта
- Разпечатка на регистрацията в интернет за 3-годишна гаранция

ГАРАНЦИОННИ СРОКОВЕ:

Минималната законова гаранция от 24 месеца по смисъла на ЗЗП, важи само за физически лица, за юридически лица гаранцията е 12 месеца, освен ако не е упоменато друго от производителя:

- Електроинструменти Метабо и, регистрирани в интернет на адрес: www.metabo.com/xxl в едномесечен срок след закупуването им 3 години
 - Електроинструменти Метабо без регистрирания в интернет 1 година
 - Акумулаторни батерии Метабо > 4 Ah 3 години
 - Други Акумулаторни батерии и Зарядни устройства 6 месеца
- Всички неизправности по функционирането на машините, причинени от дефекти по сглобяването или по материала, забелязани по време на гаранционния срок, се отстраняват безплатно в централен сервиз на Евромасер Импорт-Експорт ООД - град София.

ОТ ГАРАНЦИЯ СА ИЗКЛЮЧЕНИ:

- Повреди, причинени от естествено износване на четки, гумени плотове, ремъци, патронници, масло, лагери, о-пръстени, грес, кабели, сервизни пакети за профилактика, филтри свещи и други
- Повреди причинени от претоварване, лошо поддържане, замърсяване, пренапрежение
- Счупвания и пукнатини, причинени от удар
- Дефекти, причинени от износени или нестандартни консумативи
- Дефекти, които се дължат на неспазване инструкцията за експлоатация, претоварване и дейности, несъответстващи на техническите характеристики на машината
- Рекламация се приема само ако машината не е отваряна от потребителя или от неоторизиран сервиз.

ПРАВИЛА НА ТЪРГОВСКА ГАРАНЦИЯ ЗА ПОТРЕБИТЕЛСКИ СТОКИ:

Независимо от търговската гаранция продавачът отговаря за липсата на съответствие на потребителската стока с договора за продажба съгласно гаранцията по чл. 112 – 115.

Чл. 112. (1) При несъответствие на потребителската стока с договора за продажба потребителят има право да предяви рекламация, като поиска от продавача да приведе стоката в съответствие с договора за продажба. В този случай потребителят може да избира между извършване на ремонт на стоката или замяната ѝ с нова, освен ако това е невъзможно или избраният от него начин за обезщетение е непропорционален в сравнение с другия.

(2) Смята се, че даден начин за обезщетяване на потребителя е непропорционален, ако неговото използване налага разходи на продавача, които в сравнение с другия начин на обезщетяване са неразумни, като се вземат предвид:

1. стойността на потребителската стока, ако нямаше липса на несъответствие;
2. значимостта на несъответствието;
3. възможността да се предложи на потребителя друг начин на обезщетяване, който не е свързан със значителни неудобства за него.

Чл. 113. (1) Когато потребителската стока не съответства на договора за продажба, продавачът е длъжен да я приведе в съответствие с договора за продажба.

(2) Привеждането на потребителската стока в съответствие с договора за продажба трябва да се извърши в рамките на един месец, считано от предявяването на рекламацията от потребителя.

(3) След изтичането на срока по ал. 2 потребителят има право да развали договора и да му бъде възстановена заплатената сума или да иска намаляване на цената на потребителската стока съгласно чл. 114.

(4) Привеждането на потребителската стока в съответствие с договора за продажба е безплатно за потребителя. Той не дължи разходи за експедиране на потребителската стока или за материали и труд, свързани с ремонта ѝ, и не трябва да понеса значителни неудобства.

(5) Потребителят може да иска и обезщетение за претърпените вследствие на несъответствието вреди.

Чл. 114. (1) При несъответствие на потребителската стока с договора за продажба и когато потребителят не е удовлетворен от решаването на рекламацията по чл. 113, той има право на избор между една от следните възможности:

1. разваляне на договора и възстановяване на заплатената от него сума;
 2. намаляване на цената.
- (2) Потребителят не може да претендира за възстановяване на заплатената сума или за намаляване цената на стоката, когато търговецът се съгласи да бъде извършена замяна на потребителската стока с нова или да се поправи стоката в рамките на един месец от предявяване на рекламацията от потребителя.
- (3) Търговецът е длъжен да удовлетвори искане за разваляне на договора и да възстанови заплатената от потребителя сума, когато след като е удовлетворил три рекламации на потребителя чрез извършване на ремонт на една и съща стока, в рамките на срока на гаранцията по чл. 115, е налице следваща поява на несъответствие на стоката с договора за продажба.
- (4) Потребителят не може да претендира за разваляне на договора, ако несъответствието на потребителската стока с договора е незначително. Чл. 115. (1) Потребителят може да упражни правото си по този раздел в срок до две години, считано от доставянето на потребителската стока.
- (2) Срокът по ал. 1 спира да тече през времето, необходимо за поправката или замяната на потребителската стока или за постигане на споразумение между продавача и потребителя за решаване на спора.
- (3) Упражняването на правото на потребителя по ал. 1 не е обвързано с никакъв друг срок за предявяване на иск, различен от срока по ал. 1.

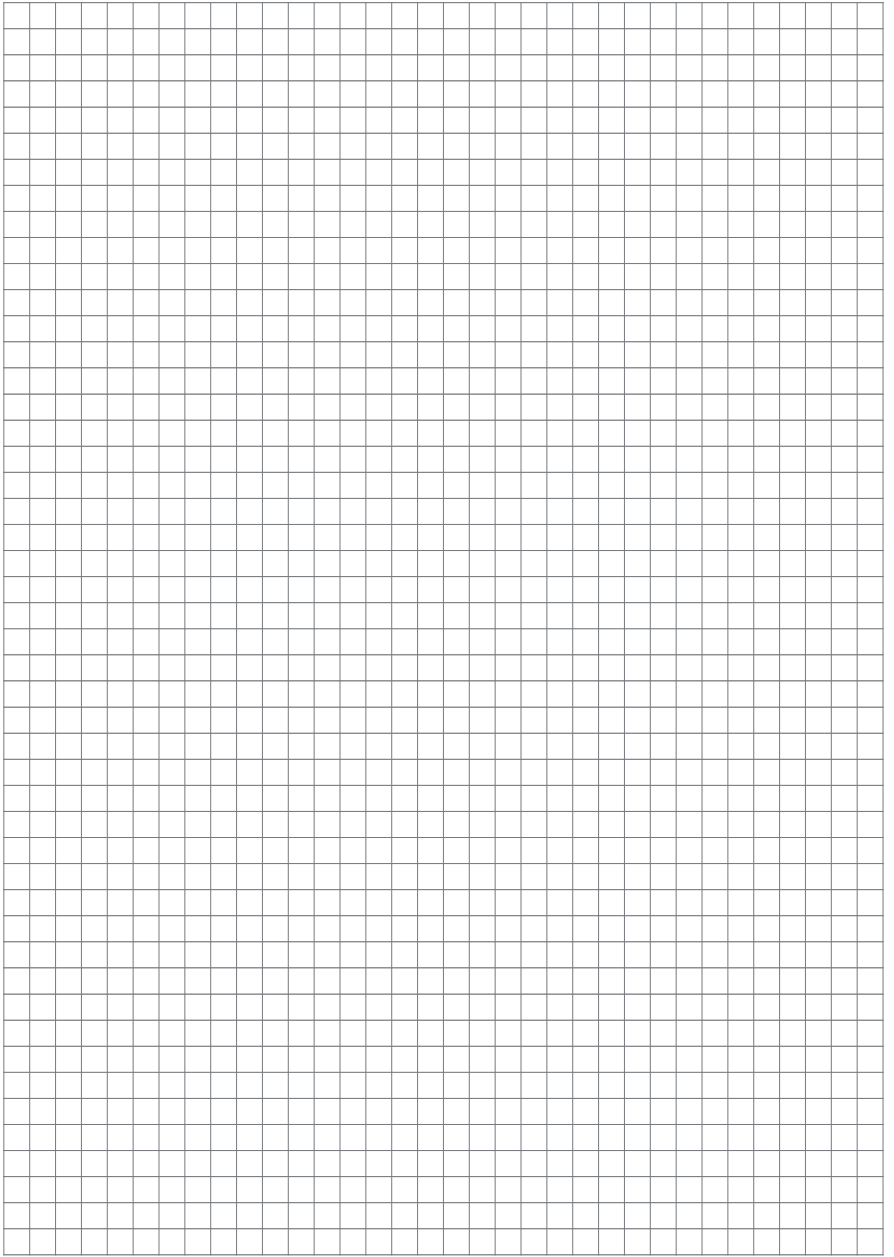

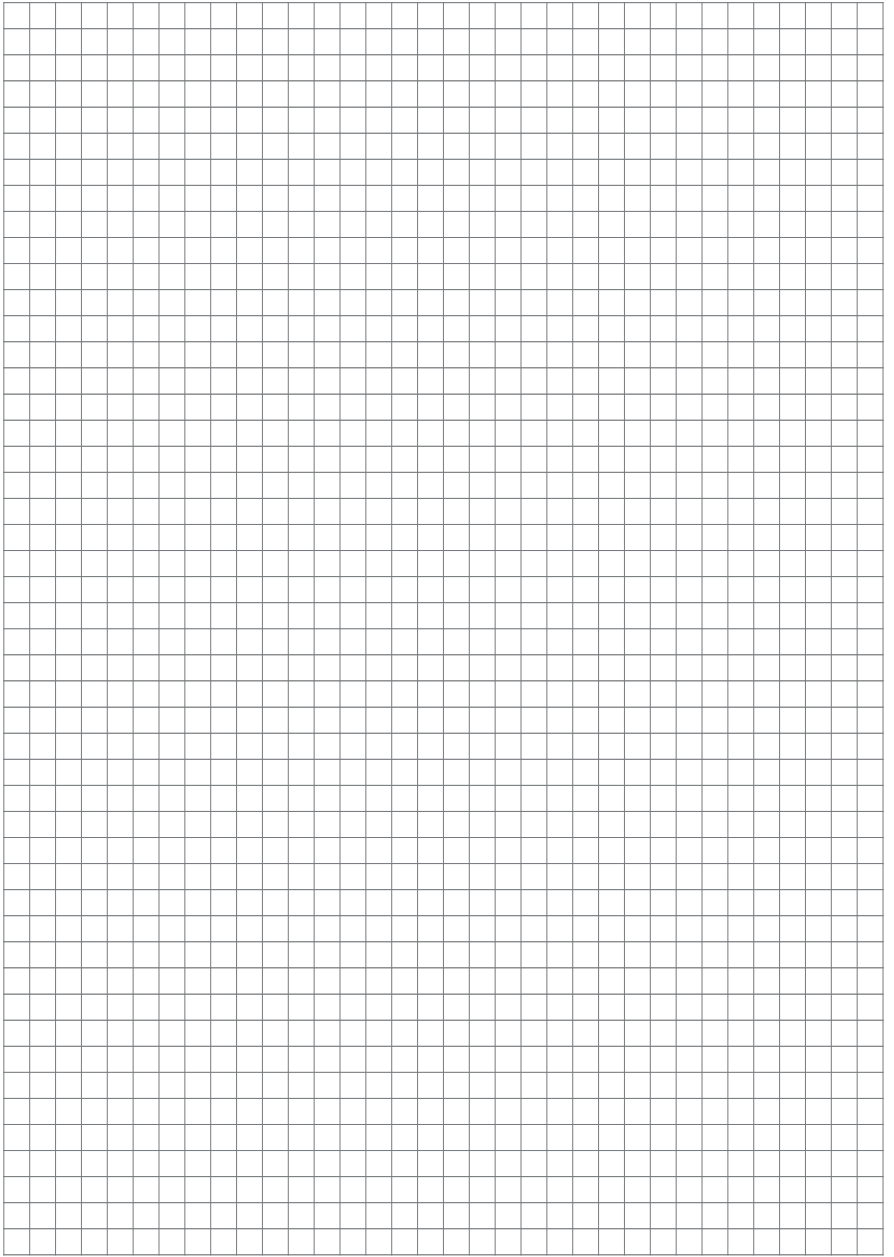

EUROMASTER IMPORT EXPORT LTD

1231, Sofia, Bulgaria, 246 Lomsko shose Blvd.,

tel.: +359 700 44 155

fax: + 359 2 934 00 90

www.euromasterbg.com; e-mail: info@euromasterbg.com

